

## Aéreo Canto Reto 01 Porta Connect | Aire Esquina Recto 01 Puerta Connect | Aerial Corner Challenge 01 Door Connect

Referência/Cor  
c C58-35 Duna/Cristal  
c C58-42 Fendi  
Requisitos para montagem  
Requisitos para la montaje  
Assembly Requirements

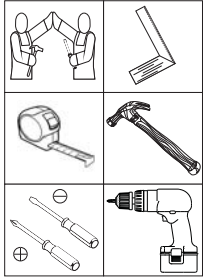

Imagens meramente ilustrativas  
Imágenes meramente ilustrativas  
Images for illustration only

Opção 1  
Opción 1  
Option 1

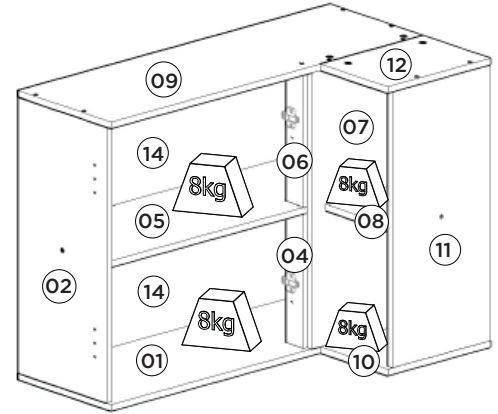
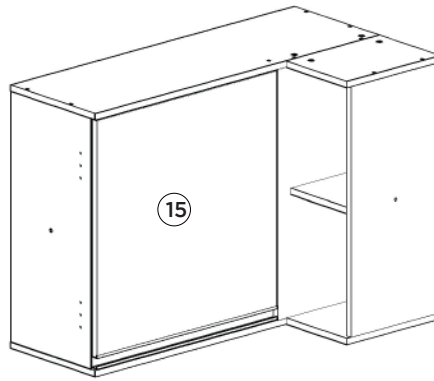

Pesos máximos recomendados com carga distribuída  
Peso máximo recomendado con la carga distribuída  
Recommended maximum weight with distributed load.

## Lista de Peças | Lista de piezas | List of parts

Item	Caixa Caja Box	Qtd Ctd Qty	Descrição   Descripción   Description	Medidas (mm)   Dimensions (mm)   Size (measurements) (mm)
01	1/1	01	Base   Base   Base	940x310x15
02	1/1	01	Lateral Esquerda   Lateral Izquierda   Left Side	645x295x15
03	1/1	01	Fundo 15mm   Fondo 15mm   15mm Bottom	645x295x15
04=06	1/1	01	Pilastra da Porta   Puerta Pilastra   Door Pilaster	315x60x15
05	1/1	01	Prateleira   Estante   Shelf	909x295x15
06=04	1/1	01	Pilastra da Porta   Puerta Pilastra   Door Pilaster	315x60x15
07	1/1	01	Frente Fixa   Frente Fija   Fixed Front	645x336x15
08	1/1	01	Prateleira Nicho   Estantería de Nicho   Niche Shelf	295x207x15
09	1/1	01	Tampo   Tapa   Top	940x310x15
10=12	1/1	01	Base Tampa Nicho   Nicho base de Tampa   Base Niche Tampa	310x223x15
11	1/1	01	Lateral Direita Nicho   Nicho Lado Derecho   Right Side Niche	645x295x15
12=10	1/1	01	Base Tampa Nicho   Nicho base de Tampa   Base Niche Tampa	310x223x15
13	1/1	01	Fundo Menor   Fondo Menor   Minor Fund	669x234x3
14	1/1	02	Fundo   Fondo   Bottom	933x334x3
15	1/1	01	Porta   Puerta   Door	612x595x15

Opção 2  
Opción 2  
Option 2

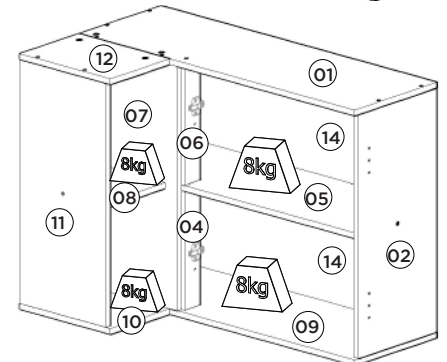
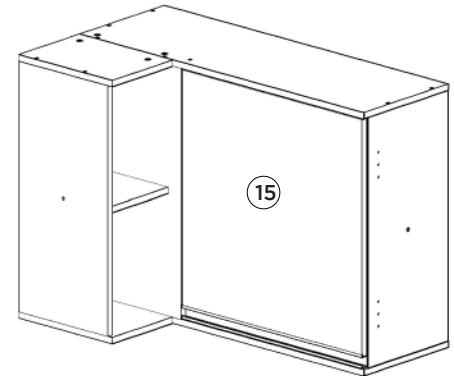

## Ferragens | Herrajes | Hardware

<b>A</b>	03x	<b>B</b>	04x	<b>C</b>	23x	<b>D</b>	16x	<b>E</b>	09x	<b>F</b>	08x	<b>G</b>	04x	<b>H</b>	30x
	Parafuso 5,0x50mm FLA. Tornillo 5,0x50mm FLA. Screw 5,0x50mm FLA.		Parafuso União 30mm Tornillo Unión 30mm Union Screw 30mm		Parafuso 3,5x40mm CHT. Tornillo 3,5x40mm CHT. Screw 3,5x40mm CHT.		Parafuso 3,5x14mm FLA. Tornillo 3,5x14mm FLA. Screw 3,5x14mm FLA.		Parafuso 3,5x12mm CHT. Tornillo 3,5x12mm CHT. Screw 3,5x12mm CHT.		Tambor minifix Tambor minifix Minifix drum		Conector de Haste Dupla Conector de vástago doble Double Stem Connector		Cavilha 8x25mm Cinta 8x25mm Dowel 8x25mm
<b>I</b>	46x	<b>J</b>	08x	<b>K</b>	01x	<b>L</b>	01x	<b>M</b>	02x	<b>N</b>	02x	<b>O</b>	02x	<b>P</b>	03x
	Prego 10x10mm Clavo 10x10mm Nail 10x10mm		Fixador de fundos Fijador de fondos Bottom fixer		Cantoneira plástica Cantонера plástica Plastic angle brackets		Puxador MOV 595mm Tirador MOV 595mm MOV 595mm Handle		Dobradica metal 35mm Alto Bisagra de metal 35mm Alto Metal hinge 35mm High		Calço metal alto 3mm Calzado metálico alto 3mm 3mm high metal chock		Batente PVC para Porta Parada de PVC para Puerta PVC Door Stop		Bucha plástica 8mm Bucha de plástico 8mm 8mm plastic bushing
<b>Q</b>	03x	<b>R</b>	03x	<b>S</b>	02x	<b>T</b>	03x	<b>U</b>	01x	<b>V</b>	06x	<b>W</b>	17x		
	Suporte de fixação Soporte de fijación Mounting bracket		Proteção para cantoneira Ángulo de protección Protection angle		Sachê de cola Bolsa de pegamento Glue bag		Giz de correção Tiza de corrección Chalk of correction		Etiqueta resinada Henn Etiqueta resinada Henn Henn resin label		Adesivo tapa parafuso 17mm Adhesivo tapón de tornillo 17mm Bolt cover adhesive 17mm		Adesivo tapa parafuso 10mm Adhesivo tapón de tornillo 10mm Bolt cover adhesive 10mm		

O parafuso (B) deve ser usada somente quando este módulo for acoplado a outro módulo componível Henn.

El tornillo (B) se debe utilizar sólo cuando el módulo está conectado a otro módulo componible Henn.

The screw (B) should be used only when this module is attached to another Henn modular module.

## RECOMENDAÇÃO

Para fixar o móvel na parede usar o suporte de fixação (Q), o parafuso 3,5x14mm FLA (D), a Bucha 8mm (P) e o parafuso 5,0x50mm FLA (A).

## RECOMENDACIÓN

Para conectar el móvil a la pared con el soporte (Q), tornillo 3,5 x14mm FLA (D), el casquillo de 8 mm (P) y el 5,0 x50mm tornillo FLA (A).

## RECOMMENDATION

To fix the furniture to the wall use the fixing bracket (Q), the 3.5x14mm FLA (D) screw, the 8mm bushing (P) and the 5.0x50mm FLA (A).

**AVISO**

Para limpeza de seu móvel, use uma flanela seca ou umedecida, e não utilize produtos químicos que possam danificar seu produto.

**SISTEMA DE MONTAGEM**

O sistema de montagem dos produtos, funciona de acordo com a ordem crescente dos números indicados no desenho. Ex: 01, 02, 03, 04... até a conclusão da montagem.

**ADVERTENCIA**

Para limpieza de su móvil, use una franela seca o húmeda, y no utilice productos químicos que puedan dañar su producto.

**SISTEMA DE MONTAJE**

El sistema de montaje de los productos funciona de acuerdo con el orden creciente de los números indicados en el dibujo. Ej.: 01, 02, 03, 04... hasta la conclusión del montaje.

**NOTICE**

To clean your furniture, use a dry or wet cloth, and do not use chemicals that may damage your product.

**ASSEMBLY SYSTEM**

The products' assembly system works according to the increasing order of the indicated numbers. For example: 01, 02, 03, 04 ... to the end of the assembly.

1º

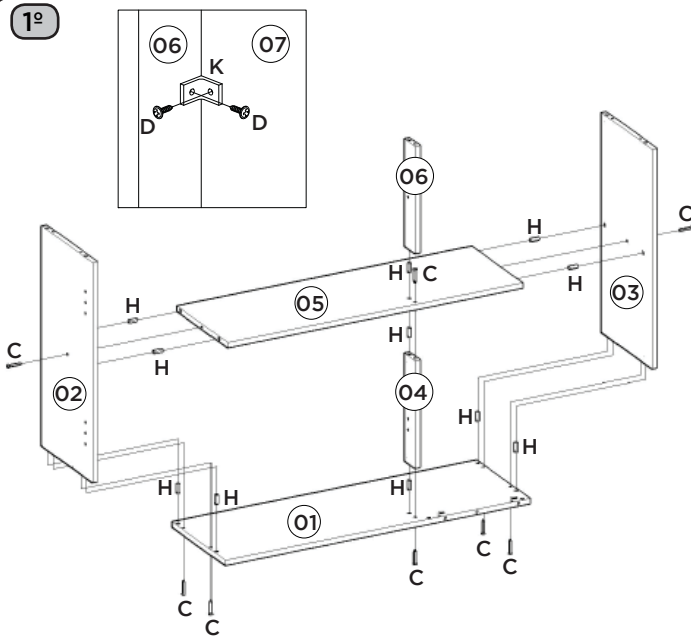

2º

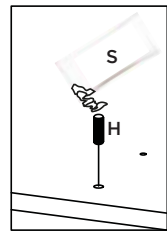

Utilizar o sachê de cola (S) em todas as cavilhas (H) do produto.

Con el pegamento sobre (S) en todos los pernos (H) producto.

Use the glue sachet (S) on all the pegs (H) of the product.

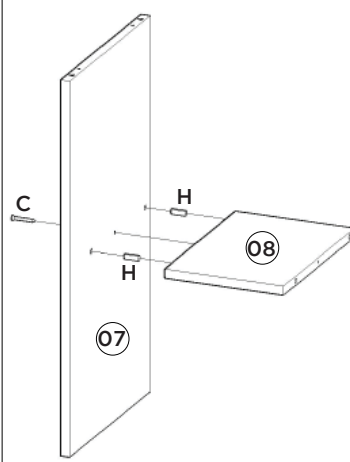

3º

Na opção do Nicho para o lado direito, recomenda-se apertar as ferragens F e G antes de fixar as peças 07 e 08.

En la opción de nicho para la próxima ley, se recomienda para apretar los accesorios F y G antes de fijar las piezas 07 y 08.

In the Niche option to the side right, it is recommended to tighten the hardware F and G before securing parts 07 and 08.

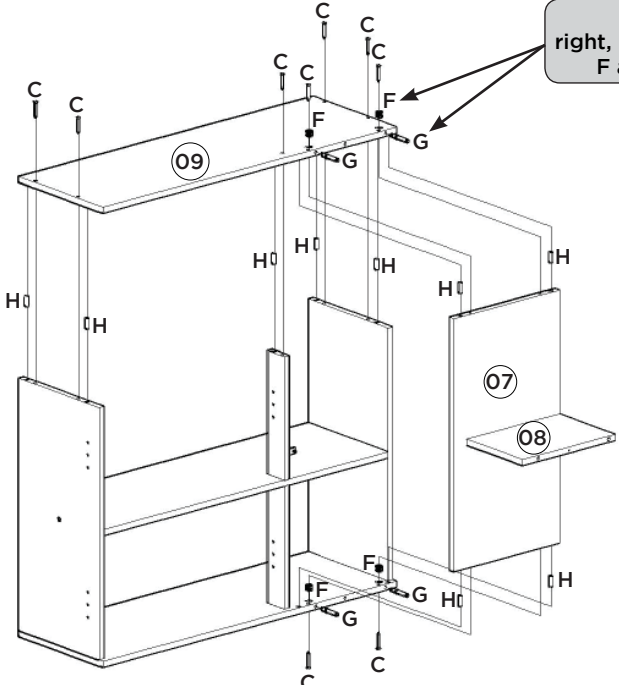

4º

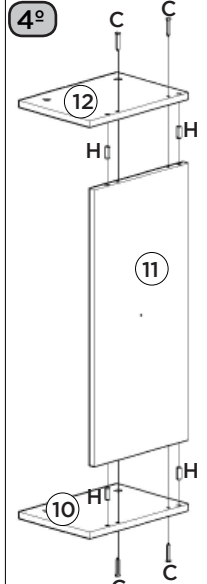

5º

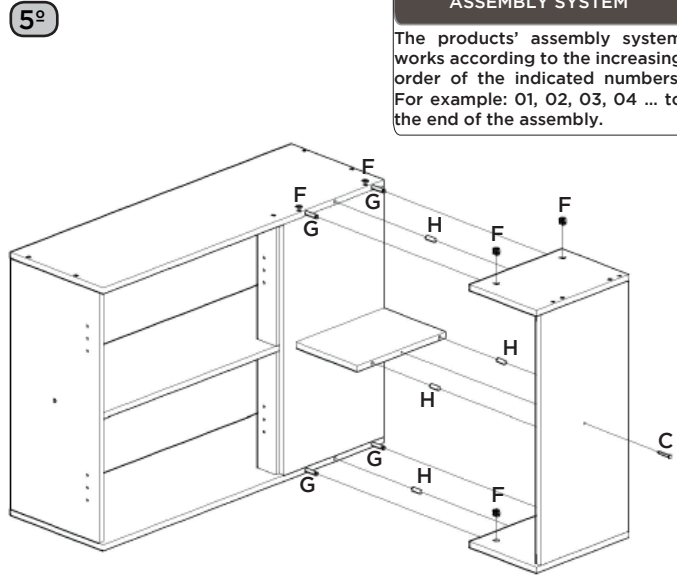

6º

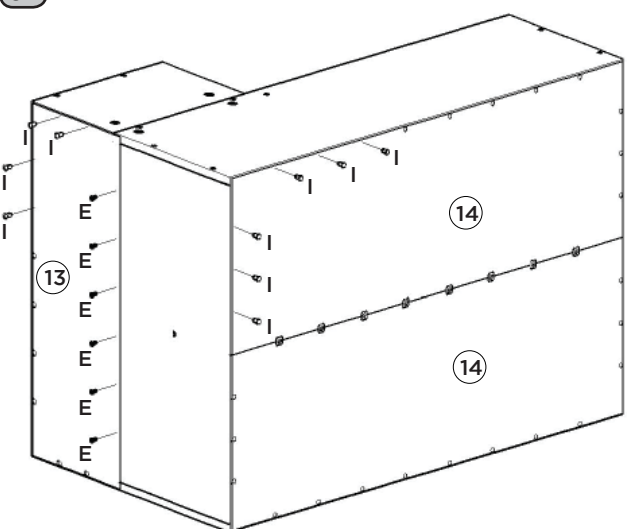

7º

