

### ASSISTÊNCIA TÉCNICA

Ao solicitar assistência técnica, informe o número da peça, nome e cor do produto e a data de fabricação do lote que se encontra carimbado na peça nº 09.

### TECHNICAL ASSISTANCE

When request the technical assistance, inform the number of the piece, name and color of the product and also the batch manufacturing date, that is stamped on the piece nº 09.

### ASISTENCIA TÉCNICA

Al solicitar la asistencia técnica, informe el número de la pieza, el nombre y el color del producto y también la fecha de fabricación del lote, que se estampa en la pieza nº 09.

**M.E. GONÇALVES**  
INDÚSTRIA DE MÓVEIS LTDA.

Avenida Maracanã, 4244 - Parque Industrial  
Arapongas - PR - Brasil - Fone: +55 (43) 3274-8800  
[www.moveisestrela.com.br](http://www.moveisestrela.com.br)

# MANUAL DE INSTRUÇÕES

MANUAL DE INSTRUCCIONES  
INSTRUCTION MANUAL

CERTIFICADO  
**90**  
dias  
GARANTIA

## BEDSIDE AMORE - 9A BEDSIDE AMORE - 9A



 **Móveis  
Estrela**

SUA CASA, SEU ESTILO

**M.E. GONÇALVES**  
INDÚSTRIA DE MÓVEIS LTDA.  
Avenida Maracanã, 4244 - Parque Industrial  
Arapongas - PR - Brasil  
Fone: +55 (43) 3274-8800  
[www.moveisestrela.com.br](http://www.moveisestrela.com.br)

“IMAGENS MERAMENTE ILUSTRATIVAS,  
SUJEITAS À ALTERAÇÕES SEM PRÉVIO AVISO”



1 Adulto  
1 Adult  
1 Adulto

**Pessoas Necessárias para montagem**

**Necessary people for assembly**

**Gente necesaria para el montaje**

**Ferramentas Necessárias (Não Inclusas)**

**Tools needed (not included)**

**Herramientas necesarias (no incluido)**



Martelo  
hammer  
martillo



Parafusadeira  
Screwdriver  
destornillador



Chave Fenda  
Slot Key  
Clave de runura



Chave Phillips  
Phillips Key  
Clave Phillips

## INFORMAÇÕES SOBRE SEGURANÇA

1. Esta embalagem contém peças pequenas, mantenha afastada de crianças até que o produto esteja montado.
2. As instruções são genéricas, as figuras podem variar.
3. Leia atentamente todas as instruções antes de iniciar a montagem.
4. Separe e guarde a etiqueta de identificação.
5. Confira se os volumes e quantidades de peças descritos no manual estão corretos.
6. Identifique as peças e separe os acessórios.
7. A montagem do produto deverá ser feita em uma superfície limpa e plana. Aconselhamos utilizar a própria embalagem para forrar o chão a fim de não danificar o produto.
8. Reservar área livre para montagem do produto.
9. Evitar batidas e o contato com objetos cortantes.
10. Não expor o móvel a calor excessivo (luz solar direta), ou umidade elevada.
11. Para limpeza use um pano macio seco ou ligeiramente umedecido com água. Não use agentes de limpeza ou abrasivos.

## SAFETY INFORMATION

1. This package contains small parts, keep away from children until the product is assembled.
2. The instructions are generic, the figures may vary.
3. Read all instructions carefully before starting assembly.
4. Separate and store the ID tag.
5. Check if the volumes and quantities of pieces described in the manual are correct.
6. Identify the pieces and separate accessories.
7. The assembly of the product shall be made on a clean and flat surface. We recommend using the package itself to cover the floor in order not to damage the product.
8. Reserve a specific area to assembly the product.
9. Avoid shocks and contact with sharp objects.
10. Do not expose the furniture to excessive heat (direct sunlight), or high humidity.
11. For cleaning use a dry soft cloth or slightly moistened with water. Do not use cleaning agents or abrasives

## INFORMACIÓN DE SEGURIDAD

1. Este paquete contiene piezas pequeñas, mantenga lejos de los niños hasta que el producto esté montado.
2. Las instrucciones son genéricas, los dibujos pueden variar.
3. Lea todas las instrucciones con cuidado antes de empezar el montaje.
4. Separar y almacenar la etiqueta de identificación.
5. Verifique si los volúmenes y cantidades de las piezas descritas en el manual están correctas.
6. Identificar las piezas y separar los accesorios.
7. El montaje del producto se efectuará sobre una superficie limpia y plana. Se recomienda usar el propio paquete para cubrir el suelo con el fin de no dañar el producto.
8. Reserve una área específica para el montaje del producto.
9. Evitar los golpes y el contacto con objetos afilados.
10. No exponga el mueble a un calor excesivo (luz solar directa), o alta humedad.
11. Para la limpieza utilice un paño suave y seco o ligeramente humedecido con agua. No utilice productos de limpieza o abrasivos

## BEDSIDE NAS SUAS 5 VERSÕES

BEDSIDE 5 IN 1 / BEDSIDE 5 EN 1

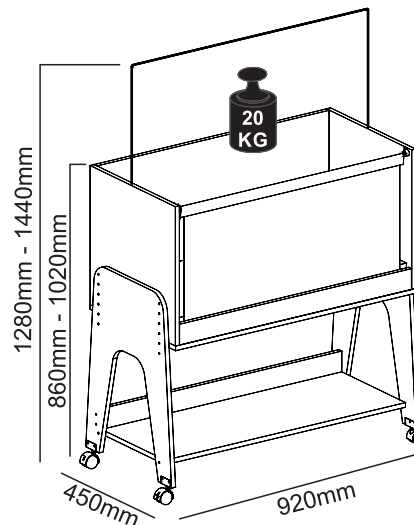

Bedside/Bedside/Bedside

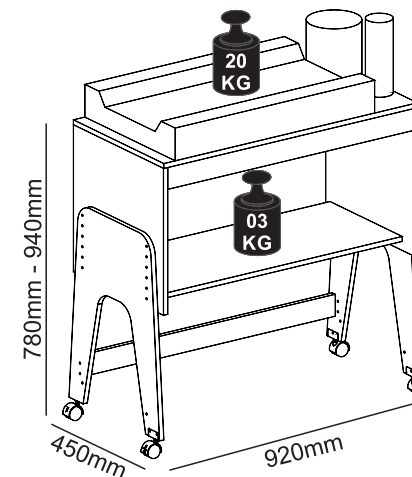

Trocador/Changer/Cambiador

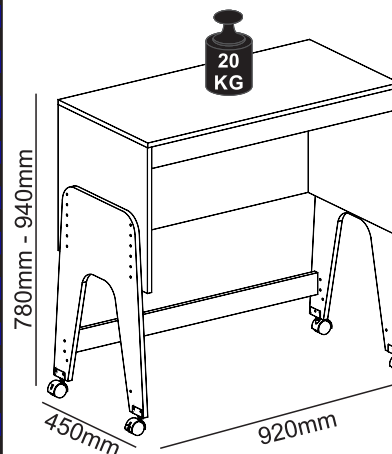

Mesa Infantil/  
Entertainment Table/Mesa Infantil

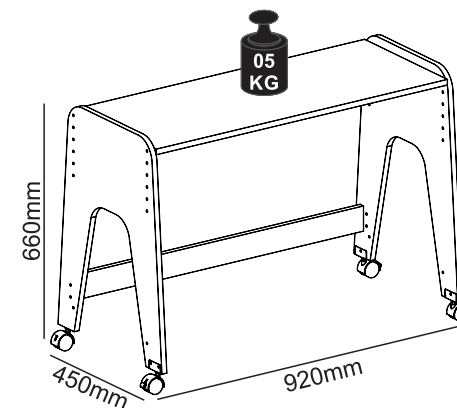

Mesa de Estudos/  
Study Table/Mesa de Estudio

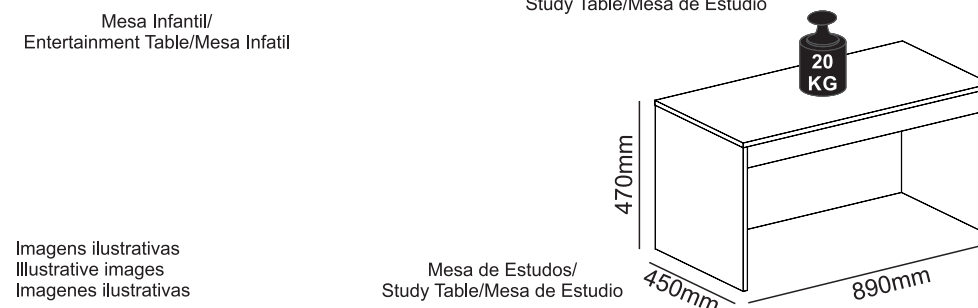

Mesa de Estudos/  
Study Table/Mesa de Estudio

Imagens ilustrativas  
Illustrative images  
Imagenes ilustrativas

## MESA INFANTIL

ENTERTAINMENT TABLE / MESA INFANTIL

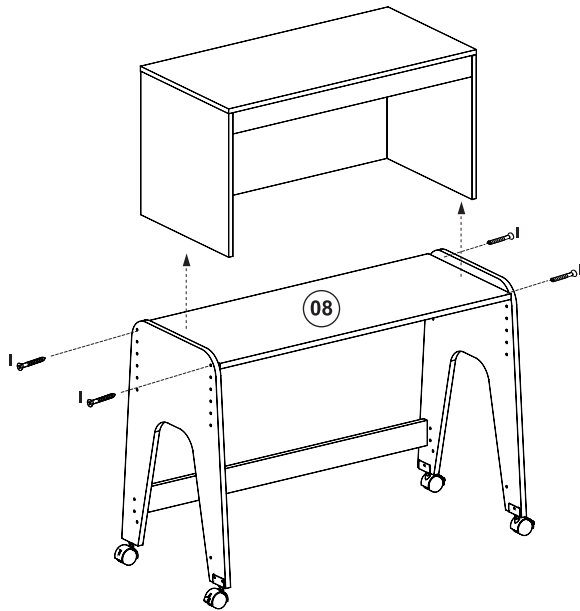

### Passo 1 / Step 1 / Paso 1

- Remova o módulo superior, e fixe a prateleira (08) no módulo inferior utilizando os parafusos I.
- Remove the top module, and attach the shelf (08) to the lower module using screws I.
- Quitar el módulo superior y fijar un estante (08) en el módulo inferior con los tornillos I.

## BANCADA

LITTLE STAND / MESA DE JUGAR

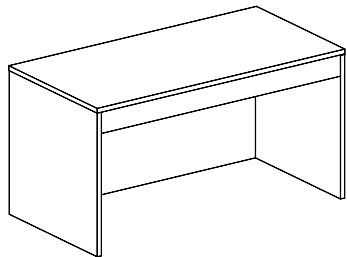











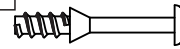

### Passo 1 / Step 1 / Paso 1

- Utilize o módulo restante com bancada.
- Use the remaining module as a stand.
- Utilice el módulo restante con banco.

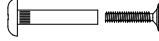
## FERRAGENS

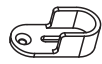
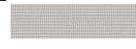
IRONMONGERY / HERRAJES

<b>A</b>	08 un.	<b>B</b>	08 un.	<b>C</b>	16 un.	<b>D</b>	16 un.
	<i>Cavilha 6x30 Dowel 6x30 Clavija 6x30</i>		<i>Porca Cilíndrica 12x9 Cylindrical Nut 12x9 Tuercas Cilíndricas 12x9</i>		<i>Parafuso Minifix Minifix Screw Tornillo Minifix</i>		<i>Tambor Minifix Minifix Nut Tambor Minifix</i>
<b>E</b>	16 un.	<b>F</b>	04 un.	<b>G</b>	02 un.	<b>H</b>	02 un.
	<i>Parafuso 3,5x12 CC Screw 3,5x12 CC Tornillo 3,5x12 CC</i>		<i>Parafuso 4,0x16 CC Screw 4,0x16 CC Tornillo 4,0x16 CC</i>		<i>Rodizio RB40 com Trava Caster RB40 with Lock Rodillo RB40 con Traba</i>		<i>Rodizio RB40 sem Trava Caster RB40 without Lock Rodillo RB40 sin Traba</i>
<b>I</b>	08 un.	<b>J</b>	04 un.	<b>K</b>	02 un.	<b>L</b>	01 un.
	<i>Parafuso 5,0 x 50 CC Screw 5,0 x 50 CC Tornillo 5,0 x 50 CC</i>		<i>Parafuso União 29x35mm Union Screw 29x35mm Tornillo Unión 29x35mm</i>		<i>Ponteira Branca p/ Bastão White Rod Tip Puntera Blanca p/ Bastón</i>		<i>Bastão Metálico 855mm Metallic Rod Bastón Metálico</i>
<b>M</b>	02 un.	<b>N</b>	01 un.	<b>O</b>	01 un.		
	<i>Suporte Plástico p/ Bastão Plastic Bar Supporter Soporte Barra de Plastico</i>		<i>Tela Fabric Tela</i>		<i>Etiqueta Móveis Estrela Móveis Estrela Label Etiqueta Móveis Estrela</i>		

## FERRAGENS EM ESCALA REAL

IRONMONGERY IN REAL SIZE / HERRAJES EN TAMAÑO REAL

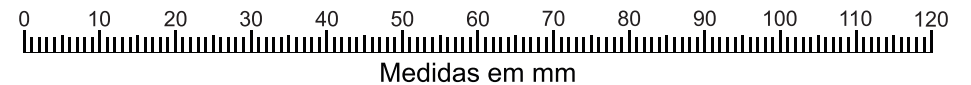
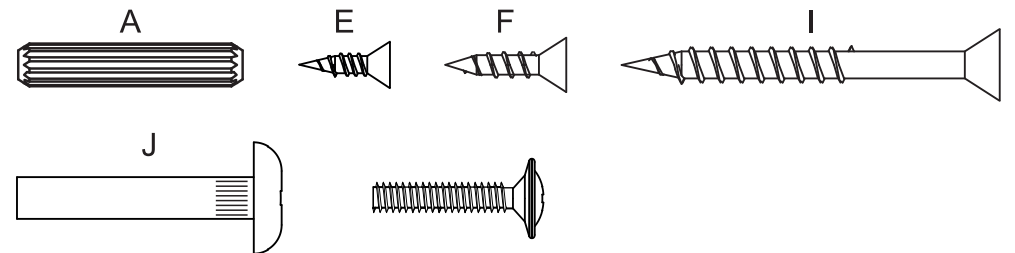

## LISTA DE PEÇAS

LIST OF PIECES / LISTA DE PIEZAS

CÓD.	INFORMAÇÕES DAS PEÇAS	QTD
01	Base Trocador	1
02	Lateral Direita	1
03	Lateral Esquerda	1
04	Traseira	1
05	Suporte da Tela	1
06	Traseira Prateleira	1
07	Pé	2
08	Prateleira	1
09	Suporte da Tela Aux	1
10	Mosquiteiro	

COD.	PIECES INFORMATION	QTT
01	Changer Base	1
02	Right Side	1
03	Left Side	1
04	Back	1
05	Screen Support	1
06	Shelf Back	1
07	Feet	2
08	Shelf	1
09	Auxiliary Screen Support	1
10	Mosquito Net	

CÓD.	INF. DE LAS PIEZAS	CTD
01	Base del Cambiador	1
02	Lateral Derecho	1
03	Lateral Izquierdo	1
04	Trasera	1
05	Soporte de la Tela	1
06	Trasera de la Repisa	1
07	Patas	2
08	Repisa	1
09	Suporte Auxiliar de la Tela	1
10	Mosquiteiro	

## TROCADOR

TROCADOR / TROCADOR

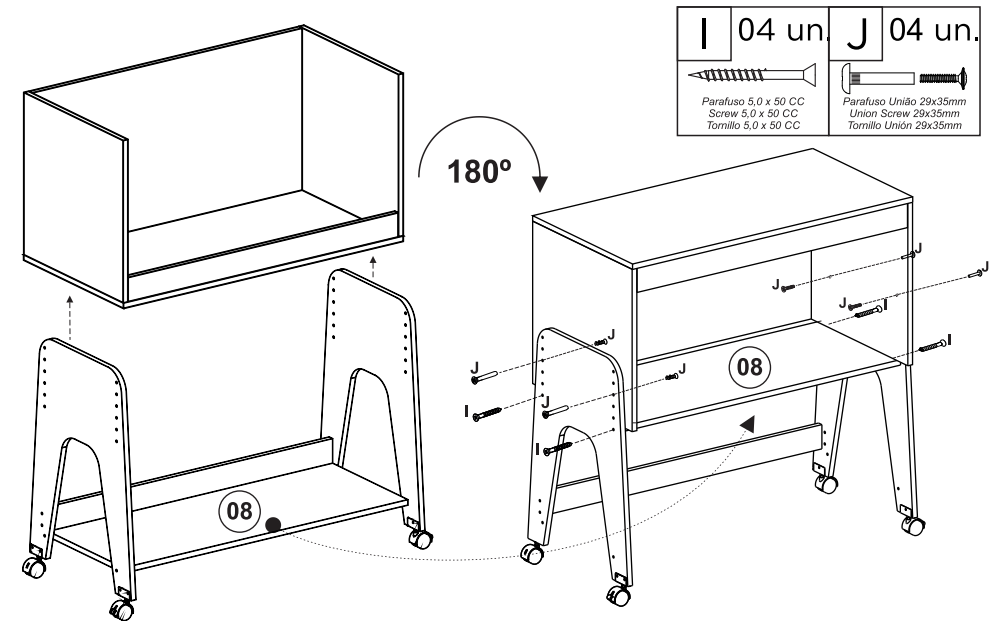

### Passo 1 / Step 1 / Paso 1

- Remova o módulo superior e gire-o 180°, em seguida mude a prateleira 08 para a posição indicada na imagem e em seguida fixe novamente o módulo superior ao inferior.
- Remove the top module and rotate it 180°, then move the shelf 08 to the position indicated in the image and then attach the upper module to the lower module again.
- Retire el módulo superior y giralo 180°, luego mueve el estante 08 a la posición indicada en la imagen y después vuelva a fijar el módulo superior en el módulo inferior.

## MESA DE ESTUDOS

STUDY TABLE / MESA DE ESTUDIO

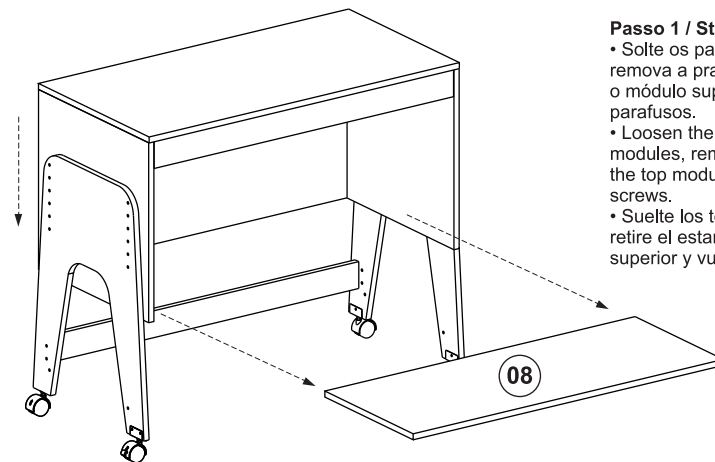

### Passo 1 / Step 1 / Paso 1

- Solte os parafusos que unem os módulos, remova a prateleira (08) em seguida abaixe o módulo superior e volte a fixar com os parafusos.
- Loosen the screws that attach the modules, remove the shelf (08), then lower the top module and reattach with the screws.
- Suelte los tornillos que unen los módulos, retire el estante (08) luego baje el módulo superior y vuelva a fijar con los tornillos.

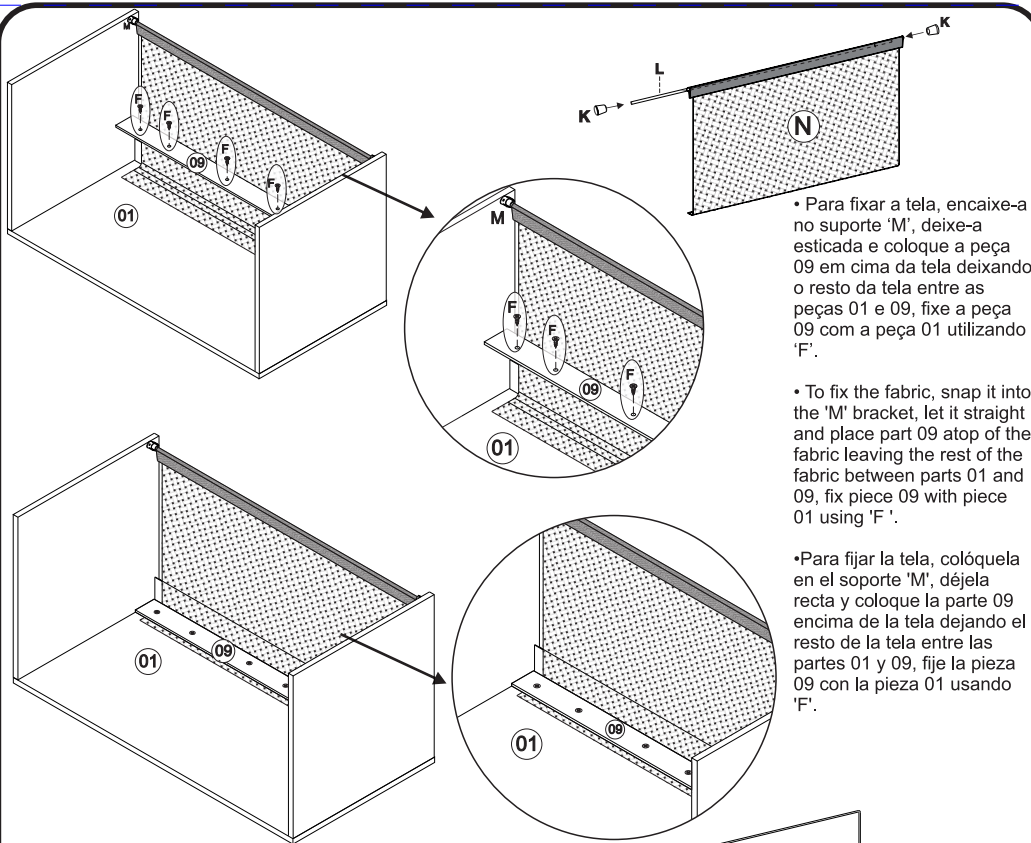

• Para fixar a tela, encaixe-a no suporte 'M', deixe-a esticada e coloque a peça 09 em cima da tela deixando o resto da tela entre as peças 01 e 09, fixe a peça 09 com a peça 01 utilizando 'F'.

• To fix the fabric, snap it into the 'M' bracket, let it straight and place part 09 atop of the fabric leaving the rest of the fabric between parts 01 and 09, fix piece 09 with piece 01 using 'F'.

• Para fijar la tela, colóquela en el soporte 'M', déjela recta y coloque la parte 09 encima de la tela dejando el resto de la tela entre las partes 01 y 09, fije la pieza 09 con la pieza 01 usando 'F'.

<b>F</b> 04 un.	<b>K</b> 02 un.	<b>L</b> 01 un.	<b>N</b> 01 un.
Parafuso 4,0x16 CC Screw 4,0x16 CC	Ponteira Branca p/ Bastão	Bastão Metálico 855mm Metallic Rod	Tela Fabric

**Passo 4 / Step 4 / Paso 34**

- Una os dois módulos montados nos passos anteriores e fixe o mosquiteiro.
- Put together the two assembled modules and fix the mosquito net.
- Junte los dos módulos armados anteriormente y fije el mosquiteiro.

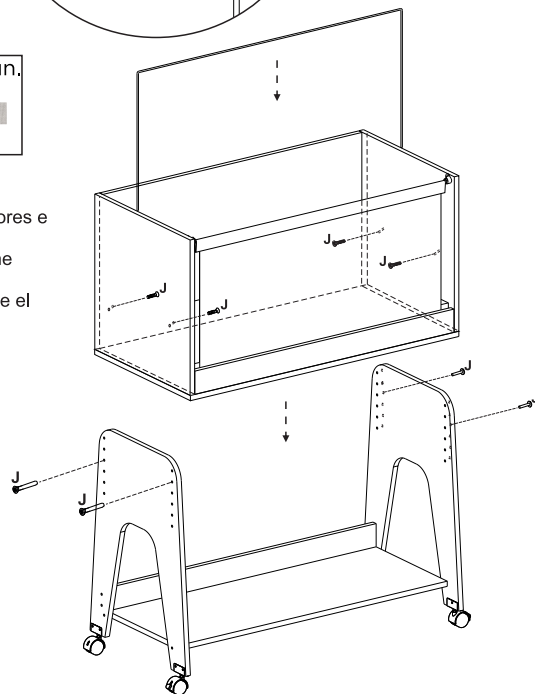

<b>J</b> 04 un.
Parafuso União 29x35mm Union Screw 29x35mm Tomillo Unión 29x35mm

## IDENTIFICAÇÃO DAS PEÇAS

IDENTIFICATION OF PARTS / IDENTIFICACIÓN DE LAS PIEZAS

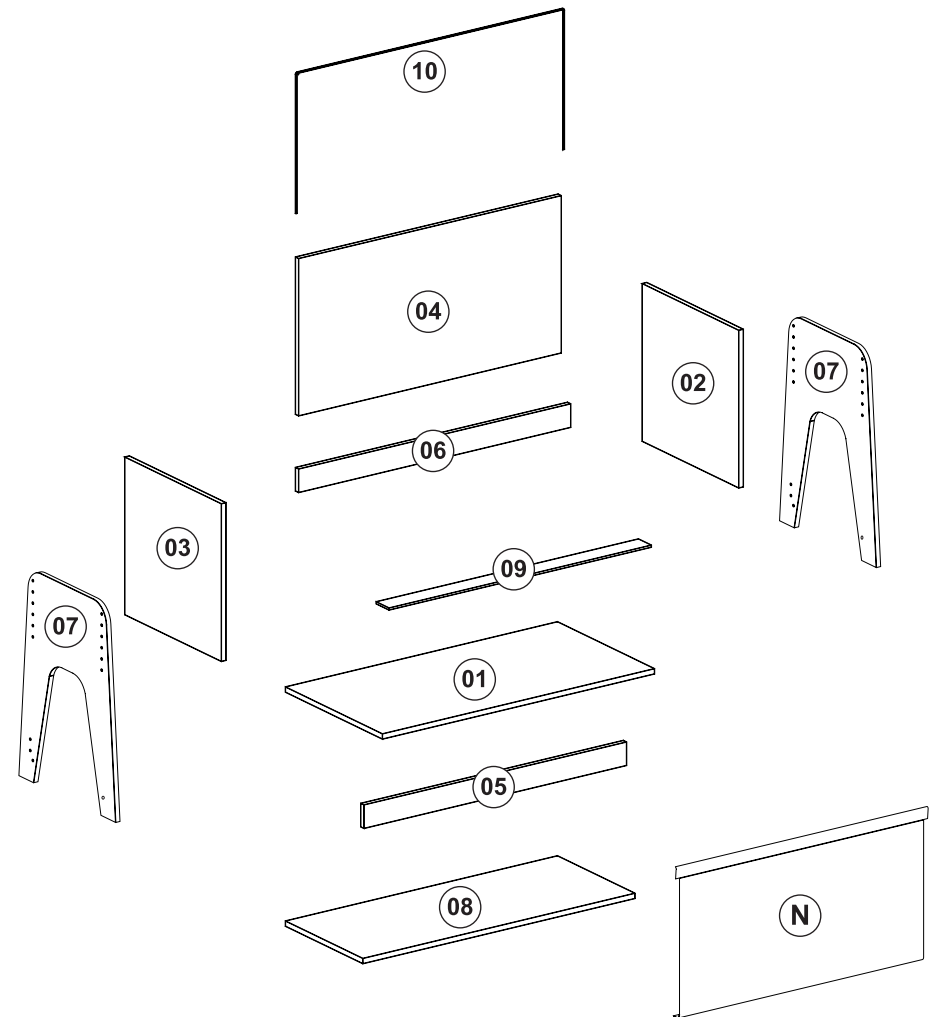

# MONTAGEM DO PRODUTO

## PRODUTO ASSEMBLY / MONTAJE DEL PRODUCTO

<b>B</b> 08 un.	<b>C</b> 16un.	<b>D</b> 16 un.	<b>E</b> 12 un.
Porca Cilíndrica 12x9 Cylindrical Nut 12x9 Tuerca Cilíndrica 12x9	Parafuso Minifix Minifix Screw Tornillo Minifix	Tambor Minifix Minifix Nut Tambor Minifix	Parafuso 3,5x12 CC Screw 3,5x12 CC Tornillo 3,5x12 CC

### Passo 1 / Step 1 / Paso 1

- Prepare as peças 01,02,03,04,05,06,07,08 e as ferragens B,C, D e J.
- Prepare the pieces 01,02,03,04,05,06,07,08 and the ironmongery B,C, D and J.
- Prepare las piezas 01,02,03,04,05,06,07,08 y las herrajes B,C, D y J.

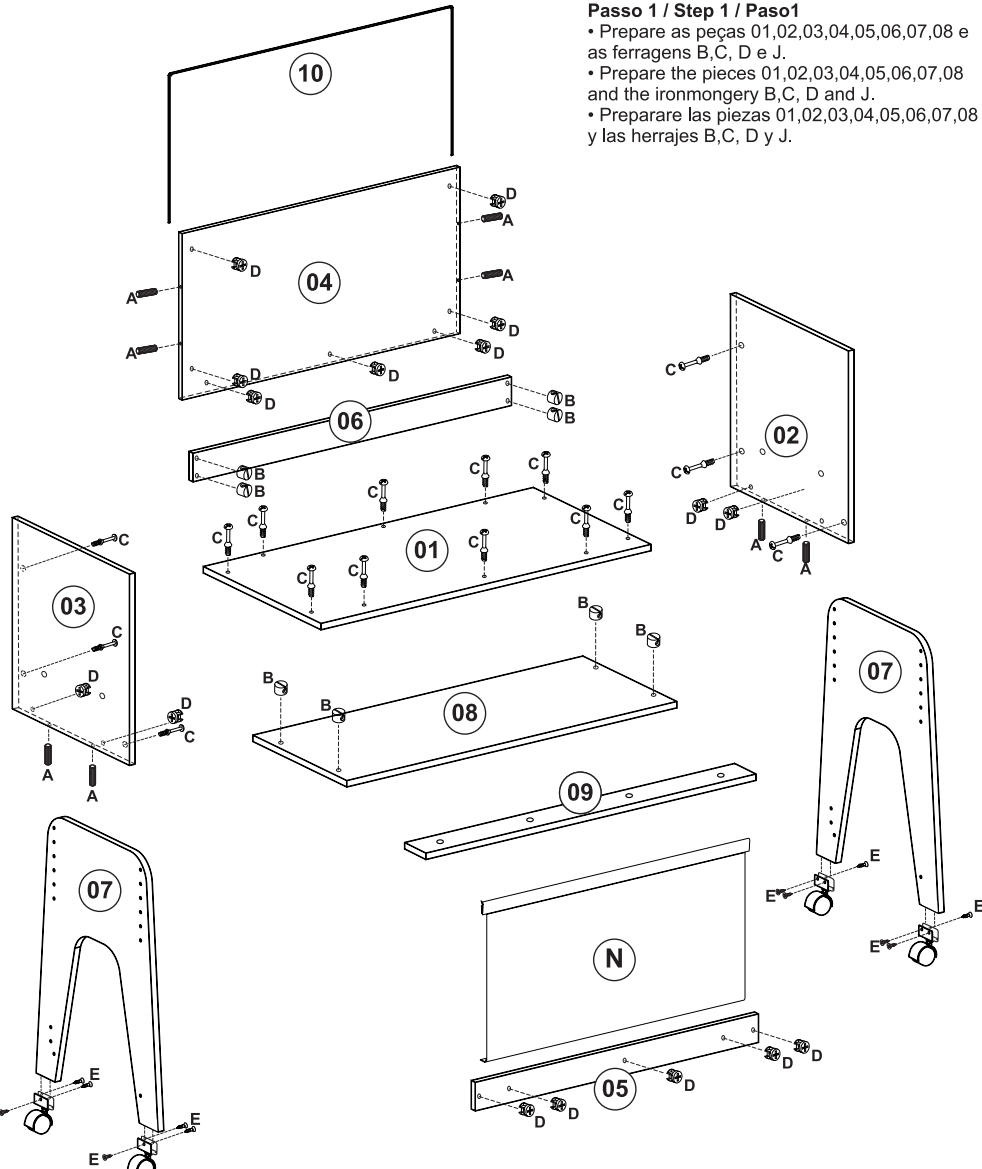

06

I 08 un.

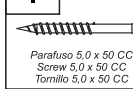

# BEDSIDE BEDSIDE / BEDSIDE

### Passo 2 / Step 2 / Paso 2

- Fixe as peças 06 e 08 nas peças (07) utilizando os parafusos I e em seguida una as peças 01,02,03 e 04.
- Fix the pieces 06 and 08 on the sides (07) using the screws I and then put together the pieces 01,02,03 and 04.
- Fije las piezas 06 y 08 en las laterales (07) utilizando los tornillos I y en seguida junte las piezas 01,02,03 y 04.

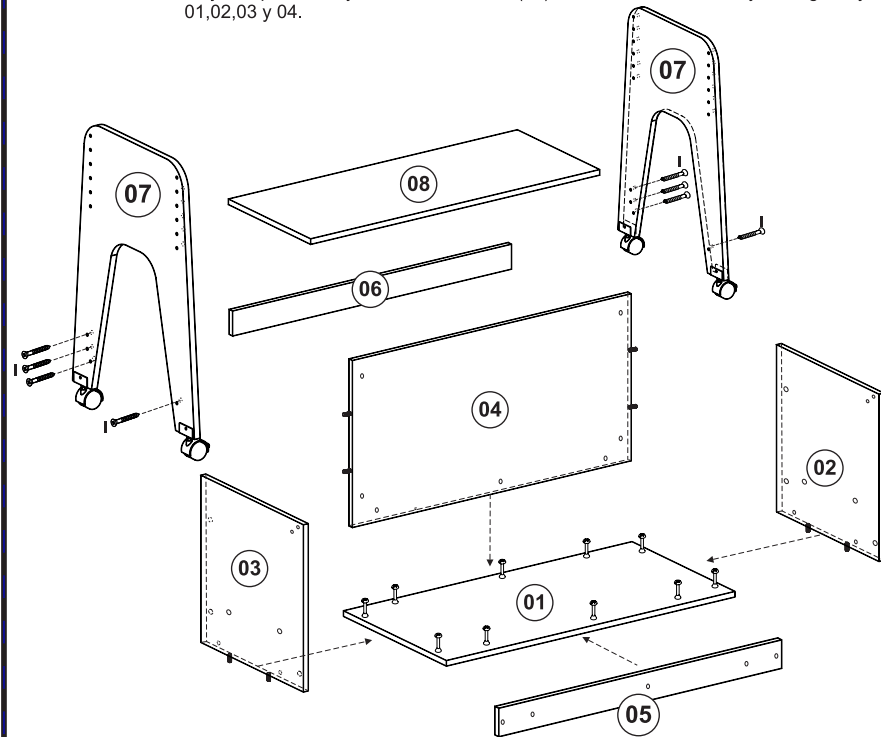

### Passo 3 / Step 3 / Paso 3

- 1º Fixar 'M' na marcação com parafuso 'E', usando o furo inferior de 'M'.
- 2º Gire 'M' até ficar rente com a borda e fixar com 2º parafuso 'E'.

- 1º Fix 'M' to the 'E' screw marking, using the lower hole of 'M'.
- 2º Turn 'M' until flush with edge and fix with 2nd screw 'E'.

- 1º Fije 'M' en la marca con tornillo 'E', usando el orificio inferior 'M'.
- 2º Girar 'M' hasta que quede nivelado con el borde y fijar con tornillo de segunda 'E'.

<b>E</b> 04 un.	<b>M</b> 02 un.
Parafuso 3,5x12 CC Screw 3,5x12 CC	Suporte Plástico p/ Bastão

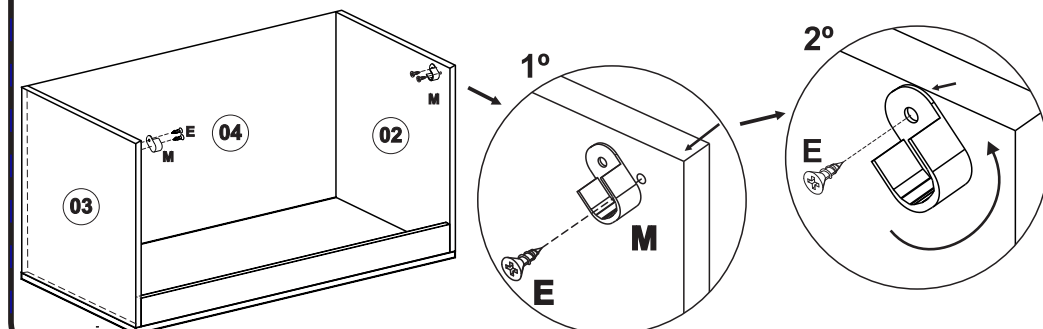

07