

O GRUPO M.E. GONÇALVES Assume a responsabilidade sobre defeitos de fabricação no prazo de 90 dias a contar da data de venda ao consumidor.

ASSISTÊNCIA TÉCNICA

Ao solicitar assistência técnica, informe o número da peça, nome e cor do produto e a data de fabricação do lote que se encontra carimbado na **peça nº10**.

AVISO:

Ilustrações e dados técnicos sujeitos a alterações sem prévio aviso.

El grupo M. E. GONÇALVES asume responsabilidad por defectos de fabricación dentro de los 90 días a partir de la fecha de la venta al consumidor.

ASISTENCIA TÉCNICA

*Al solicitar la asistencia técnica, informe el número de la pieza, el nombre y el color del producto y también la fecha de fabricación del lote, que se estampa en la **pieza nº10**.*

AVISO

Ilustraciones y datos tecnicos sujetos a cambios sin previo.

The M.E. GONÇALVES group assumes responsibility for manufacturing defects within 90 days from the date of the sale to the consumer.

TECHNICAL ASSISTANCE

*When request the technical assistance, please inform the number of the piece name and color of the product and also the batch manufacturing date, that is stamped on the **piece nº10**.*

NOTICE:

Illustrations and technical informations might change without previous notice.

Las siguientes informaciones sólo sirven en Brazil

Dados abaixo, apenas para o Brazil.

**O REGISTRO NO INMETRO E
O SELO DE IDENTIFICAÇÃO
DA CONFORMIDADE
REFEREM-SE SOMENTE AO
BERÇO**

M.E. GONÇALVES
INDÚSTRIA DE MÓVEIS LTDA.

Avenida Maracanã, 4244 - Parque Industrial
Arapongas - PR - Brasil - Fone: +55 (43) 3274-8800
www.moveisestrela.com.br



MANUAL DE INSTRUÇÕES

MANUAL DE INSTRUCCIONES

INSTRUCTION MANUAL

**“IMPORTANTE LER COM
ATENÇÃO E GUARDAR PARA
EVENTUAIS CONSULTAS”**

**“IMPORTANT READ CAREFULLY AND STORE
FOR ANY DOUBTS”**

**“LEER CON ATENCIÓN IMPORTANTE Y
ALMACÉN DE DUDAS”**

27258 - BERÇO MINI CAMA CLASSIC 70- 21A

27258 - CRIB MINI BED CLASSIC 70 - 21A

27258 - CUNA MINI CAMA CLASSIC 70 - 21A

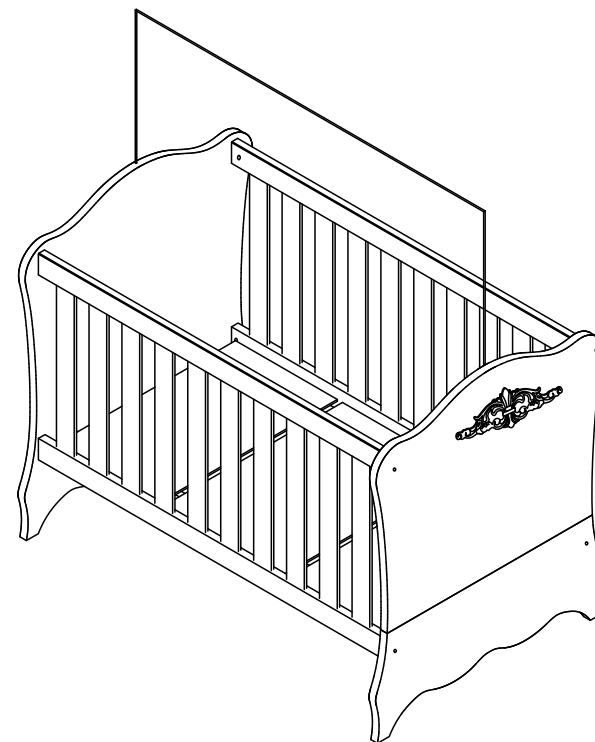

Dados abaixo, apenas para o Brasil.

Data only for Brazil

Las siguientes informaciones sólo sirven en Brasil

Advertências:

- Não posicionar ou utilizar o produto perto de chama aberta e outras fontes de calor, tais como aquecedores elétricos, aquecedores a gás ou outras fontes, pois o material é inflamável.
- Não utilize o berço se alguma parte estiver quebrada, rasgada ou faltando. Utilizar somente peças de reposição recomendadas pelo fabricante.
- Não deixe nenhum objeto dentro ou próximo ao berço que possa servir de ponto de apoio ou ofereça risco de sufocação, engasgamento ou estrangulamento, como por exemplo cordas, cordões de persiana/cortina, protetores, almofadas, brinquedos, fios e cabos de aparelhos elétricos."
- Nunca utilizar mais de um colchão no berço.
- "Crianças pequenas não podem brincar, sem vigilância, nas proximidades e um berço".
- "O comprimento e a largura do colchão utilizado com o berço devem atender as especificações deste Manual."
- "Este berço não pode ser alterado, seja em sua estrutura ou em seus adornos, pois riscos a segurança da criança podem ser gerados."
- Para berços tipo 1: "Atenção: quando a criança for capaz de escalar o berço, ele não pode mais ser utilizado por essa criança, pois este berço foi construído para uso por crianças com capacidade motora para sentar-se, ajoelhar-se e/ou levantar-se sozinhas, porém que ainda não sejam capazes de escalar o berço."
- "Este produto atende à regulamentação para berços infantis, não sendo a suas demais funções sujeitas a regulamentação."
- "Este berço não pode ser alterado, seja em sua estrutura ou em seus adornos, pois riscos à segurança da criança podem ser gerados."

Orientações:

- A Sociedade Brasileira de Pediatria orienta colocar o bebê para dormir com a barriga pra cima, pois diminui em 70% o risco de morte súbita. Recomendamos conversar com o pediatra de seu filho para maiores informações.
- Só utilize o berço quando estiver totalmente montado conforme as orientações do Manual de Instruções e após certificar que seus sistemas de travamento estão devidamente acionados.
- O berço deve ser colocado sobre um piso horizontal.
- A posição mais baixa é a mais segura e a base deve ser sempre utilizada nessa posição tão logo o bebê tenha idade suficiente para sentar-se;
- Caso alguma parte do berço quebre ou apresente defeito, deve-se procurar assistência técnica especializada e não serem realizados consertos caseiros.
- O comprimento e a largura do colchão utilizado com o berço devem ser tais que nunca seja possível a formação de espaço maior que 30,0 mm entre as laterais ou extremidades e o colchão.
- Para berços tipo 1: "A espessura do colchão deve ser tal que a altura interna (da superfície do colchão até a borda superior da armação de berço) seja de pelo menos 480 mm na posição mais baixa da base do berço e de pelo menos 180mm na posição mais elevada da base do berço." **ABNT NBR 15860-1:2016**
- Recomenda-se o colchão a ser utilizado deverá ter $70 \pm 0,5$ cm de largura, $1,30 \text{ m} \pm 0,5$ cm de comprimento e $12 \pm 0,5$ cm de altura máxima, sendo que a densidade da espuma deverá ser de no mínimo $18 \pm 2,0 \text{ kg/m}^3$ (D18), conforme **NBR 13579-1**.
- As conexões de montagem devem ser sempre apertadas adequadamente e verificadas regularmente, ao longo do uso do berço, e reapertadas conforme o necessário.

Montagem mini cama / Mini bed Assembly / Montaje Mini Cama

Passo /Step / Paso 01.

- Prepare as peças conforme esquema a seguir.
- Prepare the parts according to the following diagram.
- Prepare las piezas de acuerdo con el siguiente diagrama.

G	Accessório / Accessory / Accesorio Parafuso 3,5 X 12 CC Screw 3,5 X 12 CC Tornillo 3,5 X 12 CC	H	Accessório / Accessory / Accesorio Cantoneira Corner Brace Cantoneira		
QTD. 08	Dimensão: 3,5 x 12	Material: Metal	QTD. 04	Dimensão: 79x17x17	Material: Metal

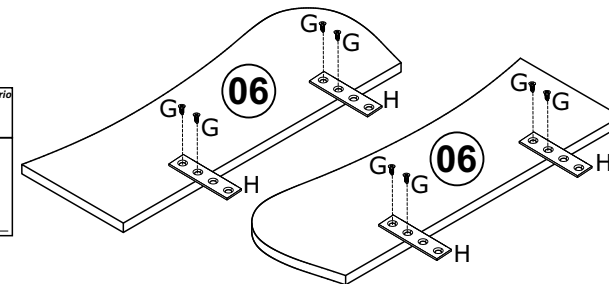

Passo /Step / Paso 02.

- Fixe as peças conforme esquema a seguir.
- Fix the parts according to the following diagram.
- Fije las piezas de acuerdo con el siguiente diagrama.

D	Accessório / Accessory / Accesorio Parafuso 5,0 x 60 CC Screw 5,0 x 60 CC Tornillo 5,0 x 60 CC	
QTD. 02	Dimensão: 5,0 x 60	Material: Metal
E	Accessório / Accessory / Accesorio Parafuso 1/4 x 65 CC Screw 1/4 x 65 CC Tornillo 1/4 x 65 CC	
QTD. 02	Dimensão: 1/4 x 65	Material: Metal
G	Accessório / Accessory / Accesorio Parafuso 3,5 X 12 CC Screw 3,5 X 12 CC Tornillo 3,5 X 12 CC	
QTD. 08	Dimensão: 3,5 x 12	Material: Metal
J	Accessório / Accessory / Accesorio Tapa furo Hole Cover Tapa del Orificio	
QTD. 03	Dimensão: 8MM	Material: Plástico

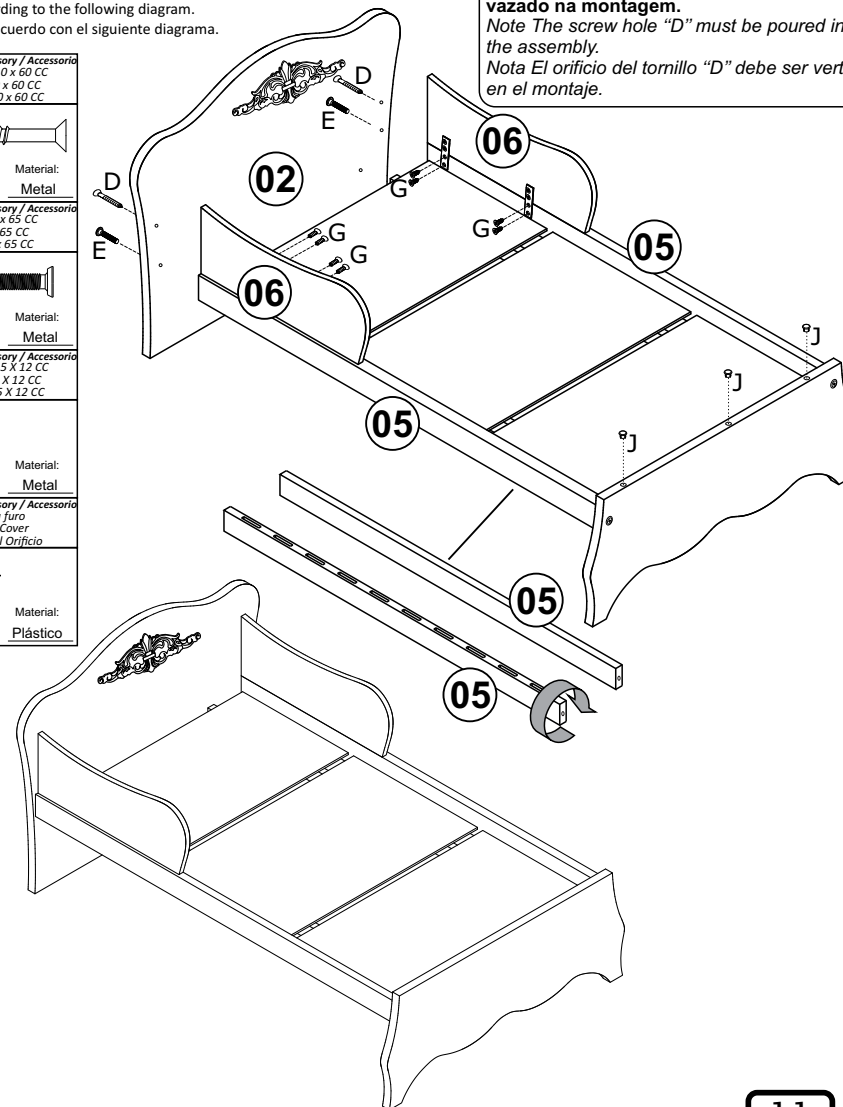

Obs. O furo do parafuso "D" deveria ser vazado na montagem.
Note The screw hole "D" must be poured in the assembly.
Nota El orificio del tornillo "D" debe ser vertido en el montaje.

Vista Final
Final View
Vista final

Vista Final
Final View
Vista final

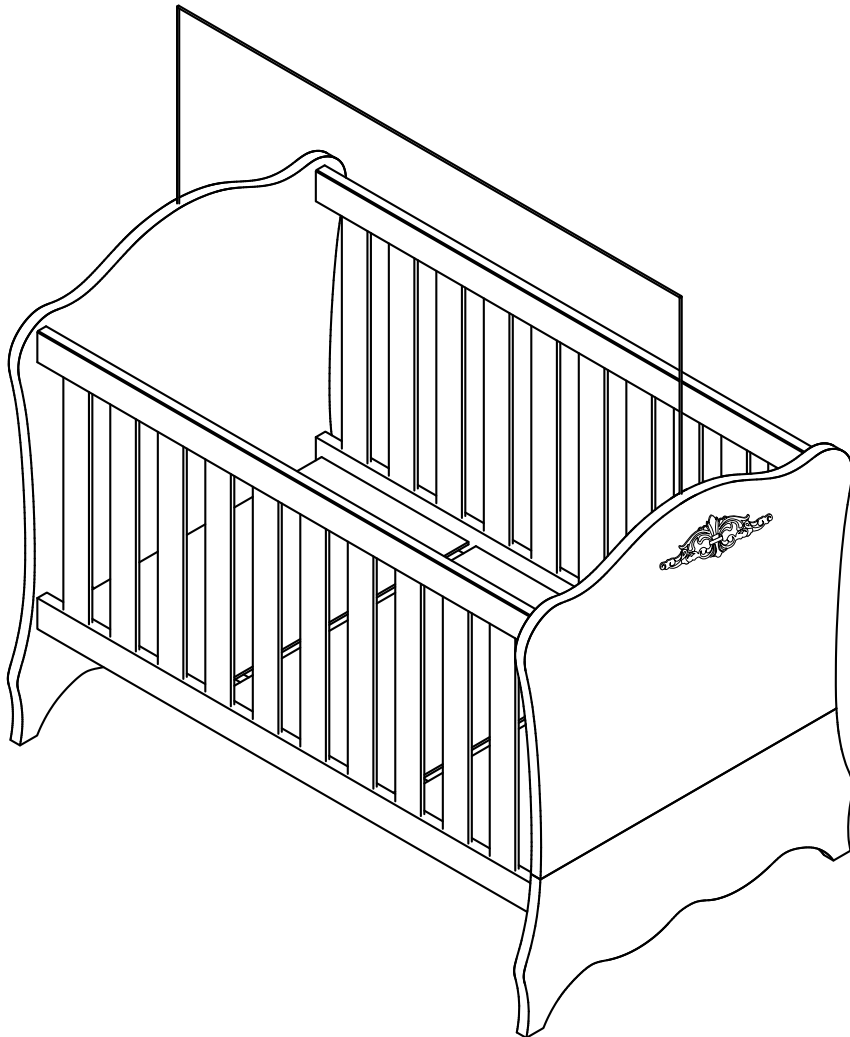

1 Pessoa
 1 Person
 1 Persona

Pessoas Necessárias
 para montagem

Necessary people
 for assembly

Personas necesarias
 para el montaje

Ferramentas Necessárias (Não Incluídas)

Tools needed (not included)

Herramientas necesarias (no incluido)

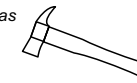

Martelo
 hammer
 martillo

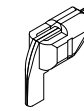

Parafusadeira
 Screwdriver
 destornillador

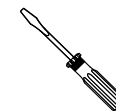











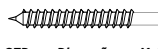

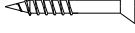
Chave Fenda
 Slot Key
 Clave de runura



Chave Phillips
 Phillips Key
 Clave Phillips

Relação de ferragens / Hardware / Herrajes

A	B	C	D	E
Acessório / Accessory / Accessorio Sapata Feltro Felt Shoe Zapato de Feltro	Acessório / Accessory / Accessorio Cavilha Dowel Clavija	Acessório / Accessory / Accessorio Bucha Plástica com aba Plastic Bushing with flap Buje de plástico con solapa	Acessório / Accessory / Accessorio Parafuso 5,0 x 60 CC Screw 5,0 x 60 CC Tornillo 5,0 x 60 CC	Acessório / Accessory / Accessorio Parafuso 1/4 x 65 CC Screw 1/4 x 65 CC Tornillo 1/4 x 65 CC
 QTD. Dimensão: Material: 04 30 x 20 Feltro	 QTD. Dimensão: Material: 03 50 x 8 Madeira	 QTD. Dimensão: Material: 08 20 x 15 Plástico	 QTD. Dimensão: Material: 02 5,0 x 60 Metal	 QTD. Dimensão: Material: 08 1/4 x 65 Metal
Acessório / Accessory / Accessorio Parafuso 3,0 x 20 CC Screw 3,0 x 20 CC Tornillo 3,0 x 20 CC	Acessório / Accessory / Accessorio Parafuso 3,5 x 12 CC Screw 3,5 x 12 CC Tornillo 3,5 x 12 CC	Acessório / Accessory / Accessorio Chapa reta Straight sheet metal Chapa recta	Acessório / Accessory / Accessorio Etiqueta Tag Etiqueta	Acessório / Accessory / Accessorio Tapa furo Hole Cover Tapa del Orificio
 QTD. Dimensão: Material: 26 3,0 x 20 Metal	 QTD. Dimensão: Material: 16 3,5 x 12 Metal	 QTD. Dimensão: Material: 04 11x16x1 Metal	 QTD. Dimensão: Material: 01 --- Plástico	 QTD. Dimensão: Material: 03 8MM Plástico
Acessório / Accessory / Accessorio Suporte Estrado Platform Support Soporte del estrado	Acessório / Accessory / Accessorio Aplique Apply Aplique	Acessório / Accessory / Accessorio Parafuso Flangeado 3/16 x 60 Screw Flanged 3/16 x 60 Tornillo Flangeado 3/16 x 60		
 QTD. Dimensão: Material: 04 42x32x20 Metal	 QTD. Dimensão: Material: 01 --- Resina	 QTD. Dimensão: Material: 04 3/16 x 60 Metal		

FERRAGENS EM ESCALA REAL / REAL SCALE HARDWARE / HERRAJES EN TAMAÑO COMPLETO

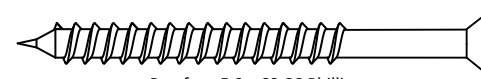

Parafuso 5,0 x 60 CC Phillips
 Screw 5,0 x 60 CC Phillips
 Tornillo 5,0 x 60 Phillips

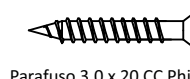

Parafuso 3,0 x 20 CC Phillips
 Screw 3,0 x 20 CC Phillips
 Tornillo 3,0 x 20 Phillips

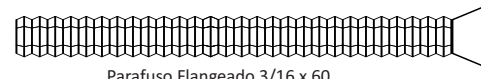

Parafuso Flangeado 3/16 x 60
 Screw Flanged 3/16 x 60
 Tornillo Flanged 3/16 x 60

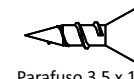

Parafuso 3,5 x 12
 Screw 3,5 x 12
 Tornillo 3,5 x 12



Parafuso 1/4 x 65 CC
 Screw 1/4 x 65 CC
 Tornillo 1/4 x 65 CC

0 10 20 30 40 50 60 70 80 90 100 110 120

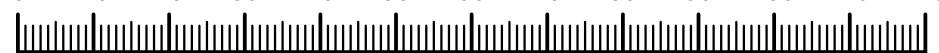

Medidas em milímetros / Measures in millimeters

Informações sobre segurança

Información de seguridad / Safety information

1. A montagem do produto deverá ser feita em uma superfície limpa e plana. Aconselhamos utilizar a própria embalagem para forrar o chão a fim de não danificar o produto.
2. Reservar área livre para montagem do produto.
3. Evitar batidas e o contato com objetos cortantes.
4. Não expor o móvel a calor excessivo (luz solar direta), ou umidade elevada.
5. Para limpeza use um pano macio seco ou ligeiramente umedecido com água. Não use agentes de limpeza ou abrasivos.

1. El montaje del producto debe realizarse sobre una superficie limpia y plana. Le recomendamos que utilice la propia embalaje para cubrir el suelo para evitar daños en el producto.
2. Dejar una area libre para armar el producto
3. Evite impactos y contacto con objetos cortantes
4. No dejar el producto en locales muy calientes (luz del sol directa) o demasiada umidade
5. Para la limpieza utilizar un paño suave y seco o ligeramente humedecido con agua. No utilice productos abrasivos.

1. The assembly of the product should be done on a clean and flat surface. We recommend using the package it self to cover the floor to prevent product damage.
2. Reserve free area for product assembly.
3. Avoid impacts and contact with sharp objects.
4. Do not expose the product to excessive heat (direct sunlight) or high humidity.
5. For cleaning use a dry or slightly moistened soft cloth with water. Do not use cleaning agents or abrasives.

M.E. Gonçalves Indústria de Móveis Ltda
CNPJ. 75.394.502/0001-43 Móveis Estrela
(27258) - Berço Mini Cama Classic 70 - 21A
ABNT NBR 15860-1: 2016
Uso de colchões com espessura máxima
permitida de 12 cm ± 0,5cm conforme a
ABNT NBR 13579-1.

Lista de Peças / List of parts / Lista de las piezas

Cód. Prod	Peça Parts Pieza	Descrição Description / Descripción	QTD.	Cor / Color 8725
27258	001	Cabeceira Headboard / Cabecera	01	BRANCO White / Blanco
27258	002	Peseira maior Larger footboard / Pie de cama maior	01	BRANCO White / Blanco
27258	003	Peseira menor Small footboard / Pie de cama pequeno	01	BRANCO White / Blanco
27258	004	Barra da grade superior Top grid bar / Barra de cuadrícula superior	02	BRANCO White / Blanco
27258	005	Barra da grade inferior Lower grid bar / Barra de rejilla inferior	02	BRANCO White / Blanco
27258	006	Proteção Protection / Protección	02	BRANCO White / Blanco
27258	007	Ripa da grade Grating clapboard / Tabilla de rejilla	20	BRANCO White / Blanco
27258	008	Travessa do estrado Platform bed / Cama de plataforma	02	CRU
27258	009	Base do estrado menor Small platform base / Base de plataforma pequena	02	CRU
27258	010	Base do estrado maior Larger platform base / Base de plataforma más grande	01	CRU
27258	011	Mosquiteiro Wire Mosquito net / Mosquitero	01	BRANCO White / Blanco

Passo / Step / Paso 04.

- Faça a fixação das peças, conforme ilustração abaixo.
- Fix the parts as shown below.
- Hacer la unión de las piezas según la ilustración abajo.

E	Accesório / Accessory / Accesorio Parafuso 1/4 x 65 CC Screw 1/4 x 65 CC Tornillo 1/4 x 65 CC
QTD.	Dimensão: Material:
04	1/4 x 65 Metal
L	Accesório / Accessory / Accesorio Aplique Apply Aplique
QTD.	Dimensão: Material:
01	Resina
I	Accesório / Accessory / Accesorio Etiqueta Tag Etiqueta
QTD.	Dimensão: Material:
01	--- Plástico

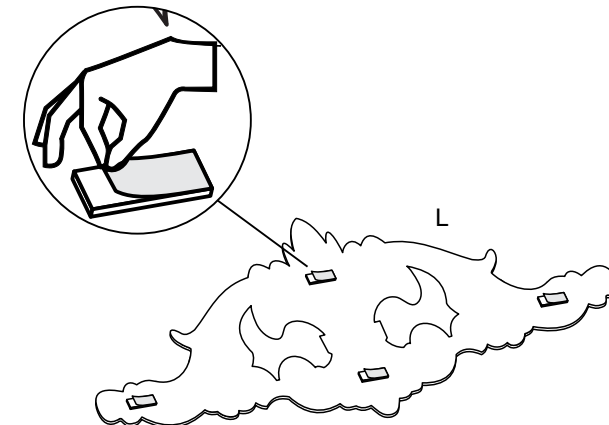

Obs. Antes de colocar o aplique verifique se as furações estão corretas.

Before installing the accessory, check that the holes are correct.

Antes de instalar el aplique, compuebe si los agujeros son correctos

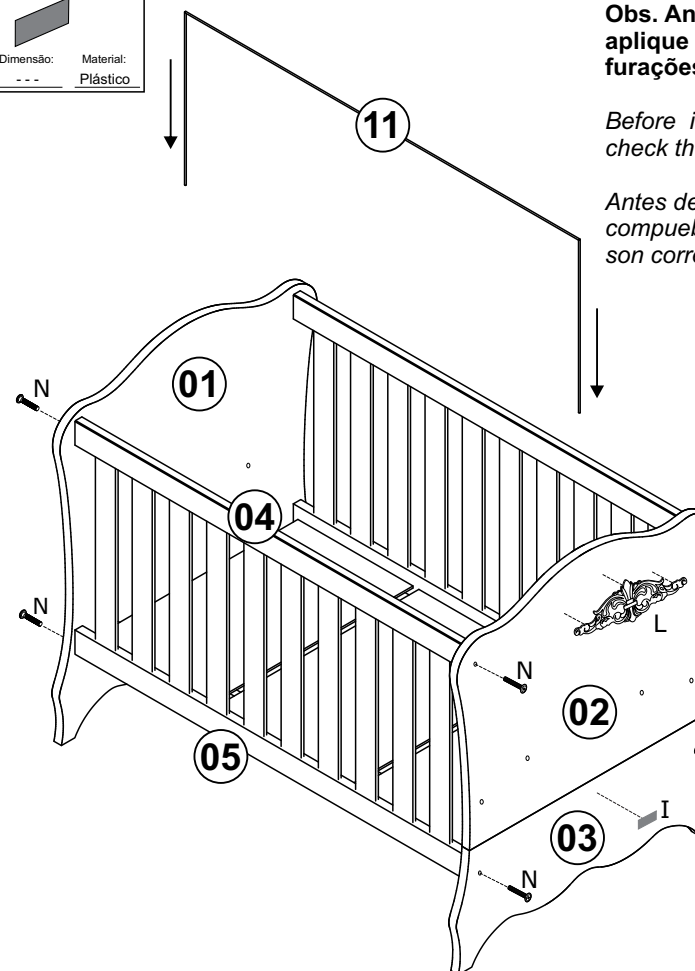

Passo / Step / Paso 03.

- Faça a fixação das peças, conforme ilustração abaixo.
- Fix the parts as shown below.
- Hacer la unión de las piezas según la ilustración siguiente.

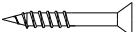
F	Acessório / Accessory / Accesorio	
	Parafuso 3,0 x 20 CC	
	Screw 3,0 x 20 CC	
	Tornillo 3,0 x 20 CC	
		
QTD.	Dimensão:	Material:
18	3,0 x 20	Metal

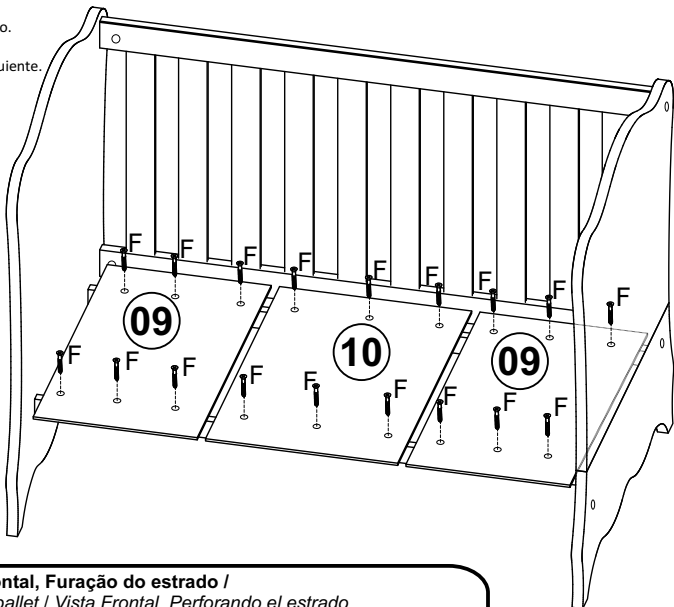

Vista Frontal, Furação do estrado /
Front View, Drilling the pallet / Vista Frontal, Perforando el estrado

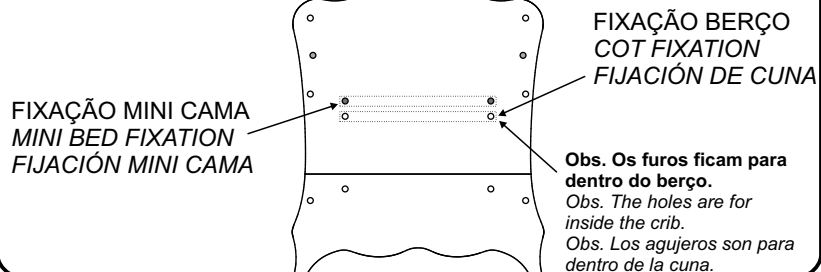

Vista Superior, Montagem do estrado
Top View, platform assembly / Montaje del Estrado de Cama

OBS: IMPORTANTE RESPEITAR ESTA MEDIDA, DEVIDO A PADRÃO DE ESPAÇAMENTO DA NORMA.
NOTA: IMPORTANTE CUMPLIR CON ESA ACCIÓN DEBIDO EL ESTÁNDAR DE ESPACIO.
NOTE: IMPORTANT COMPLY WITH THIS ACTION DUE THE SPACING STANDARD.

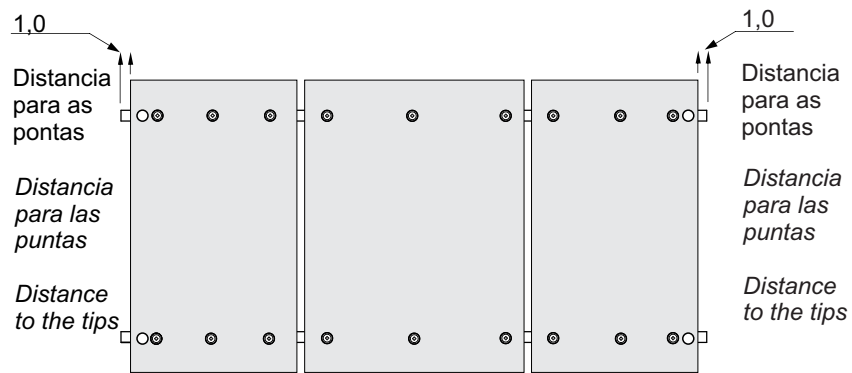

IDENTIFICAÇÃO DAS PEÇAS
IDENTIFICATION OF PARTS / IDENTIFICACIÓN DE LAS PIEZAS

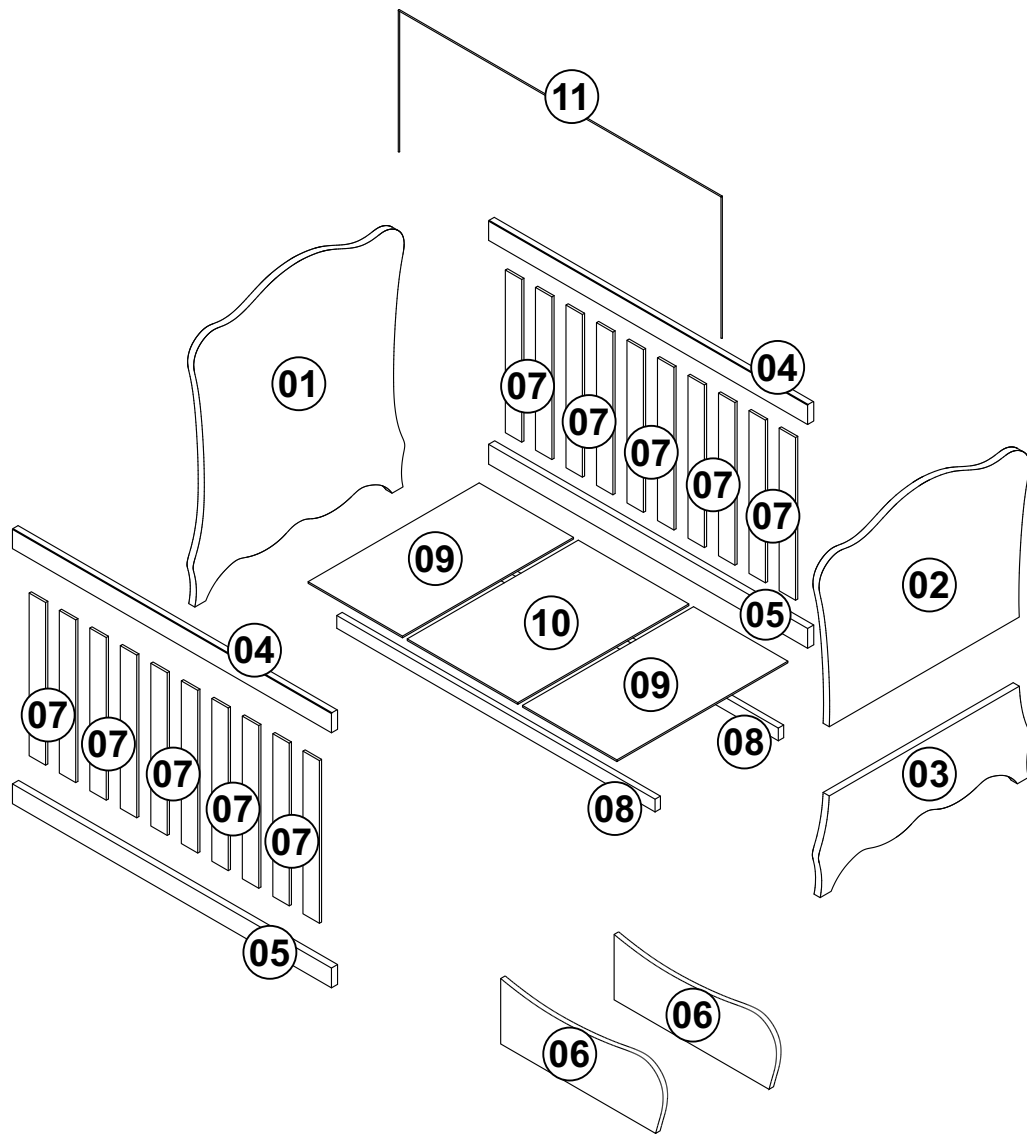

Dimensões Produto Montado (mm) / Peso Suportado

Dimensions Assembled Product / Supported Weight

Dimensiones Producto Armado / Peso Soportado

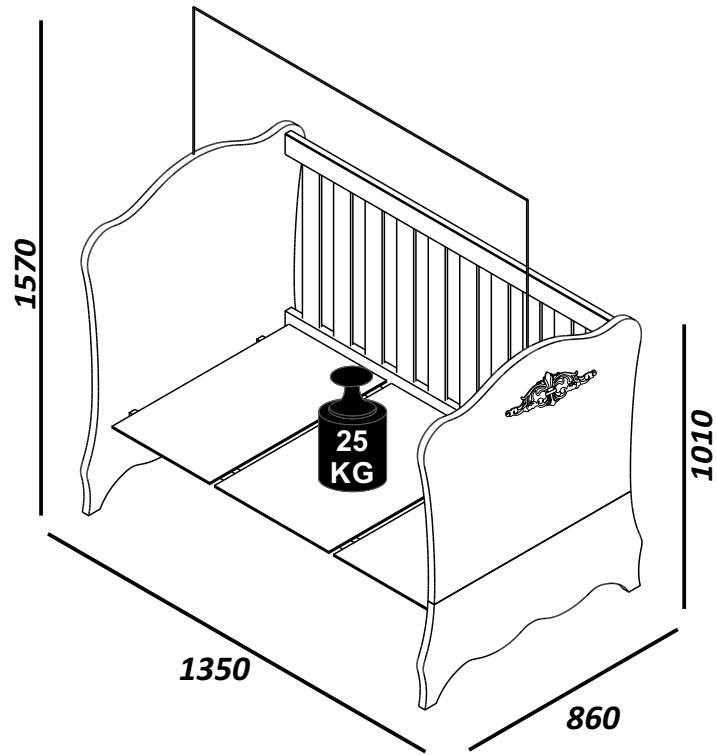

Passo / Step / Paso 01

- Prepare as peças antes de iniciar a montagem.
- Prepare the parts before starting assembly.
- Prepare las piezas antes de comenzar el montaje.

A	Accesório / Accessory / Accesorio Sapata Feltro Felt Shoe Zapato de Fieltro
----------	--

QTD.	Dimensão:	Material:
04	30 x 20	Feltro

B	Accesório / Accessory / Accesorio Cavilha Dowel Clavija
----------	--

QTD.	Dimensão:	Material:
03	50 x 8	Madeira

C	Accesório / Accessory / Accesorio Buchta Plástica com aba Plastic Bushing with flap Buje de plástico con salapa
----------	--

QTD.	Dimensão:	Material:
08	20 x 15	Plástico

F	Accesório / Accessory / Accesorio Parafuso 3,0 x 20 CC Screw 3,0 x 20 CC Tornillo 3,0 x 20 CC
----------	--

QTD.	Dimensão:	Material:
08	3,0 x 20	Metal

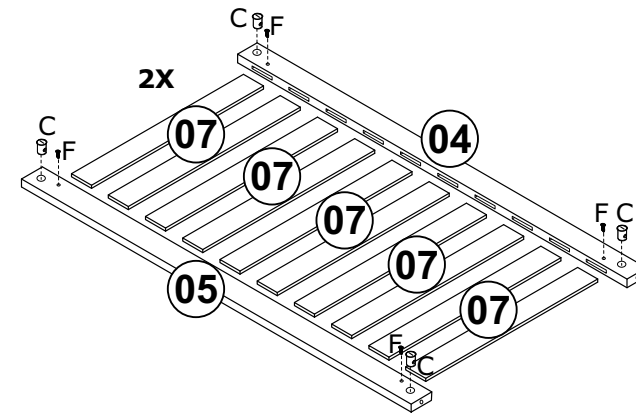
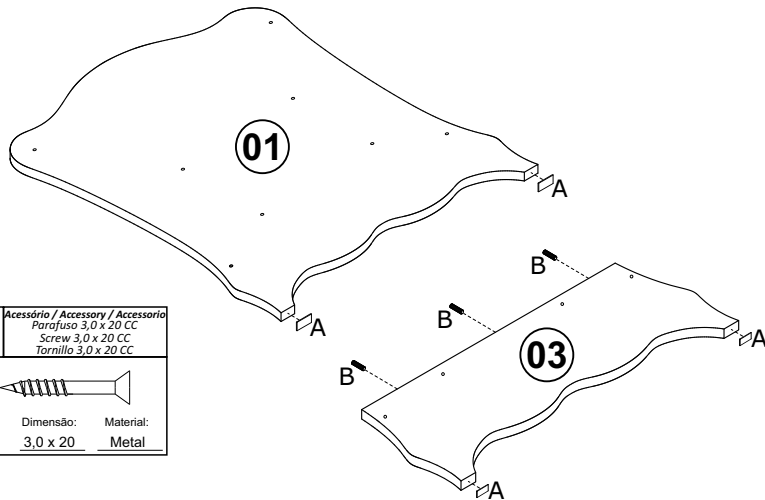

Grade do berço /
Cradle grid / Rejilla de cuna

Verifique se a
montagem da
grade esta na
medida correta /

Check that the
assembly of
grid is on
correct measure /

Compruebe que el
reunión de la
cuadrícula está
encendida
medida correcta

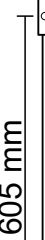

Passo / Step / Paso 02

- Fixe as peças conforme esquema a seguir.
- Fix the parts according to the following diagram.
- Fije las piezas de acuerdo con el siguiente diagrama.

E	Accesório / Accessory / Accesorio Parafuso 1/4 x 65 CC Screw 1/4 x 65 CC Tornillo 1/4 x 65 CC
----------	--

QTD.	Dimensão:	Material:
04	1/4 x 65	Metal

K	Accesório / Accessory / Accesorio Suporte Estrado Platform Support Soporte del estrado
----------	---

QTD.	Dimensão:	Material:
04	42x32x20	Metal

M	Accesório / Accessory / Accesorio Parafuso Flangeado 3/16 X 60 Screw Flanged 3/16 x 60 Tornillo Flangeado 3/16 x 60
----------	--

QTD.	Dimensão:	Material:
04	3/16 x 60	Metal

