

BUFFET EASY 3 PORTAS
BUFFET EASY 3 PUETAS
 3 DOORS BUFFET EASY
 COD: 050.452

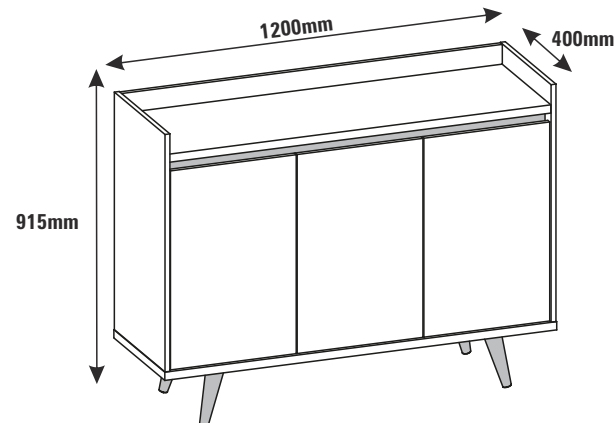

Pessoas para Montagem
 Personas para el montaje
 People for assembly



ATENÇÃO:

Antes de iniciar a montagem, leia as dicas abaixo, que julgamos fundamentais para uma boa montagem.

ATENCIÓN:

Antes de empezar el montaje, lea las pistas abajo, que juzgamos fundamentales para un buen montaje.

ATTENTION:

Before beginning the assembly, read the following tips, which we consider fundamental for good assembly.

LIMPEZA

PANO LEVEMENTE UMEDECIDO COM ÁGUA E SEGUIDO DE PANO SECO, NÃO UTILIZAR PRODUTOS QUÍMICOS OU ABRASIVOS.

LIMPIEZA

TRAPO LIGERAMENTE EMPAPADO EN AGUA SEGUIDO DE TRAPO SECO, NO UTILIZAR PRODUCTOS QUÍMICOS O ABRASIVOS.

CLEANING

WIPE WITH A SLIGHTLY DAMP CLOTH FOLLOWED BY A DRY CLOTH, DO NOT USE CHEMICAL OR ABRASIVE PRODUCTS.

DICAS / PISTAS / TIPS

- Utilizar a própria embalagem como tapete, protegendo as peças durante a montagem;
- Observar o local exato da montagem para evitar movimentos desnecessários do móvel;
- Sugerir ao cliente que guarde este manual.

- Usar el propio embalaje con alfombra, protegiendo las piezas durante el montaje;
- Observar el lugar exacto del montaje para evitar movimientos innecesarios del mueble;
- Sugerir al cliente la guarda de este manual.

- Use the package itself as rug to protect the parts during assembly;
- Observe the exact assembly location to avoid unnecessary movements of the furniture;
- Suggest the customer keep this manual.

Tenha em mãos: / Tenga en manos: / Have in hands:

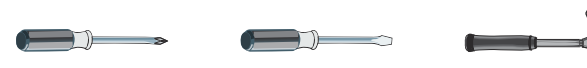

404.369.000

Procedimento para Solicitação de Assistência Técnica

Em caso de Assistência Técnica, entrar em contato com nosso Representante de Vendas, no ato da montagem do produto e informar o número do lote.

Procedimento para Solicitud de Asistencia Técnica

En caso de Asistencia Técnica, contactar a nuestro Representante de Ventas, en el acto del montaje del producto e informar el número de lote.

How to Proceed if you Need Technical Assistance

In case you need technical assistance, please contact our Sales Representative at the time of assembly and inform the lot number provided to the side.

REMONTAGEM

Retirar todo o peso do móvel caso queira trocá-lo de local. Em alguns casos é recomendado desmontar o móvel, o que deve ser feito por um profissional qualificado.

DESCRITIVO TÉCNICO

Produto elaborado em madeira reconstituída MDF e/ou MDP e/ou BP. Acabamento fosco em verniz poliuretano ou poliéster. Fundos e contra-fundos em chapas de fibromadeira e/ou MDF. Ferragens e acessórios de aço zincado, zamack e/ou PVC. Bordos com fita de PVC, papel ou pintados. A empresa se reserva do direito de eventuar modificações de caráter técnico sem prévio aviso.

REMONTAJE

Sacar todo el peso del mueble en el caso de que desee cambiarlo de sitio. Em algunos casos, se recomienda que un profesional calificado desmonte el mueble.

DESCRITIVO TÉCNICO

Producto elaborado en madera reconstituída MDF y/o MDP y/o BP. Acabado opaco en barniz poliuretano o poliéster. Fondos y traseras en chapas de fibromadera y/o MDF. Herrajes y accesorios de acero zincado, zamack y/o PVC. Bordas con cinta de PVC, papel o pintados. La empresa se reserva el derecho de efectuar cambios de carácter técnico sin previo aviso.

REASSEMBLY

Take all of the weight off the furniture if you want to put it in a different place. In a few cases, it is recommended you disassemble the piece of furniture, and this should be done by a qualified professional.

DESCRITIVO TÉCNICO

Product made out of reconstituted wood MDF and/or MDP and/or BP. Finishing with shine and/or glaze with polyurethane or polyester varnish. Bottoms and rearends made out of wood fiber plates and/or MDF. Hardware and accessories made out of galvanized steel, zamack and/or PVC. Sides with PVC tape, paper or painted. The company reserves the right to make technical changes without prior notice.

Produzido por / Producido por / Made in
 Casa D Indústria de Móveis Ltda.

Rua Dr. Emami da Gama Corrêa, 35-00 - Bairro Portal - CEP 15130-000
 Mirassol - SP - Brasil - Fone 55 17 3243 8300 - Fax 55 17 3243 8310
 www.casad.com.br

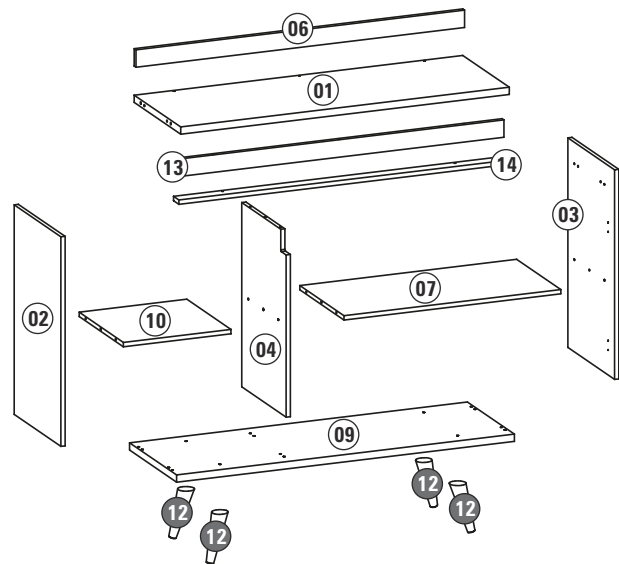

Portas
Puertas
Doors

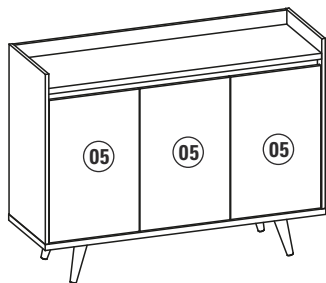

Fundos
Fondos
Back Panels

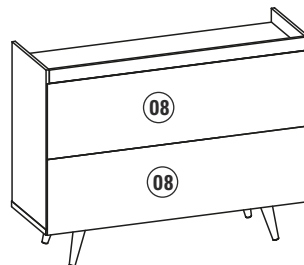

LEGENDA DE PEÇAS

	MATERIAL	MEDIDAS (mm)	OFW / NOC 346	BCO / DAK 529	PTO / DAK 570	QUANT.
01 - Tampo	MDP	1176x396x25	140	009	025	01
02 - Lateral Esquerda	MDP	722x398x15	140	009	025	01
03 - Lateral Direita	MDP	722x398x15	140	009	025	01
04 - Divisória	MDP	635x378x15	140	009	025	01
05 - Porta	MDP	605x388x15	140	009	025	03
06 - Travessa	MDP	1176x60x15	140	009	025	01
07 - Prateleira	MDP	776x376x15	140	009	025	01
08 - Fundo	MDP	1196x342x3	140	009	025	01
09 - Base	MDP	1209x400x25	140	009	025	01
10 - Prateleira Menor	MDP	385x376x15	140	009	025	01
12 - Pés	MADEIRA	170x55x55	146	152	152	04
13 - Vista	MDP	1176x60x15	146	152	152	01
14 - Batente	MDP	1176x45x15	146	152	152	01

009 - BRANCO

025 - PRETO

140 - OFFWHITE

146 - NOCE

152 - DAKOTA

7º PASSO / PASO / STEP

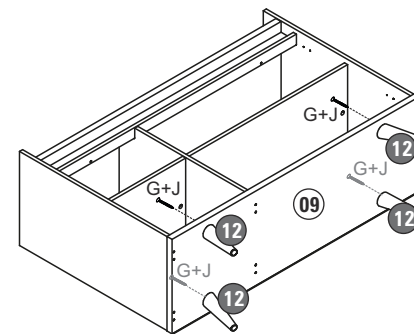

8º PASSO / PASO / STEP

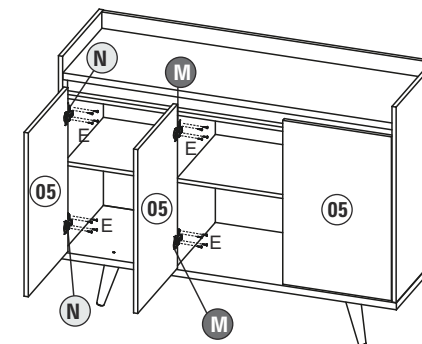
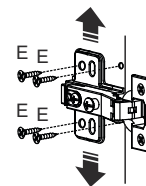

ATENÇÃO: Carga máxima suportável.
¡ATENCIÓN!: Carga máxima soportable.
ATTENTION: Maximum load bearable.

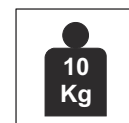

Peso suportável na base
Peso soportable en la base
Bearable weight on base

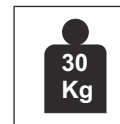
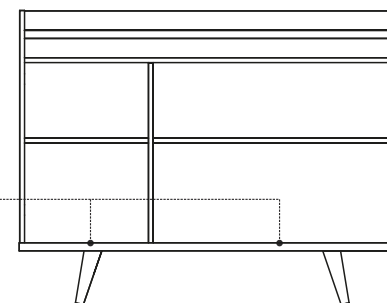

Peso suportável no tampo
Peso soportable en la tapa
Supportable weight on top



Peso suportável por prateleira
Peso soportable por repisa
Bearable weight per shelf

MONTAGEM / MONTAJE / ASSEMBLY

4º PASSO / PASO / STEP

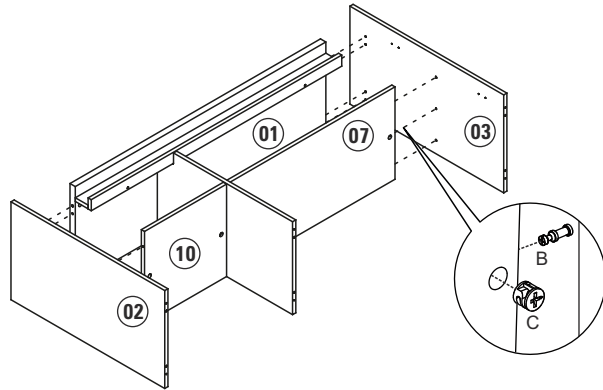

5º PASSO / PASO / STEP

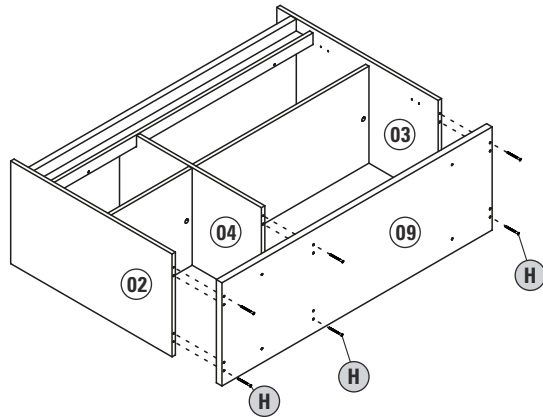

6º PASSO / PASO / STEP

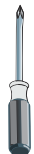
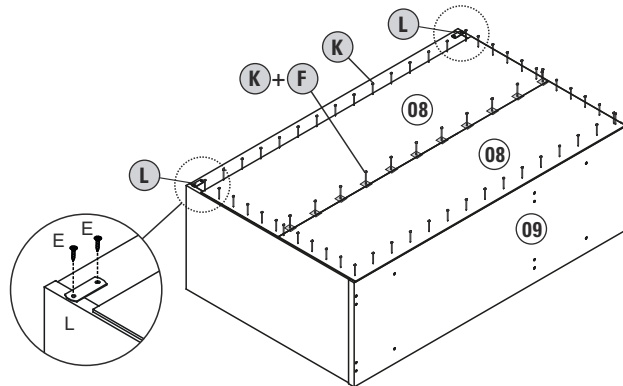

ACESSÓRIOS / ACCESORIOS / ACCESSORIES

A		CAVILHA MADEIRA Ø6x30mm CLAVIJA MADERA Ø6x30mm Ø6x30mm WOOD DOWEL	20 PEÇAS / PIEZAS / PEACES
B		PARAFUSO MINIFIX AÇO Ø6.3x11mm TORNILLO MINIFIX ACERO Ø6.3x11mm Ø6.3x11mm STEEL MINIFIX SET	10 PEÇAS / PIEZAS / PEACES
C		TAMBOR MINIFIX AÇO Ø15x12mm TAMBOR MINIFIX ACERO Ø15x12mm STEEL MINIFIX BARREL Ø15x12mm	12 PEÇAS / PIEZAS / PEACES
D		HASTE DUPLA Ø7x60mm ASTA DOBLE Ø7x60mm DOUBLE SPINDLE Ø7x60mm	01 PEÇA / PIEZA / PEACE
E		PARAFUSO AÇO CC Ø4x14mm TORNILLO ACERO CC Ø4x14mm Ø4x14mm STEEL BOLT CC	40 PEÇAS / PIEZAS / PEACES
F		UNIÃO PARA FUNDOS METAL 12x12mm PLACA DE FONDOS METAL 12x12mm 12x12mm METAL PLATE FOR BACKPANEL	10 PEÇAS / PIEZA / PEACE
G		PARAFUSO AÇO CC Ø6x80mm TORNILLO ACERO CC Ø6x80mm Ø6x80mm STEEL BOLT CC	04 PEÇAS / PIEZAS / PEACES
H		PARAFUSO AÇO CC Ø5x50mm TORNILLO ACERO CC Ø5x50mm Ø5x50mm STEEL BOLT CC	11 PEÇAS / PIEZAS / PEACES
I		MOLDADO SILICONE Ø8mm SILICON MOLDEADO Ø8mm MOLDED SILICON Ø8mm	06 PEÇAS / PIEZAS / PEACES
J		009 - Branco 025 - Preto 140 - Off White TAMPA ADESIVA Ø12x1mm TAPA ADHESIVA Ø12x1mm Ø12x1mm COVER	04 PEÇAS / PIEZAS / PEACES
K		PREGO 10x10mm CLAVO 10x10mm 10x10mm NAIL	60 PEÇAS / PIEZAS / PEACES
L		CHAPA DE UNIÃO METÁLICA PLACA DE UNIÓN METALICA METAL UNION PLATE	02 PEÇAS / PIEZAS / PEACES
M		DOBRADIÇA BAIXA C/ CALÇO BISAGRA BAJA C/ APOYO LOW HINGE W/ SUPPORT	02 PEÇAS / PIEZAS / PEACES
N		DOBRADIÇA ALTA C/ CALÇO BISAGRA ALTA C/ APOYO HIGH HINGE W/ SUPPORT	04 PEÇAS / PIEZAS / PEACES

Utilizar a régua abaixo para medir os componentes
Con una regla para medir los componentes siguientes.
Using a ruler to measure the components below.

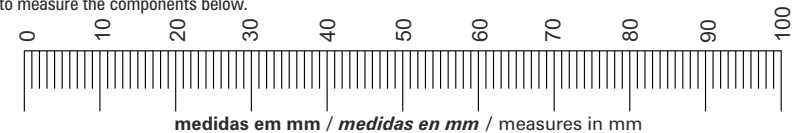

PRÉ MONTAGEM / MONTAJE / ASSEMBLY

MONTAGEM: Siga corretamente a ordem.
MONTAJE: Siga Correctamente el orden.
ASSEMBLY: Please follow these instructions correctly.

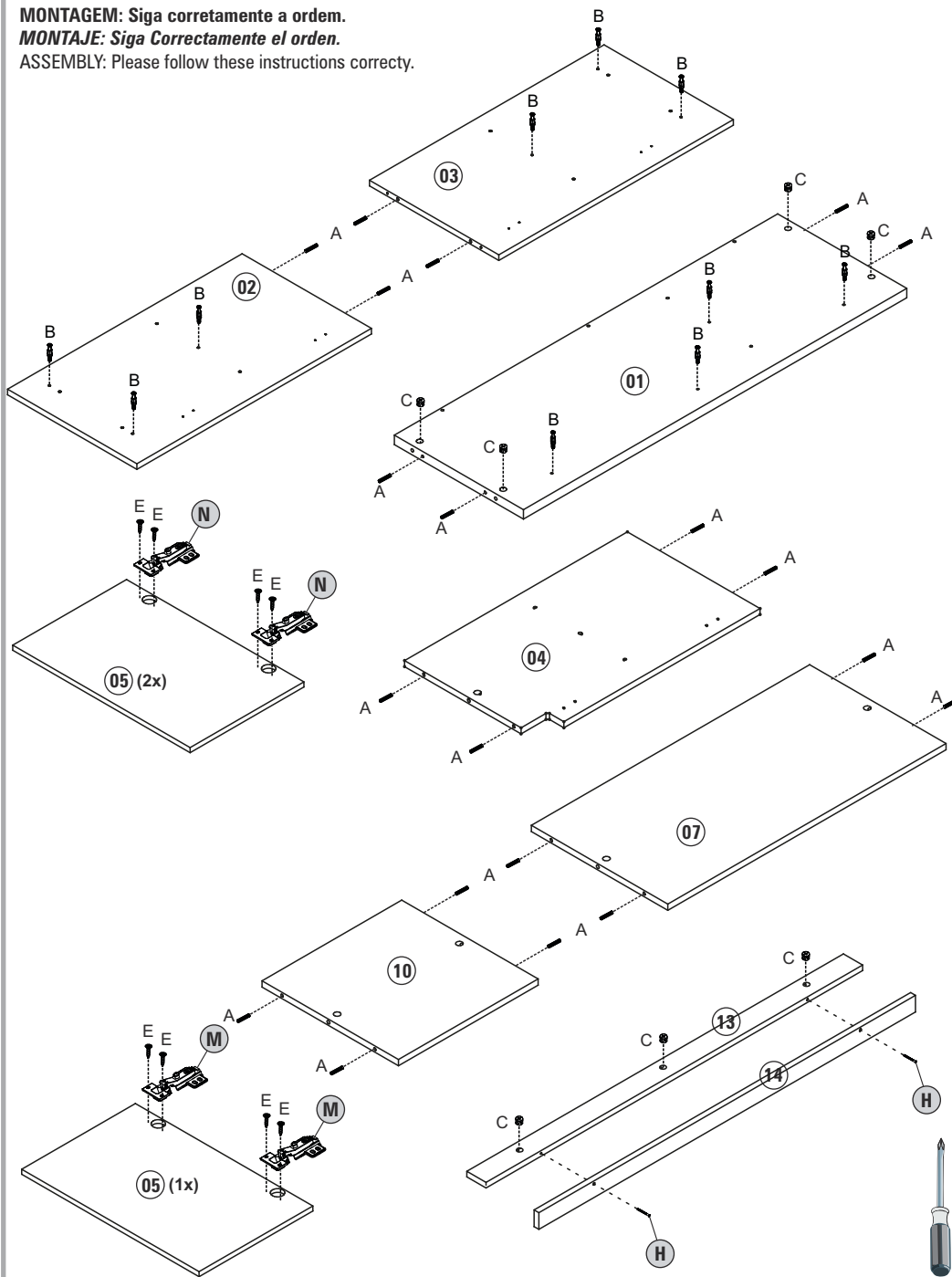

04

MONTAGEM / MONTAJE / ASSEMBLY

1º PASSO / PASO / STEP

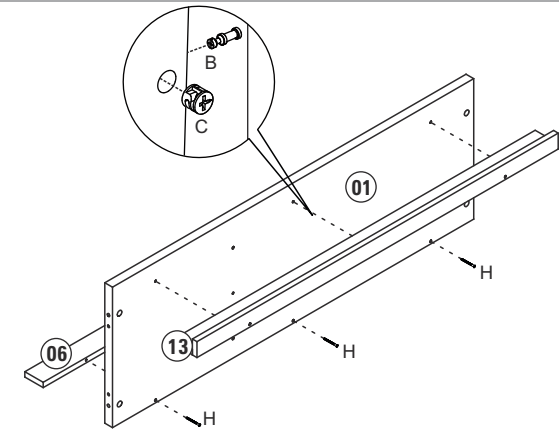

2º PASSO / PASO / STEP

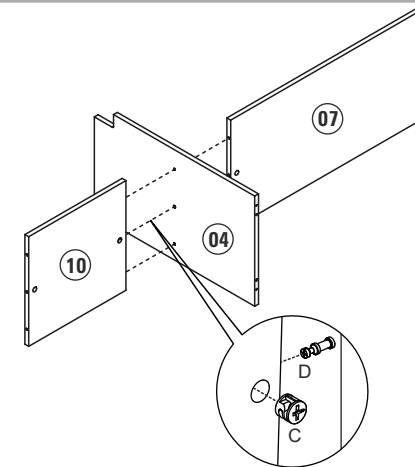

3º PASSO / PASO / STEP

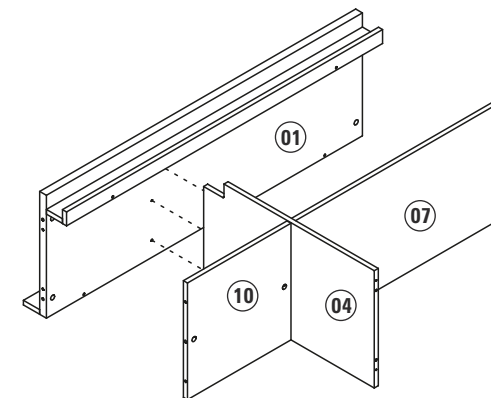

05