

Manual do usuário

Cafeteira
ECM30



Fotos e desenhos ilustrativos CAFETEIRA_ECM30_PORT_REV00

DE USO EXCLUSIVAMENTE DOMÉSTICO



ATENÇÃO: Não use este produto sem antes ler o manual de instrução.

Por favor, leia todas as instruções relacionadas ao seu produto e guarde este manual para sua referência futura.

Siga todas as advertências e instruções descritas neste manual para melhor utilizar seu produto e obter melhores resultados.

INFORMAÇÕES DE SEGURANÇA

Leia todas as instruções antes de utilizar o aparelho e guarde este manual para futuras referências.

Verifique se a tensão da rede elétrica é a mesma da etiqueta do produto antes de ligá-lo.
Desligue o produto da tomada sempre que for fazer limpeza/manutenção.
Não utilize o cabo elétrico para puxar ou arrastar o produto.
Não deixe o cabo elétrico pendurado em quinas de mesa para não danificá-lo.
Nunca desligue o produto da tomada puxando pelo cabo elétrico. Use o plugue.
Não prenda, torça, estique ou amarre o cabo elétrico.
Se o cabo de alimentação estiver danificado, este deve ser substituído pelo Serviço Autorizado Electrolux, a fim de evitar riscos.
Ligue sua cafeteira a uma tomada exclusiva, não utilize extensões ou conectores tipo T (benjamins).
O produto deve ser ligado em uma tomada com aterramento e dimensionada para o produto em questão, conforme a norma de instalações elétricas NBR 5410 da ABNT. Para sua segurança, solicite a um electricista de sua confiança que verifique a condição da rede elétrica do local de instalação do produto.
Para evitar riscos de choque elétrico, não molhe nem utilize o produto com as mãos molhadas, nem submerja o cabo elétrico, o plugue ou o próprio produto na água ou em outros tipos de líquidos ou materiais inflamáveis.
Este aparelho não se destina à utilização por pessoas (inclusive crianças) com capacidades físicas, sensoriais ou mentais reduzidas, ou por pessoas com falta de experiência e conhecimento, a menos que tenham recebido instruções referentes à utilização do aparelho ou estejam sob a supervisão de uma pessoa responsável pela sua segurança.
As crianças devem ser vigiadas para assegurar que elas não estejam brincando com o aparelho.
Após desembalar o produto, mantenha o material da embalagem fora do alcance de crianças.
Utilize peças originais. Isso evita danos ao produto e riscos a quem o manipula.
Este aparelho é destinado a uso doméstico e aplicações similares, tais como: cozinha de uso do grupo de funcionários em lojas, escritórios e outros ambientes de trabalho; casas de fazenda e por clientes em hotéis, motéis e outros ambientes tipo residenciais; ambientes de meia-pensão.
Utilize este produto apenas para fazer café.
Não ligue a cafeteira se não houver água no reservatório, pois poderá danificar o produto.
Não coloque água no produto quando ele estiver quente. Para esfriá-lo, desconecte-o da tomada e espere cinco minutos.
Não deixe o produto conectado na tomada quando não o estiver utilizando.
Nunca deixe a jarra da cafeteira vazia quando a função manter aquecido estiver ligada, pois poderá ocasionar trincas e a quebra da jarra.
Não use o aparelho se a jarra apresentar quaisquer sinais de trincas ou se a alça estiver frouxa ou solta. Use a jarra apenas com este aparelho.
Não deixe a cafeteira funcionando sem supervisão.
Não coloque a jarra quente sobre superfícies molhadas ou frias, pois o choque térmico pode quebrá-la.
Apesar de o vidro da jarra ser temperado, não a leve ao fogo, pois a alça não é resistente ao calor.
O reservatório deve conter apenas água fria (temperatura ambiente). Não coloque açúcar, café ou leite no reservatório.
Sempre esvazie o produto depois de utilizá-lo e proteja-o do calor e da umidade.
Evite transbordamentos: não encha o reservatório além do nível máximo indicado.
Evite queimaduras: Enquanto estiver utilizando a cafeteira, não toque nas partes quentes do produto nem toque nelas com objetos metálicos.
Não abra a tampa do produto durante o funcionamento, existe o risco de respingos de água quente.
A superfície do elemento de aquecimento é sujeito a calor residual mesmo após desligado.
Cuidado para não espirrar água no conector elétrico.

Para sua segurança e comodidade, recomenda-se que apenas profissionais treinados pela Electrolux consertem o produto.

A Electrolux ensina ao consumidor como identificar, em casa, alguns problemas que possam interferir no desempenho do produto confira seção **Solucionando Problemas**. Não melhorando o funcionamento, consulte o Serviço Autorizado Electrolux.

Guarde a nota fiscal de compra do aparelho, pois o atendimento em garantia só é válido mediante sua apresentação ao Serviço Autorizado Electrolux.

CONHEÇA SUA CAFETEIRA

- A.** Painel de controle com display eletrônico
- B.** Reservatório de água
- C.** Indicador do nível da água
- D.** Tampa articulada
- E.** Suporte do filtro de café permanente com válvula corta pingos
- F.** Filtro de café permanente

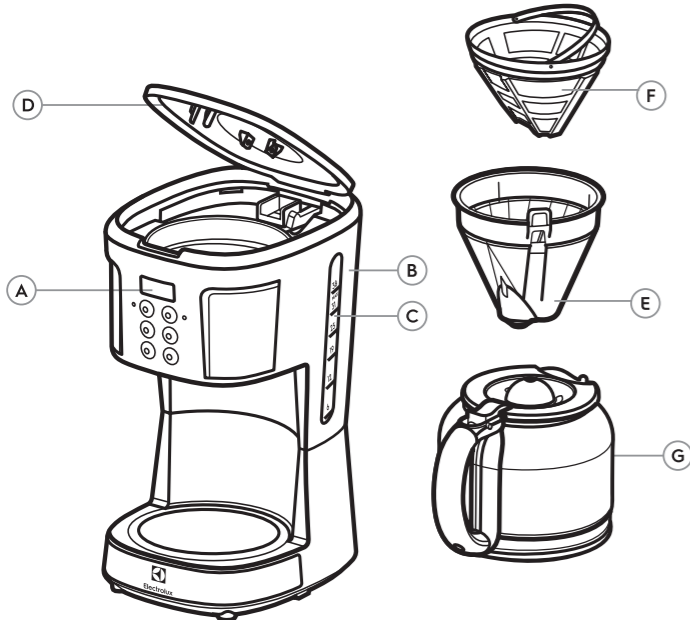

- G.** Jarra de vidro graduada
- H.** Botão liga/desliga (ON/OFF)
- I.** Botão função Aroma (AROMA)
- J.** Botão de preparo programado (INICIAR)
- K.** Botão para ajustar os minutos (MINUTO)
- L.** Botão para programar o preparo (PROGRAMAR)
- M.** Botão para ajustar a hora (HORA)
- N.** Indicador do preparo imediato/programado
- O.** Indicador luminoso função AROMA

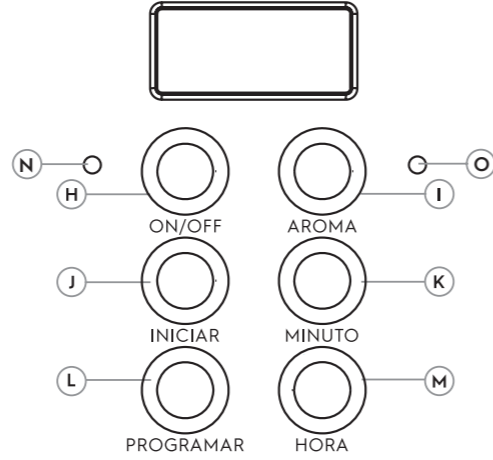

ESPECIFICAÇÕES TÉCNICAS

Produto	Cafeteira	
Modelo	ECM30	
Tensão (V~)	127	220
Potência (W)	900	900
Frequência (Hz)	60	
Capacidade máxima (L)	1,5	
Cor	Aço escovado	

SOLUCIONANDO PROBLEMAS

PROBLEMA	CAUSA POSSÍVEL	SOLUÇÃO
O produto não liga ou não aquece.	Falha na alimentação elétrica.	Verifique se a tensão do produto corresponde à tomada utilizada.
	Queda na rede de energia elétrica.	Verifique se o plugue está corretamente conectado à tomada ou tente outra tomada. Conecte o plugue a outra tomada.
O café esfria rapidamente.	O contato da jarra com a placa de aquecimento é deficiente.	Aguarde a volta da energia. Verifique se a jarra está corretamente apoiada sobre a placa de aquecimento ou se há algum corpo estranho entre ambos.
Somente uma parte da água que está no tanque chega à jarra.	Dutos obstruídos.	Efetue o procedimento que está descrito na sessão descalcificação.

CENTRAL DE ATENDIMENTO AO CONSUMIDOR

Para informações sobre produtos ou rede de serviços autorizada, entre em contato:

3004-8778

(Capitais e Região metropolitana)

0800 728 8778

(Demais Regiões)

Lembre-se! Ao acessar a Central de Atendimento do Consumidor tenha em mãos:

- Código de identificação do produto;

- Nota fiscal de compra

- Seu endereço, CEP e telefone para contato.



QUEREMOS QUE SUA CASA SEJA BEM VIVIDA

Obrigado por adquirir um eletroportátil da Electrolux. Você escolheu um produto que é resultado de décadas de experiência profissional e inovação.

Moderno e único, este produto foi desenvolvido pensando em você. Toda vez que usá-lo, você terá uma ótima experiência, que entrega o que há de melhor.

Bem vindo à Electrolux.

ANTES DO PRIMEIRO USO

1. Remova todos os materiais da embalagem e rótulos promocionais do produto.
2. Limpe o exterior da cafeteira com um pano umedecido.
3. Lave a jarra de vidro e o filtro permanente com água morna e detergente neutro.
4. Encha o reservatório com água até o nível máximo. Em seguida, deixe a cafeteira funcionar um ou dois ciclos utilizando apenas água.
5. Repita esta operação toda vez que a cafeteira ficar parada ou sem uso por um tempo prolongado.

LIMPEZA E MANUTENÇÃO

1. Antes de limpar o produto, certifique-se de que o mesmo esteja desligado da tomada.
2. Nunca enxágue nem mergulhe a cafeteira em água ou qualquer outro líquido. Basta limpar com um pano úmido, sem detergentes abrasivos.
3. Lave a jarra e o suporte do filtro com água e detergente neutro, sem utilizar esponja de aço para que não fiquem riscados ou danificados. De preferência, o suporte do filtro deve ser lavado logo após o uso, pressionando a válvula corta pingo para que a água flua através dela.

NOTA: A jarra de vidro é apta para colocar na máquina de lavar louça.

NOTA: Nunca utilize agentes abrasivos, álcool, solvente ou qualquer outra substância química para limpar o produto.

UTILIZANDO SUA CAFETEIRA

1. Coloque a base da cafeteira sobre uma superfície firme, plana e seca. Conecte o plugue da cafeteira na tomada.
2. Levante a tampa do reservatório e encha com água até ao nível desejado.

NOTA: O produto não deve ser utilizado com o reservatório de água vazio.

NOTA: Não encher o reservatório com água acima da marcação MAX.

3. Insira o filtro de café permanente no suporte do filtro e encha com café moído conforme sua preferência (mais forte ou mais fraco). Fechar a tampa do reservatório de água e colocar a jarra sobre a placa de aquecimento.

Nota: Certifique-se de que a jarra esteja encaixada corretamente sobre a placa de aquecimento.

4. Pressione o botão ON/OFF. O indicador luminoso ao lado deste botão piscará, sinalizando que o café está sendo preparado.

5. O preparo do café pode ser interrompido pressionando o botão ON/OFF a qualquer momento. O aparelho continuará o processo de infusão quando o botão ON/OFF for pressionado novamente.

NOTA: Se a jarra for removida durante o processo de preparo do café, a válvula do suporte do filtro impede o fluxo de café sobre a placa. A jarra não deve ser removida por mais de 30 segundos durante o processo de preparo do café, caso contrário, o filtro irá transbordar.

DESCALCIFICAÇÃO

A descalcificação é recomendada a cada três meses para um melhor desempenho. Encher o reservatório com água e descalcificador de acordo com as instruções do produto (existem produtos específicos no mercado), utilizando a proporção 4:1 (4 partes de água para 1 parte de solução descalcificadora). Deixe atuando por 15 minutos. Posicione a jarra na placa de aquecimento e, após os 15 minutos de descanso, efetue um ciclo somente com água e descalcificador, sem pó de café.

NOTA: Após a descalcificação, efetue dois ciclos somente com água, e enxágue a jarra, a tampa e o suporte de filtro em água corrente. Acione a válvula do filtro repetidamente durante o processo de enxágue.

ARMAZENAMENTO

Guarde a sua Cafeteira em local plano, seco e seguro, longe do alcance de crianças. Somente guarde sua Cafeteira após a mesma ter esfriado.

6. O seletor do aroma do café (AROMA) prolonga o tempo de preparação para maximizar a extração do sabor e preparar um café mais forte.

7. Para manter o café aquecido, mantenha a jarra de vidro sobre a placa de aquecimento. A cafeteira realiza um ciclo automático que mantém o café na temperatura ideal enquanto

NOTA: A cafeteira permanece na função “manter aquecido” por um período de 40 minutos após o término do preparo do café, após este período ela desligará automaticamente.

CUIDADO: Nunca abra a tampa logo após ferver água, vapores quentes podem causar queimaduras.

CUIDADO: Ao servir o café, vapores quentes podem sair do bico de saída da jarra.

CUIDADO: Nunca toque o corpo da jarra, pois ele fica muito quente após o preparo do café. Sempre manuseie a jarra pela alça.

8. Desligue o produto e retire o plugue da tomada, quando a jarra estiver vazia ou quando a cafeteira não estiver sendo utilizada.

AJUSTANDO / ALTERANDO O RELÓGIO:

1. Conecte o plugue da cafeteira na tomada. O relógio do painel de controle irá piscar, indicando que a hora ainda não foi ajustada.
2. Para fazer o ajuste do relógio, pressione o botão Hora até atingir a hora desejada. Após definir a hora, pressione o botão MINUTO para fazer o ajuste dos minutos. O indicador de AM ou PM se acenderá na parte superior esquerda do painel.

NOTA: O indicador AM representa as horas da meia-noite ao meio-dia e o indicador PM indica as horas do meio-dia à meia-noite.

NOTA: O produto perde a configuração do relógio ao ser desligado da tomada.

PROGRAMANDO A PREPARAÇÃO DO CAFÉ

Para programar a coagem do café para mais tarde, siga o procedimento abaixo:

1. Certifique-se de que o horário do relógio foi previamente ajustado.
2. Pressione o botão PROGRAMAR. O indicador luminoso ao lado do botão ON/OFF e o display piscarão.
3. Pressione o botão Hora até atingir a hora desejada. Após definir a hora, pressione o botão MINUTO para fazer o ajuste dos minutos.
4. Com o horário devidamente ajustado pressione o botão INICIAR. O indicador luminoso ficará aceso, sinalizando que a programação foi finalizada.
5. Quando chegar o horário programado, o indicador luminoso piscará, sinalizando que o café está sendo preparado.

NOTA: A programação automática pode ser cancelada a qualquer momento, basta pressionar o botão ON/OFF.

NOTA: Para alterar o horário previamente programado, basta seguir os passos 2-5.

MEIO AMBIENTE



O material da embalagem é reciclável, procure separar e enviar para reciclagem. Este aparelho não deve ser tratado como lixo doméstico, deve ser entregue em um sistema de reciclagem de equipamentos elétricos e eletrônicos que atenda à legislação local. Os equipamentos eletrônicos, pilhas e baterias devem ser eliminados de forma separada do lixo doméstico comum. Caso seu equipamento possua pilhas ou baterias, essas, ao serem substituídas ou descartadas, deverão ser encaminhadas a um Serviço Autorizado Electrolux para que tenham um destino adequado.