



MANUAL  
REICLÁVEL  
BIODEGRADÁVEL

# Manual de Instruções



Imagem Ilustrativa

## ATENÇÃO!

PARA SUA SEGURANÇA, ANTES DE UTILIZAR ESTE APARELHO VERIFIQUE A VOLTAGEM DA REDE ELÉTRICA.

CAIXA AMPLIFICADORA

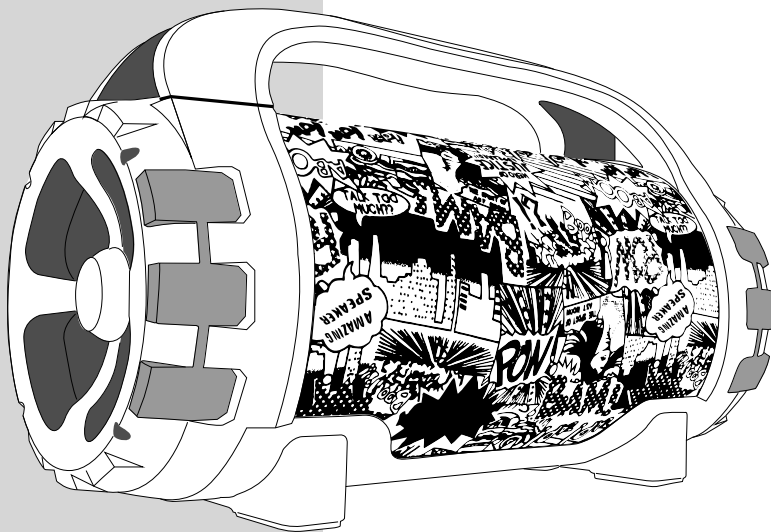
# TR100A

# SEMP





**A**gora você dispõe de um aparelho da mais alta tecnologia e qualidade que um produto poderia ter; uma CAIXA AMPLIFICADORA da SEMP.

Mas lembre-se: para conseguir um bom desempenho do seu aparelho, é importante que você leia o Manual de Instruções com atenção, para que seus recursos tecnológicos sejam entendidos e desfrutados.

**MEIO AMBIENTE:** A SEMP TCL preocupada com o Meio Ambiente procurou desenvolver este produto para que pudesse ser reciclado e reutilizado se destinado a recicladores. Toda a sua embalagem (calços de isopor, papelão e sacos plásticos) e o manual de instruções são recicláveis.

#### **Descarte adequadamente produtos e/ou acessórios SEMP TCL.**

A SEMP TCL disponibiliza mediante solicitação, um serviço de logística reversa para retorno dos produtos e/ou acessórios por ela comercializados, ao final de sua vida útil, conforme a legislação em vigor. Tal serviço permite o tratamento dos mesmos visando um descarte ambientalmente apropriado, ou mesmo, sua recuperação e/ou reciclagem, de forma a assegurar uma adequada destinação final. Empenhada em estimular e apoiar ações voltadas à preservação ambiental, a SEMP TCL recomenda não descartar produtos eletroeletrônicos e/ou seus acessórios no lixo doméstico, na rua, em terrenos baldios, aterros sanitários e tampouco em córregos ou riachos. A SEMP TCL mantém pontos de coleta em todo o país, devidamente treinados para atividades relacionadas à logística reversa. Agradecemos seu contato através da **CAC** pelo telefone (11) 3232-2000, ou acessando o site [www.semptcl.com.br](http://www.semptcl.com.br) para conhecer os serviços disponibilizados e endereços para devolução, contribuindo dessa forma para assegurar a destinação correta de descartes, em respeito ao meio ambiente.

## CUIDADOS E PRECAUÇÕES

- Ajustes e procedimentos diferentes dos aqui mencionados podem resultar em danos ao aparelho.
- Nunca deixe o aparelho em locais muito quentes, como por exemplo, no interior de um automóvel fechado exposto ao sol.
- Para proteção adicional deste aparelho, desconecte o carregador da tomada durante dias chuvosos com trovoadas, ou quando não for utilizá-lo por longos períodos, evitando, assim, os riscos provocados por excesso e/ou variação brusca de tensão da rede elétrica.
- Use a alça para transportá-lo.
- Para limpeza utilize somente um pano macio umedecido em água, nunca utilize álcool, benzina ou qualquer outro produto químico, nem abrasivos.
- Não abra o aparelho para acessar a parte interna. Há risco de choque elétrico e perda da garantia. Qualquer problema no aparelho procure a assistência técnica da rede autorizada.
- Para desligar completamente o aparelho deixe a chave "POWER" na posição desligada e o carregador AC desconectado da rede e do produto.

## ACESSÓRIOS FORNECIDOS

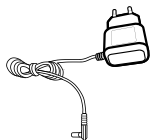

**Carregador**

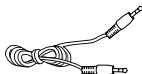

**Cabo P2-P2**



**Alça removível e ajustável**

## PELÍCULA PROTETORA

Remova a película protetora do painel de controle como indicado na ilustração a seguir.

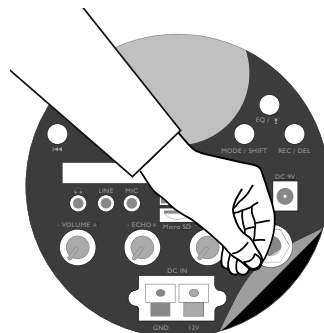

## COMANDOS E FUNÇÕES

### PAINEL DE CONTROLE

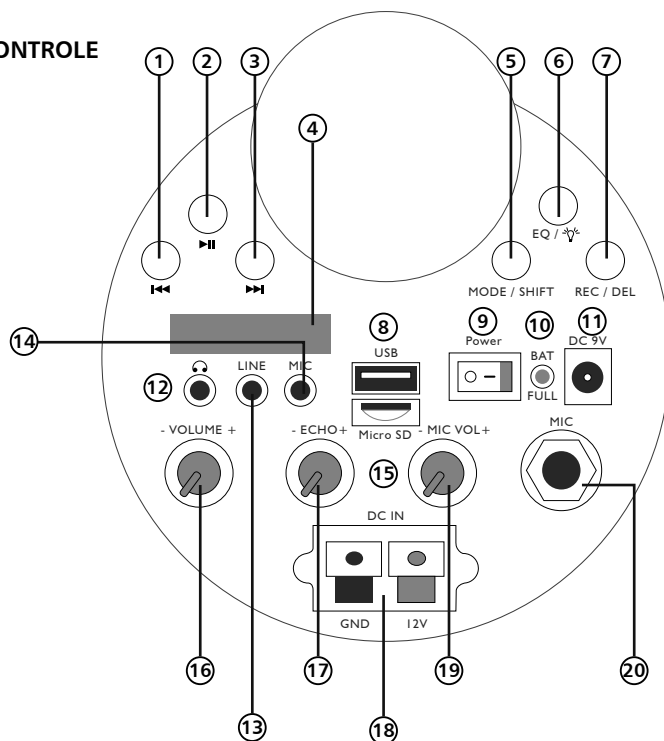

- 1- Tecla Retroceder ◀◀:** Para retornar a faixa ou quando mantida pressionada, diminui o volume. Outras funções dependendo da função em uso (USB/SD/BT/LINE/FM)
- 2- Tecla PLAY/PAUSE ▶▶:** Pressione-a para iniciar ou pausar temporariamente a reprodução do USB, SD ou BT. Outras funções dependendo da função em uso (USB/SD/BT/LINE/FM)
- 3- Tecla Avançar ▶▶:** Para avançar a faixa ou quando mantida pressionada, aumenta o volume. Outras funções dependendo da função em uso (USB/SD/BT/LINE/FM)
- 4- Display de leds:** Indica as funções do USB, SD, BT e Rádio.
- 5- MODE/SHIFT:** Um toque alterna entre as funções disponíveis, USB; SD; FM; e BT. Mantendo pressionada alterna entre o diretório de gravação e os demais diretórios do USB/SD.
- 6- EQ/Iluminação:** Em USB/SD/BT um toque seleciona os equalizadores predefinidos disponíveis. Mantida pressionada desliga ou liga a iluminação de led do falante.
- 7- REC/DEL:** Inicia gravação ou exclui arquivos gravados.
- 8- Entrada USB:** Conecte um dispositivo USB na entrada USB para reprodução de música MP3.
- 9- Tecla Liga/Desliga**
- 10- Indicador de status da Bateria**
- 11- Entrada para o carregador.**
- 12- Saída para PHONE**
- 13- Entrada Auxiliar (LINE IN)**
- 14- Entrada P2 Microfone**
- 15- Entrada Micro SD:** Conecte um dispositivo Micro SD Card na entrada Micro SD, com os contatos voltados para cima, para reprodução de música MP3.
- 16- Botão Volume:** Gire o botão e controle o VOLUME do som, aumentando ou diminuindo.
- 17- Botão ECHO:** Para ajustar o nível de Eco dos microfones.
- 18- Entrada DC IN:** Entrada para bateria 12V.
- 19- Botão Volume Microfones:** Gire o botão e controle o VOLUME do som dos microfones, aumentando ou diminuindo.
- 20- Entrada Microfone P10**



## COMANDOS E FUNÇÕES

### PAINEL DE CONTROLE

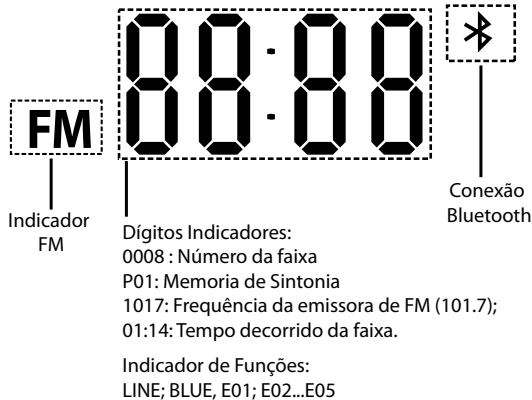

## BATERIA E RECARGA

### RECARREGAR (11)

1. Este aparelho vem equipado com uma bateria interna recarregável. Para efetuar a recarga de maneira mais rápida, recomendamos que o processo seja feito com o aparelho desligado.
2. Enquanto o aparelho estiver recarregando o led indicador de bateria ficará aceso na cor vermelha.
3. O led mostrará a cor Azul quando totalmente carregado.
4. O indicador de bateria no painel de controle começará a piscar quando a carga estiver se esgotando.

#### Notas:

- Utilize o adaptador DC de 9V para carregar a bateria do aparelho independentemente da caixa estar ligada ou desligada.
- Quando a bateria estiver baixa, a caixa poderá se desligar automaticamente caso não seja conectada a uma fonte de energia.

### RECARREGAR COM BATERIA 12V. (18)

1. Este aparelho vem equipado com a possibilidade de recarga com Bateria automotiva de 12V com um cabo (não fornecido).
2. Para efetuar a recarga de maneira mais rápida, recomendamos que o processo seja feito com o aparelho desligado.
3. Utilizar um cabo paralelo com garras ou similar para conectar aos terminais da bateria.

4. A outra ponta, que será conectada a CAIXA AMPLIFICADORA deve ter as pontas despontadas. Cuidado para não por em curto estas pontas após conectá-las a bateria.
5. Por precaução, conecte em primeiro lugar os terminais à CAIXA, observando a polaridade. Positivo no terminal Vermelho e Negativo no terminal Preto.
6. Em seguida conecte as garras à bateria. Para evitar enganos recomenda-se utilizar fios coloridos Vermelho/Preto e garras nas mesmas cores.
7. Ao final do processo, para desligar os cabos desligue primeiramente da bateria e em seguida dos terminais do aparelho.
8. Enquanto o aparelho estiver recarregando o led indicador de bateria ficará aceso na cor vermelha.
9. O led mostrará a cor Azul quando totalmente carregado.

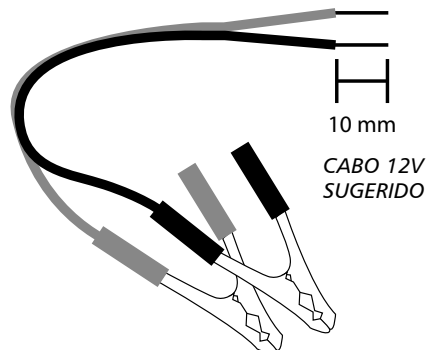



## ENTRADA AUXILIAR

### ENTRADA AUXILIAR (LINE) (13)

Uma fonte de áudio externo auxiliar (ex. Leitor MP3 player) pode ser conectada a este aparelho e ouvida através dos alto-falantes.

1. Conecte uma extremidade do cabo P2 (fornecido) à tomada de entrada AUX IN aparelho. Neste momento o plugue será detectado e a função será automaticamente selecionada.

2. Ligue a outra extremidade do cabo na saída de fone de ouvido ou na tomada de saída de fonte do aparelho de áudio externo.
3. Inicie a reprodução do aparelho externo.
4. Ajuste o volume de acordo com sua preferência.

#### **Nota:**

*A reprodução do dispositivo USB; micro SD; BT ou do Rádio será interrompida assim que um plugue for conectado à entrada LINE.*

## MICROFONES

### MICROFONE P10 (20)

1. Conecte um microfone com plugue P10 (não fornecido) à entrada (20).
2. Para ajustar o volume através do botão MIC VOL. (19)
3. É possíveis ajustar o ECO do microfone pelo botão ECHO (17)

### MICROFONE P2 (14)

1. Conecte o cabo no aparelho.
2. Ajuste o nível de volume e eco pelos controles respectivos (19) e (17).

#### **Nota:**

*Durante o uso de qualquer microfone o indicador de status da Bateria (10) ficará verde.*

## MODO GRAVAR

### GRAVAR (REC)/ DELETE (7)

Com a função GRAVAR (REC), é possível gravar para os dispositivos USB ou SD as músicas do rádio e da entrada LINE.

### GRAVAÇÃO DA ENTRADA AUX/ LINE IN:

1. Conecte um dispositivo de armazenamento (dispositivo USB/Cartão microSD) e conecte o cabo P2 à entrada LINE a ao aparelho a ser gravado para entrar no modo AUX. Pressione brevemente a tecla REC/DEL para iniciar a gravação e o indicador REC irá piscar durante a gravação. O tempo de gravação irá depender da capacidade de armazenamento do dispositivo conectado.

### GRAVAÇÃO DA RÁDIO FM:

1. Conecte um dispositivo de armazenamento (dispositivo USB/Cartão microSD) e pressione a tecla MODE para entrar no modo FM. Selecione a estação de rádio desejada e pressione rapidamente a tecla REC/DEL para iniciar a gravação e o indicador REC irá piscar durante a gravação. O tempo de gravação irá depender da capacidade de armazenamento do dispositivo conectado. Durante a gravação, mantenha o dispositivo em um local apropriado onde o sinal de rádio seja recebido melhor para garantir um desempenho de gravação otimizado.

### GRAVAÇÃO DO MICROFONE:

1. Conecte um dispositivo de armazenamento (dispositivo USB/Cartão micro SD) e pressione brevemente a tecla REC/DEL para iniciar a gravação e o indicador REC irá piscar durante a gravação. O tempo de gravação irá depender da capacidade de armazenamento do dispositivo conectado. Durante a gravação, posicione o botão "ECHO+" ao mínimo. Posicione a uma distância adequada do alto-falante para evitar qualquer ruído gerado pelo microfone.

### ACESSO AOS ARQUIVOS GRAVADOS:

1. Logo após a gravação da faixa, ela será reproduzida automaticamente. Para reproduzir mais tarde, na função USB ou SD pressionar a tecla "MODE+SHIFT". No display será exibido REC que indica que o diretório selecionado é o de gravação. Nele escolha a faixa desejada.

#### **Nota:**

- O tempo decorrido de gravação é exibido no display.
- Não é possível gravar de duas fontes ao mesmo tempo. Ex: Audio e microfone.





## DISPOSITIVO SD, USB E BLUETOOTH

### IMPORTANTE:

O aparelho identificará automaticamente todos os dispositivos conectados nas entradas USB/SD/BT/LINE do aparelho. Caso mais de uma entrada esteja em uso, é possível alternar entre elas através da tecla MODE. Note que no Display teremos a indicação "USB" ou "SD" conforme a entrada em uso seja a USB ou SD respectivamente.

### REPRODUÇÃO DE DISPOSITIVO USB / SD CARD

1. Com o aparelho ligado conecte um dispositivo USB ou SD. A função será automaticamente selecionada.
3. O aparelho irá iniciar a leitura da mídia e o numero total de faixas.
4. A reprodução se inicia mostrando a função (USB/SD Card) e logo a seguir o numero da faixa e em seguida o tempo decorrido da mesma.

### INTERROMPER A REPRODUÇÃO

Pressione a tecla **PLAY/PAUSE** ►||, a indicação "PAUS" aparece no Display e o som pausado. Pressione novamente a tecla para retomar a reprodução da Mídia.

### MUDAR PARA O INÍCIO DE UMA FAIXA

1. Pressione qualquer uma das teclas ◀◀ ▶▶, de acordo com a direção desejada.
2. A reprodução recomeça a partir da faixa selecionada.
3. Pressione a tecla ◀◀ uma vez durante a reprodução, para retornar a faixa anterior.
4. Pressione a tecla ▶▶ uma vez durante a reprodução para tocar a próxima faixa.

### MODO DE REPRODUÇÃO

Esta função permite que uma única faixa, todas as faixas ou álbum de um dispositivo USB ou SD CARD sejam reproduzidas repetidamente ou de modo aleatório.

1. Durante e reprodução pressione e mantenha pressionada a tecla PLAY/PAUSE. O Display vai mostrar "ALL", liberando a tecla, todas as faixas do dispositivo USB ou do cartão MicroSD serão repetidas indefinidamente.

2. Mantendo pressionada a tecla PLAY/PAUSE novamente aparece "rdO". Liberando a tecla as faixas serão reproduzidas em ordem aleatória.
3. Pressionando e mantendo a tecla pressionada vai aparecer "ONE". Liberando a tecla a faixa corrente será repetida indefinidamente.
4. Pressionar a tecla PLAY/PAUSE mais uma vez e mantendo a pressionada vai aparecer "FOd". Liberando a tecla neste momento todas as faixas dentro do álbum corrente serão repetidas indefinidamente.

### COMPATIBILIDADE DOS DISPOSITIVOS USB

- Esta entrada não aceita conexão com computador.
- Esta aparelho não suporta arquivos maiores que 2GB (Gigabytes).
- Ao reproduzir um arquivo com alta taxa de transferência, os sons poderão ser interrompidos durante a reprodução.
- Esta entrada não suporta MP3 players ou outros dispositivos USB que requeiram a instalação de drivers.
- Esta entrada lê apenas arquivos tipo MP3 e WAV.
- Não é possível formatar memórias a partir desta entrada.

### Especificações para Arquivo MP3

**MPEG:** 1/2/2,5 Camada 3 (ISO/IEC 111723, ISO/IEC 13818-3.2)

**Taxa de compressão (bit rate):** 32 a 320 kbps

**Frequência de amostragem:** 32, 44.1 e 48 kHz

### CONEXÃO BLUETOOTH.

1. Pressione o botão **MODE/SHIFT** no painel para selecionar o modo Bluetooth.
2. Abra simultaneamente a configuração Bluetooth em seu telefone, tablet ou outro dispositivo de áudio habilitado para Bluetooth e selecione "TR100A" para fazer a conexão.
3. É possível controlar a caixa de som através do dispositivo conectado via Bluetooth e vice e versa.





## RECEPÇÃO DE RÁDIO

### OUVINDO O RÁDIO

1. Selecione pela tecla **MODE** a opção **RÁDIO**.
2. Pressione a tecla **PLAY/PAUSE** para iniciar a varredura e memorização automática das emissoras.
3. Após a varredura utilize as teclas **◀◀** e **▶▶** para trocar as estações. As estações estarão identificadas no **Display de leds (4)** por **P1, P2, P3**, etc.
4. Para reprogramar a varredura de estações repita o processo.
5. Até 60 emissoras podem ser memorizadas pelo aparelho.

## EQUALIZADOR / LED

### LED

1. Mantenha pressionada a tecla **EQ/** para desligar ou ligar o led do alto falante.

### EQUALIZADOR

1. Selecione pela tecla **EQ/** durante a reprodução dos dispositivos SD, USB e BT para acionar as 5 opções de equalização.

#### Notas:

- Não é possível acionar o equalizador nos modos *microfone e rádio*.

## ASSISTÊNCIA TÉCNICA

**AVISO:** Nunca tente efetuar reparos ao seu aparelho por conta própria, este ato anula a garantia do produto.

Para o acionamento da assistência técnica tome nota dos seguintes dados:

- Modelo e número de série.
- Data e número da nota fiscal de compra.
- Uma descrição clara do problema.

Depois, contate um posto de assistência técnica autorizada.

### IMPORTANTE

Poderão ocorrer interferências no aparelho quando o mesmo estiver próximo de outros produtos eletroeletrônicos, principalmente de telefones celulares.

## ASSISTÊNCIA TÉCNICA E USO DA GARANTIA

Para maiores informações sobre assistência técnica, fazer uso da garantia ou fazer download deste manual visite o nosso site [www.semptcl.com.br](http://www.semptcl.com.br) ou ligue para nossa Central de Atendimento ao Consumidor - CAC (11) 3232-2000.

### MEIO AMBIENTE

Não descarte o aparelho junto com o lixo doméstico normal, mas leve-o ao centro de reciclagem. Ao fazer isso, você estará contribuindo para a proteção do meio ambiente.





## ESPECIFICAÇÕES TÉCNICAS

FM: Faixa de Frequência .....	76,1 a 108 MHz
Carga dos Alto-falantes .....	4 Ohms
Alimentação .....	DC 9V $\overline{\text{---}}$ 0,5A
	DC 12V $\overline{\text{---}}$ 2A
Dimensões (LxAxP) .....	395 x 233 x 174 mm
Peso Líquido .....	2,55 kg

O avanço de nossas pesquisas tecnológicas pode alterar as especificações deste aparelho sem prévio aviso.

## CERTIFICADO DE GARANTIA

SEMP TCL assegura ao proprietário/consumidor desta CAIXA AMPLIFICADORA DE SOM , garantia contra qualquer defeito de material ou de fabricação que nele se apresentar no prazo de 365 (trezentos e sessenta e cinco) dias contados a partir da data de aquisição, incluindo nesse prazo 90 (noventa) dias de garantia legal. A SEMP TCL restringe sua responsabilidade à substituição de peças defeituosas, desde que, a critério de seu técnico credenciado, se constate falha em condições normais de uso. SEMP TCL declara a garantia nula e sem efeito se este aparelho sofrer qualquer dano provocado por acidentes, agentes da natureza, uso em desacordo com o Manual de Instruções, uso caracterizado como não doméstico, ou por ter sido ligado à adaptadores ou fontes de tensão diferentes dos fornecidos ou indicados ou, ainda, no caso de apresentar sinais de haver sido violado, ajustado ou consertado por pessoa não autorizada pela SEMP TCL.

Também será considerada nula a garantia se este Certificado apresentar rasuras ou modificações. A SEMP TCL obriga-se a prestar os serviços acima referidos, tanto os gratuitos como os remunerados, somente nas localidades onde mantiver oficinas de serviços especificamente autorizadas para atender CAIXA AMPLIFICADORA DE SOM .

O proprietário-consumidor residente em outra localidade será, portanto, o único responsável pelas despesas e riscos de transporte deste aparelho à oficina autorizada pela SEMP TCL mais próxima (ida e volta). TRANSFERÊNCIA: Se o proprietário-consumidor transferir esta CAIXA AMPLIFICADORA DE SOM no período de garantia, esta fica automaticamente transferida, continuando em vigor até a expiração dos prazos, contados da data de aquisição pelo primeiro comprador-consumidor, somente para eventuais trocas de peças, não incluindo serviços de mão-de-obra, instalações e ajustes.

Nota: Esta garantia somente será válida com a apresentação da nota fiscal de compra deste aparelho.

**" CONFORME LEI FEDERAL Nº 11.291/06,  
INFORMAMOS QUE PODEM OCORRER DANOS  
AO SISTEMA AUDITIVO EXPOSTO A POTÊNCIA  
SUPERIOR A 85 DECIBÉIS ".**



**02059-18-07883**  
**MÓDULO: AP-M93**

"Este equipamento opera em caráter secundário, isto é, não tem direito a proteção contra interferência prejudicial, mesmo de estações do mesmo tipo, e não pode causar interferência a sistemas operando em caráter primário."

Administração Geral:  
Avenida Arnaldo Rojek, 1 CEP 07786-900 - Cajamar (SP)

**SEMP TCL**



ATENÇÃO AO CONSUMIDOR  
**CAC (11) 3232-2000**  
www.sempcl.com.br

NE: 824148

