



GUIA rápido . SP500

ÍNDICE

1. DESCRIÇÃO DE BOTÕES E FUNÇÕES.....	04
2. INSTRUÇÕES DE FUNCIONAMENTO.....	08
3. ESPECIFICAÇÕES.....	09
4. TERMOS DE GARANTIA.....	10
5. RESPONSABILIDADE AMBIENTAL.....	11

INFORMAÇÕES DE SEGURANÇA

Leia o manual antes de usar o produto pela primeira vez e guarde-o para referência futura.

Para melhores desempenhos de som, mantenha o aparelho longe de água, umidade, luz solar direta e temperaturas extremas.

Posicione o aparelho de tal forma que ela não caia.

Nunca desmonte o aparelho. Caso contrário, a garantia será invalidada.

O aparelho não deve ser exposto a gotas ou respingos e nenhum objeto com líquidos, como vasos, deve ser colocado sobre o aparelho, para evitar acidentes.

Para evitar incêndio ou choque elétrico, verifique a conformidade da tensão da rede elétrica com a tensão de alimentação especificada desta unidade.

A tomada principal é usada como o dispositivo de desconexão, o dispositivo de desconexão deve permanecer prontamente operável.

Conteúdo da embalagem

Unidade

Controle remoto

Manual do Usuário

Adaptador de energia AC

Cabo auxiliar P2 3,5 mm

1. Descrição de botões e funções:

Botões de controle do painel superior:

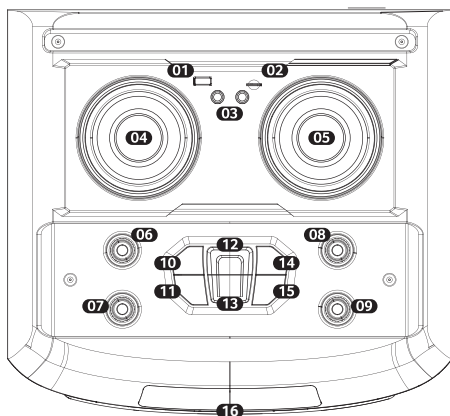

1. Entrada de USB
2. Entrada de cartão de memória
3. Entradas para microfone e guitarra
4. Volume do microfone (depois de conectar o microfone, você pode ajustar o volume desejado)
5. Controle geral de volume
6. Controle de agudos
7. Controle de graves
8. Voltar música/estação
 - *No modo USB/cartão de memória: pressione brevemente para a música anterior; Pressione e segure por aprox. 3 segundos para voltar rapidamente a música.
 - *No modo FM, pressione rapidamente para ir à estação anterior, mantenha pressionado para fazer a busca automática até que a estação anterior seja encontrada.
 - *No modo Bluetooth, pressione rapidamente para ir para a música anterior.
 - *Não funciona no modo auxiliar/line in (RCA).

9. Reproduzir/Pausar
 - *No modo USB e cartão de memória, pressione rapidamente este botão para parar/continuar uma música.
 - *No modo FM, pressione e segure este botão para realizar a busca automática de estações.
 - *Não funciona nos modos auxiliar/line in (RCA) e Bluetooth.
10. Próxima música/estação
 - *No modo USB/cartão de memória: pressione brevemente para a ir à próxima música; mantenha pressionado por mais de 3 segundos para avançar rapidamente.
 - *No modo FM, pressione rapidamente para ir à estação anterior, mantenha pressionado para fazer a busca automática, até que a estação anterior seja encontrada.
 - *No modo Bluetooth, pressione rapidamente para ir para a próxima música.
 - *Não funciona no modo auxiliar/line in (RCA).
11. EQ / MEGABASS
 - *Pressione brevemente este botão para selecionar um dos equalizadores pré definidos (Pop / Rock / Jazz / Clássica / Personalizada / Normal). Mantenha esse botão pressionado para ativar/desativar a função MEGABASS (enaltcimento de graves).
12. MODO
 - *Pressione brevemente este botão, para selecionar o modo de execução entre BLUETOOTH/ LINE-IN /FM /USB /cartão de memória. Mantenha este botão pressionado e a conexão Bluetooth será automaticamente desconectada.
13. Modo Stand-by
 - *A primeira vez que você liga a Torre na energia, ela inicia o funcionamento no modo stand-by. Pressione este botão e então esta unidade irá mudar para o modo de funcionamento.
 - *Caso queira que a unidade entre no modo stand-by, basta pressionar este botão brevemente.
14. Controle de eco
 - *O efeito de eco só pode ser ajustado depois que você conecta a guitarra ou microfone.
15. Controle de volume de guitarra
 - *O botão pode ser ajustado depois de conectado ao conector P10 destinado à guitarra (tenha certeza que o volume de microfone não está em 0 – os dois controles são dependentes entre si).
16. Display de LED

Botões de controle do painel traseiro:

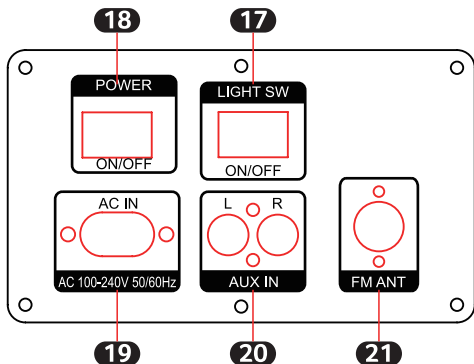

17. Interruptor de luz
*Liga/desliga as luzes de LED da Torre.
18. Botão de energia
*Liga/desliga a Torre.
19. Conector AC in
*Use para conectar o adaptador de energia e a fonte de alimentação AC (100V-240V ~ 50/60Hz).
20. Entrada auxiliar/Line in (RCA)
*Para conectar o dispositivo externo no modo auxiliar/line in (RCA)
21. Antena de rádio FM
*Levante a antena para melhorar a recepção do sinal de rádio.

Descrição do controle remoto

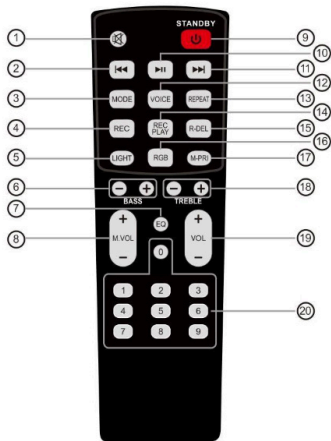

1. Muda: liga/desliga o som.
2. Voltar música/estação
3. Seleção de modo
4. Função gravador (REC)
Enquanto utilizando as funções rádio FM, microfone ou auxiliar, ao inserir um pen drive ou cartão de memória, pressione brevemente o botão REC para iniciar a gravação (o que está sendo reproduzido é gravado no pen drive ou cartão de memória). Para parar a gravação, pressione . Pressione o botão "REC PLAY" (14) para reproduzir o registro.
5. Troca os efeitos de luz
6. Controle de graves
7. Seleção de equalizador.
8. Controle de volume do microfone
9. Standby ligado/desligado.
10. Reproduzir/Pausar
11. Avançar música/estação
12. Voz: pressione rapidamente para enfatizar as vozes, pressione novamente para retornar à voz normal.
13. Modo repetição: nos modos USB e cartão de memória, pressione uma vez para repetir somente a música que está sendo reproduzida.
14. Reprodução de arquivos gravados através da função gravador (4).
15. Excluir arquivo gravado.
16. Alterar a cor da luz de LED.
17. Ativar/desativar prioridade de microfone.
18. Controle de agudos.
19. Controle do volume geral.
20. Números para seleção de música.

2. Instruções de funcionamento

Modo de pareamento Bluetooth:

Pressione o botão MODO na Torre ou no controle remoto até que BLUETOOTH seja selecionado;

Coloque o celular dentro da distância de 3 metros;

Ative o Bluetooth no celular para que o celular comece a procurar o dispositivo Bluetooth. Por favor, consulte o manual do usuário do seu aparelho celular para detalhes;

Selecione o nome "SP500" encontrado pelo celular na lista de dispositivos Bluetooth disponíveis;

Aguarde até o aparelho celular conectar com a Torre Multilaser SP500.

Pressione rapidamente o botão REPRODUZIR / PAUSAR para parar ou continuar uma música. Pressione rapidamente a tecla **◀◀** ou **▶▶** para trocar de faixa.

Modo FM (rádio):

Pressione o botão MODO logo após a inicialização para mudar para o modo "rádio FM".

Busca e armazenamento da estação de rádio automática: Pressione e segure (aprox. 3 segundos) o botão REPRODUZIR/PAUSAR e a unidade procurará automaticamente estações de rádio na faixa de frequência de rádio entre 87,5 e 108,0 MHz. Após terminar a pesquisa, a busca automática será interrompida e as estações úteis serão salvas automaticamente.

Modo LINE IN (auxiliar):

Pressione o botão MODO na unidade ou no controle remoto até que LINE IN seja selecionado. Reproduza a música do dispositivo conectado à entrada AUX IN no painel traseiro.

Modo USB:

Após a inicialização, pressione MODO para selecionar "USB" e insira o dispositivo USB. O aparelho vai ler e reproduzir automaticamente a música no dispositivo USB.

Pressione brevemente o botão **⏸** para pausar ou reproduzir a faixa.

Pressione brevemente o botão **⏮** para mudar para a faixa anterior.

Pressione brevemente o botão **⏭** para mudar para a próxima faixa.

Modo cartão de memória:

Após a inicialização, pressione MODO para selecionar "TF" e insira o cartão de memória. O aparelho irá ler e reproduzir automaticamente as músicas do cartão.

Pressione brevemente o botão **⏸** para pausar ou reproduzir a música.

Pressione brevemente o botão **⏮** para mudar para a faixa anterior.

Pressione brevemente o botão **⏭** para mudar para a próxima faixa.

3. Especificações

Potência: 2200W

Frequência de resposta: 40 Hz – 18 kHz

Sensibilidade: ≥ 65db

Impedância: 4Ω

Drivers: 2 x 12" (subwoofer) + 1 x 4" (tweeter) + 1 4" (médio)

Bluetooth: V4.2

Conexões: BT/USB/AUX/SD/FM/P10

Capacidade máxima suportada para cartão de memória/pen drive: 64 Gb

Bivolt automático 100-240V; 50 – 60 Hz

Dimensões (cm): 33,2 x 37,0 x 114,2

Peso: 20 Kg

*Esse produto não possui bateria interna

4. TERMOS DE GARANTIA

Esta garantia não cobre qualquer defeito do produto decorrente do uso e do desgaste natural ou decorrente da utilização inadequada, incluindo, sem limitações, o uso normal e habitual, de acordo com as instruções para o uso e a manutenção do produto.

Esta garantia não cobre defeitos do produto decorrente de instalações, modificações, reparos ou quando o produto for aberto por um profissional não autorizado pela Pulse.

Esta garantia também não cobre defeitos no produto decorrentes do uso de acessórios ou outros dispositivos periféricos que não sejam originais da Pulse projetados para o uso com o produto.

Em caso de defeito de fabricação, desde que comprovado, a Pulse limita-se a consertar ou substituir o produto defeituoso.

Este produto está garantido pela Pulse pelo período de 3 anos. O certificado somente terá validade com a apresentação da NF de compra. Leia com atenção os termos de garantia.

Este produto possui 3 anos de garantia a partir da data de venda. Nossa responsabilidade sobre esta garantia limita-se apenas ao conserto/troca de qualquer produto encontrado com defeitos de fabricação desde que tenha sido utilizado corretamente.

NF/Nº _____

Data da Compra ____/____/____



5. Responsabilidade ambiental

A PULSE acredita que agir de maneira sustentável é assumir responsabilidade pelas gerações futuras e pensar no ciclo completo dos produtos, desde sua produção até o final de sua vida útil.

Acesse o site para saber onde encontrar um de nossos postos de recebimento:

<http://www.gmcons.com.br/gmclog/admin/VisualizarPostosMapaCliente.aspx?strCodCli=154home/coleta-reciclagem>

Lei nº 11.291/06: O uso de equipamentos em potência superior a 85 decibéis pode prejudicar a audição.

CNPJ: 59.717.553/0001-02

“Este produto está homologado pela ANATEL, de acordo com os procedimentos regulamentados pela Resolução 242/2000, e atende aos requisitos técnicos aplicados”.

Para maiores informações, consulte o site da ANATEL www.anatel.gov.br

“Este equipamento não tem direito à proteção contra interferência prejudicial e não pode causar interferência em sistemas devidamente autorizados.”

NºAnatel: 07046 -19-03111

Este produto contém a placa AC343 código de homologação Anatel 07046 -19-03111”.





Queremos muito ouvir você!

Central de Atendimento

11 3198.0004

Cobertura para todo o Brasil

 Fale conosco via WhatsApp!