

Nº	MODIFICAÇÃO	POR	DATA
0	Liberação de Arquivo	Grasi	17-05-2018
1	Add do certificado de garantia	Grasi	23-11-2018
2	Correção do nome e foto	Grasi	15-04-2019
3	Revisão na página 07 sobre OPEN e CLOSE (tradução)	Grasi	13-09-2019

**This page should not be printed.**

This document is property of Britannia  
AND CAN NOT BE USED BY A THIRD PARTY

DES.	Grasi	PRODUTO	CÓD. COMERCIAL	TAMANHO
VERIF.	Amanda	<b>Climatizador PCL1F</b>	056251013	<b>115*150mm</b>
APROV.	Laressa		ESTRUTURA	COR IMPRESSÃO
MARCA		TÍTULO	CÓD. DESENHO	REV.
		Folheto de instruções - <i>User Manual</i>	3125-09-05	3

# Philco



MANUAL DE INSTRUÇÕES

**CLIMATIZADOR PCL1F**

## INTRODUÇÃO

Parabéns pela escolha de mais um produto de nossa linha.

Para garantir o melhor desempenho de seu produto, **o usuário deve ler atentamente as instruções a seguir.** Recomenda-se não jogar fora este Manual de Instruções. Ele deve ser guardado para eventuais consultas.

**NOTA:** É comum que aparelhos elétricos novos liberem uma leve fumaça ou gases durante as primeiras vezes em que eles forem utilizados. Isso acontece em virtude do aquecimento dos materiais e dos componentes usados na manufatura do aparelho. É normal e não indica a existência de defeitos no aparelho.

ESTE APARELHO DESTINA-SE A USO EXCLUSIVAMENTE DOMÉSTICO

## INSTRUÇÕES DE SEGURANÇA

- Não utilizar o produto quando ele apresentar algum dano no cordão elétrico, no plugue ou em outros componentes. Para substituir qualquer peça danificada, procurar a Assistência Técnica Autorizada, a fim de evitar riscos.
- Verificar se a tensão da rede elétrica no local de instalação é a mesma indicada na etiqueta localizada na parte lateral do produto.
- Utilizar uma tomada elétrica exclusiva. Não utilizar extensões, adaptadores tipo “T” ou temporizadores.
- Para proteger contra choques ou outros acidentes não imergir o cordão elétrico, o plugue nem o próprio aparelho na água ou em outro líquido qualquer.
- Certificar-se de que o cordão elétrico não esteja tocando em superfícies quentes.
- Este aparelho não foi projetado para ser utilizada por pessoas (incluindo crianças) com capacidades físicas, sensoriais ou mentais reduzidas, ou falta de experiência e conhecimentos, exceto se forem supervisionadas ou instruídas por uma pessoa responsável pela sua segurança.
- As crianças deverão ser supervisionadas, para assegurar de que não brinquem com o aparelho.
- Para desligar, retirar o plugue da tomada elétrica. Sempre desconectar segurando pelo plugue, nunca puxar pelo cordão elétrico.
- Não ultrapassar o limite “MAX” no indicador de nível de água do reservatório.
- Verificar se o indicador de nível de água não está abaixo do nível “MÍN”, ao utilizar a função Umidificar. Evitando, desta forma, danos ao motor do produto.
- Tomar cuidado quando movimentar o produto para que a água não seja derramada.
- Antes de qualquer manutenção ou limpeza, retirar o plugue da tomada elétrica.
- Ao limpar, não colocar água diretamente no painel de controle.
- Caso o produto venha a tombar com água no reservatório, retirar imediatamente o plugue da tomada elétrica e aguardar 24 horas para secar os componentes por completo.
- O produto deve ser posicionado de maneira que a parte traseira venha a ficar no mínimo a 15 cm de distância da parede.
- Não utilizar o produto sem o filtro de ar (removível) nem o pré-filtro.
- Manter o produto afastado de cortinas, panos ou qualquer material solto que possam bloquear o fluxo de ar.
- Não inserir nenhum objeto em alguma abertura do produto.
- Não obstruir a entrada ou saída de ar do produto. Isso poderá diminuir o rendimento do produto.
- Retirar o plugue da tomada elétrica quando não for utilizar o produto por um longo período.
- Manter o aparelho longe do alcance de crianças.
- Não utilizar o produto para servir de apoio ou suporte de objetos e pessoas.

- Não usar o produto para fins diferentes dos especificados neste Manual de Instruções.
- As pilhas devem ser descartadas em local apropriado.
- Para não perder a garantia e para evitar problemas técnicos, o usuário não deve tentar consertar o aparelho em casa. Quando precisar, ele deve levá-lo à Assistência Técnica Autorizada.
- A nota fiscal e o certificado de garantia são documentos importantes e devem ser mantidos para efeito de garantia.

**Aviso importante :** Qualquer serviço de manutenção ou de reparos só deverá ser efetuado por um técnico credenciado. Não tentar consertar o aspirador por conta própria.



## ADVERTÊNCIA



- Retirar o plugue da tomada elétrica antes de efetuar qualquer manutenção no aparelho.
- Recolocar todos os componentes antes de ligar o produto.
- Ligar o plugue em uma tomada com aterramento efetivo, conforme norma NBR5410.
- Não usar adaptadores, benjamins ou T's.

**•Não seguir estas instruções pode trazer risco de morte, incêndio ou choque elétrico.**

## COMPONENTES

- 01.** Corpo do aparelho
- 02.** Cortina horizontal
- 03.** Filtro
- 04.** Cordão elétrico
- 05.** Reservatório de água
- 06.** Rodas
- 07.** Trava do reservatório de água
- 08.** Painel de controle
- 09.** Controle
- 10.** Grade do filtro
- 11.** Filtro (Parte interna)

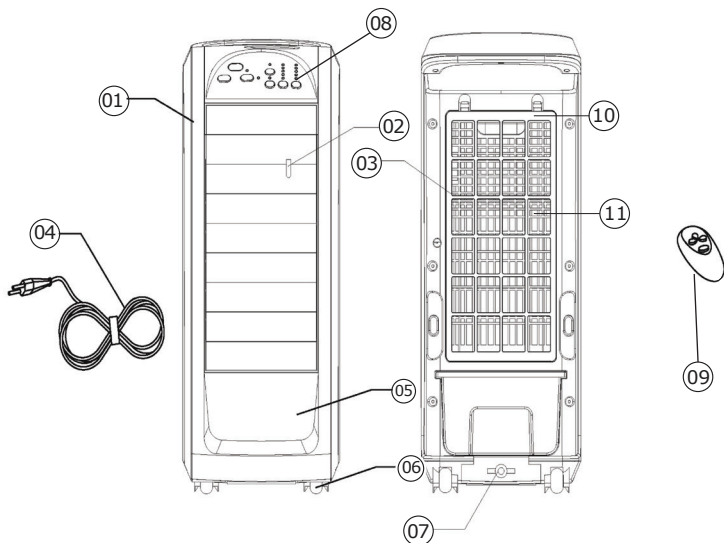

## PAINEL DE CONTROLE

- 01.** Botão MODO
- 02.** Luz indicadora da função OSCILAÇÃO
- 03.** Luz indicadora de TEMPO
- 04.** Luz indicadora de velocidade do vento
- 05.** Luz indicadora da função UMIDIFICADOR

- 06.** Botão UMIDIFICADOR
- 07.** Botão OSCILAÇÃO
- 08.** Botão VELOCIDADE
- 09.** Botão TEMPO
- 10.** Botão LIG./DESLIG.
- 11.** Luz indicadora do modo

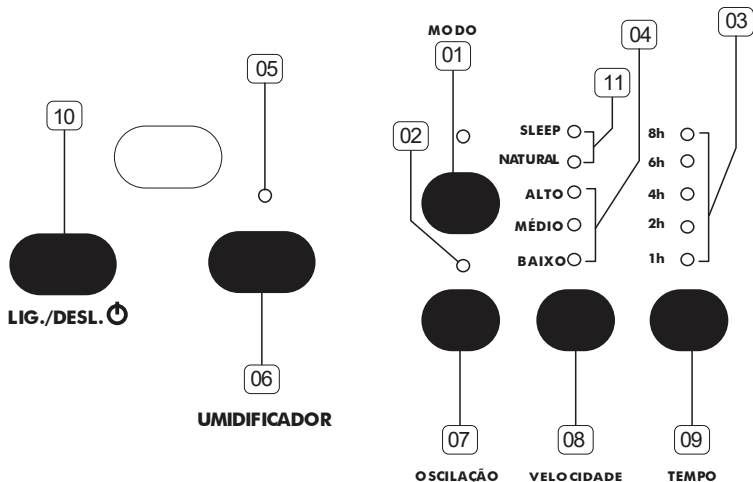

## FUNÇÕES DO CONTROLE REMOTO

Conectar o plugue a uma tomada elétrica. O aparelho estará pronto para funcionar.

**LIGA/DESL.** – Pressionar este botão para iniciar o funcionamento do aparelho. Pressioná-lo novamente para desligá-lo.

**VELOCIDADE** – Cada vez que este botão for pressionado, a velocidade do ventilador irá variar na seguinte seqüência: baixa, média ou alta.

**TEMPO** – Permite selecionar o tempo de funcionamento. Ao pressionar este botão, as luzes indicadoras de tempo irão alternar entre: 1h> 2h>4h>6h>8h.

**OSCILAÇÃO** – Pressionar este botão uma vez para ligar a função de oscilação. Isto fará com que o vento oscile horizontalmente em um ângulo de 120°. Pressionar novamente este botão para desligar esta função.

*Obs.: Apenas as aletas na posição vertical (internas) se movimentarão automaticamente, as aletas frontais (na posição horizontal) poderão ser reguladas.*

**MODDO** – Pressionar este botão para selecionar a função desejada (Natural ou Sleep), para trocar ou desativar a função pressionar o botão novamente.

**SLEEP** - Selecionar o modo **Sleep** para que o vento oscile sua intensidade e seja intermitente.

**NATURAL** - Selecionar a função **NATURAL** para que o vento oscile sua intensidade, simulando assim uma ventilação natural.

### NOTAS

1. O controle remoto deverá ser usado a uma distância máxima de 6 metros do aparelho.
2. Se cortinas, portas ou outros obstáculos obstruírem os sinais do controle remoto, o aparelho não receberá normalmente os seus comandos.
3. Se o ambiente for equipado com lâmpadas de acendimento instantâneo, o controle remoto poderá não funcionar corretamente. Mantê-lo afastado destas lâmpadas ou mudar de direção.
4. Certificar-se de que a luz direta do Sol não incida sobre o aparelho. Caso contrário, os sinais do controle remoto poderão algumas vezes não ser recebidos.

### Utilização correta do controle remoto

- Direcione o controle remoto para o receptor do aparelho.
- Distância máxima: aproximadamente de 6 metros (sem nenhum obstáculo entre o controle remoto e o receptor).

**NOTA:** Caso o aparelho não esteja respondendo aos comandos do controle, verifique se o controle está corretamente direcionado para o receptor. Uma pequena variação nesse direcionamento impossibilita o controle de funcionar.

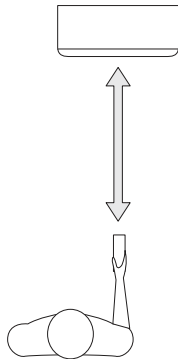





**ATENÇÃO.** Antes de encher o reservatório com água, retirar o plugue do climatizador da tomada elétrica.

### Preparando para utilizar o aparelho:

1. Abrir a caixa da embalagem e retirar o climatizador.
2. Assegurar-se de ter espaço suficiente antes de montar o aparelho. Para evitar arranhões, é recomendável montar o aparelho sobre uma superfície plana e lisa.
3. O controle remoto está acondicionado dentro da embalagem.
4. Girar a trava para a posição OPEN (abrir) e puxar o reservatório para fora conforme mostrado na imagem abaixo.
5. Encher o reservatório com água até a marca. Tomar cuidado para respeitar os níveis máximo e mínimo no reservatório.
5. Empurrar o reservatório em para seu local de origem e girar a trava para a posição CLOSE (fechar).

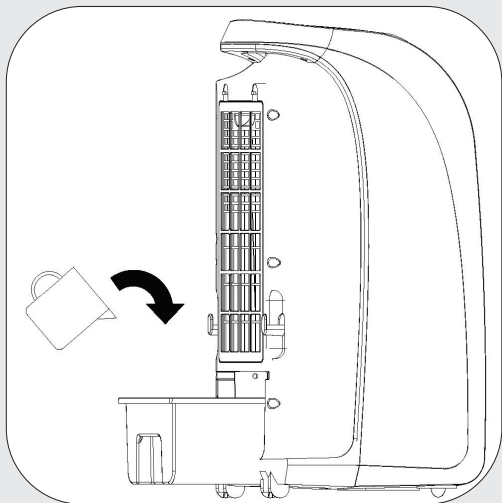

## PAINEL DE CONTROLE

1. Inserir o plugue do aparelho em uma tomada elétrica. O aparelho estará pronto para funcionar.

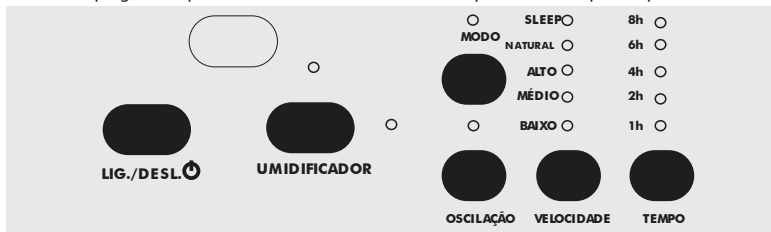

2. Pressionar o botão LIG./DESL. O equipamento começará a funcionar.

3. Quando a função ventilação estiver ligada, o aparelho funcionará na velocidade média por 3 segundos antes de passar para a velocidade de funcionamento selecionada durante a última utilização. Pressionar o botão VELOC. sucessivamente. O ventilador passará para a velocidade seguinte seguindo a seqüência: Baixa > Média > Alta > Baixa

4. Pressionar o botão OSCILAÇÃO uma vez para ligar a oscilação. As aletas irão oscilar horizontalmente em um ângulo de 120°. Pressionar novamente este botão para interromper a oscilação.

5. Pressionar uma vez o botão UMIDIFICADOR. O aparelho irá funcionar como um umidificador, abaixando a temperatura do ambiente.

### FUNÇÃO UMIDIFICAR

**ATENÇÃO:** Antes de ligar, certificar-se de que o nível de água no reservatório é suficiente (dentro dos níveis de min. e máx. indicados no reservatório).

A função umidificar é recomendável para utilizar em locais com baixa umidade do ar (abaixo de 75%) e renovação constante do ar. Certificar que haja porta ou janela aberta próximas a parte traseira do produto. Caso desejar aumentar a sensação de refrescância, adicionar pedras de gelo e/ou água gelada no reservatório.

O aparelho opera com a tecnologia que proporciona conforto térmico através da evaporação da água, proporcionando um ambiente agradável com brisas frescas.

**ATENÇÃO:** Caso o aparelho seja usado com a água do reservatório em níveis impróprios, o produto poderá ser danificado.

**NOTA:** Se a tecla **TEMPO** não for pressionada, o aparelho continuará funcionando até que o usuário desligue-o.

## MANUTENÇÃO

•Antes de qualquer limpeza ou manutenção, retirar o plugue da tomada elétrica.

•Não colocar água direto sobre o painel de controle.

•Não utilizar produtos tóxicos, como amoníaco, álcool, removedores, etc.

•Usar esponjas ou panos macios umedecidos com sabão neutro. Enxaguar bem e secar com pano seco.

•Para limpar o painel de controle, usar somente um pano seco e macio. Em caso de sujeira ou remoção mais difícil, usar um pano úmido e sabão neutro.

•Para limpar a parte traseira, usar somente um aspirador de pó ou espanador.

•Não utilizar água acima de 40°C, pois esta temperatura pode danificar a superfície do produto.

### Limpeza do pré-filtro

•Depois de uma utilização prolongada, o pré-filtro ficará sujo. Limpá-lo ao menos uma vez por mês.

•Retirar a Grade do Filtro de acordo com **fig. 1**.



•Desparafusar o Filtro conforme **figura 2** e retirá-lo (**figura 3**).

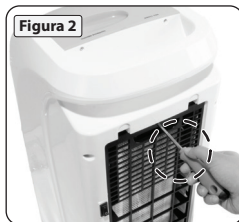

•Retirar o pré-filtro do produto. Desencaixar primeiramente o cilindro superior (**fig. 4**) e depois o cilindro inferior (**fig. 5**).

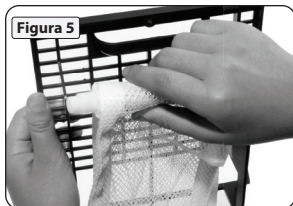
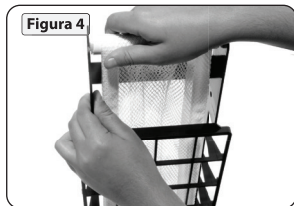

- Usar água e detergente neutro para limpá-lo
- Enxaguá-lo em água limpa. Certificar-se de que esteja totalmente seco antes de reutilizá-lo.

### Limpeza do reservatório de água

- Com o aparelho desligado da tomada elétrica, retirar o filtro de ar e o pré-filtro.
- Usar detergente neutro e esponja macia para lavar o reservatório de água. Enxaguar com água limpa.
- Escorrer a água e secar o interior com um pano limpo e macio.

## PROBLEMAS E SOLUÇÕES

Problema	Solução/Verificação
• Climatizador não funciona/ não liga	<ul style="list-style-type: none"> <li>• Se a energia ou tensão da rede elétrica estão de acordo com as especificações do produto.</li> <li>• Se o cabo elétrico está ligado na tomada elétrica.</li> <li>• Se o disjuntor está ligado.</li> </ul>
• O vento não está tão refrescante quanto antes	<ul style="list-style-type: none"> <li>• Se a função Umidificar está ligada.</li> <li>• Se há água suficiente no reservatório.</li> <li>• Se há renovação de ar no ambiente.</li> <li>• Se a umidade relativa do ar está acima de 75%.</li> </ul>
<ul style="list-style-type: none"> <li>• Controle remoto não funciona</li> <li>• Odores</li> </ul>	<ul style="list-style-type: none"> <li>• Se o controle remoto está com pilhas.</li> <li>• Se as pilhas são novas.</li> <li>• Se as pilhas foram colocadas corretamente.</li> <li>• Se o controle remoto está muito longe do produto.</li> <li>• Se não há nenhum obstáculo entre o produto e o controle remoto.</li> <li>• Se a água do reservatório está acumulada por muito tempo.</li> </ul>

## CERTIFICADO DE GARANTIA ELETROPORTÁTEIS

A Fabricante solicita ao consumidor a leitura prévia do Manual de Instruções para a melhor utilização do produto. A Fabricante garante seus produtos contra defeitos de fabricação durante o período estabelecido, contados a partir da data de entrega do produto expresso na nota fiscal de compra. Conforme modelo a seguir:

<b>ELETROPORTÁTEIS</b>	
GARANTIA LEGAL*	90 Dias
GARANTIA ADICIONAL	270 Dias
GARANTIA TOTAL**	360 Dias

\*A GARANTIA LEGAL É DE 90 DIAS E TEM SEU INÍCIO NA DATA DE AQUISIÇÃO DO PRODUTO.

\*\*A GARANTIA TOTAL É A SOMA DA GARANTIA LEGAL MAIS A GARANTIA ADICIONAL.

- Os controles remotos terão garantia legal de 90 dias, mais 90 dias de garantia adicional, totalizando 180 dias.
- Os acessórios terão somente garantia legal de 90 dias.

A Fabricante prestará serviços de Assistência Técnica, tanto os gratuitos quanto os remunerados, somente nas localidades onde mantiver Postos Autorizados.

Em locais onde não haja Postos Autorizados, o produto deverá ser transportado, por conta e risco do

consumidor. A relação de Postos Autorizados está disponível através do site [www.philco.com.br](http://www.philco.com.br) ou através do **SAC 0800 645 8300**. Se o consumidor vier a transferir a propriedade deste produto, a garantia ficará automaticamente transferida, respeitando o prazo de validade, contado a partir da primeira aquisição. Produtos que necessitam de serviço de instalação terão despesas e responsabilidades por conta do consumidor. O compromisso de garantia cessará caso:

- O produto seja examinado, adulterado ou consertado fora de Assistência Técnica Autorizada.
- Ocorra a utilização de peça ou componente não original.
- O produto seja ligado em tensão diferente daquela para qual foi projetado.
- O defeito seja decorrente de uso inadequado ou negligência do consumidor em relação às instruções do manual.
- Danos sejam causados por ação de agentes da natureza (enchentes, maresia, raios, etc.).
- O produto seja utilizado para fins não domésticos.
- Não sejam seguidas as recomendações de conservação, conforme manual.
- Ausência ou adulteração do número de série.

**BRITÂNIA ELETRÔNICOS S.A**

Rua Dona Francisca, 12.340

Bairro Pirabeiraba - Joinville - SC

CEP 89.239-270

Insc. Est. 254.861.660

CNPJ 07.019.308/0001-28

FABRICADO NA CHINA







