



REF.1020

CÔMODA FLORENÇA
CHEST / CÔMODA

DETALHAMENTO EXTERNO
OUTER DETAIL / DETALLES EXTERNOS

DETALHAMENTO INTERNO
INSIDER DETAILS/DETALLES INTERNOS

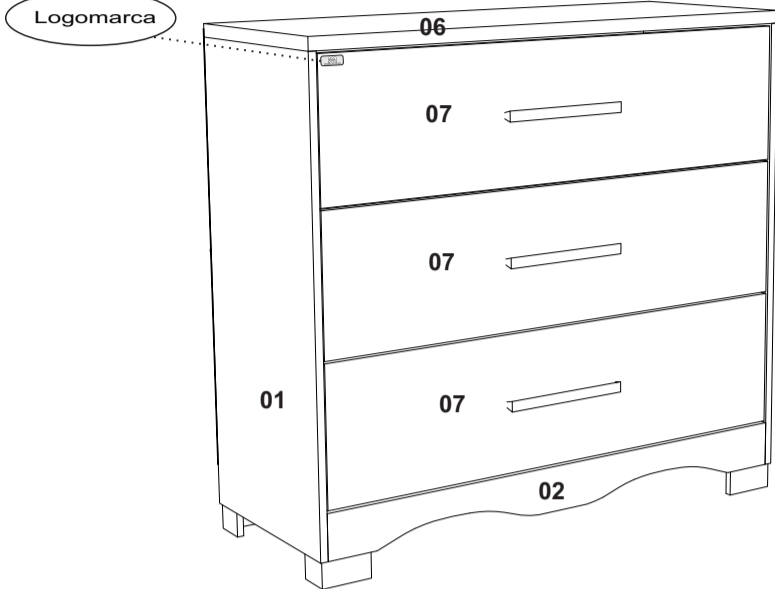

12



TABELA COR / COLOR TABLE / TABLA DE COLOR
DESCRIÇÃO/DESCRIPTION/DESCRIPCIÓN CÓDIGO

CD	CEDRO	CEDAR	CEDRO	79
BR TX	BRANCO TEX	WHITE TEXT	BLANCO TEXT	74
BR TX/OC	BRANCO TEX	WHITE/OCEAN	BLANCO / OCEAN	91
F/INT BR	OCEANO INT BR			
FL	FLORAL	FLORAL	FLORAL	43
CD INT.	CEDRO INTERNA	CEDAR / WHITE	FLORAL / BLANCO	82
BRANCO	BRANCO			
BR TX/AM	BRANCO TEX	WHITE / YELLOW	BLANCO / AMARILLO	
F. INT BR	AMARELO INT BR			

INSTRUÇÃO MONTAGEM PRODUTO
ASSEMBLY INSTRUCTION / INSTRUCCIONES DE MONTAJE

Separar as peças e acessórios de maneira organizada
Separate parts and accessories in way organized
Separar las piezas y accesorios de manera organizada

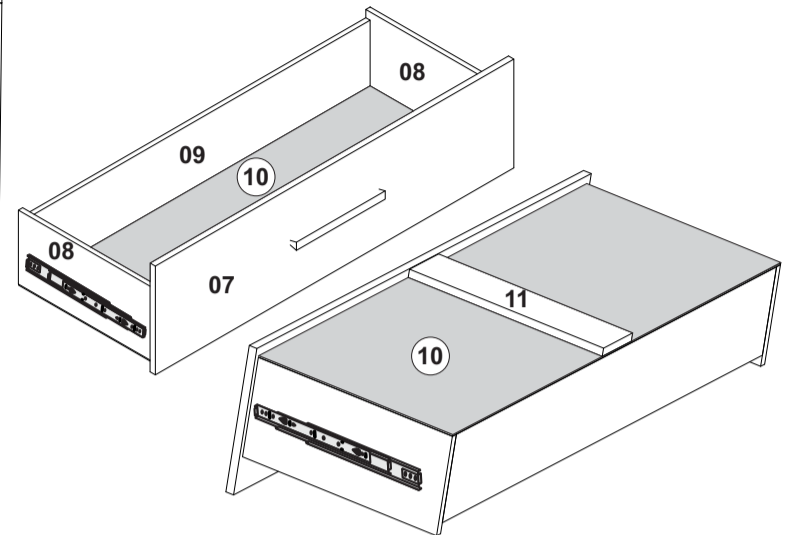
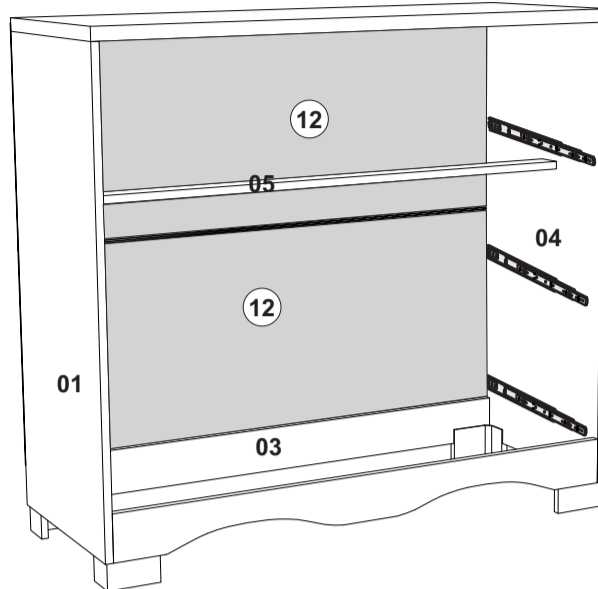
Forrar o chão com o papelão das embalagens
Cover the floor with the cardboard
Cubra el suelo con la embalaje de cartón

O produto deve ser montado por um profissional qualificado
The product must be assembly by a professional
El producto debe ser ensamblado por un profesional calificado

Ferramentas necessárias (não fornecidas)
Not include tools / No herramientas

CUIDADO PARA CONSERVAÇÃO E LIMPEZA DO MÓVEL
CARE TO CONSERVATION AND CLEAN
CUIDADO PARA LA CONSERVACIÓN Y LA LIMPIEZA

O peso máximo de carga informado refere-se a objetos distribuído de maneira uniforme sobre toda área de contato da peça.
Set maximum weight load refers to objects distributed uniformly over the entire contact area of the workpiece.
Conjunto de carga máxima de peso se refiere a objetos distribuidos uniformemente sobre toda el área de contacto de la pieza de trabajo.

Não molhar o móvel e não expor em lugar úmido
Do not wet the mobile and do not expose in a wet place
No moje el producto y no exponer en un lugar húmedo

Não expor o móvel próximo de fontes de calor
Do not expose the mobile near heat sources
no exponga cercano de fuentes de calor

Não usar produtos abrasivos.
Do not use abrasive products.
No utilice productos abrasivos.

Limpe com flanela limpa e seca.
Clean with dry cloth
Limpieza con un paño limpio y seco

LISTA DE ACESSÓRIOS E FERRAGEM
ACCESSORIES AND HARDWARE / ACCESORIOS Y EQUIPOS

10PÇS A Parafuso 4,5x45 Screw / Tornillo	02PÇS B Parafuso -50x50 Screw / Tornillo	24PÇS C Parafuso -3,5x28 Screw / Tornillo	01PÇS D kit Pé Feet / Pies	98PÇS E Parafuso -3,5x12 Screw / Tornillo	22PÇS F Cavilha-06+30 Dowel / Clavija	16PÇS G Cantoneira Zamaq Corner / Esquinero
02PÇS H Buxa 8 mm Bushing / Bucha	02PÇ I Cantoneira metálica de parede Corner / Rincon	02PÇ J Acabamento cantoneira Finish / Acabado	03PÇ K Puxador MDF 250x20x20 mm Handle / Manija	60PÇS L Prego - 10x10 Nail / Clavo	01PÇS M Perfil H 1015 mm plástico Outline / Perfil	01PÇ N Cola Glue / Goma
03PÇS O Corrediça Slider / Corredera						

Logomarca Logo

LISTA DE PEÇAS / List of Pieces / Lista de piezas

Nº	DESCRIÇÃO DA PEÇA / Description / Descripción		CED	BR TX/OCEANO FOSCO	BR TX/AMARELO FOSCO	BR. TX	MAT. PRIMA	MEDIDAS	QTDE
01	LATERAL ESQUERDA	LEFT SIDE	1020-79	1020-74	1020-74	1020-74	MDP	900x410x15	01
02	RODAPÉ FRONTAL	FRONT FOOTING	1020-79	1020-74	1020-74	1020-74	MDF	1015x88x15	01
03	RODAPÉ TRASEIRO	BACK FOOTING	CRU	CRU	CRU	CRU	MDP	1015x88x15	01
04	LATERAL DIREITA	RIGHT SIDE	1020-79	1020-74	1020-74	1020-74	MDP	900x410x15	01
05	TRAVA GAVETAS	CATCHES DRAWERS	CRU	CRU	CRU	CRU	MDP	1015x44x15	01
06	TAMPO	TOP	1020-79	1020-74	1020-74	1020-74	MDP	1045x410x25	01
07	FRENTE GAVETA	DRAWER FRONT	1020-82	1020-91	1020-90	1020-74	MDP	1009x265x15	03
08	LATERAL GAVETA	SIDE DRAWER	1020-06	1020-06	1020-06	1020-06	MDP	380x180x12	06
09	CONTRA FUNDO	BACKGROUND	1020-06	1020-06	1020-06	1020-06	MDP	966x160x12	03
10	FUNDO GAVETA	DRAWER BACKGROUND	1020-43	1020-43	1020-43	1020-43	TREE	989x385x03	03
11	TRAVA CONTRA FUNDO	BRING BACK	CRU	CRU	CRU	CRU	MDP	380x88x15	03
12	FUNDO	BACKGROUND	CRU	CRU	CRU	CRU	TREE	1043x415x03	02

PASSO 1	Preparar as peças 01 e 4 utilizando as ferragens (G, O, E, F).	PASSO 2	Fixar a peça 01 e 04 nas peças 02 e 03 utilizando a ferragem (A). Depois Fixar a peça 05 na peça 01 e 4 Utilizando as ferragens (A). Em seguida fixe a peça 06.
STEP 1	Prepare the pieces 01 & 04 using the tools (G, O, E, F).	STEP 2	Fix the 01 & 04 in the 02 & 03 using (A). After fix the 05 in the 1 & 4 using (A). Fix the 06.
PASO 1	Prepare las piezas 01 y 04 usando las herrages (G, O, E, F).	PASO 2	Fije la 01 y 04 en las 02 y 03 usando (A). Despues fije la 05 en la 01 y 4 usando (A). Despues fije en la 06.
<p>04PÇS</p> <p>G</p> <p>03PÇS</p> <p>O</p> <p>18PÇS</p> <p>F</p> <p>04PÇS</p> <p>F</p>		<p>10PÇS</p> <p>A</p> <p>04PÇS</p> <p>E</p>	

PASSO 3	Fixar o acessório D na peça 01,02,03,04.	PASSO 4	Pregue a peça 12 utilizando as ferragens (L, M). Depois fixe o móvel na parede utilizando o acessório (D,B,I,J).
STEP 3	Fix the (D) in the 01,02,03,04.	STEP 4	Nail the 12 using (L, M). After fix in the wall using the (D,B,I,J).
PASO 3	Fije la (D) en las 01,02,03,04.	PASO 4	Clavee la 12 usando (L, M). Despues fije en la pared usando (D,B,I,J).
<p>01PÇS</p> <p>D</p>		<p>01PÇ</p> <p>M</p> <p>40PÇS</p> <p>L</p> <p>02PÇS</p> <p>I</p> <p>02PÇS</p> <p>B</p> <p>02PÇS</p> <p>H</p> <p>02PÇS</p> <p>J</p>	<p>Dica: Ao fixar os fundos deixar espaço de 15 cm entre os pregos. When fix the background left space of 15 cm between the nails Deje espacio de 15 cm entre los clavos</p>

PASSO 5	Preparar as peças 08 utilizando as ferragens (G,F e N) e fixar na peça 07. Fixar a peça 09 na peça 08 utilizando a ferragem (C). Fixar o acessório (K) na peça 07 utilizando a ferragem (C).	PASSO 6	Fixar a peça 29 nas peças 28 utilizando a ferragem (I). Fixar o acessório (E) nas peças 28 utilizando a ferragem (I).
STEP 5	Prepare the 08 using (G,F & N) and fix in the 07. Fix the 09 in the 08 using (C). Fix the (K) in the 07 using (C).	STEP 6	Fix the 29 in the 28 using (I). Fix the (E) in the 28 using (I).
PASO 5	Prepare la 08 usando (G,F y N) y fije en la 07. Fije la 09 en la 08 usando (C). Fije la (K) en la 07 usando (C).	PASO 6	Fije la 29 en la 28 usando (I). Fije la (E) en las 28 usando (I).
<p>08PÇS</p> <p>E</p> <p>03PÇS</p> <p>K</p> <p>18PÇS</p> <p>C</p> <p>12PÇS</p> <p>G</p> <p>12PÇS</p> <p>F</p> <p>01PÇ</p> <p>N</p>	<p>MONTAGEM DAS GAVETAS DRAWER ASSEMBLY/MONTAJE DE CAJON</p> <p>Colocar cola nas cavilhas e no canal das gavetas</p>	<p>06PÇS</p> <p>C</p> <p>06PÇS</p> <p>F</p> <p>N</p> <p>03PÇ</p> <p>O</p> <p>33PÇ</p> <p>E</p> <p>48PÇ</p> <p>F</p>	<p>Dica: Passar cola na peça 28 e 29 para ajudar a fixar a peça 30 Tip: Put glue in the 28 and 29 to fix la 30 Ponga goma en la 28 y 29 para fijar la 30</p>

PASSO 7	Fixar as peças 14 nas peças (01,02,04 e 05) utilizando as ferragens (F mais I).	<p>ASPECTO FINAL DO PRODUTO FINAL ASPECT / ASPECTO FINAL</p> <p>Logomarca</p> <p>0.41m</p> <p>1.05m</p> <p>0,98m</p>	
STEP 7	Fix the 14 in the (01,02,04 & 05) using (F + I).		
PASO 7	Fije la 14 en las (01,02,04 y 05) usando (F + I).		