

## Passo / Step / Paso 5:

Prepare as peças Nº 12 utilizando Cavilhas 6x30 'G'.  
 Parafuse as peças Nº 12 na peça Nº 13 utilizando Parafusos 4,0x40 CC 'B'.  
 Parafuse o Puxador 'T' na peça Nº 02 utilizando Parafusos 4,0x25 Franjeados 'E'.  
 Faça a união da peça Nº 02 nas peças Nº 12 utilizando Cantoneiras L 20x20 'U' parafusando-as com Parafusos 3,0x12 CC 'C'.  
 Faça a união da peça Nº 14 nas peças Nº 12 e 13 utilizando Pregos 8x8 'F' e Parafusos 3,0x20 CC 'D'.  
 Parafuse as Corrediças 'R' utilizando Parafusos 3,0x20 CC 'D' e Parafusos 3,0x12 CC 'C'.

Prepare Nº 12 with 'G'. Fix Nº 12 in Nº 13 with 'B'. Fix 'T' in Nº 02 with 'E'.  
 Fix Nº 02 in Nº 12 with 'U' + 'C'. Fix Nº 14 in 12 and 13 with 'F' + 'D'. Fix 'R' with 'D' and 'C'.

Prepare Nº 12 con 'G'. Fije Nº 12 en Nº 13 con 'B'. Fije 'T' en Nº 02 con 'E'.  
 Fije Nº 02 en Nº 12 con 'U' + 'C'. Fije Nº 14 en 12 y 13 con 'F' + 'D'. Fije 'R' con 'D' and 'C'.

Utilizar cola 'H' nas cavilhas e no CANAL FRENTE DE GAVETA para fixação fundo.

use 'H' in dowel and channel of the drawer front.  
 Ponga 'H' in clavija y canal de la frente del cajón

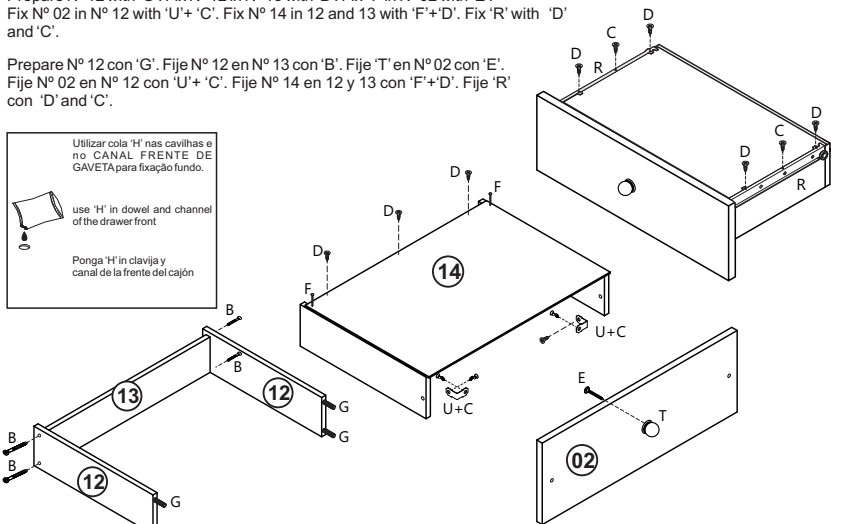

### \*OS PUXADORES MUDAM CONFORME O PERSONAGEM

\*Utilizar 'X' para fixar os puxadores coração e Redondo.

\*Use 'X' to fix the handle with heart or round shape.

\*Utilizar 'X' para fijar el tirador con forma de corazón o redonda.

X	04 und.
	Parafuso 4,0x30 Franjeado Screw 4,0x30 Franjead Tornillo 4,0x30 Franjeado
T	04 und.
	Puxador bola Ball Handle Tirador bola
E	04 und.
	Parafuso 4,0x25 Franjeado Screw 4,0x25 Franjead Tornillo 4,0x25 Franjeado
U	08 und.
	Cantoneira 'L' 20x20 Corner Brace 'L' 20x20 Abrazadeira 'L' 20x20

B	16 und.	C	24 und.	D	28 und.	H	02 und.	F	08 und.	G	16 und.	R	08 und.
	Parafuso 4,0x40 CC Philips Screw 4,0x40 CC Philips Tornillo 4,0x40 CC Philips		Parafuso 3,0x12 CC Philips Screw 3,0x12 CC Philips Tornillo 3,0x12 CC Philips		Parafuso 3,0x20 CC Philips Screw 3,0x20 CC Philips Tornillo 3,0x20 CC Philips		Cola Glue Pegamento		Prego 8x8 Nail 8x8 Clavo 8x8		Cavilha 6 x 30 Dowel 6 x 30 Clavija 6 x 30		Corrediça 350 mm Sliding rails 350 mm Rieles 350 mm

## Passo / Step / Paso 6:

Encaixe as gavetas no móvel.  
 Cole a Etiqueta 'O' no local indicado.

Put drawer.  
 Put 'O' as indicated

Ponga Cajon  
 Ponga 'O' como se indica

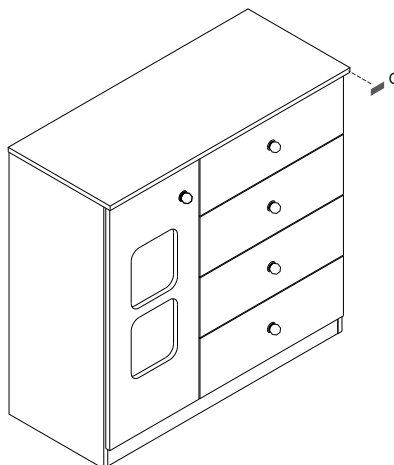
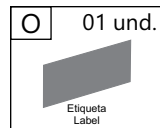

CERTIFICADO  
**90**  
 dias  
 GARANTIA

# MANUAL DE INSTRUÇÕES

MANUAL DE INSTRUCCIONES

INSTRUCTION MANUAL

## CÔMODA X6A/7A DRESSER X6A/7A CÔMODA X6A/7A

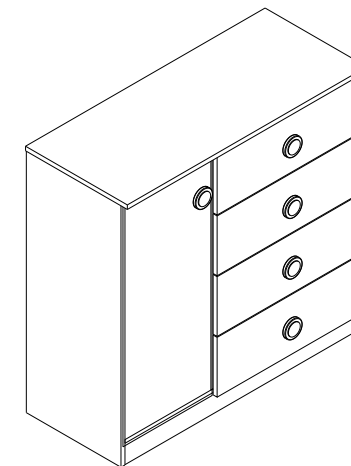

COMODA X6A XODÓ - (COD. 13272)  
 DRESSER X6A XODÓ - (COD. 13272)  
 CÔMODA X6A XODÓ - (COD. 13272)

COMODA X6A / X7A  
 DRESSER X6A / X7A  
 CÔMODA X6A / X7A

**M.E. GONÇALVES**  
 INDÚSTRIA DE MÓVEIS LTDA.  
 Avenida Maracanã, 4244 - Parque Industrial  
 Araçongas - PR - Brasil  
 Fone: +55 (43) 3274-8800  
 www.moveisestrela.com.br

**Móveis Estrela**  
 SUA CASA, SEU ESTILO

"Imagens meramente ilustrativa, sujeitas à alterações sem aviso prévio"  
 "Image merely illustrative, subject to change without prior notice"  
 "Imágenes ilustrativas, pueden ser cambiadas sin aviso previo"



1 Adulto  
1 Adult  
1 Adulto

**Pessoas Necessárias para montagem**

*Necessary people for assembly*

**Gente necesaria para la asamblea**

**Ferramentas Necessárias (Não Inclusas)**

*Tools needed (not included)*

**Herramientas necesarias (no incluido)**



Martelo  
hammer  
martillo



Parafusadeira  
Screwdriver  
destornillador



Chave Fenda  
Slot Key  
Clave de runura



Chave Phillips  
Phillips Key  
Clave Phillips

## INFORMAÇÕES SOBRE SEGURANÇA

- Esta embalagem contém peças pequenas, mantenha afastada de crianças até que o produto esteja montado.
  - As instruções são genéricas, as figuras podem variar.
  - Leia atentamente todas as instruções antes de iniciar a montagem.
  - Separe e guarde a etiqueta de identificação.
  - Confira se os volumes e quantidades de peças descritos no manual estão corretos.
  - Identifique as peças e separe os acessórios.
  - A montagem do produto deverá ser feita em uma superfície limpa e plana. Aconselhamos utilizar a própria embalagem para forrar o chão a fim de não danificar o produto.
  - Reservar área livre para montagem do produto.
  - Evitar batidas e o contato com objetos cortantes.
  - Não expor o móvel a calor excessivo (luz solar direta), ou umidade elevada.
  - Para limpeza use um pano macio seco ou ligeiramente umedecido com água.
- Não use agentes de limpeza ou abrasivos.

## SAFETY INFORMATION

- This package contains small parts, keep away from children until the product is assembled.
  - The instructions are generic, the figures may vary.
  - Read all instructions carefully before starting assembly.
  - Separate and store the ID tag.
  - Check if the volumes and quantities of pieces described in the manual are correct.
  - Identify the pieces and separate accessories.
  - The assembly of the product shall be made on a clean and flat surface. We recommend using the package itself to cover the floor in order not to damage the product.
  - Reserve a specific area to assembly the product.
  - Avoid shocks and contact with sharp objects.
  - Do not expose the furniture to excessive heat (direct sunlight), or high humidity.
  - For cleaning use a dry soft cloth or slightly moistened with water.
- Do not use cleaning agents or abrasives

## INFORMACIÓN DE SEGURIDAD

- Este paquete contiene piezas pequeñas, mantenga alejado de los niños hasta que el producto esté montado.
  - Las instrucciones son genéricas, los dibujos pueden variar.
  - Lea todas las instrucciones cuidadosamente antes de empezar el montaje.
  - Separar y almacenar la etiqueta de identificación.
  - Verifique si los volúmenes y cantidades de las piezas descritas en el manual estan correctas.
  - Identificar las piezas y separar los accesórios.
  - El montaje del producto se efectuará sobre una superficie limpia y plana. Se recomienda usar el propio envase para cubrir el suelo con el fin de no dañar el producto.
  - Reserve una área específica para el montaje del producto.
  - Evitar los golpes y el contacto con objetos afilados.
  - No exponga el mueble a un calor excesivo (luz solar directa), o alta humedad.
  - Para la limpieza utilice un paño suave y seco o ligeramente humedecido con agua.
- No utilice productos de limpieza o abrasivos

## Passo / Step / Paso 3:

Encaixe o Suporte Prateleira 'S' nas peças N° 05 e 10.  
Apoie a peça N° 08 nos Suportes Prateleira 'S'.  
Fixe o Puxador 'T' na peça N° 01 utilizando Parafusos 4,0x25 Franjeado 'E'.  
Fixar as Dobradiças Curvas 'J' na peça N° 01 utilizando Parafusos 3,0x12 CC 'C'.  
Fixar os Calços 'K' nas peças N° 05 utilizando Parafusos 3,0x12 CC 'C'.

Put 'S' in N° 05 and 10. Put N° 08 in 'S'. Fix 'T' in N° 01 with 'E'.  
Fix 'J' in N° 01 with 'C'. Fix 'K' in N° 05 with 'C'.

Ponga 'S' en N° 05 y 10. Ponga N° 08 en 'S'. Fije 'T' en N° 01 con 'E'. Fije 'J' en N° 01 con 'C'. Fije 'K' en N° 05 con 'C'.

<b>J</b> 02 und.  Dobradiça Hinge Bisagra	<b>T</b> 01 und.  Puxador bola Ball Handle Tirador bola
<b>K</b> 02 und.  Calço Dobradiça Shim Hinge Calzo de la Bisagra	<b>E</b> 01 und.  Parafuso 4,0x25 Franjeado Screw 4,0x25 Franjead Tornillo 4,0x25 Franjeado
<b>S</b> 04 und.  Suporte Prateleira Support Support	<b>X</b> 01 und.  Parafuso 4,0x30 Franjeado Screw 4,0x30 Franjead Tornillo 4,0x30 Franjeado
<b>C</b> 08 und.  Parafuso 3,0x12 CC Philips Screw 3,0x12 CC Philips Tornillo 3,0x12 CC Philips	

\*Utilizar 'X' para fixar os puxadores coração e Redondo.

\*Use 'X' to fix the handle with heart or round shape.

\*Utilizar 'X' para fijar el tirador con forma de corazón o redonda.

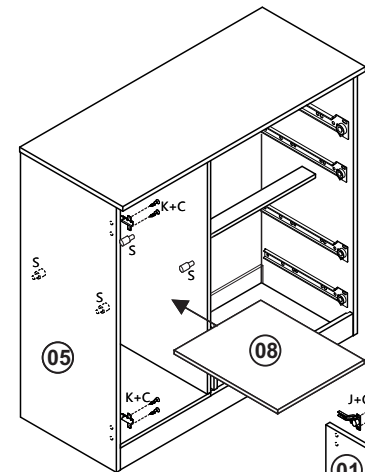

**\*OS PUXADORES MUDAM CONFORME O PERSONAGEM**

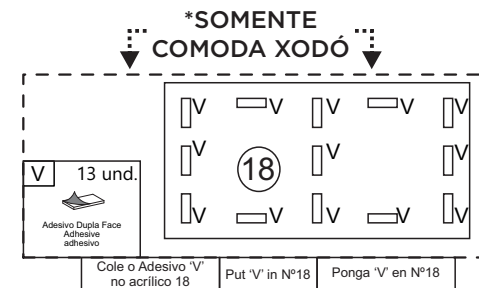

## Passo / Step / Paso 4:

Encaixe o Perfil H 785mm 'P' nas peças N° 16 e 17.  
Pregue as peças N° 15, 16 e 17 utilizando Pregos 8x8 'F'.  
Pregue as Chapa União Fundo 'M' entre as peças N° 15 e 16 utilizando Prego 8x8 'F'.

Put 'P' in N° 16 and 17. Fix N° 15, 16 and 17 with 'F'.  
Fix 'M' between N° 15 and 16 with 'F'.

Ponga 'P' en N° 16 y 17. Fije N° 15, 16 y 17 con 'F'.  
Fije 'M' entre N° 15 y 16 con 'F'.

<b>F</b> 37 und.  Prego 8x8 Nail 8x8 Clavo 8x8	<b>M</b> 05 und.  Chapa União Fundo Insulation Pins Chapa prendedora	<b>P</b> 01 und.  Perfil H 785mm
--	--	--

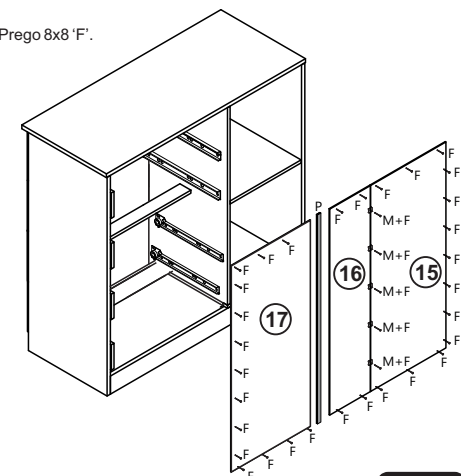

## Passo / Step / Paso 2:

Fixe as Corrediças 'Q' nas peças N° 04 e 10 utilizando Parafusos 3,0x12 CC 'C'. Prepare as peças N° 06 e 07 utilizando Porca Cilíndrica 'I'. Prepare as peças N° 04, 05, 06, 07 e 10 utilizando Cavilhas 6x30 'G'. Fixe as Sapatas Laterais 'L' nas peças N° 04, 06 e 07 utilizando Pregos 8x8 'F'. Parafuse as peças N° 04 e 05 nas peças N° 06 e 07 utilizando Parafusos 5,0x50 CC 'A'. Faça a fixação das peças N° 03, 04, 05, 09 e 10 utilizando Cantoneira L 20x20 'U' parafusando com parafusos 3,0x12 CC 'C'.

Fix 'Q' in N° 04 and 10 with 'C'. Prepare N° 06 and 07 with 'I'. Prepare N° 04, 05, 06, 07 and 10 with 'G'. Fix 'L' in N° 04, 06 and 07 with 'F'. Fix N° 04 and 05 in N° 06 and 07 with 'A'. Fix N° 03, 04, 05, 09 and 10 with 'U' + 'C'.

Fijw 'Q' en N° 04 y 10 con 'C'. Prepare N° 06 y 07 con 'I'. Prepare N° 04, 05, 06, 07 y 10 con 'G'. Fije 'L' en N° 04, 06 y 07 con 'F'. Fije N° 04 y 05 en N° 06 y 07 con 'A'. Fije N° 03, 04, 05, 09 y 10 con 'U' + 'C'.

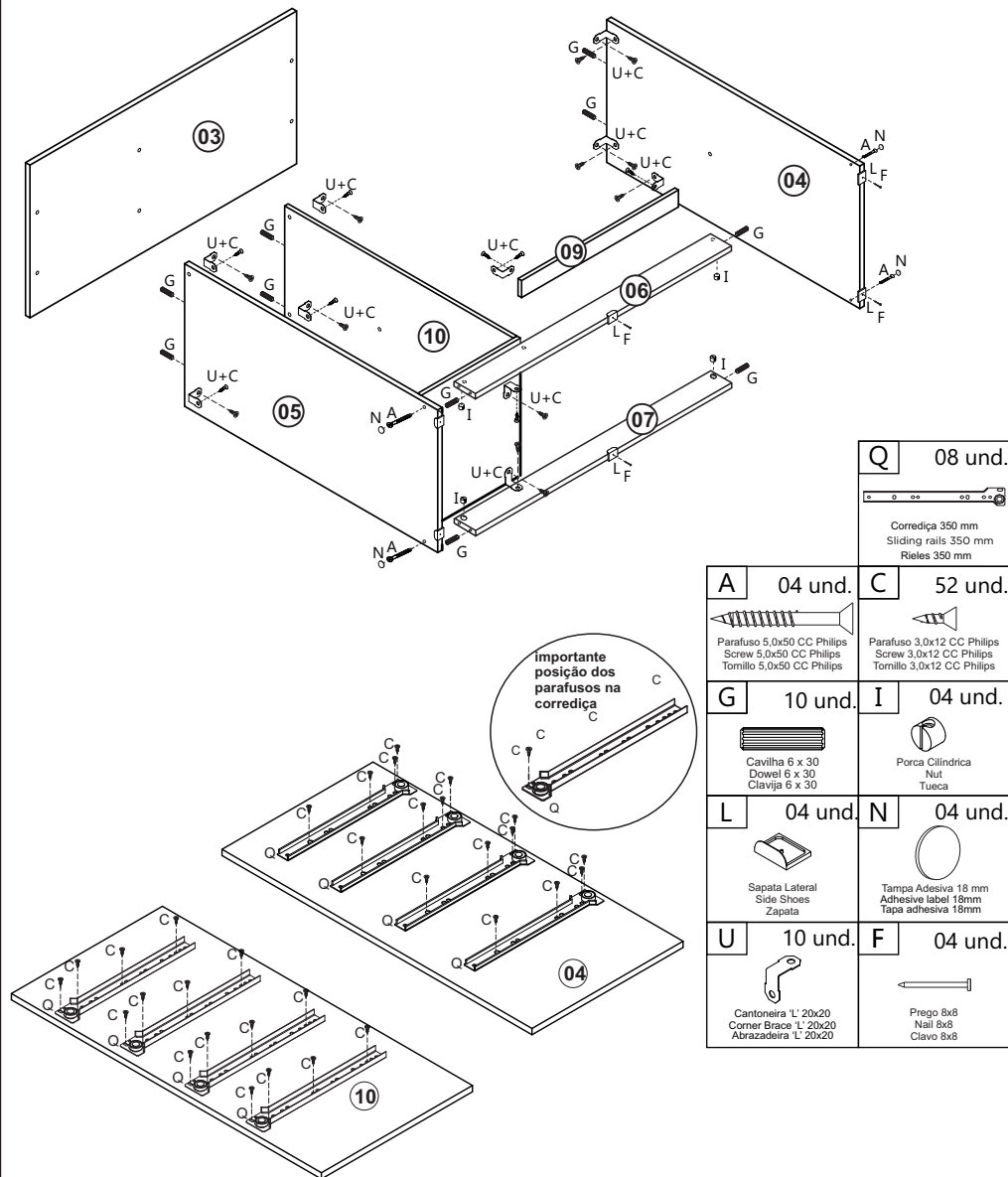

<b>Q</b>	08 und.
	Corredeira 350 mm Sliding rails 350 mm Rieles 350 mm

<b>A</b>	04 und.	<b>C</b>	52 und.
	Parafuso 5,0x50 CC Phillips Screw 5,0x50 CC Phillips Tornillo 5,0x50 CC Phillips		Parafuso 3,0x12 CC Phillips Screw 3,0x12 CC Phillips Tornillo 3,0x12 CC Phillips
<b>G</b>	10 und.	<b>I</b>	04 und.
	Cavilha 6 x 30 Dowel 6 x 30 Clavija 6 x 30		Porca Cilíndrica Nut Tueca
<b>L</b>	04 und.	<b>N</b>	04 und.
	Sapata Lateral Side Shoes Zapata		Tampa Adesiva 18 mm Adhesive label 18mm Tapa adhesiva 18mm
<b>U</b>	10 und.	<b>F</b>	04 und.
	Cantoneira 'L' 20x20 Corner Brace 'L' 20x20 Abrazadeira 'L' 20x20		Prego 8x8 Nail 8x8 Clavo 8x8

06

## FERRAGENS / IRONMONGERY / HERRAJES

<b>A</b>	08 und.	<b>B</b>	16 und.	<b>C</b>	84 und.	<b>D</b>	28 und.	<b>E</b>	05 und.	<b>F</b>	51 und.	<b>G</b>	26 und.
	Parafuso 5,0x50 CC Phillips Screw 5,0x50 CC Phillips Tornillo 5,0x50 CC Phillips		Parafuso 4,0x40 CC Phillips Screw 4,0x40 CC Phillips Tornillo 4,0x40 CC Phillips		Parafuso 3,0x12 CC Phillips Screw 3,0x12 CC Phillips Tornillo 3,0x12 CC Phillips		Parafuso 3,0x20 CC Phillips Screw 3,0x20 CC Phillips Tornillo 3,0x20 CC Phillips		Parafuso 4,0x25 Franjeado Screw 4,0x25 Franjeado Tornillo 4,0x25 Franjeado		Prego 8x8 Nail 8x8 Clavo 8x8		Cavilha 6 x 30 Dowel 6 x 30 Clavija 6 x 30
<b>H</b>	02 und.	<b>I</b>	08 und.	<b>J</b>	02 und.	<b>K</b>	02 und.	<b>L</b>	06 und.	<b>M</b>	05 und.	<b>N</b>	08 und.
	Cola Glue Pegamento		Porca Cilíndrica Nut Tueca		Dobradiça Hinge Bisagra		Calço Dobradiça Shims Hinge Calzo de la Bisagra		Sapata Lateral Side Shoes Zapata		Chapa União Fundo Insulation Pins Chapa prendedora		Tampa Adesiva 18 mm Adhesive label 18mm Tapa adhesiva 18mm
<b>O</b>	01 und.	<b>P</b>	01 und.	<b>Q</b>	08 und.	<b>R</b>	08 und.	<b>S</b>	04 und.	<b>T</b>	05 und.	<b>U</b>	18 und.
	Etiqueta Label		Perfil H 785mm		Corredeira 350 mm Sliding rails 350 mm Rieles 350 mm		Corredeira 350 mm Sliding rails 350 mm Rieles 350 mm		Suporte Prateleira Support Soport		Puxador bola Ball Handle Tirador bola		Cantoneira 'L' 20x20 Corner Brace 'L' 20x20 Abrazadeira 'L' 20x20
<b>V</b>	13 und.												
	Adesivo Dupla Face Adhesive adhesivo												

FERRAGENS ESCALA REAL / REAL SCALE IRONMONGERY / HERRAJES EN TAMAÑO COMPLETO

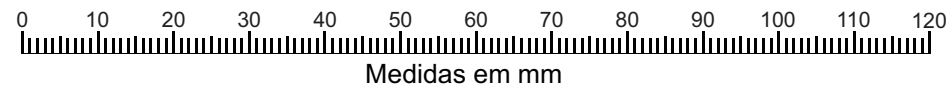
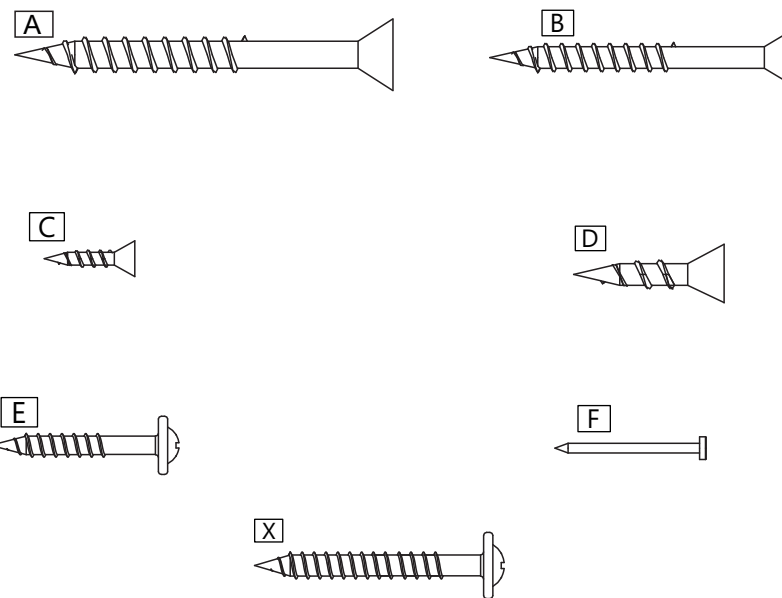

03

IDENTIFICAÇÃO DAS PEÇAS / IDENTIFICATION OF PARTS / IDENTIFICACIÓN DE LAS PIEZAS

CÓD.	IDENTIFICAÇÃO DAS PEÇAS	IDENTIFICATION OF PARTS	IDENTIFICACIÓN DE LAS PIEZAS
01	Porta	Door	Puerta
02	Frente Gaveta.	Drawer Front	Frente del cajón
03	Tampo	Surface	Tapa
04	Lateral Dir.	Right side	Lateral derecha
05	Lateral Esq.	Left Side	Lateral izquierda
06	Rodapé Frontal	Front Footer	Rodapie frontal
07	Rodapé Traseiro	Back Footer	Rodapie trasero
08	Prateleira Móvel	Shelf	Estante
09	Reforço	Reinforcement	Reforzamiento
10	Divisória	Partition	Divisoria
11	Base da porta	Door base	Base de la Puerta
12	Lateral de Gaveta	Drawer side	Lado del cajón
13	Contra Fundo de Gaveta	Drawer back	Trasera de cajón
14	Fundo Gaveta	Drawer bottom	Fondo del cajón
15	Fundo da Porta	Door bottom	Fondo del puerta
16	Fundo Gaveteiro	Back bottom	Fondo
17	Fundo Gaveteiro A	Back bottom A	Fondo A
18	Acrílico	Acrylic	Acrílico
19	Porta Sport Car/Racer	Door Sport Car/Racer	Puerta Sport Car/Racer
20	Porta Carruagem/Realeza	Door Carruagem/Realeza	Puerta Carruagem/Realeza

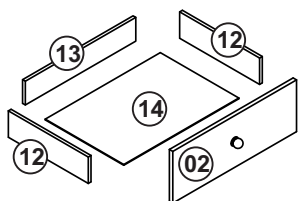
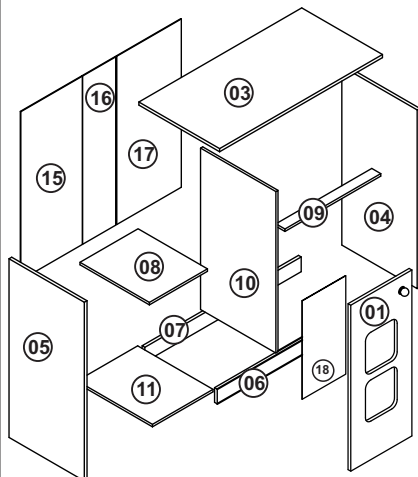

**ASSISTÊNCIA TÉCNICA**  
 Ao solicitar assistência técnica, informe o número da peça, nome, cor do produto e a data de fabricação do lote que se encontra carimbado na peça nº 15

**TECHNICAL ASSISTANCE**  
 When request the technical assistance, inform the number of the piece name and color of the product and also the batch manufacturing date, that is stamped on the piece nº15.

**ASISTENCIA TÉCNICA**  
 Al solicitar la asistencia técnica, informe el número de la pieza, el nombre y el color del producto y también la fecha de fabricación del lote, que se estampa en la pieza nº15.

Opções de portas / Doors / Puertas



04

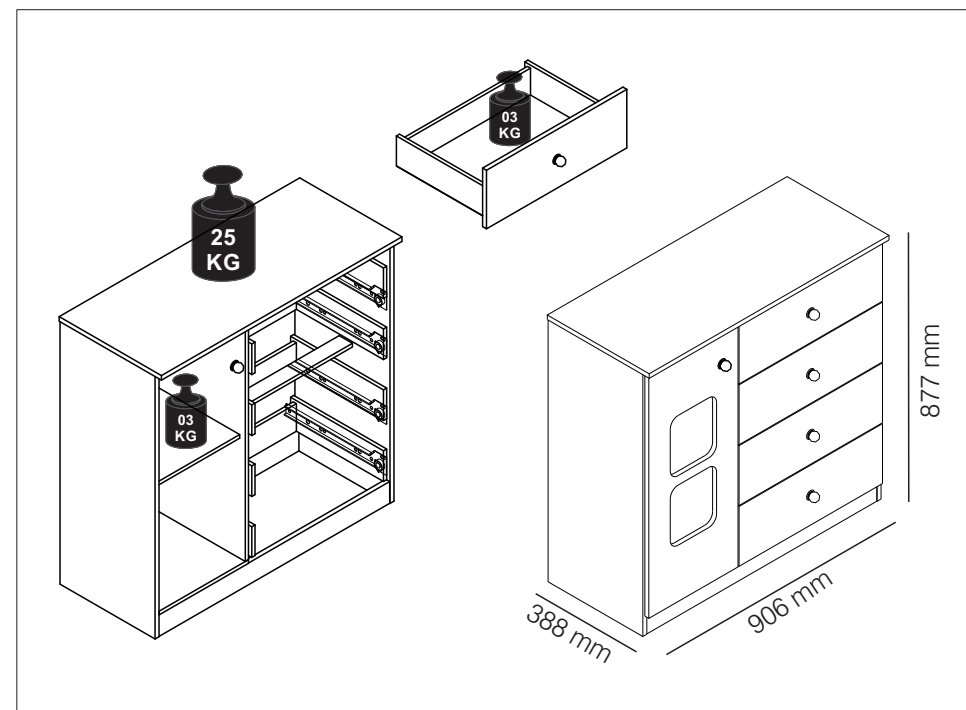

MONTAGEM DO PRODUTO / PRODUCT ASSEMBLY / MONTAJE DEL PRODUCTO

Passo / Step / Paso 1:

Prepare as peças Nº 10 e 11 utilizando Porca Cilíndrica 'I'.  
 Fixe as Sapata Lateral 'L' na peça Nº 05 utilizando Prego 8x8 'F'.  
 Parafuse as peças Nº 05 e 11 utilizando parafusos 5,0x50 CC 'A'.  
 Cole as Tampas Adesivas 'N' nos locais indicados.

Prepare Nº 10 and 11 with 'I'. Fix 'L' in Nº 05 with 'F'. Fix Nº 05 and 11 with 'A'.  
 Put 'N' as indicated

Prepare Nº 10 y 11 con 'I'. Fije 'L' en Nº 05 con 'F'. Fije Nº 05 y 11 con 'A'.  
 Ponga 'N' como se indica

<b>A</b> 04 und. Parafuso 5,0x50 CC Philips Screw 5,0x50 CC Philips Tornillo 5,0x50 CC Philips	<b>F</b> 02 und. Prego 8x8 Nail 8x8 Clavo 8x8	<b>I</b> 04 und. Porca Cilíndrica Nut Tuerca
<b>N</b> 04 und. Tampa Adesiva 18 mm Adhesive label 18mm Tapa adhesiva 18mm	<b>L</b> 02 und. Sapata Lateral Side Shoes Zapata	

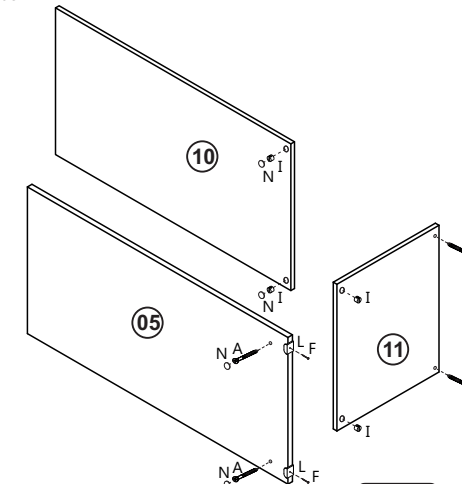

05