

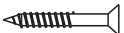



Passo / Step / Paso 6:

Prepare a gaveta juntando as laterais e a frente conforme esquema a seguir.

Prepare el cajón uniendo los lados y el frente como se muestra a continuación.

Prepare the drawer by joining the sides and the front as shown below.

A	30 und.
	
Parafuso 3,5 x 20 CC Phillips Screw 3,5 X 20CC Phillips Tornillo 3,5 X 20CC Phillips	
B	12 und.
	
Parafuso 4,0 x 40 CC Phillips Screw 4,0 X 40CC Phillips Tornillo 4,0 X 40CC Phillips	
G	03 und.
	
Parafuso 4,0 x 25 CC Phillips Screw 4,0 X 25CC Phillips Tornillo 4,0 X 25CC Phillips	
H	12 und.
	
Cantoneira Triang. 18x18 mm Corner Brace 18 x 18 mm Abrazadera Metalica 18 x 18 mm	
M	24 und.
	
Parafuso 3,5 x 10 CC Phillips Screw 3,5 X 10CC Phillips Tornillo 3,5 X 10CC Phillips	
N	03 und.
	
Puxador Apluna Handle Tirador	

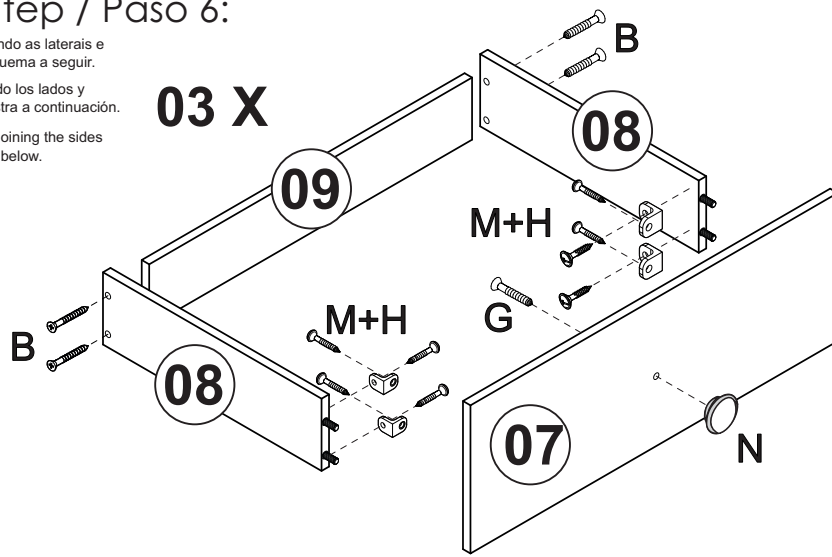

Depois vire a gaveta e fixe o fundo.
Luego voltee el cajón y asegure el fondo.
Then turn the drawer over and secure the bottom.

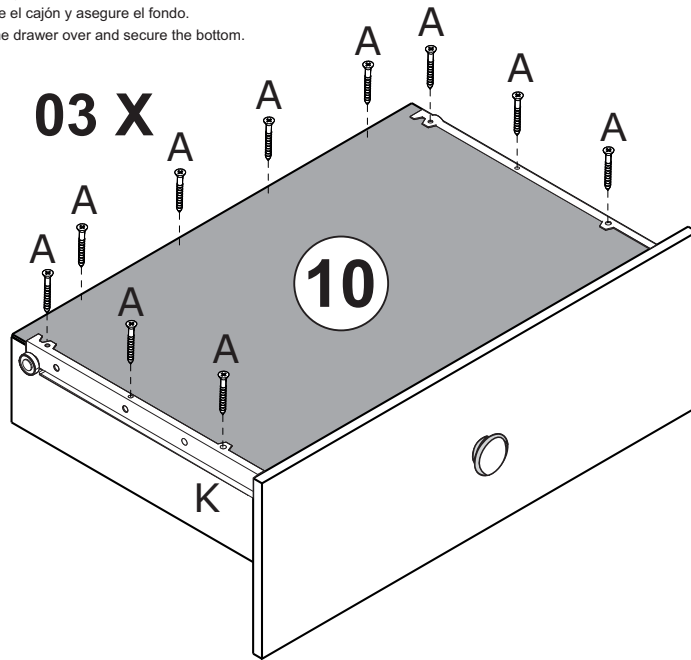

M.E. GONÇALVES
INDÚSTRIA DE MÓVEIS LTDA.
Avenida Maracanã, 4800 - Parque Industrial
Arapongas - PR - Brasil
Fone: +55 (43) 3274-8800
www.moveiestrela.com.br

MANUAL DE INSTRUÇÕES

MANUAL DE INSTRUCCIONES

INSTRUCTION MANUAL

CÔMODA GUTTI - 20A

CERTIFICADO

90

dias

GARANTIA

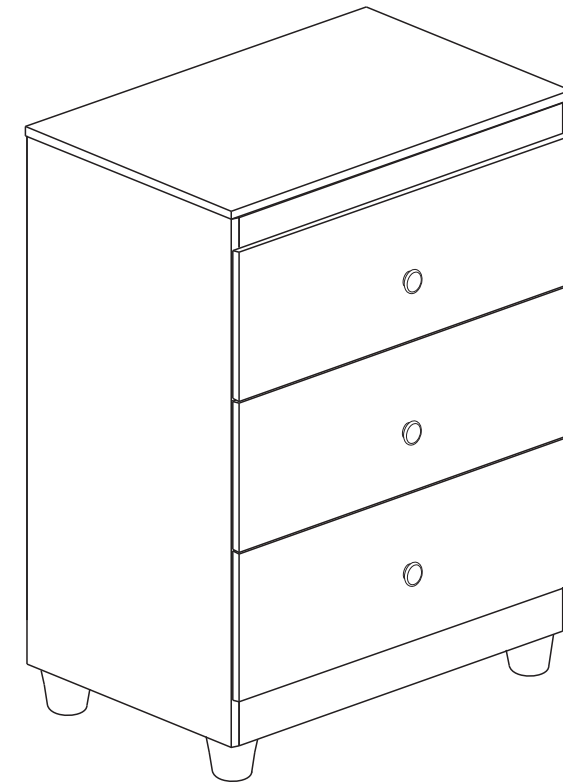

**Móveis
Estrela**

SUA CASA, SEU ESTILO

"Imagens meramente ilustrativas, sujeitas a alterações sem aviso prévio"

"Image merely illustrative, subject to change without prior notice"

"Imágenes ilustrativas, pueden ser cambiadas sin aviso previo"



1 Adulto
1 Adult
1 Adulto

Pessoas Necessárias
para montagem

Necessary people
for assembly

Gente necesaria
para la asamblea

Ferramentas Necessárias (Não Inclusas)

Tools needed (not included)

Herramientas necesarias (no incluido)



Martelo
hammer
martillo



Parafusadeira
Screwdriver
destornillador



Chave Fenda
Slot Key
Clave de runura



Chave Phillips
Phillips Key
Clave Phillips

INFORMAÇÕES SOBRE SEGURANÇA

1. Esta embalagem contém peças pequenas, mantenha afastada de crianças até que o produto esteja montado.
2. As instruções são genéricas, as figuras podem variar.
3. Leia atentamente todas as instruções antes de iniciar a montagem.
4. Separe e guarde a etiqueta de identificação.
5. Confira se os volumes e quantidades de peças descritos no manual estão corretos.
6. Identifique as peças e separe os acessórios.
7. A montagem do produto deverá ser feita em uma superfície limpa e plana. Aconselhamos utilizar a própria embalagem para forrar o chão a fim de não danificar o produto.
8. Reservar área livre para montagem do produto.
9. Evitar batidas e o contato com objetos cortantes.
10. Não expor o móvel a calor excessivo (luz solar direta), ou umidade elevada.
11. Para limpeza use um pano macio seco ou ligeiramente umedecido com água. Não use agentes de limpeza ou abrasivos.

SAFETY INFORMATION

1. This package contains small parts, keep away from children until the product is assembled.
2. The instructions are generic, the figures may vary.
3. Read all instructions carefully before starting assembly.
4. Separate and store the ID tag.
5. Check if the volumes and quantities of pieces described in the manual are correct.
6. Identify the pieces and separate accessories.
7. The assembly of the product shall be made on a clean and flat surface. We recommend using the package itself to cover the floor in order not to damage the product.
8. Reserve a specific area to assembly the product.
9. Avoid shocks and contact with sharp objects.
10. Do not expose the furniture to excessive heat (direct sunlight), or high humidity.
11. For cleaning use a dry soft cloth or slightly moistened with water. Do not use cleaning agents or abrasives

INFORMACIÓN DE SEGURIDAD

1. Este paquete contiene piezas pequeñas, mantenga alejado de los niños hasta que el producto esté montado.
2. Las instrucciones son genéricas, los dibujos pueden variar.
3. Lea todas las instrucciones cuidadosamente antes de empezar el montaje.
4. Separar y almacenar la etiqueta de identificación.
5. Verifique si los volúmenes y cantidades de las piezas descritas en el manual están correctas.
6. Identificar las piezas y separar los accesorios.
7. El montaje del producto se efectuará sobre una superficie limpia y plana. Se recomienda usar el propio envase para cubrir el suelo con el fin de no dañar el producto.
8. Reserve una área específica para el montaje del producto.
9. Evitar los golpes y el contacto con objetos afilados.
10. No exponga el mueble a un calor excesivo (luz solar directa), o alta humedad.
11. Para la limpieza utilice un paño suave y seco o ligeramente humedecido con agua. No utilice productos de limpieza o abrasivos

Passo / Step / Paso 4:

Fixe as peças e acessórios conforme esquema a seguir.
Asegure las piezas y accesorios de la siguiente manera.
Secure parts and accessories as follows.

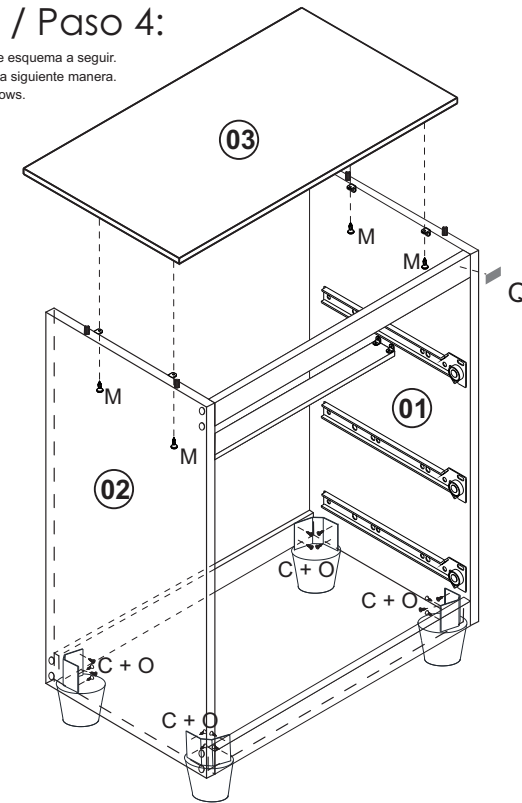

C	16 und.
	Parafuso 3,5 x 12 CC Phillips Screw 3,5 X 12 CC Phillips Tornillo 3,5 X 12 CC Phillips
M	04 und.
	Parafuso 3,5 x 10 Flangeado Screw 3,5 X 10 Flangeado Tornillo 3,5 X 10 Flangeado
L	01 und.
	Etiqueta Label Etiqueta
O	04 und.
	Pé Glue Pegamento

Passo / Step / Paso 5:

Fixe o fundo conforme esquema a seguir
Arregle el fondo de acuerdo con el siguiente esquema.
Fix the background according to the following scheme.

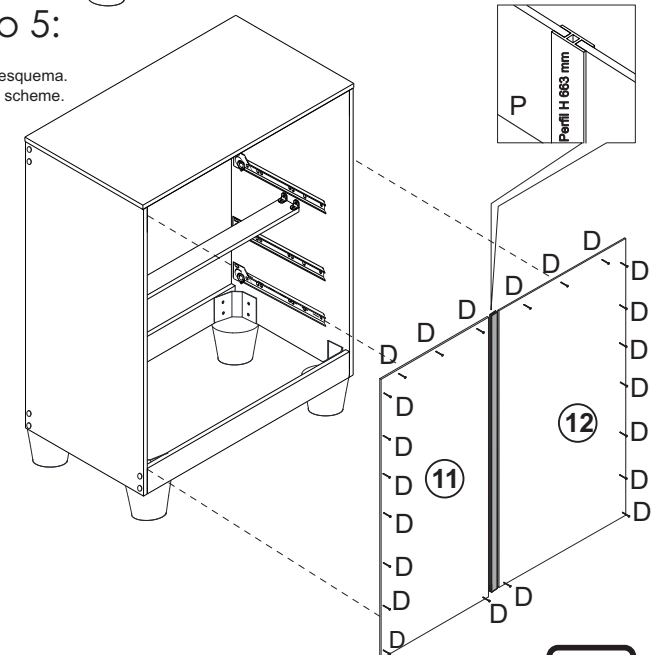

D	34 und.
	Prego 8 X 8 Nail 8 x 8 Clavo 8 x 8
P	01 und.
	Perfil H 663 mm H Perfil 663 mm Perfil H 663 mm

Passo / Step / Paso 2:

Prepare a lateral conforme esquema a seguir.

Prepare el lado de acuerdo con el siguiente diagrama.

Prepare the side according to the following diagram.

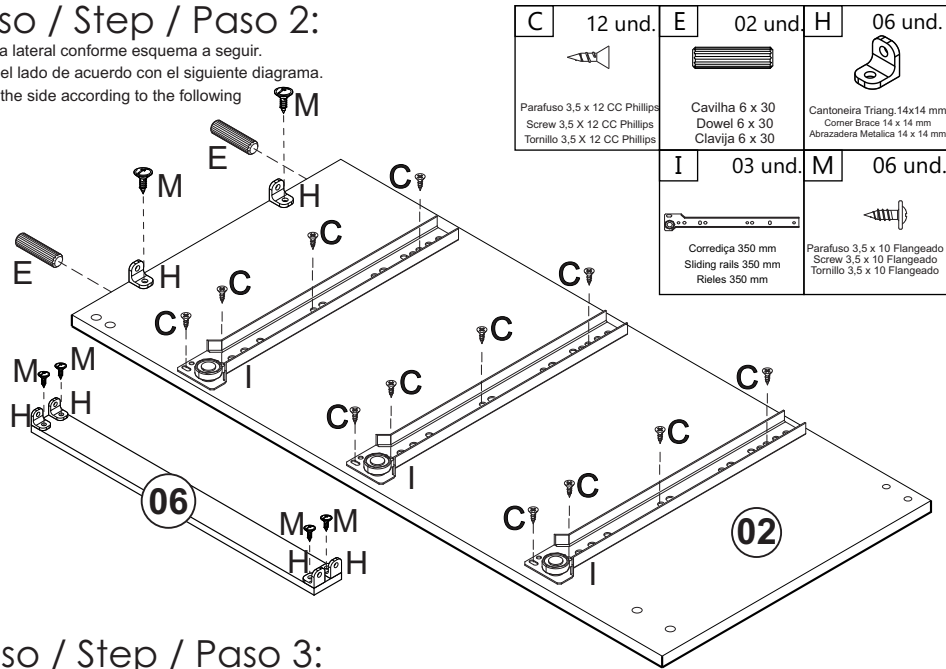

Passo / Step / Paso 3:

Fixe as peças conforme esquema a seguir.

Fije las piezas de acuerdo con el siguiente diagrama.

Fix the parts according to the following diagram.

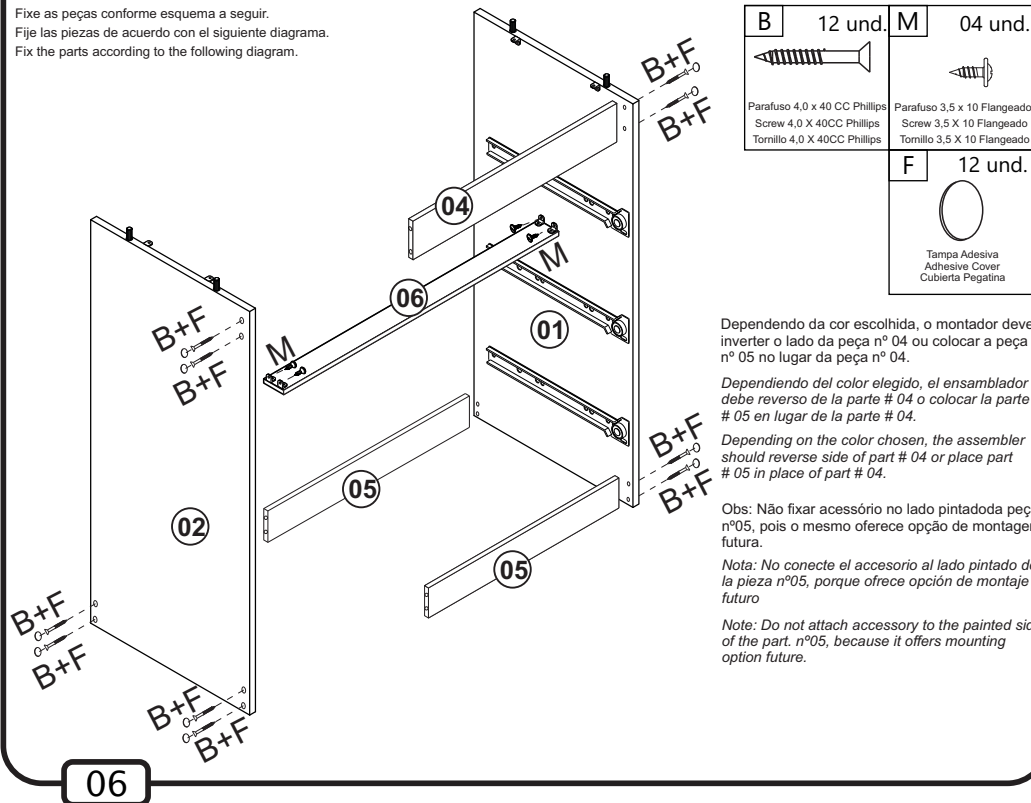

PESO SUPORTADO / DIMENSÕES DO PRODUTO MONTADO
SUPPORTED WEIGHT / DIMENSIONS ASSEMBLED PRODUCT
PESO SOPORTADO/ DIMENSIONES PRODUCTO ARMADO

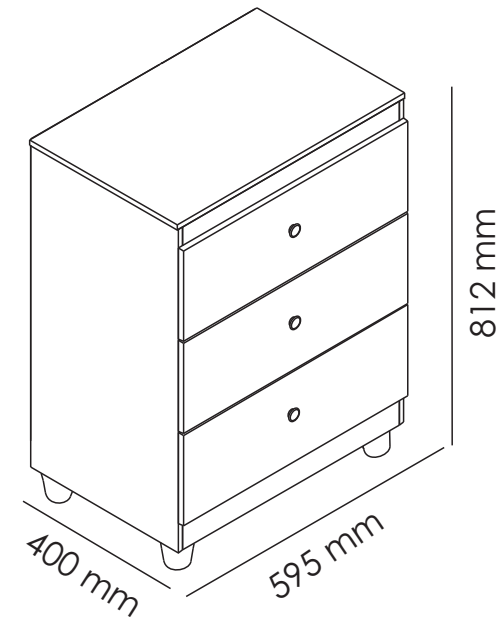
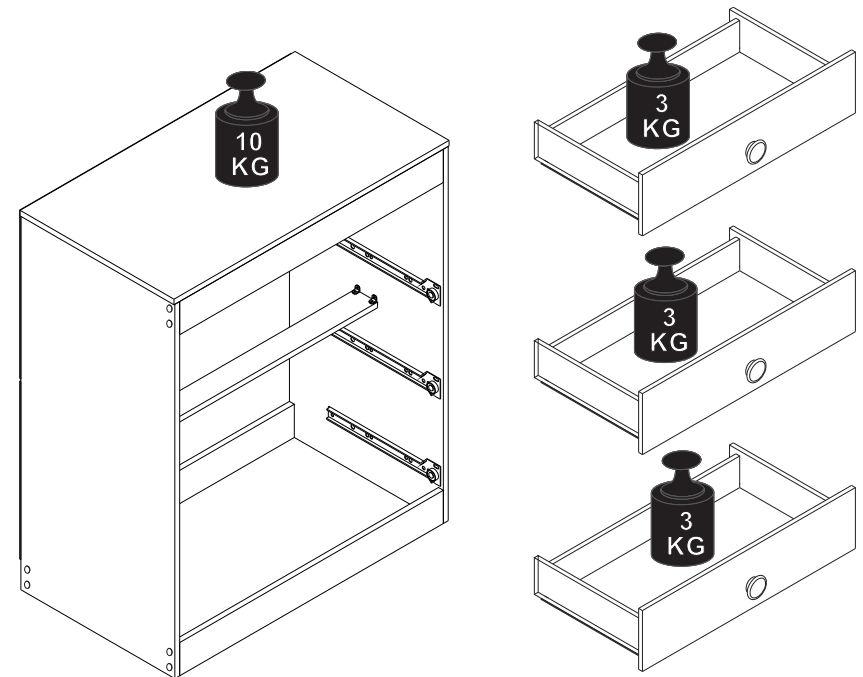

CÓD.	IDENTIFICAÇÃO DAS PEÇAS	IDENTIFICATION OF PARTS	IDENTIFICACIÓN DE LAS PIEZAS	QTD
01	Lateral Direita	Right Side	Lado Derecho	01
02	Lateral Esquerda	Left Side	Lado Izquierdo	01
03	Tampo	Surface	Tapa	01
04	Sanefa	Top Panel	Panel superior	01
05	Rodapé	Back	Rodapie	02
06	Trava	Lock bar	Bloqueo	01
07	Frente da Gaveta	Drawer Front	Frente del cajón	03
08	Lateral da Gaveta	Drawer side	Lado del cajón	06
09	Contra Fundo	Drawer back	Trasera de cajón	03
10	Fundo da Gaveta	Drawer bottom	Fondo del cajón	03
11	Fundo Traseiro A	Back bottom A	Fondo trasero A	01
12	Fundo Traseiro B	Back bottom B	Fondo trasero B	01

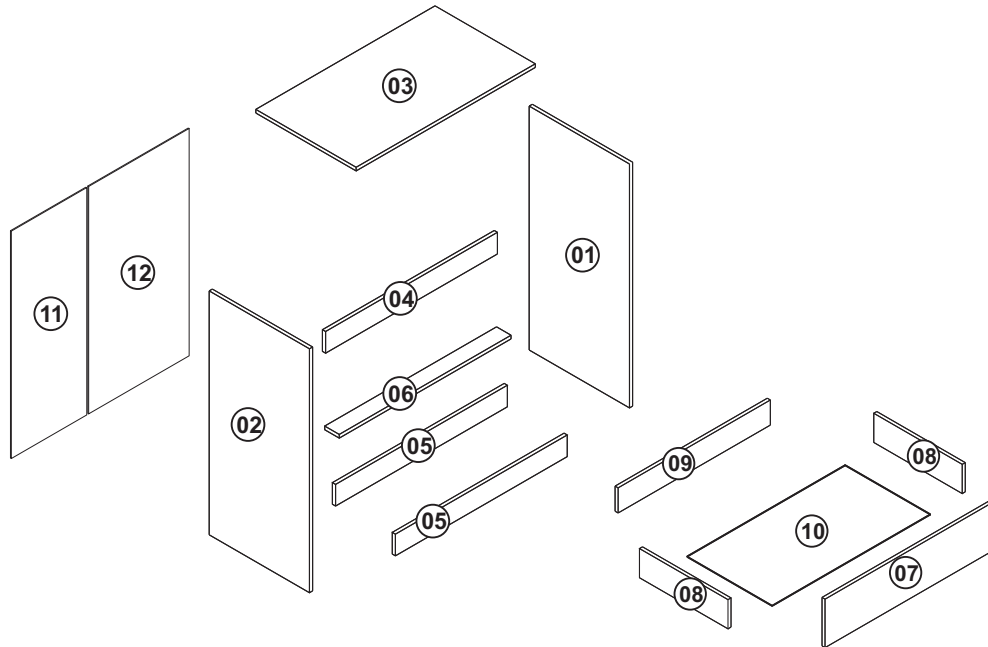

ASSISTÊNCIA TÉCNICA

Ao solicitar assistência técnica, informe o número da peça, nome e cor do produto e a data de fabricação do lote que se encontra carimbado na peça nº 12.

TECHNICAL ASSISTANCE

When request the technical assistance, please inform the number of the piece name and color of the product and also the batch manufacturing date, that is stamped on the piece nº 12.

ASISTENCIA TÉCNICA

Al solicitar la asistencia técnica, informe el número de la pieza, el nombre y el color del producto y también la fecha de fabricación del lote, que se estampa en la pieza nº 12.

A 30 und.	B 24 und.	C 40 und.	D 22 und.	E 16 und.	F 12 und.	G 03 und.
Parafuso 3.0 x 20 CC Phillips Screw 3.0 X 20CC Phillips Tornillo 3.0 X 20CC Phillips	Parafuso 4.0 x 40 CC Phillips Screw 4.0 X 40CC Phillips Tornillo 4.0 X 40CC Phillips	Parafuso 3.5 x 12 CC Phillips Screw 3.5 X 12 CC Phillips Tornillo 3.5 X 12 CC Phillips	Prego 8 X 8 Nail 8 x 8 Clavo 8 x 8	Cavilha 6 x 30 Dowel 6 x 30 Clavija 6 x 30	Tampa Adesiva Adhesive Cover Cubierta Pegatina	Parafuso 4.0 x 25 CC Phillips Screw 4.0 X 25CC Phillips Tornillo 4.0 X 25CC Phillips
H 20 und.	I 06 und.	J 06 und.	K 01 und.	L 01 und.	M 40 und.	N 03 und.
Cantoneira Triang. 18x18 mm Corner Brace 18 x 18 mm Abrazadera Metalica 18 x 18 mm	Corrediza 350 mm Sliding rails 350 mm Rieles 350 mm	Corrediza 350 mm Sliding rails 350 mm Rieles 350 mm	Perfi H 663 mm H Perfil 663 mm Perfi H 663 mm	Etiqueta Label Etiqueta	Parafuso 3.5 x 10 Flangeado Screw 3,5 x 10 Flangeado Tornillo 3,5 x 10 Flangeado	Puxador Aplana Handle Tirador
O 04 und.	FERRAGENS ESCALA REAL / REAL SCALE IRONMONGERY / HERRAJES EN TAMAÑO COMPLETO					
Pé Glue Pegamento	A	B	C	D	G	M



Passo / Step / Paso 1:

Prepare a lateral conforme esquema a seguir.
Prepare el lado de acuerdo con el siguiente diagrama.
Prepare the side according to the following diagram.

