

**HENN**Ind. e Com. de Móveis Henn  
Mondai - SC - Brasil

+55 49 3674.3500

@f@moveishenn  
www.henn.com.br**INSTRUÇÕES DE MONTAGEM**INSTRUCCIONES DE MONTAJE  
ASSEMBLY INSTRUCTIONS**CÔMODA 4 GAVETAS LABIRINTO | CÔMODO 04 CAJONES LABIRINTO | CÔMODA 04 DRAWERS LABIRINTO**

## Referência/Cor

- I714-10 - Branco
- I714-18 - Rústico/Branco

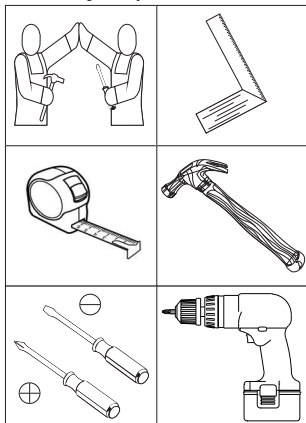
Requisitos para montagem  
Requisitos para la montaje  
Assembly Requirements

Imagens meramente ilustrativas,  
não acompanha o produto.

Imágenes ilustrativas, no incluidas  
con el producto.

Illustrative images, not included  
with the product.

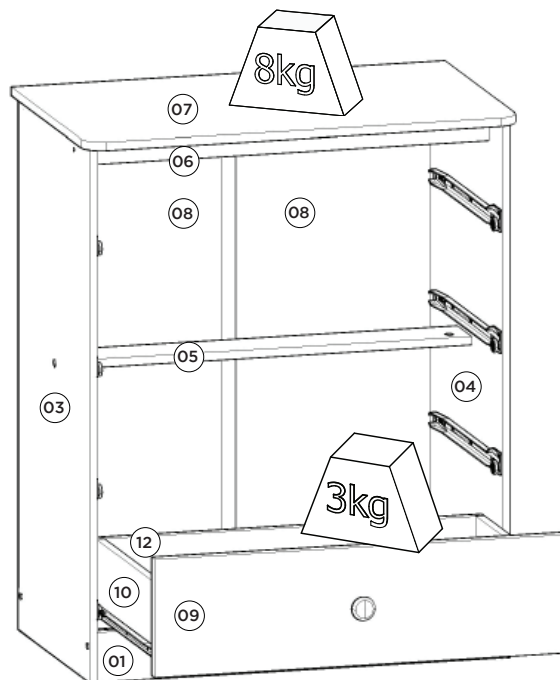
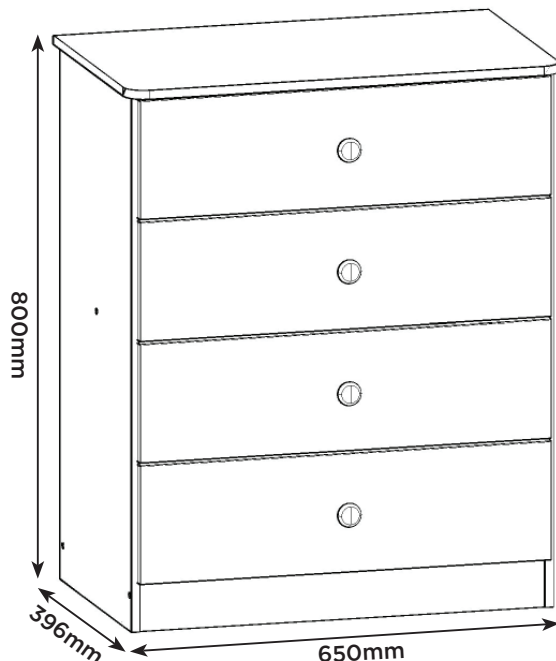

Pesos máximos recomendados com carga distribuída  
Peso máximo recomendado con la carga distribuída  
Recommended maximum weights with evenly distributed.

## Lista de Peças | Lista de piezas | List of parts

Item	Caixa Caja Box	Qtd Ctd Qty	Descrição   Descripción   Description	Medidas (mm)   Dimensions (mm)   Size (measure- ments) (mm)
01	1/1	01	Rodapé frontal   Rodapié frontal   Front skirting	606x73x12
02	1/1	01	Rodapé traseiro   Rodapié trasero   Rear skirting	606x73x12
03	1/1	01	Lateral esquerda   Lateral izquierda   Left side	788x375x12
04	1/1	01	Lateral direita   Lateral derecha   Right side	788x375x12
05	1/1	01	Travessa Sustentação   Soporte transversal   Support crosspiece	606x73x12
06	1/1	01	Travessa Superior MDF   Bandeja superior de MDF   MDF Top Tray	606x40x25
07	1/1	01	Tampo   Tapa   Top	650x395x12
08	1/1	02	Fundo cru   Fondo sin procesar   Raw background	735x313x3
09	1/1	04	Frente de gaveta   Frente de cajón   Front of drawer	614x175x15
10	1/1	08	Lado de gaveta   Lado del cajón   Side of drawer	350x110x12
11	1/1	04	Fundo de gaveta   Fondo del cajón   Drawer bottom	568x361x3
12	1/1	04	Ripa de trás   Malla detrás   Rear lath	581x110x12

## ASSISTÊNCIA TÉCNICA

Para solicitação de Assistência Técnica você consumidor deverá entrar em contato com o Lojista o qual você realizou a compra deste produto e solicitar a assistência técnica das peças avariadas. A garantia abrange todas as peças, partes e componentes que eventualmente venham apresentar defeito de fabricação no prazo de 03 (três) meses, contando a partir da entrega do produto ao consumidor, mediante nota fiscal de compra.

## Ferragens | Herrajes | Hardware

<b>A</b> 01x  Parafuso 5,0x50mm FLA. Tornillo 5,0x50mm FLA. Screw 5,0x50mm FLA.	<b>B</b> 08x  Parafuso 4,5x50mm CHT. Tornillo 4,5x50mm CHT. Screw 4,5x50mm CHT.	<b>C</b> 04x  Parafuso 3,5x25mm FLA. Tornillo 3,5x25mm FLA. Screw 3,5x25mm FLA.	<b>D</b> 06x  Parafuso 3,5x12mm FLA. Tornillo 3,5x12mm FLA. Screw 3,5x12mm FLA.	<b>E</b> 56x  Parafuso 3,5x12mm CHT. Tornillo 3,5x12mm CHT. Screw 3,5x12mm CHT.	<b>F</b> 08x  Parafuso 3,0x16mm CHT. Tornillo 3,0x16mm CHT. Screw 3,0x16mm CHT.	<b>G</b> 42x  Cavilha 5x25mm Cinta 5x25mm Dowel 5x25mm
<b>H</b> 10x  Cantoneira plástica Cantонера plástica Plastic angle brackets	<b>I</b> 12x  Prego 12x12mm Anelado Clavo 12x12mm Anillado Ringed Nails 12x12mm	<b>J</b> 20x  Prego 10x10mm Clavo 10x10mm Nail 10x10mm	<b>K</b> 08x  Porca cilíndrica Tuerca cilíndrica Cylindrical nut	<b>L</b> 04x  Puxador Catar Branco Tirador Catar Blanco Catar White Handle	<b>M</b> 08x  Cantoneira suporte triangular Cantонера soporte triangular Triangle support angle	<b>N</b> 04x  Corrediça metal 350mm Corredera de metal 350mm Sliding metal 350mm
<b>O</b> 04x  Sapata "U" 12x15mm Zapata "U" 12x15mm "U" shoe 12x15mm	<b>P</b> 01x  Perfil "I" 720mm Perfil "I" 720mm	<b>Q</b> 02x  Sachê de cola Bolsa de pegamento Glue bag	<b>R</b> 08x  Adesivo tapa parafuso 10mm Adhesivo tapón de tornillo 10mm Bolt cover adhesive 10mm	<b>S</b> 01x  Buchas plásticas 8mm Bucha de plástico 8mm 8mm plastic bushing	<b>T</b> 01x  Suporte de fixação Soporte de fijación Mounting bracket	

## AVISO

Para limpeza de seu móvel, use uma flanela seca ou umedecida, e não utilize produtos químicos que possam danificar seu produto.

## SISTEMA DE MONTAGEM

O sistema de montagem dos produtos, funciona de acordo com a ordem crescente dos números indicados no desenho. Ex: 01, 02, 03, 04... até a conclusão da montagem.

## ADVERTENCIA

Para limpieza de su móvil, use una flanela seca o húmeda, y no utilice productos químicos que puedan dañar su producto.

## SISTEMA DE MONTAJE

El sistema de montaje de los productos funciona de acuerdo con el orden creciente de los números indicados en el dibujo. Ej.: 01, 02, 03, 04... hasta la conclusión del montaje.

## NOTICE

To clean your furniture, use a dry or wet cloth, and do not use chemicals that may damage your product.

## ASSEMBLY SYSTEM

The products' assembly system works according to the increasing order of the indicated numbers. For example: 01, 02, 03, 04 ... to the end of the assembly.

- 1º **B: 8x** **D: 4x** **G: 10x** **H: 2x**  
**I: 4x** **K: 8x** **O: 4x** **R: 8x**

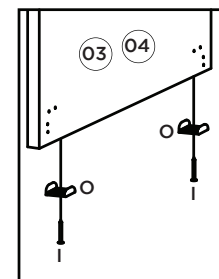
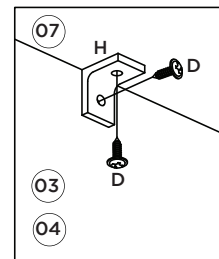
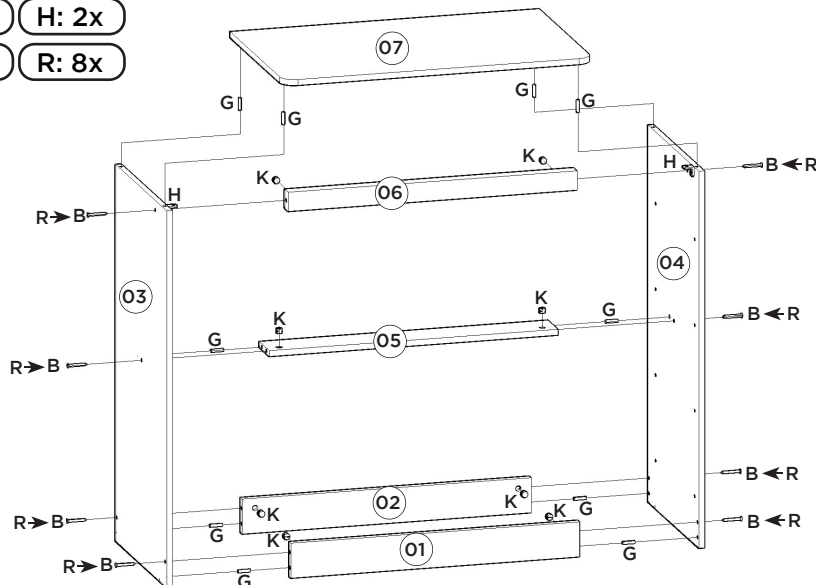
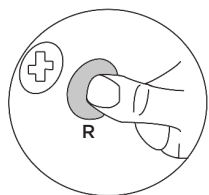

- 2º **J: 20x** **P: 1x**

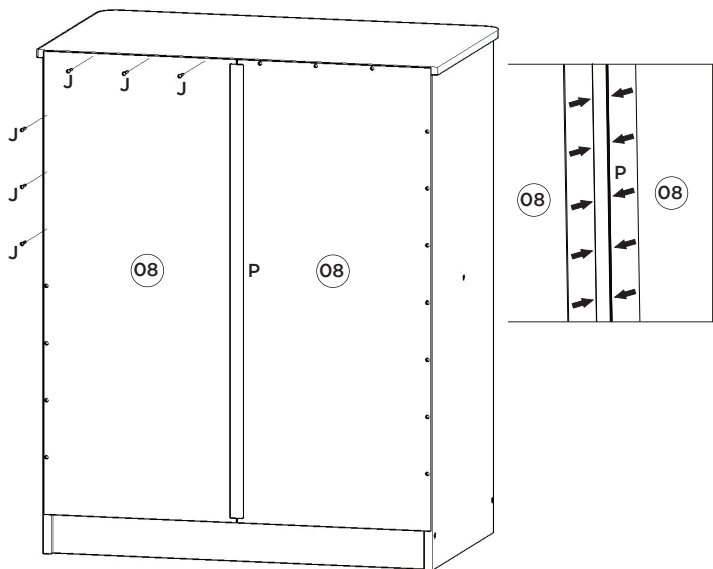

- 3º **A: 1x** **D: 2x** **E: 24x** **N: 8x** **S: 1x** **T: 1x**

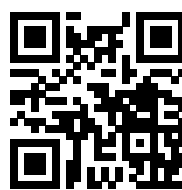

Video: Dicas para instalar corredeira

Video: consejos para instalar la diapositiva

Video: Tips for installing slide

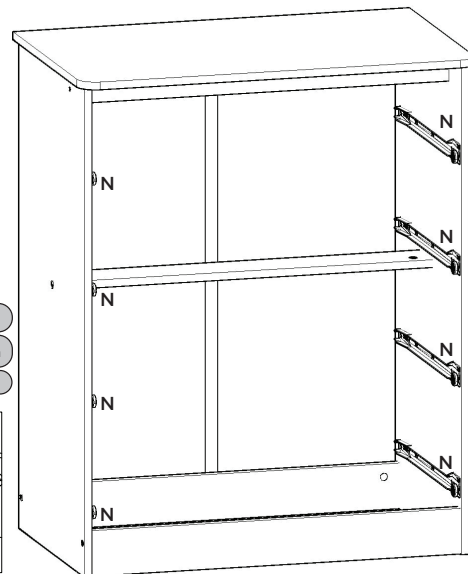
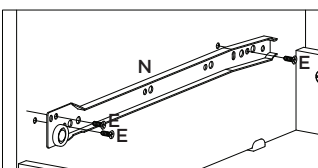

**Imprescindível a fixação do produto na parede, a não colocação destas ferragens para fixação (A, D, S e T), poderá permitir que o produto vire, causando acidente.**

**Es imprescindible la fijación del producto en la pared, la no colocación de estos herrajes para fijación (A, D, S y T), podrá permitir que el El producto se vuelva, causando accidente.**

**Indispensable to fix the product on the wall, not the placement of these attachment fittings (A, D, S and T) may allow the product to turn, causing an accident.**

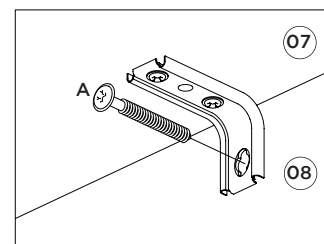
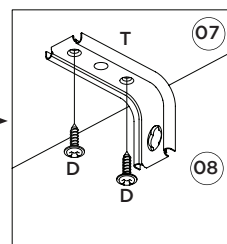

- 4º **C: 4x** **E: 32x** **F: 8x** **G: 32x** **H: 8x**  
**I: 8x** **L: 4x** **M: 8x** **N: 8x** **Q: 2x**

