

# 23239 - TAMPO CHANF. CURVO MAD 30° 1700X900X25

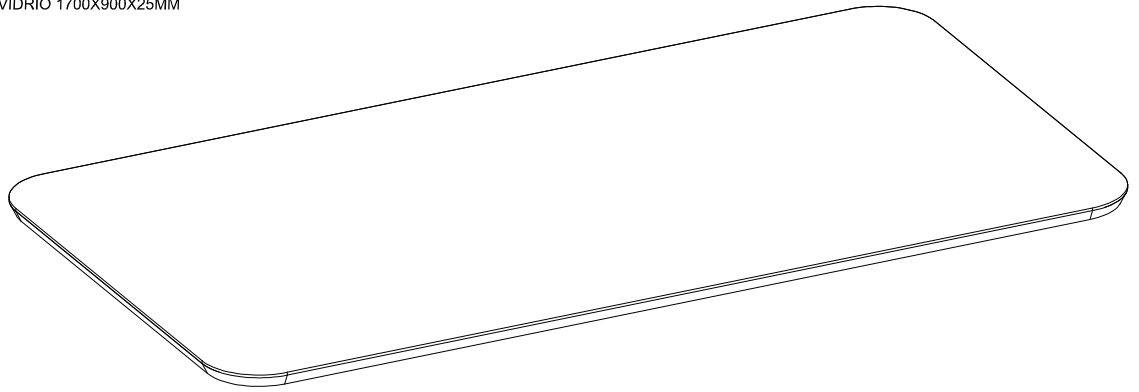

CURVED BEVELED TOP WITHOUT GLASS 1700X900X25MM  
CUBIERTA MADERA BISELADO SEN VIDRIO 1700X900X25MM

VISTA EXPLODIDA  
Parts detail  
Detalle de las piezas



Nº	PEÇAS	PIECE	PIEZA	DIM	QTD	FIBRA
01	TAMPO	TOP	CUBIERTA	1700 x900 x25	1	MDF

**Instruções para a montagem do produto:**  
Instructions for mounting the product:  
Instrucciones para el montaje del producto:

**Separe as peças e acessórios de maneira organizada.**  
Separate the parts and accessories in an organized way.  
Separe las piezas y accesorios de forma organizada

**Forrar o chão com o papelão das embalagens.**  
Cover the floor with the cardboard from the pack.  
Cubra el suelo con el papelón de los embalajes.

**É necessário uma pessoa para montar o produto.**  
It's necessary one people to assembly the product.  
Se requiere una persona para montar el producto.

**Ferramentas necessárias (não fornecidas)**  
Required tools (not supplied)  
Herramientas necesarias (no incluidas)

Chave Philips Phillips Key Llave Philips	Chave Fenda Screwdriver Llave fenda	Martelo Hammer Martillo	Parafusadeira Electric Screwdriver Tornillo Electrico
--	---	-------------------------------	---

**Cuidados para conservação e limpeza do móvel:**  
Cleaning and care of furniture:  
Cuidados para la conservación y la limpieza del mueble:

**Não molhar o móvel e não expor em lugar úmido.**  
Do not moisten the furniture and not to expose in moist places.  
No moje el mueble y no ponga en local humedo.

**Não expor o móvel próximo de fontes de calor.**  
Do not expose furniture next to heat sources.  
No exponga el mueble cerca de fuentes emitan calor.

**Não usar produtos abrasivos.**  
Do not use abrasive products.  
No utilice productos abrasivos.

**Limpe com flanela limpa e seca.**  
For cleaning use a clean and dry cloth.  
Limpe con franela limpia e seca.

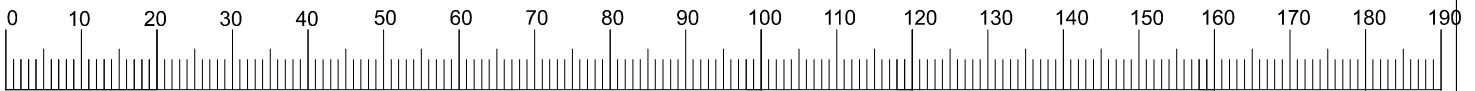

CÓDIGO	COD	ACESSÓRIOS	ACCESSORIES	ACCESSORIOS	QTD.
A	-	GIZ DE CORREÇÃO 15X8MM	Correction Chalk	Corrección de Tiza	2

**OBSERVAÇÃO:** Retire o isopor e a peça de 3mm da embalagem e inicie a sequência de passos.  
**NOTE:** Remove the Styrofoam and the 3mm piece from the packaging and start the sequence of steps.  
**NOTA:** Retire la espuma de poliestireno y la pieza de 3 mm del embalaje y comience la secuencia de pasos.

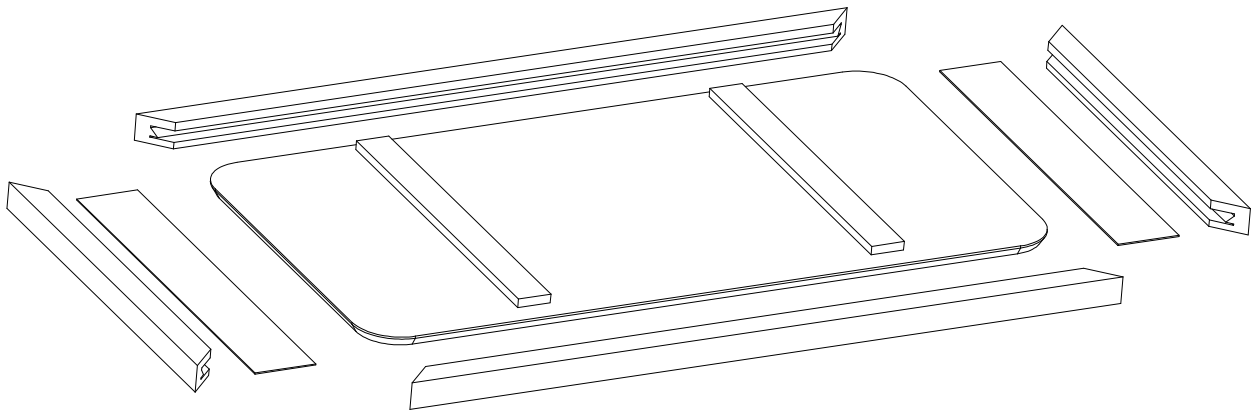

**Ao solicitar assistência, informe número da peça e código do acessório**  
When requesting assistance, tell the part number and serial number of accessory  
Al solicitar asistencia, informe el número de pieza y número de serie del accesorio

**Atualizado em:**  
02/06/20 CDIP-009-23.239  
Revisão - 00



**DJ - Indústria e Comércio de Móveis Ltda.**

Rua Juriti Vermelha nº 210 a 290 - Pq. Industrial V - Cx. Postal 2068 - CEP 86702-280 - Arapongas - Paraná - Brasil

Fone (55) (0\*\*43) 3172-7777 - E-mail: sac@djmiveis.ind.br Site: www.djmiveis.ind.br



CURVED BEVELED TOP WITHOUT GLASS 1700X900X25MM  
 CUBIERTA MADERA BISELADO SEN VIDRIO 1700X900X25MM

**ATENÇÃO:** O produto 23.172 - Base Clara/Mia, se encontra em outra embalagem, vendido separadamente.  
**ATTENTION:** The products 23.172 - Clara/Mia Table Underframe, are in another package, sold separately.  
**ATENCIÓN:** Los productos 23.172 - Base Clara/Mia, están en otro paquete, se venden separado.

Montagem do tampo curvo chanfrado sem vidro  
 Mounting curved beveled top without glass  
 Montaje del cubierta curvo biselado sen vidro

1º

Antes de iniciar a montagem, forre o piso com o plástico que envolve o tampo para proteger a pintura contra possíveis riscos.  
 Before starting the assembly, cover the floor with the plastic that surrounds the top to protect the paint from possible risks.  
 Antes de comenzar el montaje, cubra el piso con el plástico que rodea la parte superior para proteger la pintura de posibles riesgos.

**OBSERVAÇÃO:** Centralizar o Tampo Chanfrado Curvo com a BASE CLARA/MIA. Siga as medidas para fixar o Tampo chanfrado curvo sem vidro.

**NOTE:** Center the Curved Beveled Top with the CLARA BASE / MIA. Follow the measures to fix the beveled top curved without glass.

**NOTA:** Centre la parte superior biselada curva con el BASE CLARA / MIA. Siga las medidas para arreglar la parte superior biselada curvado sin vidrio.

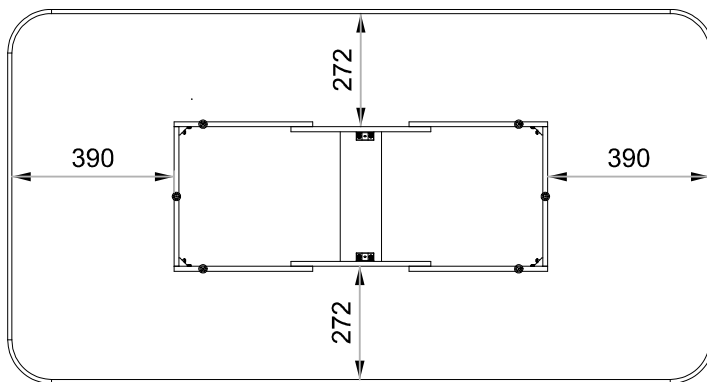

2º

Utilize os parafusos "B" 4,0x12mm cabeça flangeada, mais as cantoneiras "E" 17,5x17,5x44 incluídos no Kit de acessórios da base CLARA/MIA para fixá-la no tampo.

Use the "B" 4,0x12mm flanged head, beyond 17,5x17,5x44mm metallic corner included in the hardware kit of the CLARA/MIA Table Underframe to secure it to the Table top.

Utilice los tornillos de cabeza plana 4,0x12mm "B", mas angulo metalico 17,5x17,5x44mm incluidos en el kit de hardware del Base de mesa CLARA/MIA para fijarlo a la cubierta de mesa.

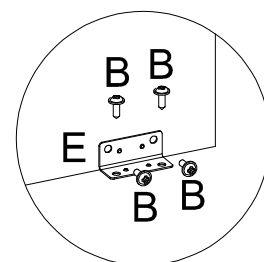
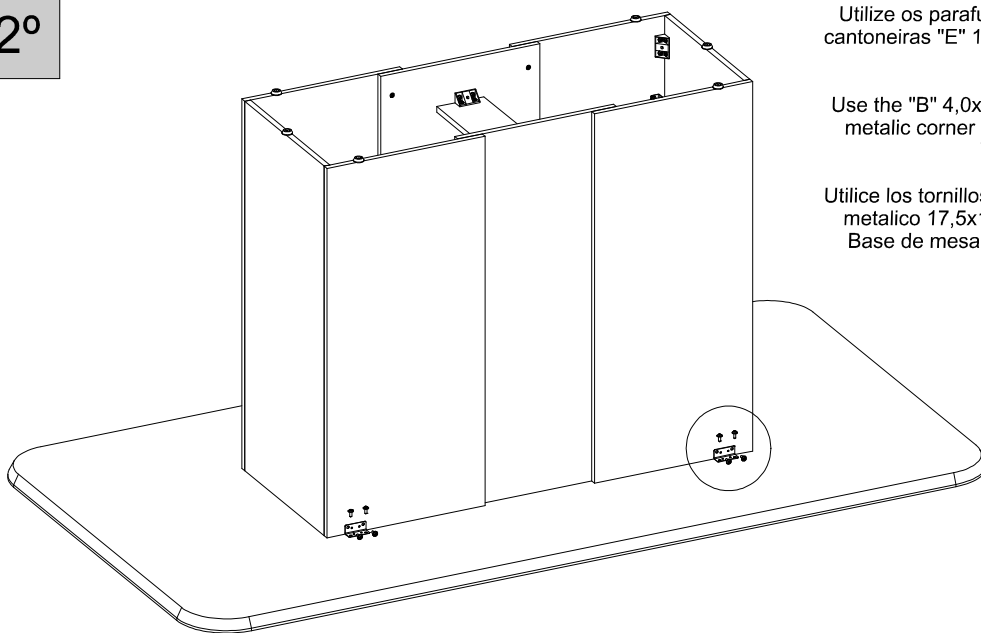

Aspecto Final  
 Final Aspect  
 Aspecto Final

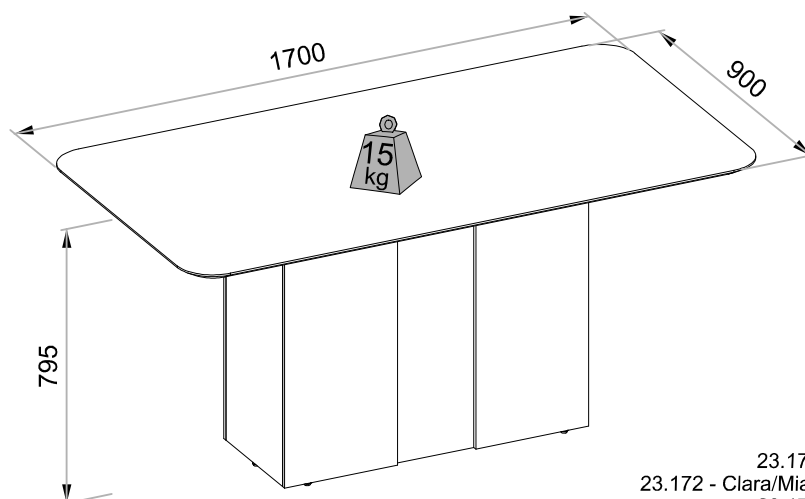

23.172 - Base Clara/Mia  
 23.172 - Clara/Mia Table underframe  
 23.172 - Base Clara/Mia

CURVED BEVELED TOP WITHOUT GLASS 1700X900X25MM  
 CUBIERTA MADERA BISELADO SEN VIDRIO 1700X900X25MM

**ATENÇÃO:** O produto 23.220 - Base Rubi/Sofia, se encontra em outra embalagem, vendido separadamente.  
**ATTENTION:** The products 23.220 - Rubi/Sofia Table Underframe, are in another package, sold separately.  
**ATENCIÓN:** Los productos 23.220 - Base Rubi/Sofia, están en otro paquete, se venden separado.

Montagem do tampo curvo chanfrado sem vidro  
 Mounting curved beveled top without glass  
 Montaje del cubierta curvo biselado sen vidro

1º

Antes de iniciar a montagem, forre o piso com o plástico que envolve o tampo para proteger a pintura contra possíveis riscos.  
 Before starting the assembly, cover the floor with the plastic that surrounds the top to protect the paint from possible risks.  
 Antes de comenzar el montaje, cubra el piso con el plástico que rodea la parte superior para proteger la pintura de posibles riesgos.

**OBSERVAÇÃO:** Centralizar o Tampo Chanfrado Curvo com a BASE RUBI/SOFIA. Siga as medidas para fixar o Tampo chanfrado curvo sem vidro.

**NOTE:** Center the Curved Beveled Top with the RUBI/SOFIA BASE. Follow the measures to fix the beveled top curved without glass.

**NOTA:** Centre la parte superior biselada curva con el BASE RUBI/SOFIA. Siga las medidas para arreglar la parte superior biselada curvado sin vidrio.

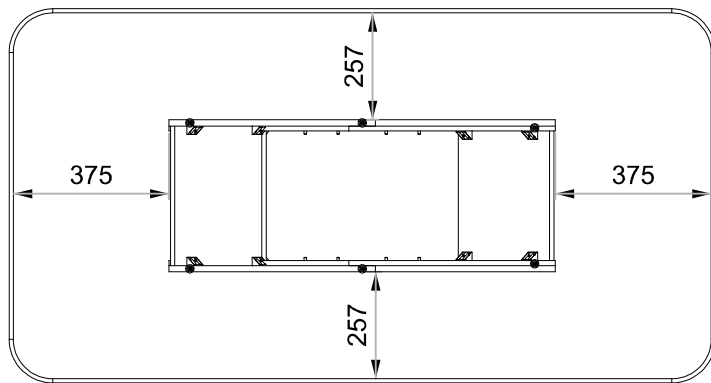

2º

Utilize os parafusos "B" 4,0x12mm cabeça flangeada, mais as cantoneiras "E" 17,5x17,5x44 inclusos no Kit de acessórios da base CLARA/MIA para fixá-la no tampo.

Use the "B" 4,0x12mm flanged head, beyond 17,5x17,5x44mm metallic corner included in the hardware kit of the CLARA/MIA Table Underframe to secure it to the Table top.

Utilice los tornillos de cabeza plana 4,0x12mm "B", mas angulo metalico 17,5x17,5x44mm incluidos en el kit de hardware del Base de mesa CLARA/MIA para fijarlo a la cubierta de mesa.

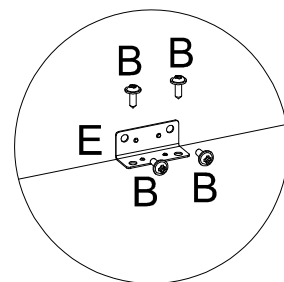
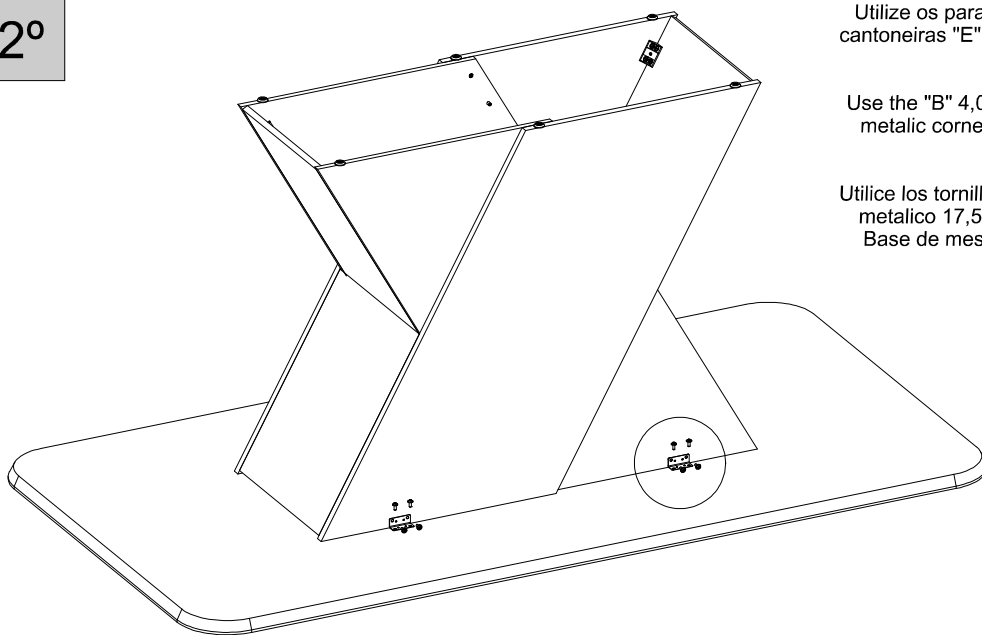

Aspecto Final  
 Final Aspect  
 Aspecto Final

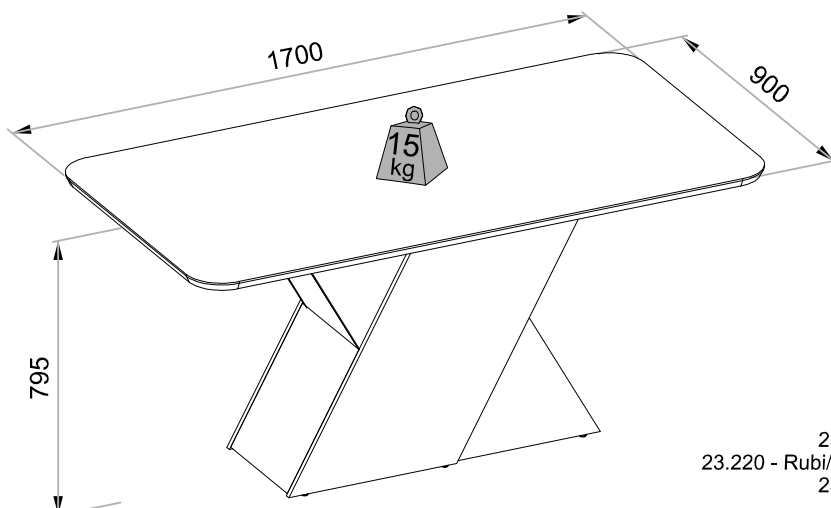

23.220 - Base Rubi/Sofia  
 23.220 - Rubi/Sofia Table underframe  
 23.220 - Base Rubi/Sofia

VISTA EXPLODIDA  
PARTS DETAIL  
DETALLE DE LAS PIEZAS

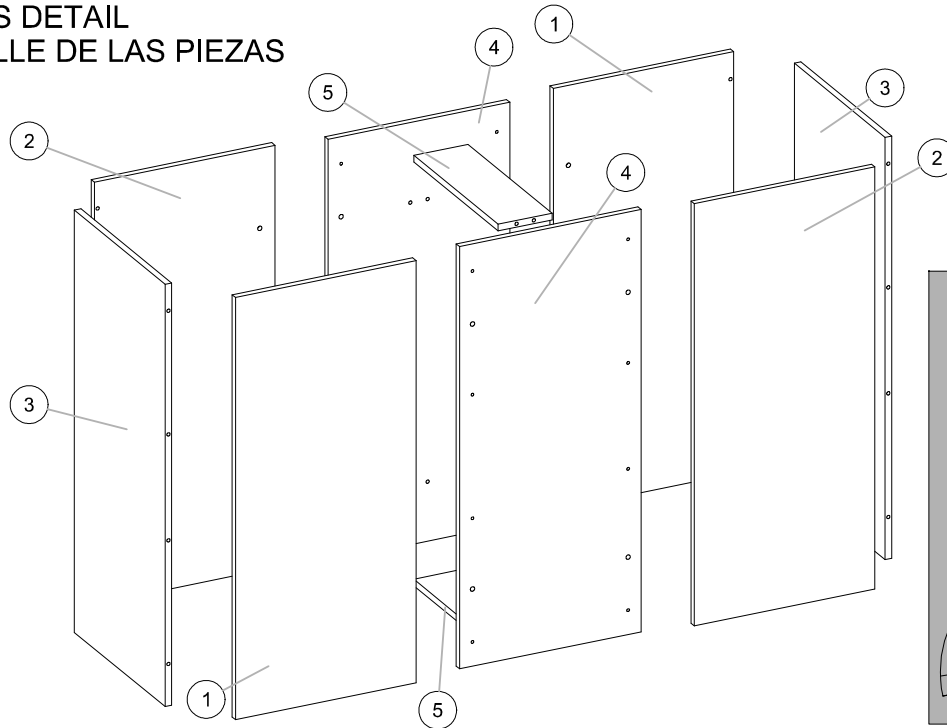

**ENTENDENDO OS CÓDIGOS CARIMBADO NAS PEÇAS:**  
UNDERSTANDING THE CODES STAMPED IN THE PARTS:  
ENTENDIENDO LOS CÓDIGOS CARIBE EN LAS PIEZAS:

00000 000 00

↓ Número da peça / Piece number / Número de pieza  
↓ Número do lote / Lot number / Número de lote  
↓ Código do produto / Product code / Código del producto

Nº	PEÇAS	PIECE	PIEZA	DIM	QTD	FIBRA
01	FRONTAL ESQUERDA	LEFT FRONT	FRENTE IZQUIERDO	765 x334 x12	2	MDP
02	FRONTAL DIREITA	RIGHT FRONT	FRENTE DERECHO	765 x334 x12	2	MDP
03	LATERAL	LATERAL	LADO	765 x336 x12	2	MDP
04	FRONTAL CENTRAL	CENTRAL FRONTAL	FRENTE CENTRAL	765 x336 x12	2	MDP
05	TRAVA CENTRAL	CENTRAL LOCK	BLOQUEO CENTRAL	312 x100 x12	2	MDP

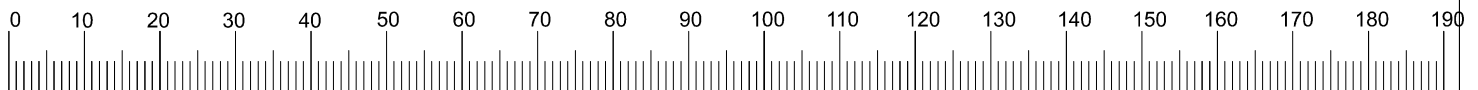

CÓDIGO	COD	ACESSÓRIOS	ACCESSORIES	ACCESSORIOS	QTD.
A	-	GIZ DE CORREÇÃO 15X8MM	CORRECTION CHALK	CORRECCIÓN DE TIZA	2
B	1043	PARAFUSO 4X12MM CABEÇA FLANGEADA	4X12 SCREW FLANGED HEAD	TORNILLO 4X12 CABEZA EMBRIDADA	80
C	1068	PREGO 10X10 COM CABEÇA	NAIL 10X10	CLAVO 10X10	6
D	156	CAVILHA 6X30MM	DOWEL 6X30	PIN 6X30	24
E	16894	CANTONEIRA 17,5x17,5x44 ZINCADA BRANCA - 4F REDONDO	17,5X17,5X44 METALIC CORNER	SOPORTE DE METAL 17,5X17,5X44	4
F	170	CAVILHA 8X20MM	DOWEL 8X20	PIN 8X20	8
G	23052	PARAFUSO 4.5 X 20 CABEÇA CHATA	4,5X20 SCREW FLATHEAD	TORNILLO CABEÇA PLANA 4,5X20	16
H	23182	CANTONEIRA PLASTICA 42.8X20X20	42.8X20X20 PLASTIC CORNER	SOPORTE PLASTICO 42.8X20X20	16
I	8443	SAPATA DESLIZADORA 15x6	15X6 SLIDING SHOE	SAPATA DESLIZADORA 15X6	6

**Instruções para a montagem do produto:**  
Instructions for mounting the product:  
Instrucciones para el montaje del producto:

Separe as peças e acessórios de maneira organizada.  
Separate the parts and accessories in an organized way.  
Separe las piezas y accesorios de forma organizada

Forrar o chão com o papelão das embalagens.  
Cover the floor with the cardboard from the pack.  
Cubra el suelo con el papelón de los embalajes.

É necessário uma pessoa para montar o produto.  
It's necessary one people to assembly the product.  
Se requiere una persona para montar el producto.

Ferramentas necessárias (não fornecidas)  
Required tools (not supplied)  
Herramientas necesarias (no incluidas)

**Cuidados para conservação e limpeza do móvel:**  
Cleaning and care of furniture:  
Cuidados para la conservación y la limpieza del mueble:

Não molhar o móvel e não expor em lugar úmido.  
Do not moisten the furniture and not to expose in moist places.  
No moje el mueble y no ponga en local humedo.

Não expor o móvel próximo de fontes de calor.  
Do not expose furniture next to heat sources.  
No exponga el mueble cerca de fuentes emitan calor.

Não usar produtos abrasivos.  
Do not use abrasive products.  
No utilice productos abrasivos.

Limpe com flanela limpa e seca.  
For cleaning use a clean and dry cloth.  
Limpe con franela limpia y seca.



Ao solicitar assistência, informe número da peça e código do acessório  
When requesting assistance, tell the part number and serial number of accessory  
Al solicitar asistencia, informe el número de pieza y número de serie del accesorio



Atualizado em:  
CDIP-009-23.172  
02/06/2010 Revisão - 00



PRÉ MONTAGEM/PRE ASSEMBLY/PRE MONTAJE

1º

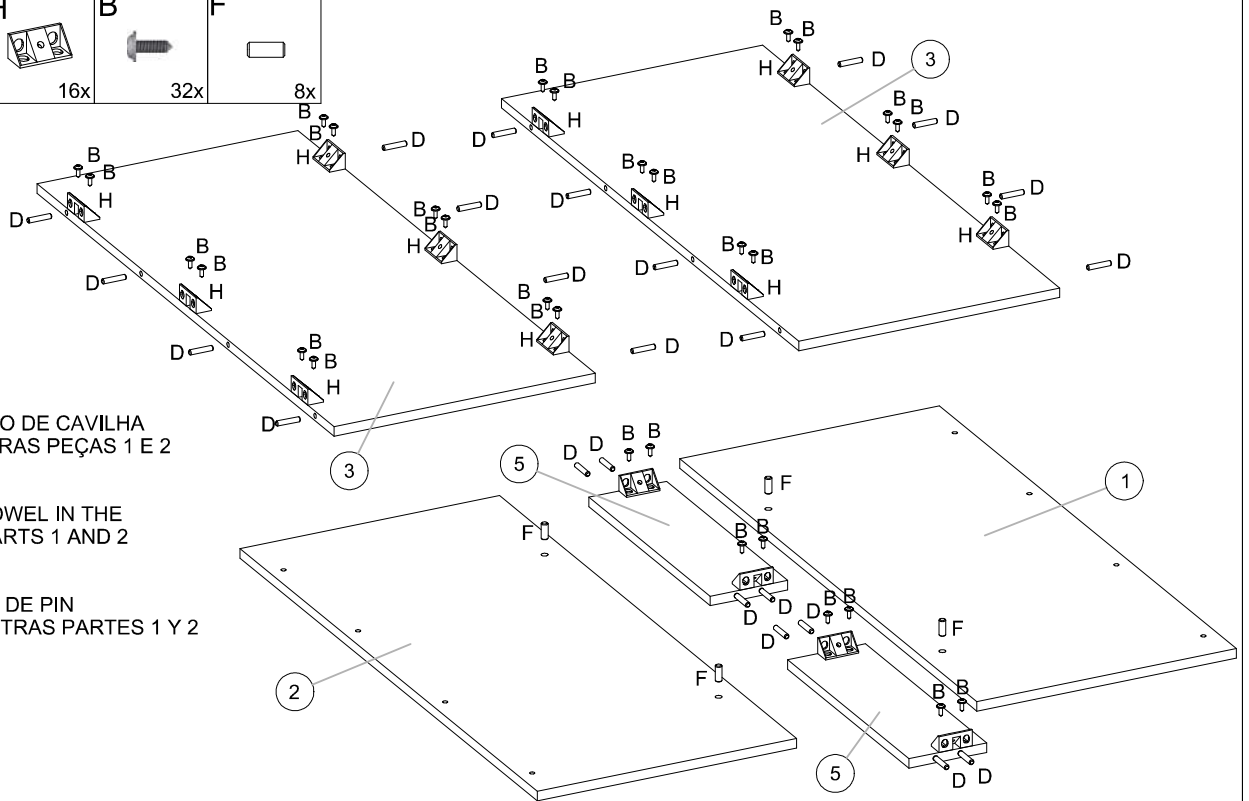
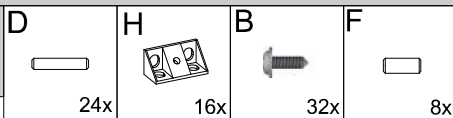

REPETIR A FIXAÇÃO DE CAVILHA NA PEÇA NAS OUTRAS PEÇAS 1 E 2 DO PRODUTO.

REPEAT FIXING DOWEL IN THE PART IN OTHER PARTS 1 AND 2 OF PRODUCT.

REPETIR FIJACIÓN DE PIN EN LA PARTE EN OTRAS PARTES 1 Y 2 DE PRODUCTO.

2º

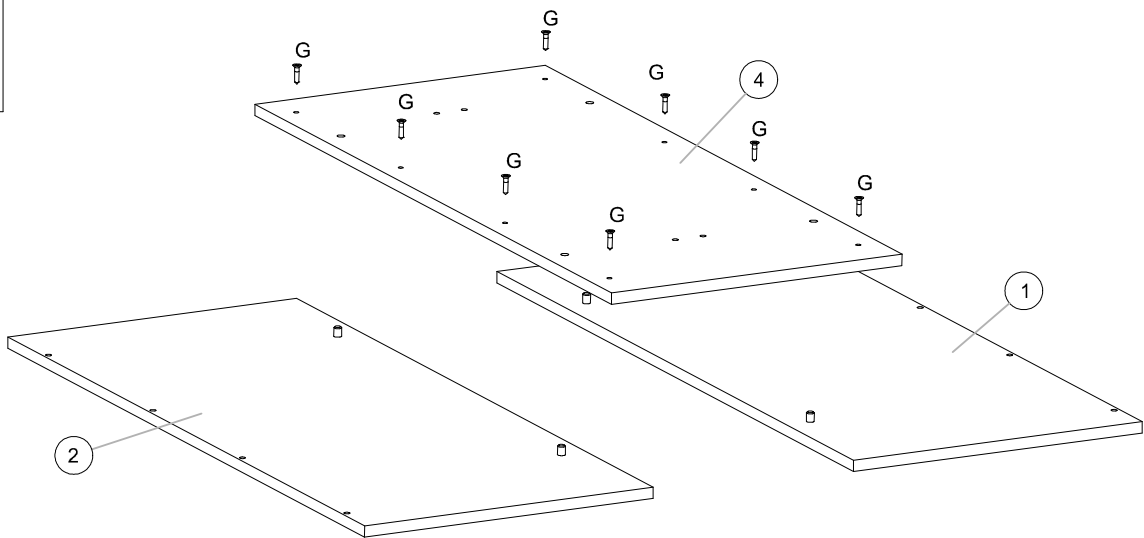
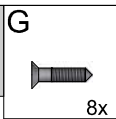

3º

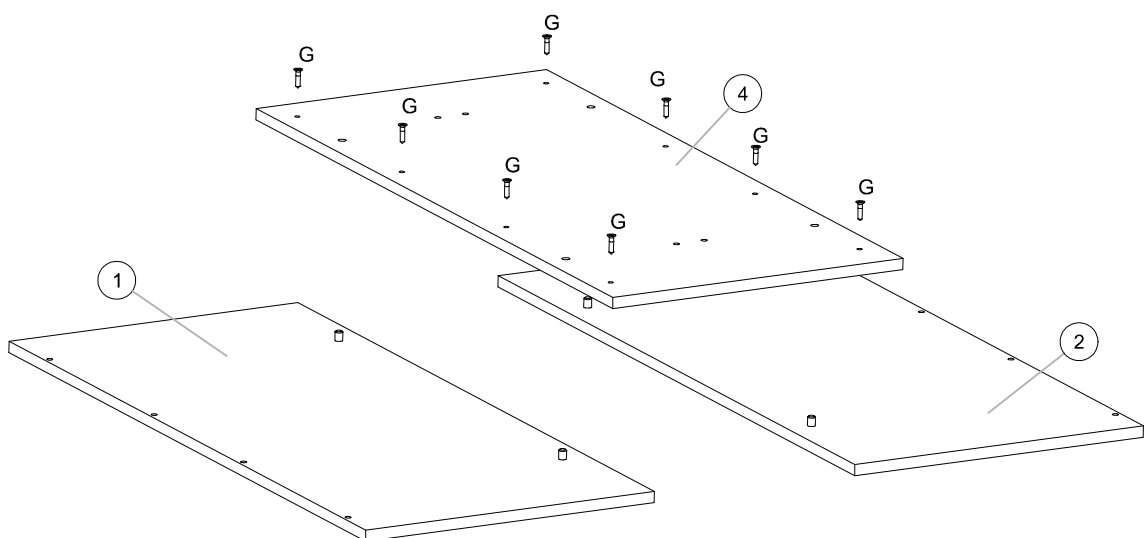
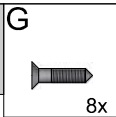

4º

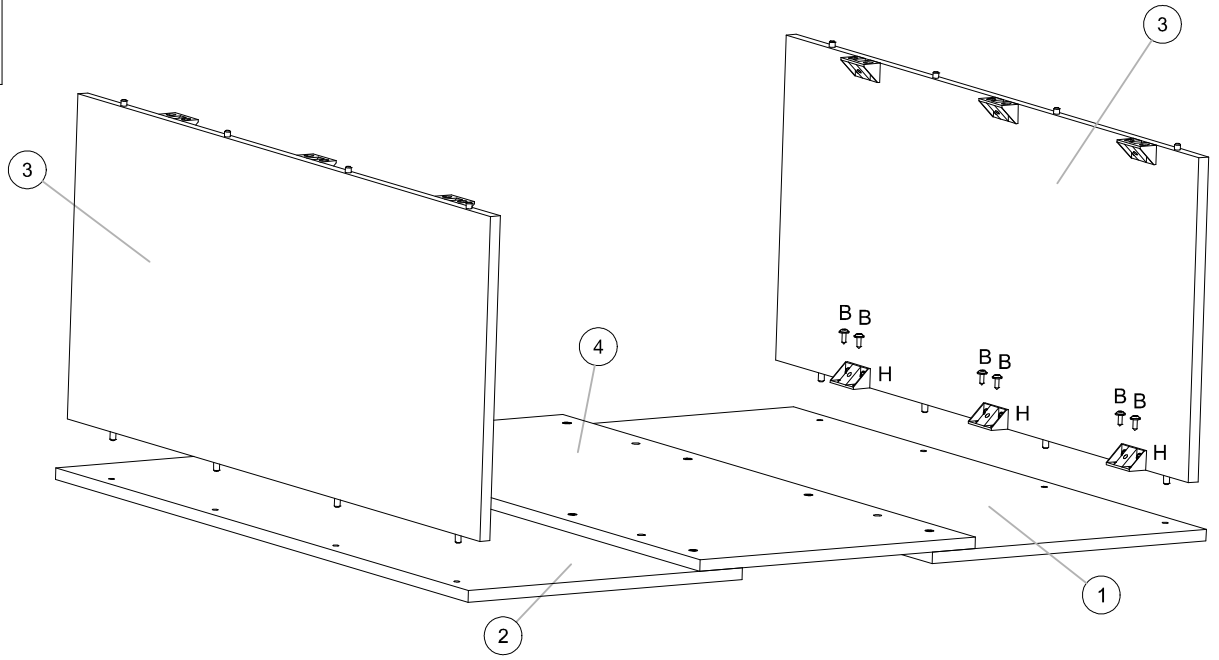
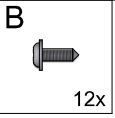

5º

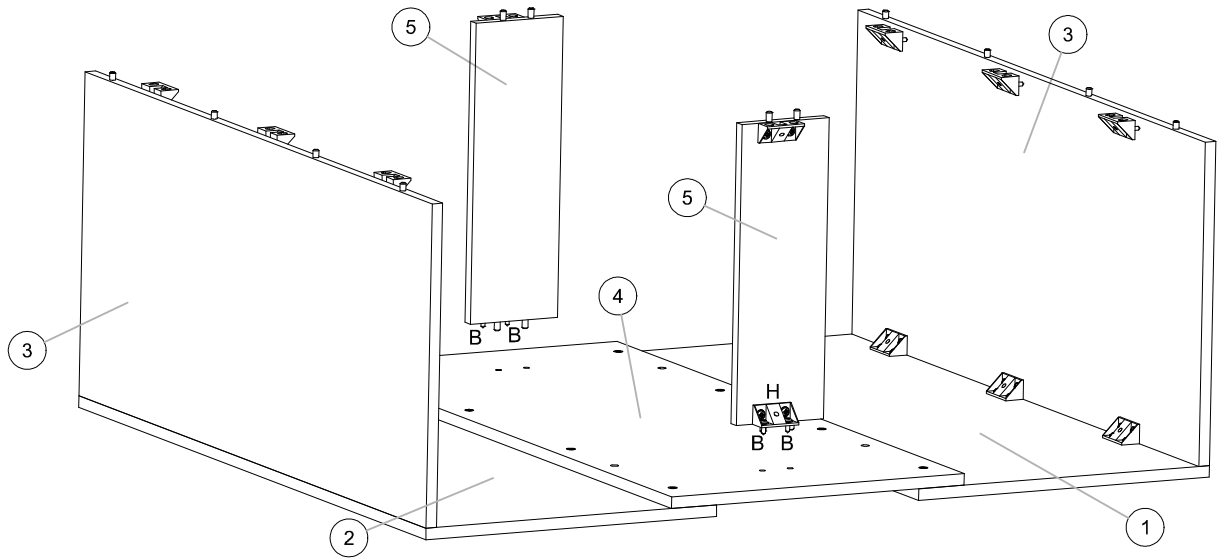
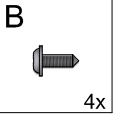

6º

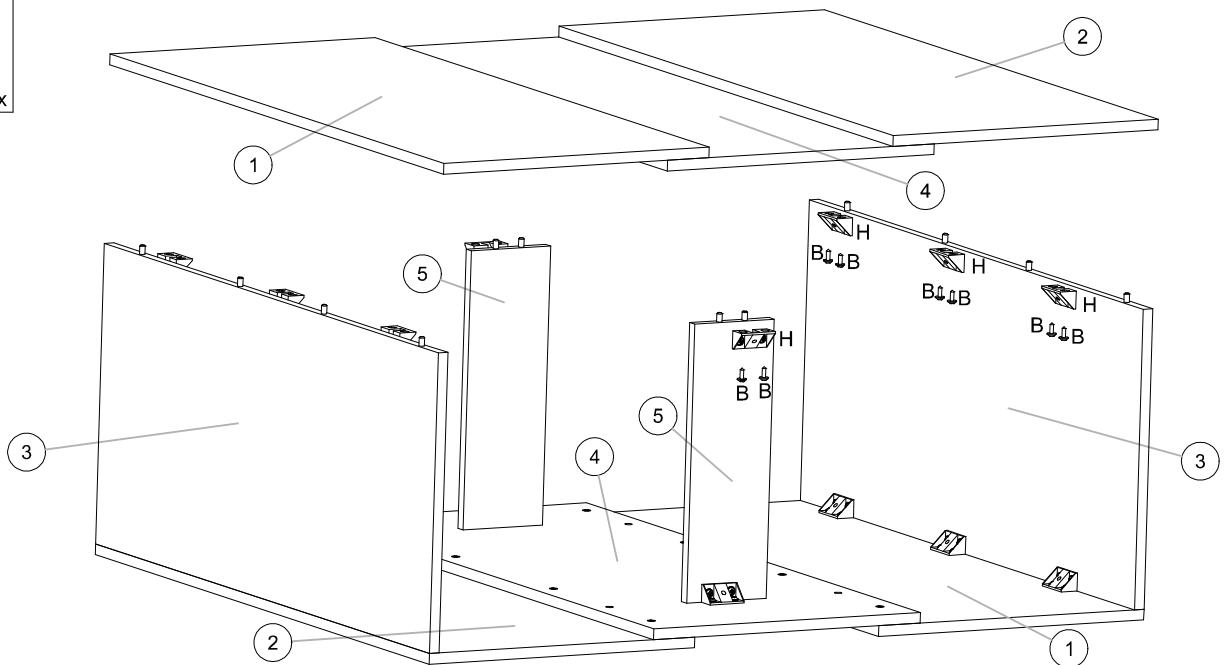
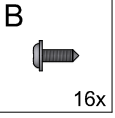

# 23.172 - BASE CLARA/MIA

7°

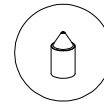
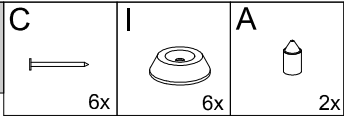

USAR O GIZ DE CORREÇÃO PARA PEQUENAS IMPERFEIÇÕES NA PINTURA, CASO HAJA.

USE THE CORRECTION CHALK FOR SMALL IMPERFECTIONS IN PAINTING, IF THERE IS.

UTILICE LA TIZA DE CORRECCIÓN PARA PEQUEÑAS IMPERFECCIONES EN PINTURA, SI HAY.

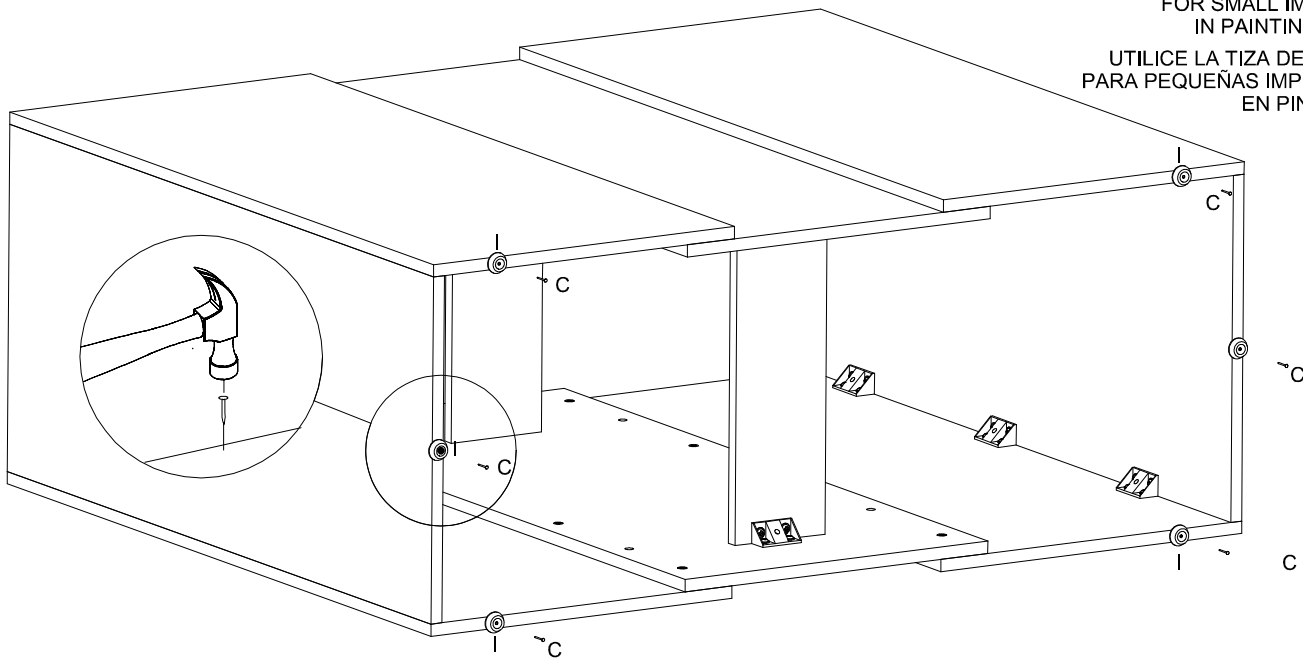

VISTA FINAL  
FINAL VIEW  
VISTA FINAL

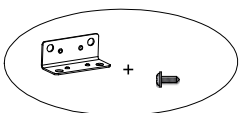
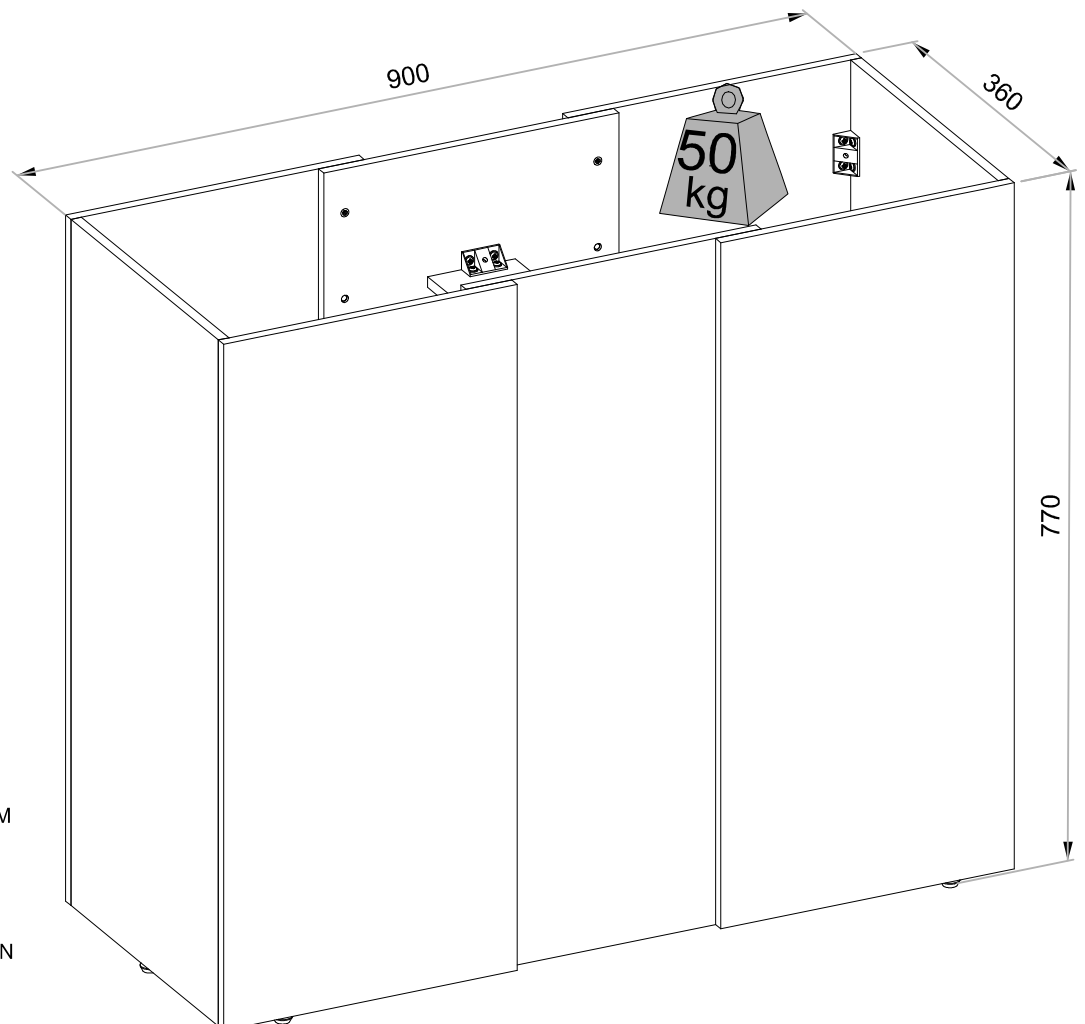

O ACESSÓRIO B + E QUE SOBRARÁ, SERÁ UTILIZADO PARA A FIXAÇÃO DO TAMPO, QUE É ENTREGUE EM OUTRO VOLUME SEPARADO.

THE B + E ACCESSORY THAT WILL BE, WILL BE USED FOR FIXING THE TOP, WHICH IS DELIVERED IN ANOTHER SEPARATE VOLUME.

EL ACCESORIO B + E ESO SERÁ, SERÁ UTILIZADO PARA FIJAR EL TOP, QUE SE ENTREGA EN OTRO VOLUMEN SEPARADO.

# 23.142 - CADEIRA LIA / ELEN

Lia / Elen Chair  
Silla Lia / Elen



Esquema de montagem para montar uma cadeira  
Assembly manual for mounting 1 chair / Manual de montaje para montaje 1 silla

Vista Explodida | Detalle de las piezas | Parts detail:

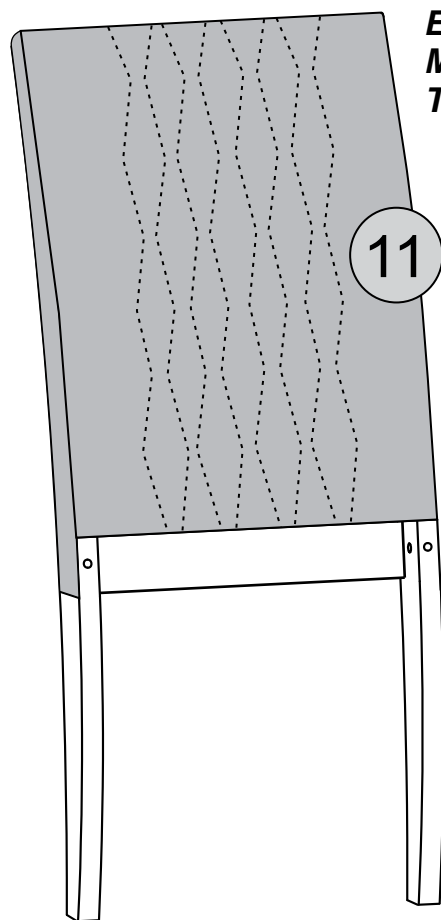

**ENCOSTO MONTADO TAPEÇADO**  
COVERED TILES ENCUESTO TAPEÇADO

**ASSENTO MONTADO TAPEÇADO**  
SITTING TAPED ASIENTO TAPEÇADO

**PÉ FRONTAL**

FRONT FOOT  
PIE FRONTAL

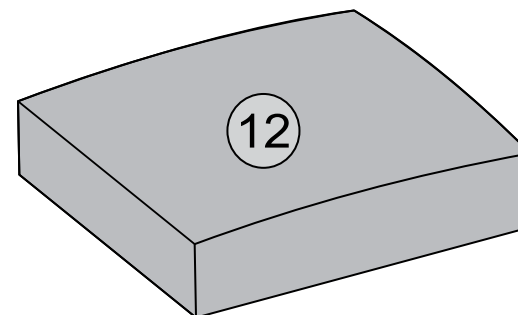
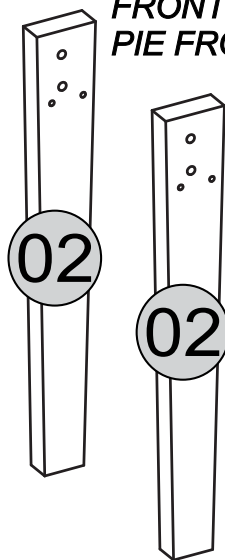

Nº	02	12	11
PEÇAS	PÉ FRONTAL	ASSENTO MONTADO TAPEÇADO	ENCOSTO MONTADO TAPEÇADO
PARTS	FRONT FOOT	TILED MOUNTED SEAT	COVERED MOUNTED BACKREST
PIEZAS	PIE FRONTAL	ASIENTO MONTADO TAPIZADO	RESPALDO MONTADO TAPIZADO
CÓD. PEÇA/ PIECE CODE/ CÓD. PIEZA	<b>23268</b>	<b>23270</b>	<b>23269</b>
FIBRA/ FIBER/ FIBRA	MDF	-	-
MEDIDAS (mm) MEASURES (mm) MEDIDAS (mm)	450x68x25	440x420x120	965x420x90
QTD	02	01	01

**Instruções para a montagem do produto:**  
Instructions for mounting the product  
Instrucciones para el montaje del producto



**Separar as peças e acessórios de maneira organizada.**  
Separate the parts and accessories in an organized way.  
Separar las piezas y accesorios de forma organizada



**Forrar o chão com o papelão das embalagens.**  
Cover the floor with the cardboard from the pack.  
Cubrir el suelo con el papelón de los embalajes.



**É necessário uma pessoa para montar o produto.**  
It's necessary one person to assembly the product.  
Se requiere una persona para montar el producto.

**Ferramentas necessárias**  
(não fornecidas)  
Required tools (not supplied)  
Herramientas necesarias (no incluidas)



Chave Philips  
Philips Key  
Llave Philips



Chave Fenda  
Screwdriver  
Llave Fenda



Martelo  
Hammer  
Martillo



Parafusadeira  
Electric Screwdriver  
Tomillo Eléctrico

**Cuidados para conservação e limpeza do móvel:**  
Cleaning and care of furniture:  
Cuidados para la conservación y la limpieza del mueble



**Não molhar o móvel e não expor em lugar úmido.**  
Do not moisten the furniture and not to expose in moist places.  
No moje el mueble y no ponga en local húmedo.



**Não expor o móvel próximo de fontes de calor.**  
Do not expose furniture next to heat sources.  
No exponga el mueble cerca de fuentes emitan calor.



**Não usar produtos abrasivos.**  
Do not use abrasive products.  
No utilice productos abrasivos.



**Limpe com flanela limpa e seca.**  
For cleaning use a clean and dry cloth.  
Limpe con franela limpia e seca.

**ENTENDENDO OS CÓDIGOS**  
UNDERSTANDING THE CODES  
ENTENDIENDO LOS CÓDIGOS

**1293.003**



Cód. da peça  
Piece code  
Part code





Cód. da Cor  
Color code  
Código de color



# 23.142 - CADEIRA LIA / ELEN

Lia / Elen Chair  
Silla Lia / Elen







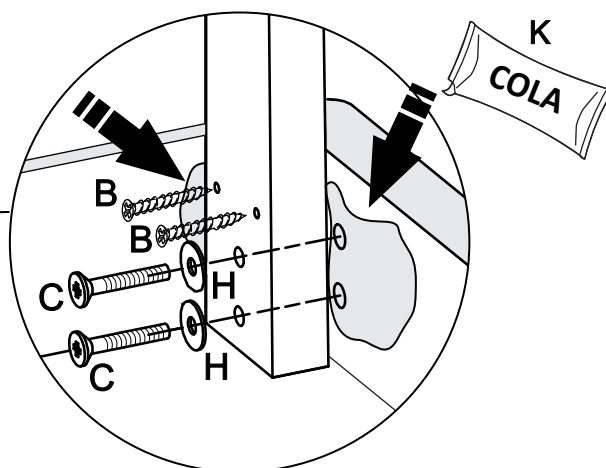
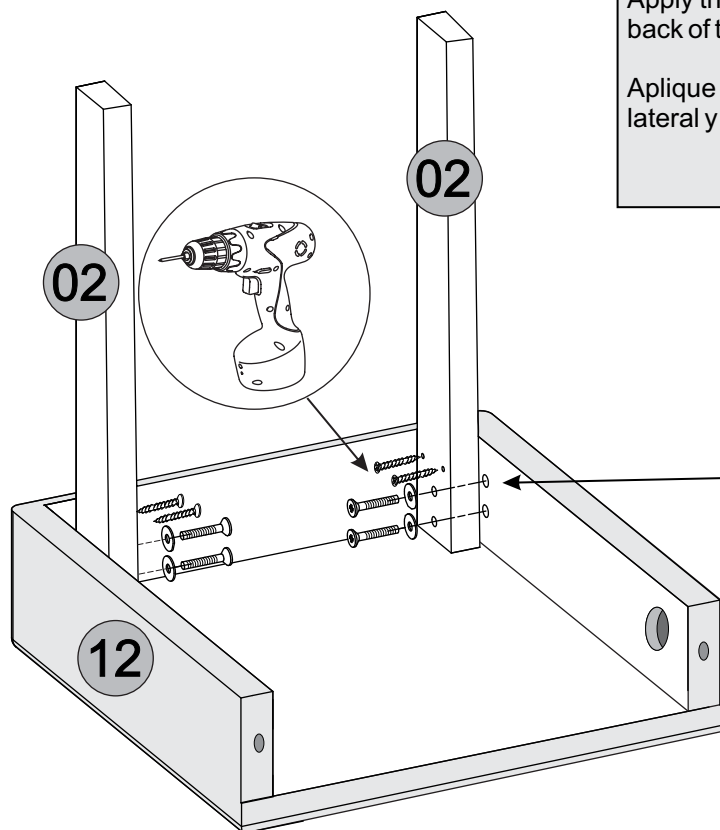

- 1º**
- K  1x
  - H  4x
  - C  4x
  - B  4x

Aplique a cola nas laterais e na frente do assento, onde a lateral e o topo do pé será encaixado.

Apply the glue to the sides and front of the seat, where the side and back of the foot will be engaged.

Aplique la cola en los laterales y delante del asiento, donde el lateral y el respaldo del pie será encajado.



- 2º**
- E  2x
  - A  2x
  - N  1x
  - O  2x
  - P  2x

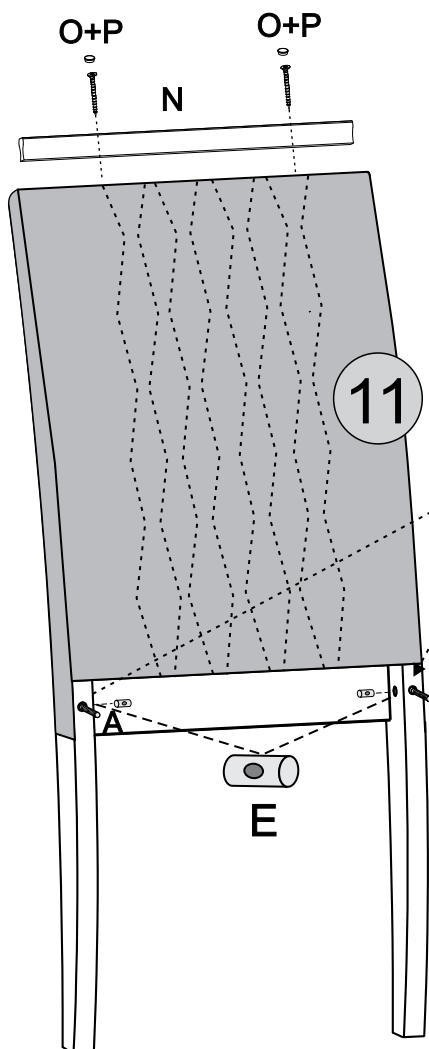

**Ao fixar as Porcas Cilíndricas (E) deixar o encaixe da chave para fora, como mostra o desenho abaixo**

*When fixing the Cylindrical Nuts (E) leave the key locking out, as shown in the drawing.*

*Al fijar las Tuercas Cilíndricas (E) dejar el encaje de la llave hacia fuera, como muestra el dibujo abajo.*

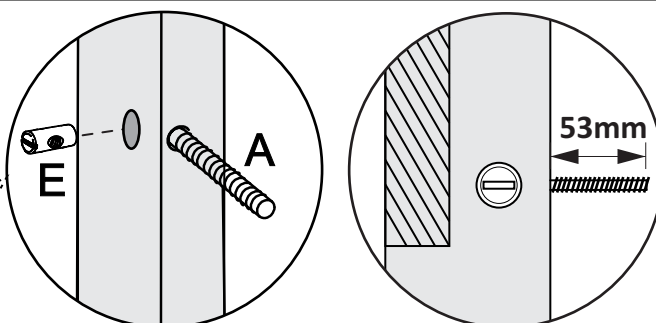

**ATENÇÃO 1º** - Encaixe a Porca Cilíndrica 'E' na furação dos pés traseiros.

2º - Rosqueie a Barra Roscada 'A' na Porca Cilíndrica 'E' conforme o desenho ao lado.

**ATTENTION 1st** - Fit the Cylindrical Nut 'E' in the drilling of the hind feet.

2º - Thread the threaded bar 'A' on the Cylindrical Nut 'E' the drawing on the side.

**ATENCIÓN 1** - Enganche la Tuerca Cilíndrica 'E' en la perforación de los pies traseros.

2º - Rosquee la Barra Roscada 'A' en la Tuerca Cilíndrica 'E' conforme el dibujo al lado.

**3º**

**F**

2x

**D**

2x

**L**

1x

**D** Porca Meia Lua  
Half Moon Nut  
Tuerca Media Luna  
30 X 8.5

**A** Barra Roscada  
Threaded Rod  
Barra Roscada  
90mm x 1/4

**F** Porca Sextavada hexagonal nut  
Tuerca hexagonal  
1/4" x 7/16"

**ATENÇÃO** Com o auxílio da **Chave de Boca** aperte a **Porca Sextavada 'F'** até chegar a **Porca Meia-Lua 'D'**.

Attention With the help of the Mouthpiece tighten the F-Nut 'F' until reach the Half Moon Nut 'D'.

Atención Con la ayuda de la llave de Boca apriete la Tuerca Sextavada 'F' hasta llegar a la Tuerca Meia-Lua 'D'.

**4º**

**M**

4x

**G**

4x

**J**

4x

**I**

1x

**Utilize o acessório "I" para unir o assento e o encosto, centralize a chapa de junção e fixe com o parafuso 4,0x12mm cabeça flangeada.**

Use the 'I' attachment to attach the seat and backrest, center the junction plate and secure with the 4.0x12mm screw.

Use el accesorio 'I' para unir el asiento y el respaldo, centre la placa de unión y fíjela con el tornillo de 4.0x12 mm.

## Aspecto Final:

Final View: | Vista Final

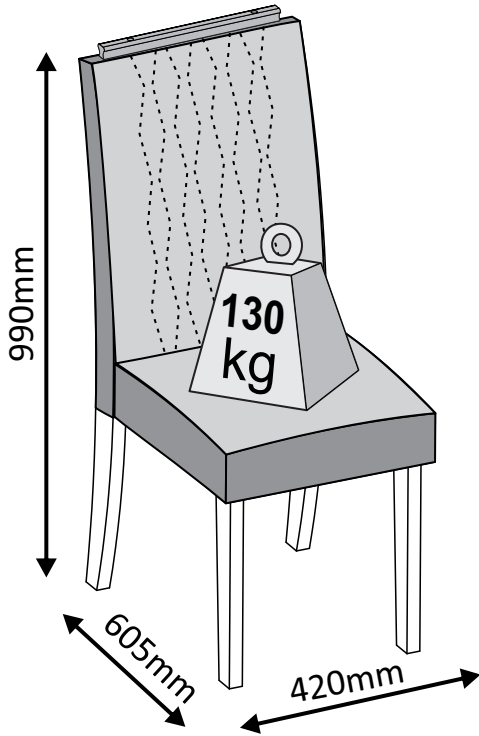

### Carga Suportável Weight supported | Peso soportado

Peso máximo de carga ilustrado no desenho acima distribuídos de maneira uniforme.  
Maximum load weight illustrated in the drawing above distributed from uniform way.  
Peso máximo de carga ilustrado en el dibujo arriba distribuidos de manera uniforme.

## Acessórios / Accessories / accesorios

<b>A</b> <b>Barra Roscada 90 mm x 1/4 = 2x</b> Threaded Rod 90 mm x 1/4   Barra Roscada 90 mm x 1/4		
<b>B</b> <b>Parafuso 5,0 x 35 mm = 4x</b> Screw 5,0 x 35 mm Tornillo 5,0 x 35 mm	<b>C</b> <b>Parafuso 40x1/4" cabeça 13mm Philips = 4x</b> 1/4"x40mm Screw Tornillo 1/4"x40mm	
<b>D</b> <b>Porca Meia-Lua 30 x 8,5 mm = 2x</b> Half Moon Nut 30 x 8.5 mm Tuerca Media Luna 30 x 8.5 mm	<b>E</b> <b>Porca Cilíndrica 1/4 20x10mm = 2x</b> Cylindrical nut 1/4 20 x 10 mm Tuerca cilíndrica 1/4 20 x 10 mm	
<b>F</b> <b>Porca Sextavada 1/4" x 7/16" = 2x</b> Hexagonal nut 1/4" x 7/16" Tuerca hexagonal 1/4" x 7/16"	<b>G</b> <b>Sapata Deslizadora 20x4mm = 4x</b> Sliding Shoe 20x4 mm Zapata Deslizadora 20x4 mm	
<b>H</b> <b>Arruela Lisa 1/4x3/4mm = 4x</b> Flat washer 1/4x3/4mm Arandela plana 1/4x3/4mm	<b>I</b> <b>Junção 46x46mm = 1x</b> Junction plate Placa de unión	<b>J</b> <b>Parafuso 4,0 x 12 mm C.F. = 4x</b> Screw 4,0 x 12 mm Tornillo 4,0 x 12 mm
<b>K</b> <b>Sachê de Cola = 1x</b> Glue Pegamento	<b>L</b> <b>Chave de boca 11mm = 1x</b> Wrench Llave de boca	<b>M</b> <b>Parafuso 3,0x12mm = 4x</b> Screw 3,0x12mm Tornillo 3,0x12mm
<b>N</b> <b>Espaldar 375X25X20mm = 1x</b> Handle Manija	<b>O</b> <b>Tapa Furo Plást. 10mm = 2x</b> Tapa hole Tapanes	<b>P</b> <b>Parafuso 5,0x50mm = 2x</b> Screw 5,0x50 Tornillo 5,0x50

### Medidas em mm / Measurements in mm / Medidas en mm



## Certificado de Garantia

**6**  
MESES

### PARABÉNS ! VOCÊ ACABA DE ADQUIRIR UM PRODUTO COM A QUALIDADE DJ MÓVEIS

Siga as instruções de montagem e de conservação constantes neste manual. A montagem deve ser realizada por um profissional especializado. Forre o chão com o papelão da embalagem, evitando possíveis riscos ao produto. Utilizar ferramentas adequadas: chave de fenda, philips, martelo de borracha. Obs. Cuidado especial ao apertar os parafusos com parafusadeira. Na limpeza, utilize flanela seca ou úmida. Não utilize produto de origem química tais como: álcool, removedores, polidor ou qualquer produto abrasivo. (eles podem reagir com o verniz do produto e danificá-lo). Não exponha o produto diretamente à luz do sol. Não coloque o produto em paredes ou pisos que contenham umidade ou estejam irregulares. Cumprindo todos os requisitos acima, o seu produto estará coberto pela GARANTIA DE 6 MESES, após a emissão da NOTA FISCAL.....

CLIENTE: \_\_\_\_\_

### NOTA FISCAL:

Esta garantia não cobre defeitos causados por mau uso, montagem inadequada, utilização de produtos de limpeza não especificados neste certificado e excesso de peso.

SR. MONTADOR, este CERTIFICADO é de uso exclusivo do CONSUMIDOR, favor entregá-lo ao mesmo.

Atualizado em:  
**09/03/2021**  
CDIP-009-23.142 Revisão:02

**Ao solicitar assistência, informe o número da peça e a cor do produto corretamente.**  
When need solicit restitution, inform the number of part and color correct.  
Al solicitar reposición, informe el número de la pieza y el color correctamente.