

**ENTENDENDO OS CÓDIGOS CARIMBADO NAS PEÇAS:**  
UNDERSTANDING THE CODES STAMPED IN THE PARTS:  
**ENTENDIENDO LOS CÓDIGOS CARIBE EN LAS PIEZAS:**

00000 000 00

↓ Número da peça / Piece number / Número de pieza  
↓ Número do lote / Lot number / Número de lote  
↓ Código do produto / Product code / Código del producto

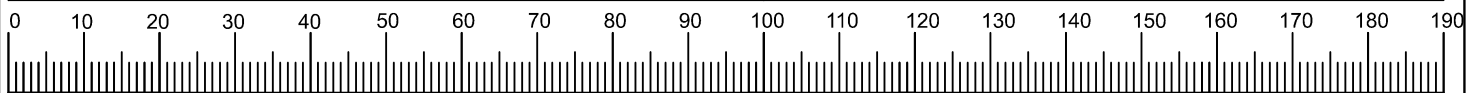

CÓDIGO	COD	ACESSÓRIOS	ACESSORIES	ACCESSORIOS	QTD.
3840	A	CANTONEIRA METÁLICA 17,5X17,5X46 FURO OBLONGO	METALIC CORNER 17,5X17,5X46MM	ANGULO METALICO 17,5X17,5X46MM	16
156	B	CAVILHA 6X30MM	DOWEL 6X30	PIN 6X30	4
10320	C	PARAFUSO 3,0X12 CABECA CHATA	3,0X12 FLATHEAD SCREW	TORNILLO CABEZA PLANA 3,0X12	4
1038	D	PARAFUSO 4,0X35 CABECA CHATA	4,0X35 FLATHEAD SCREW	TORNILLO CABEZA PLANA 4,0X35	12
13906	E	PARAFUSO 4X16 CABEÇA FLANGEADA	4,0X16 FLANGED HEAD SCREW	TORNILLO CABEZA EMBRIDADA 4,0X16	72
1042	F	PARAFUSO 5,0X50 CABEÇA CHATA	5,0X50 SCREW FLATHEAD	TORNILLO 5,0X50 CABEZA PLANA	8
23052	G	PARAFUSO 4,5X20 CABEÇA CHATA	4,5X20 SCREW FLATHEAD	TORNILLO 4,5X20 CABEZA PLANA	16
5536	H	SAPATA DESLIZADORA 20X4MM PRETA	SLIDING FOOT	PIE DESLIZANTE	4
23053	I	CANTONEIRA METÁLICA 450X16X16	450X16X16 METAL BRACKET	ANGULO METALICO 450X16X16	2
-	J	GIZ DE CORREÇÃO	CORRECTION CHALK	TIZZA CORRECCIÓN	1

Nº	PEÇAS	PIECE	PIEZA	DIM	QTD	FIBRA
01	TRAPÉZIO A	TRAPEZOID A	TRAPECIO A	717x637x25	2	MDF
02	TRAPÉZIO B	TRAPEZOID B	TRAPECIO B	757x637x25	2	MDF
03	RIPA	LATH	LISTÓN	307x28x12	8	MDF
04	APOIO TAMPO	TOP SUPPORT	APOYO SUPERIOR	720x675x25	1	MDP

**Instruções para a montagem do produto:**  
Instructions for mounting the product:  
Instrucciones para el montaje del producto:

Separar as peças e acessórios de maneira organizada.  
Separate the parts and accessories in an organized way.  
Separar las piezas y accesorios de forma organizada

Forrar o chão com o papelão das embalagens.  
Cover the floor with the cardboard from the pack.  
Cubrir el suelo con el papelón de los embalajes.

É necessário duas pessoas para montar o produto.  
It's necessary two person to assembly the product.  
Se requiere dos personas a para montar el producto.

Ferramentas necessárias (não fornecidas)  
Required tools (not supplied)  
Herramientas necesarias (no incluidas)

**Cuidados para conservação e limpeza do móvel:**  
Cleaning and care of furniture:  
Cuidados para la conservación y la limpieza del mueble:

Não molhar o móvel e não expor em lugar úmido.  
Do not moisten the furniture and not to expose in moist places.  
No moje el mueble y no ponga en local humedo.

Não expor o móvel próximo de fontes de calor.  
Do not expose furniture next to heat sources.  
No exponga el mueble cerca de fuentes emitan calor.

Não usar produtos abrasivos.  
Do not use abrasive products.  
No utilice productos abrasivos.

Limpe com flanela limpa e seca.  
For cleaning use a clean and dry cloth.  
Limpe con franela limpia e seca.



Ao solicitar assistência, informe número da peça e código do acessório  
When requesting assistance, tell the part number and serial number of accessory  
Al solicitar asistencia, informe el número de pieza y número de serie del accesorio



Atualizado em:  
CDIP-009-22.506  
10/03/2011 Revisão - 00



1º

- H 4x
- C 4x
- A 16x
- E 32x

## PREPARAÇÃO DE PEÇAS

PREPARANDO LAS PIEZAS  
PREPARING THE PIECES

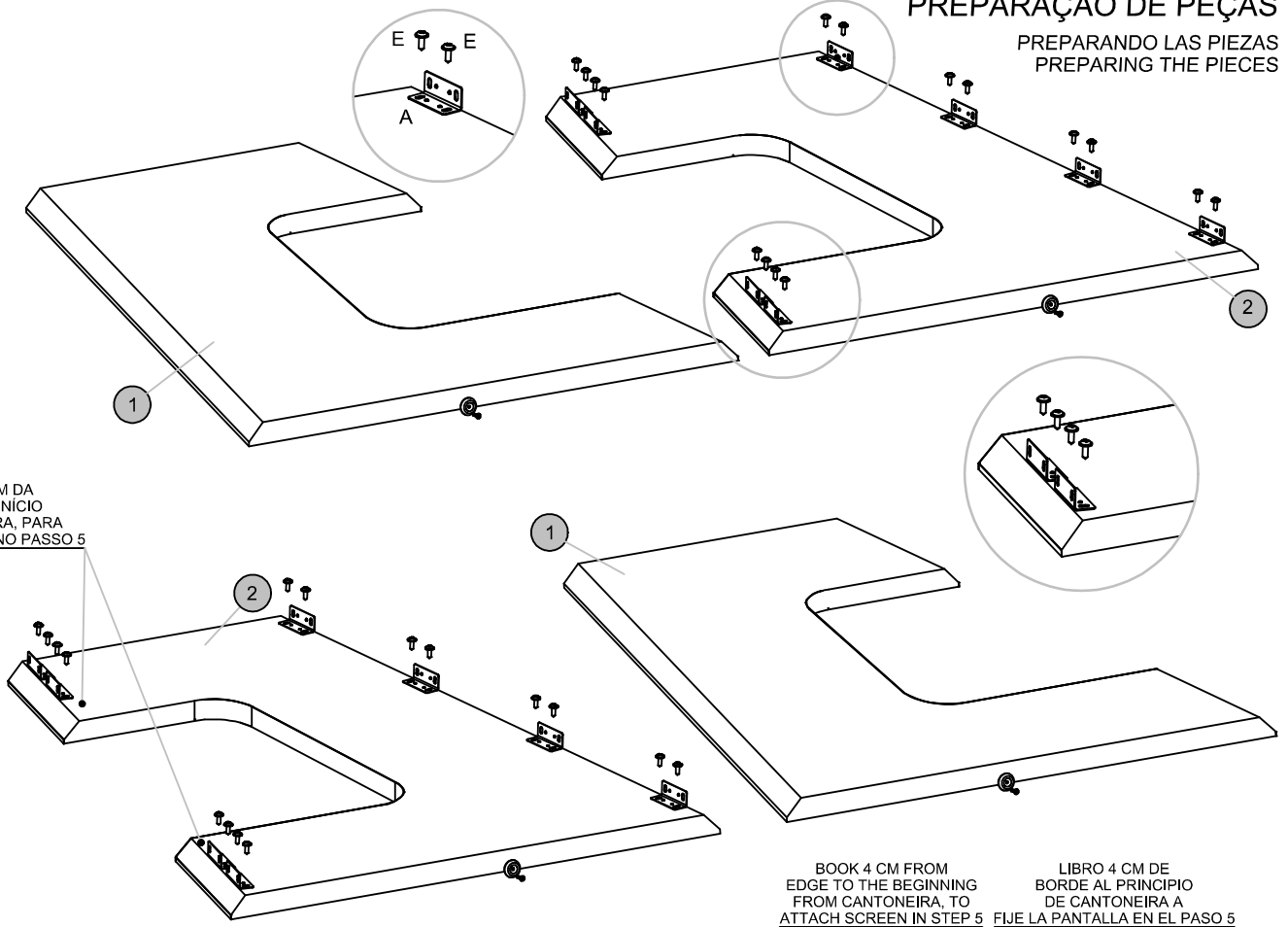

2º

## DETALHE FIXAÇÃO DETALLE DE FIJACIÓN FIXATION DETAIL

- E 16x

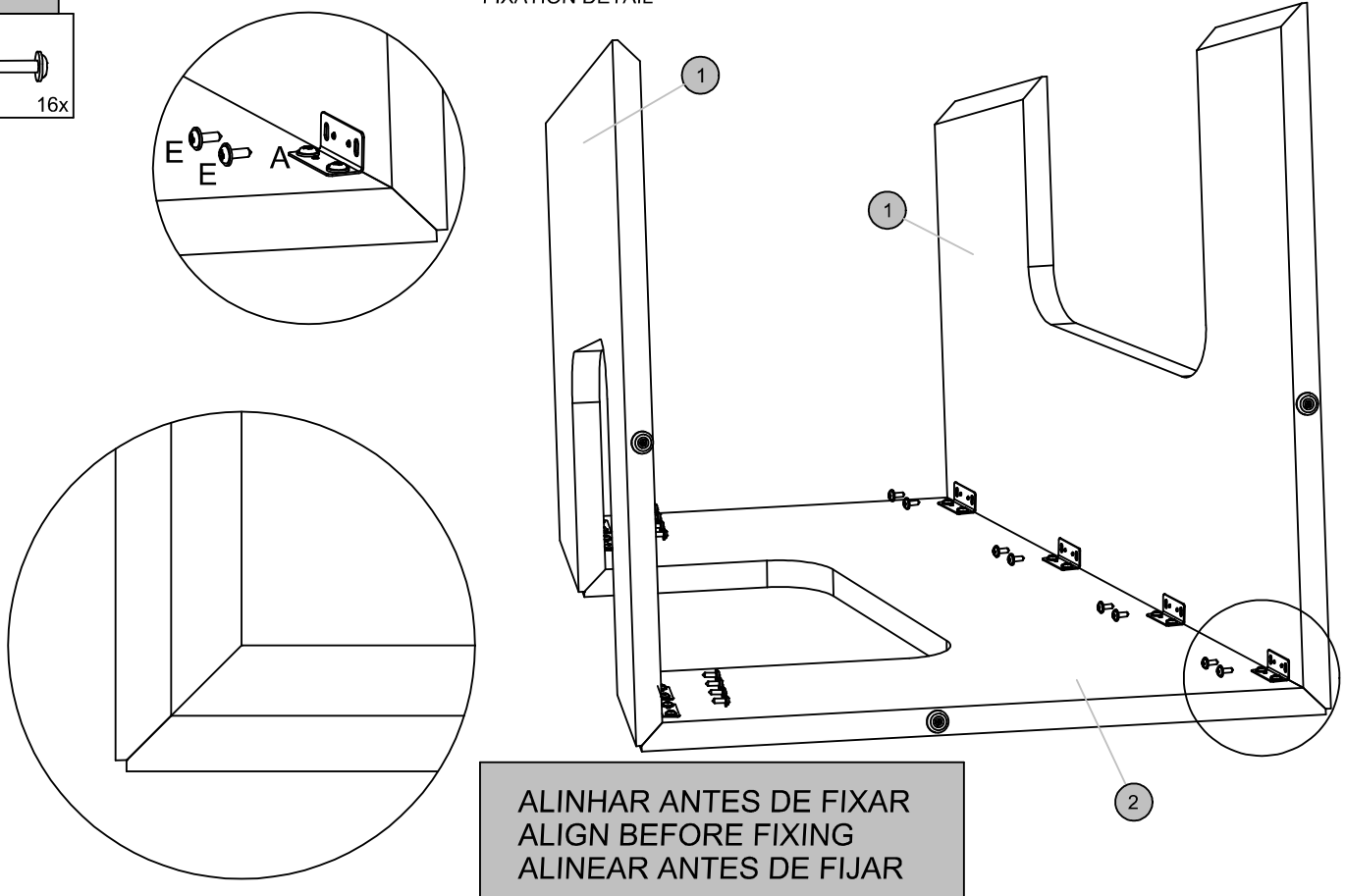

# 22.506 - BASE DALA/ESCALA

DALA/ESCALA TABLE BASE  
DALA/ESCALA ESTRUCTURA INFERIOR



4°

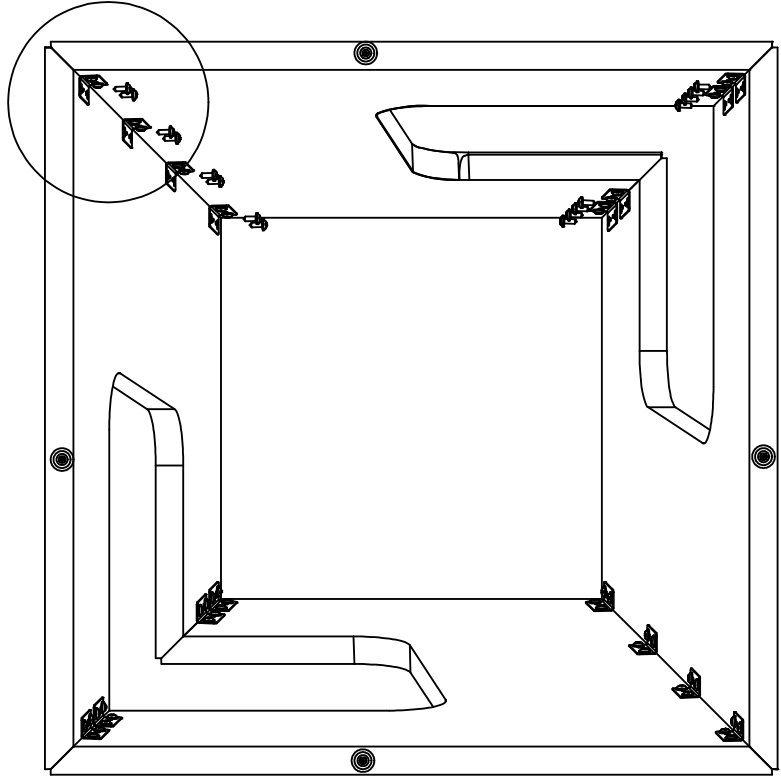
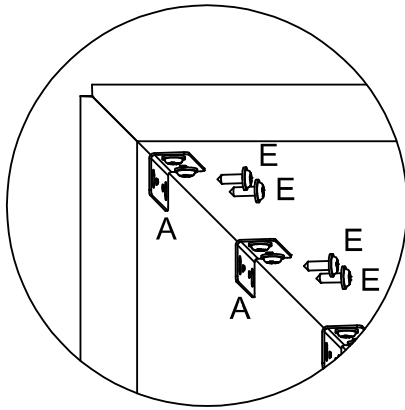
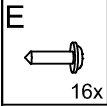

5°

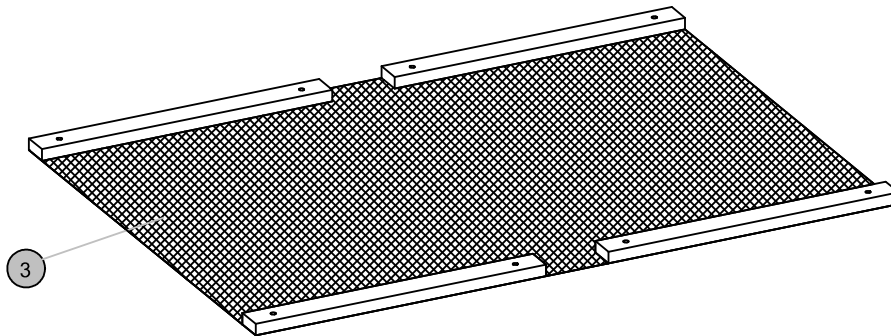
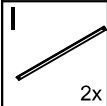
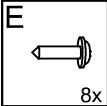
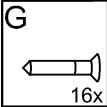

POSICIONE A TELA SOBRE A PEÇA TRAPEZOIDAL DA BASE. ENCOSTE A CANTONEIRA METÁLICA (I) NA JUNÇÃO DAS PEÇAS CONFORME IMAGEM, E PARAFUSE A CANTONEIRA. NA SEQUÊNCIA TRAVE OS PARAFUSOS (D) NAS TRAVAS QUE ACOMPANHAM A PEÇA N.03.

POSITION THE SCREEN ON THE BASE TRAPEZOIDAL PIECE BACK UP THE METALLIC CORNER (I) AT THE JOINT OF PIECES AS PICTURE, AND SCREW THE CORNER. IN THE SEQUENCE LOCK THE SCREWS (D) ON THE LATCHES THAT ACCOMPANY PART N.03.

POSICIONAR LA PANTALLA EN LA BASE PIEZA TRAPEZOIDAL COPIA DE SEGURIDAD DE LA ESQUINA METÁLICA (I) EN LA JUNTA DE PIEZAS COMO IMAGEN Y TORNILLO LA ESQUINA. EN LA SECUENCIA BLOQUEE LOS TORNILLOS (D) EN LOS CIERTOS QUE ACOMPAÑAMIENTO PARTE N.03.

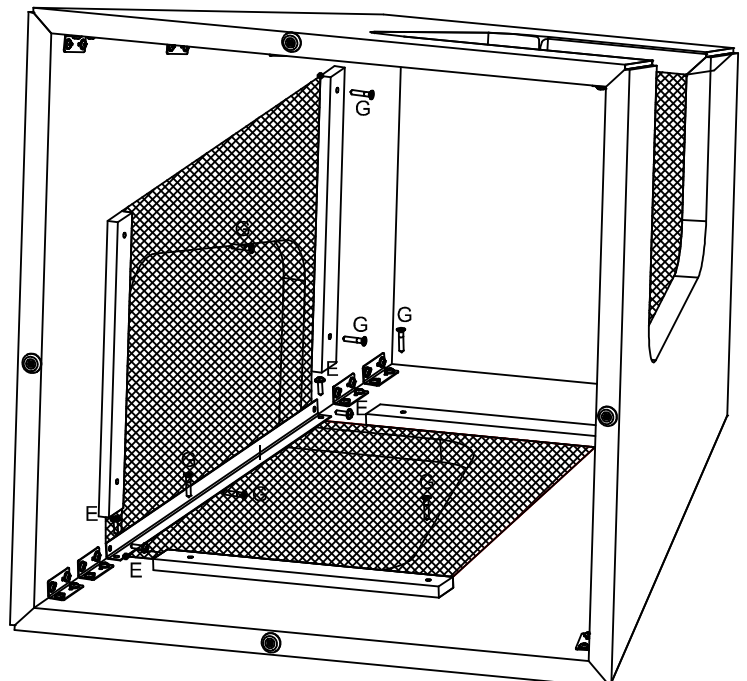

6°

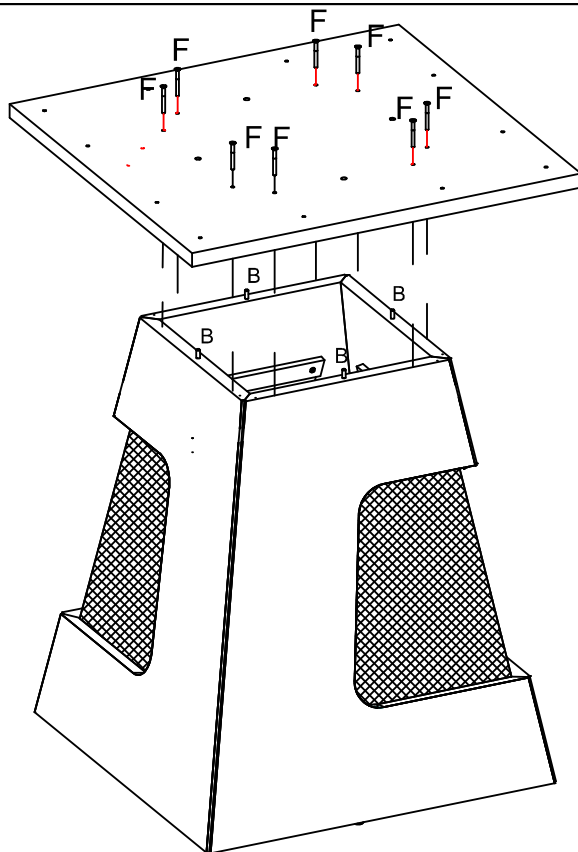
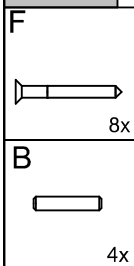

## ASPECTO FINAL

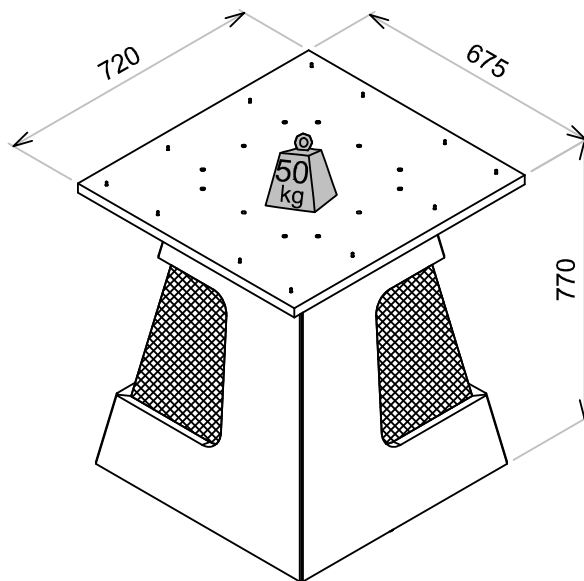

## Certificado de Garantia

**6**  
 MESES

## PARABÉNS! VOCÊ ACABA DE ADQUIRIR UM PRODUTO COM A QUALIDADE DJ MOVEIS

Siga as instruções de montagem e de conservação constantes neste manual. A montagem deve ser realizada por um profissional especializado. Forre o chão com o papelão da embalagem, evitando possíveis riscos ao produto. Utilizar ferramentas adequadas: chave de fenda, philips, martelo de borracha. Obs. Cuidado especial ao apertar os parafusos com parafusadeira. Na limpeza, utilize flanela seca ou úmida. Não utilize produto de origem química tais como: álcool, removedores, polidor ou qualquer produto abrasivo (eles podem reagir com o verniz do produto e danificá-lo). Não exponha o produto diretamente à luz do sol. Não coloque o produto em paredes ou pisos que contenham umidade ou estejam irregulares.

CLIENTE: \_\_\_\_\_

NOTA FISCAL: \_\_\_\_\_

Esta garantia não cobre defeitos por mau uso, montagem inadequada, utilização de produtos de limpeza não especificados nesse certificado e excesso de peso.

SR. MONTADOR, este CERTIFICADO é de uso exclusivo do CONSUMIDOR, favor entregá-lo ao mesmo.

# 22505 - CADEIRA ISIS / LARA

ISIS / LARA CHAIR  
SILLA ISIS / LARA



## ESQUEMA DE MONTAGEM PARA MONTAR UMA CADEIRA

Assembly manual for mounting 1 chair / Manual de montaje para montaje 1 silla

### Vista Explodida:

Detalle de las piezas / Parts detail

ENCOSTO MONTADO/ TAPEÇADO  
Backrest mounted / tapered  
Respaldo Montado / Cubierto

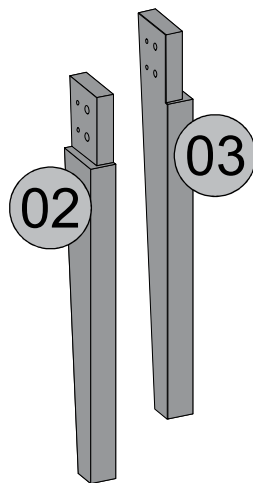
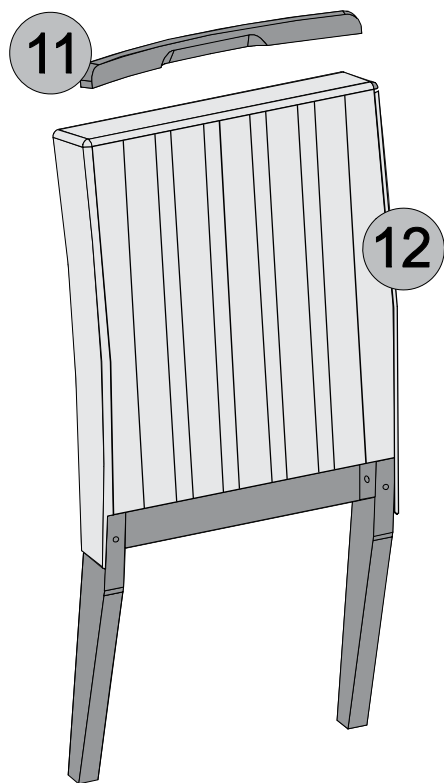

ASSENTO MONTADO/  
TAPEÇADO  
Seat Mounted / Covered  
Asiento Montado / Cubierto

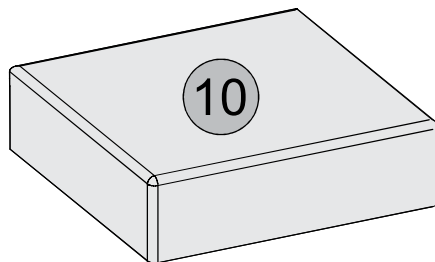

Nº	02	03	10	11	12
PEÇAS	PÉ FRONTAL ESQUERDO	PÉ FRONTAL DIREITO	ASSENTO MONTADO TAPEÇADO	ESPAIDAR	ENCOSTO MONTADO TAPEÇADO
PARTS	LEFT FRONT FOOT	RIGHT FRONT FOOT	TAPERED MOUNTED SEAT	HANDLE	TAPERED MOUNTED BACKREST
PIEZAS	PIE FRONTAL IZQUIERDO	PIE FRONTAL DERECHO	ASIENTO MONTADO TAPIZADO	MANIJA	RESPALDO MONTADO TAPIZADO
CÓD. PEÇA/ PIECE CODE/ Cód. PIEZA	<b>22771</b>	<b>22772</b>	<b>22768</b>	<b>22770</b>	<b>22769</b>
FIBRA/ FIBER/ FIBRA	EUCALIPTO	EUCALIPTO	-	EUCALIPTO	-
MEDIDAS (mm) MEASURES (mm) MEDIDAS (mm)	450X68X30	450X68X30	470X460X140	439X25X30	1000X470X100
QTD	01	01	01	01	01

#### Instruções para a montagem do produto: Instructions for mounting the product Instrucciones para el montaje del producto



Separar as peças e acessórios de maneira organizada.  
Separate the parts and accessories in an organized way.  
Separar las piezas y accesorios de forma organizada



Fornar o chão com o papelão das embalagens.  
Cover the floor with the cardboard from the pack.  
Cubrir el suelo con el papelón de los embalajes.



É necessário uma pessoa para montar o produto.  
It's necessary one person to assembly the product.  
Se requiere una persona para montar el producto.

#### Ferramentas necessárias (não fornecidas) Required tools (not supplied) Herramientas necesarias (no incluidas)



Chave Philips  
Philips Key  
Llave Philips



Chave Fenda  
Screwdriver  
Llave Fenda



Martelo  
Hammer  
Martillo



Parafusadeira  
Electric Screwdriver  
Tornillo Eléctrico

#### Cuidados para conservação e limpeza do móvel: Cleaning and care of furniture: Cuidados para la conservación y la limpieza del mueble



Não molhar o móvel e não expor em lugar úmido.  
Do not moisten the furniture and not to expose in moist places.  
No moje el mueble y no ponga en local húmedo.



Não usar produtos abrasivos.  
Do not use abrasive products.  
No utilice productos abrasivos.



Não expor o móvel próximo de fontes de calor.  
Do not expose furniture next to heat sources.  
No exponga el mueble cerca de fuentes emitan calor.



Limpe com flanela limpa e seca.  
For cleaning use a clean and dry cloth.  
Limpe con franela limpia y seca.

#### ENTENDENDO OS CÓDIGOS UNDERSTANDING THE CODES ENTENDIENDO LOS CÓDIGOS

**1293.003**

Cód. da Cor  
Color code  
Código de color

Cód. da peça  
Piece code  
Part code

# 22505 - CADEIRA ISIS / LARA

ISIS / LARA CHAIR  
SILLA ISIS / LARA

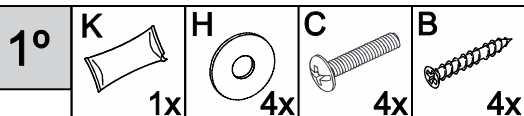

Aplique a cola nas laterais e na frente do assento, onde a lateral e o topo do pé será encaixado.

Apply the glue to the sides and front of the seat, where the side and back of the foot will be engaged.

Aplique la cola en los laterales y delante del asiento, donde el lateral y el respaldo del pie será encajado.

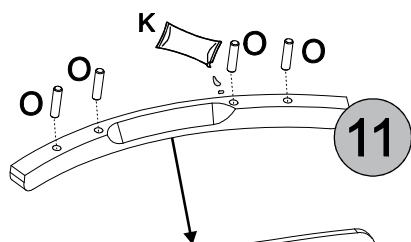
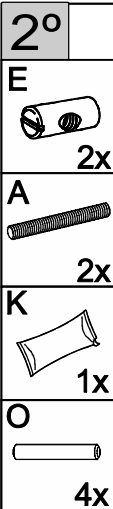
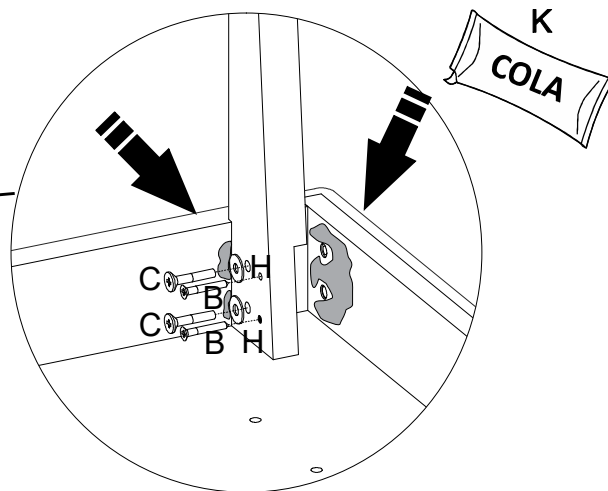
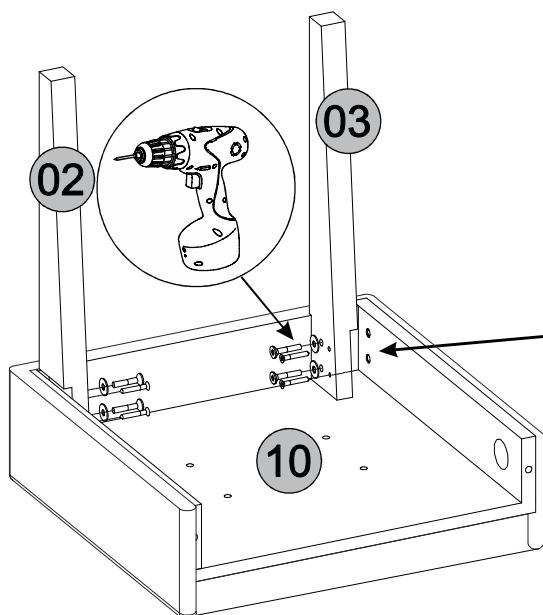

Ao fixar as Porcas Cilíndricas (E) deixar o encaixe da chave para fora, como mostra o desenho abaixo

When fixing the Cylindrical Nuts (E) leave the key locking out, as shown in the drawing.

Al fijar las Tuercas Cilíndricas (E) dejar el encaje de la llave hacia fuera, como muestra el dibujo abajo.

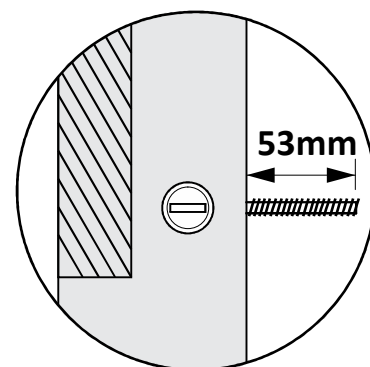
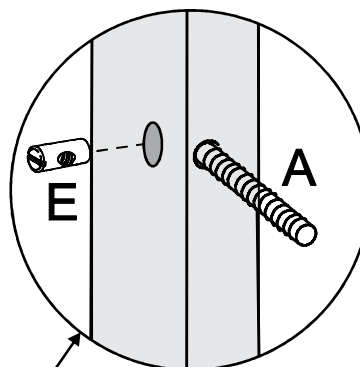
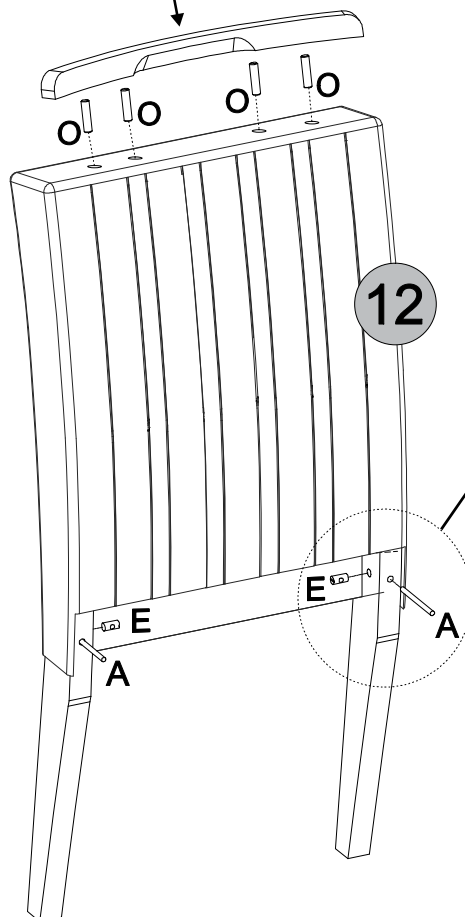

ATENÇÃO 1º - Encaixe a Porca Cilíndrica 'E' na furação dos pés traseiros.

2º - Rosqueie a Barra Roscada 'A' na Porca Cilíndrica 'E' conforme o desenho ao lado.

ATTENTION 1st - Fit the Cylindrical Nut 'E' in the drilling of the hind feet.

2º - Thread the threaded bar 'A' on the Cylindrical Nut 'E' the drawing on the side.

ATENCIÓN 1 - Enganche la Tuerca Cilíndrica 'E' en la perforación de los pies traseros.

2º - Rosquee la Barra Roscada 'A' en la Tuerca Cilíndrica 'E' conforme el dibujo al lado.



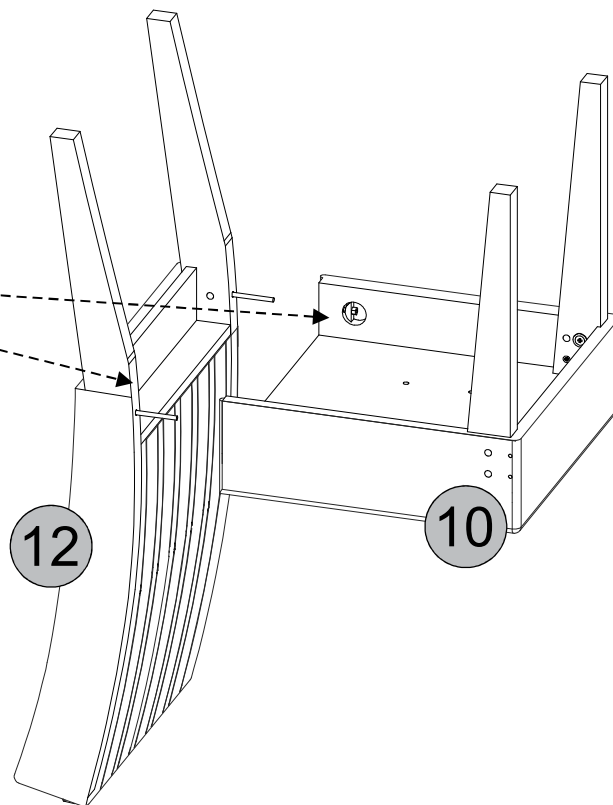
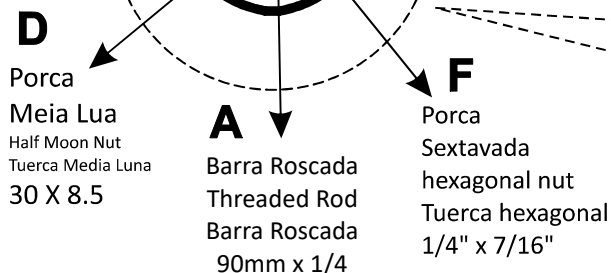
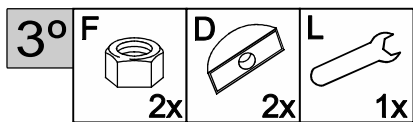

**ATENÇÃO** Com o auxílio da **Chave de Boca** aperte a **Porca Sextavada 'F'** até chegar a **Porca Meia-Lua 'D'**.

Attention With the help of the Mouthpiece tighten the F-Nut 'F' until reach the Half Moon Nut 'D'.

Atención Con la ayuda de la llave de Boca apriete la Tuerca Sextavada 'F' hasta llegar a la Tuerca Meia-Lua 'D'.

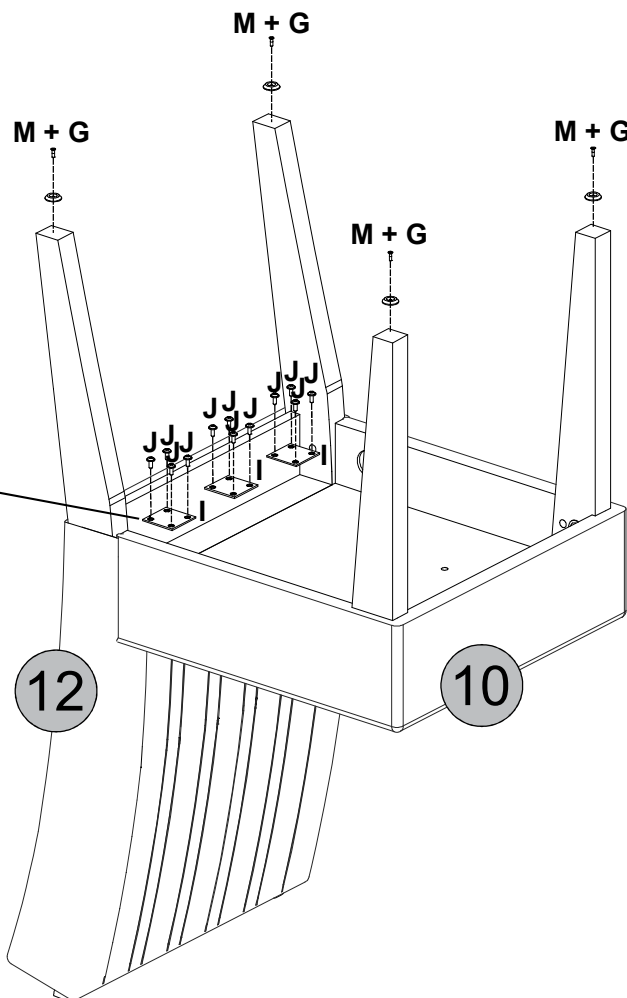
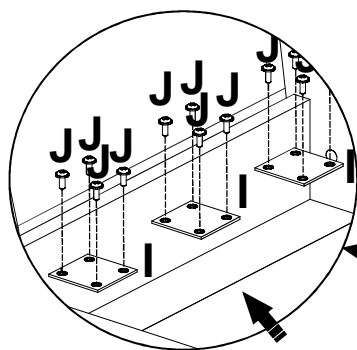
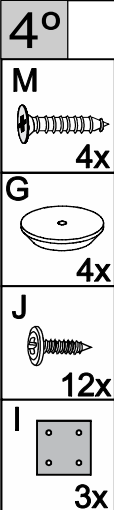

Utilize o acessório "I" para unir o assento e o encosto, centralize a chapa de junção e fixe com o parafuso 4,0x12mm cabeça flangeada.

Use the 'I' attachment to attach the seat and backrest, center the junction plate and secure with the 4.0x12mm screw.

Use el accesorio 'I' para unir el asiento y el respaldo, centre la placa de unión y fíjela con el tornillo de 4.0x12 mm.

## Aspecto Final:



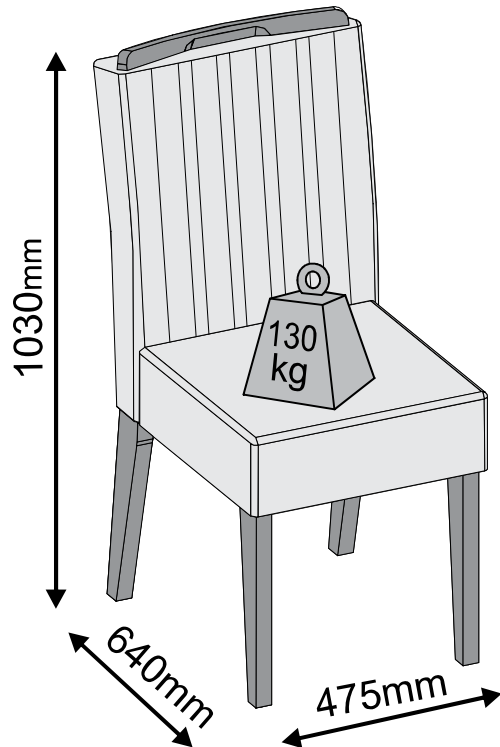







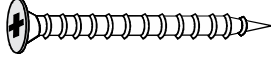

Final View: | Vista Final

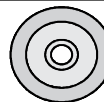

**Carga Suportável**  
**Weight supported | Peso soportado**

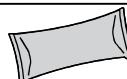
Peso máximo de carga ilustrado no desenho acima distribuídos de maneira uniforme. Maximum load weight illustrated in the drawing above distributed from uniform way. Peso máximo de carga ilustrado en el dibujo arriba distribuidos de manera uniforme.

## Acessórios / Accessories / accesorios

<b>A</b>	 <b>Barra Roscada 90 mm x 1/4 = 2x</b> Threaded Rod 90 mm x 1/4   Barra Roscada 90 mm x 1/4		
<b>B</b>	 <b>Parafuso 5,0 x 35 mm = 4x</b> Screw 5,0 x 35 mm Tornillo 5,0 x 35 mm	<b>C</b>	 <b>Parafuso 1/4" x 35 mm cabeça 13mm Philips = 4x</b> Screw 1/4" x 35 mm Tornillo 1/4" x 35 mm
<b>D</b>	 <b>Porca Meia-Lua 30 x 8,5 mm = 2x</b> Half Moon Nut 30 x 8.5 mm Tuerca Media Luna 30 x 8.5 mm	<b>E</b>	 <b>Porca Cilíndrica 1/4 20x10mm = 2x</b> Cylindrical nut 1/4 20 x 10 mm Tuerca cilíndrica 1/4 20 x 10 mm
<b>F</b>	 <b>Porca Sextavada 1/4" x 7/16" = 2x</b> Hexagonal nut 1/4" x 7/16" Tuerca hexagonal 1/4" x 7/16"	<b>G</b>	 <b>Sapata Deslizadora 20x4mm = 4x</b> Sliding Shoe 20x4 mm Zapata Deslizadora 20x4 mm
<b>H</b>	 <b>Arruela Lisa 1/4" x 3/4mm = 4x</b> Flat washer 1/4x3/4mm Arandela plana 1/4x3/4mm	<b>I</b>	 <b>Junção 46x46mm = 3x</b> Junction plate Placa de unión
<b>J</b>	 <b>Parafuso 4,0 x 12 mm C.F = 12x</b> Screw 4,0 x 12 mm Tornillo 4,0 x 12 mm	<b>K</b>	 <b>Sachê de Cola = 1x</b> Glue Pegamento
<b>L</b>	 <b>Chave de boca 11mm = 1x</b> Wrench Llave de boca	<b>M</b>	 <b>Parafuso 3,0 x 12 mm = 4x</b> Screw 4,0 x 12 mm Tornillo 4,0 x 12 mm
<b>N</b>	 <b>Giz de correção = 1x</b> Correction chalk Tiza de corrección	<b>O</b>	 <b>Cavilha 10 x 40 mm = 4x</b> Dowel Clavija

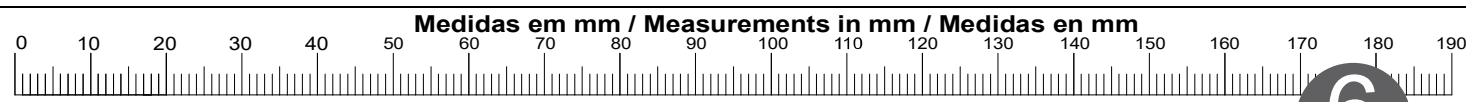

## Certificado de Garantia

**6**  
MESES

**PARABÉNS ! VOCÊ ACABA DE ADQUIRIR UM PRODUTO COM A QUALIDADE DJ MÓVEIS**  
Siga as instruções de montagem e de conservação constantes neste manual. A montagem deve ser realizada por um profissional especializado. Forre o chão com o papelão da embalagem, evitando possíveis riscos ao produto. Utilizar ferramentas adequadas: chave de fenda, philips, martelo de borracha. Obs. Cuidado especial ao apertar os parafusos com parafusadeira. Na limpeza, utilize flanela seca ou úmida. Não utilize produto de origem química tais como: álcool, removedores, polidor ou qualquer produto abrasivo. (eles podem reagir com o verniz do produto e danificá-lo). Não exponha o produto diretamente à luz do sol. Não coloque o produto em paredes ou pisos que contenham umidade ou estejam irregulares. Cumprindo todos os requisitos acima, o seu produto estará coberto pela **GARANTIA DE 6 MESES**, após a emissão da **NOTA FISCAL**.....  
CLIENTE: \_\_\_\_\_

NOTA FISCAL: \_\_\_\_\_  
Esta garantia não cobre defeitos causados por mau uso, montagem inadequada, utilização de produtos de limpeza não especificados neste certificado e excesso de peso.  
SR. MONTADOR, este CERTIFICADO é de uso exclusivo do CONSUMIDOR, favor entregá-lo ao mesmo.

Atualizado em:  
**08/10/2020**  
CDIP-009-22505 Revisão:01

**Ao solicitar assistência, informe o número da peça e a cor do produto corretamente.**  
When need solicit restitution, inform the number of part and color correct.  
Al solicitar reposición, informe el número de la pieza y el color correctamente.