

Vista Explodida

Parts detail
Detalle de las piezas

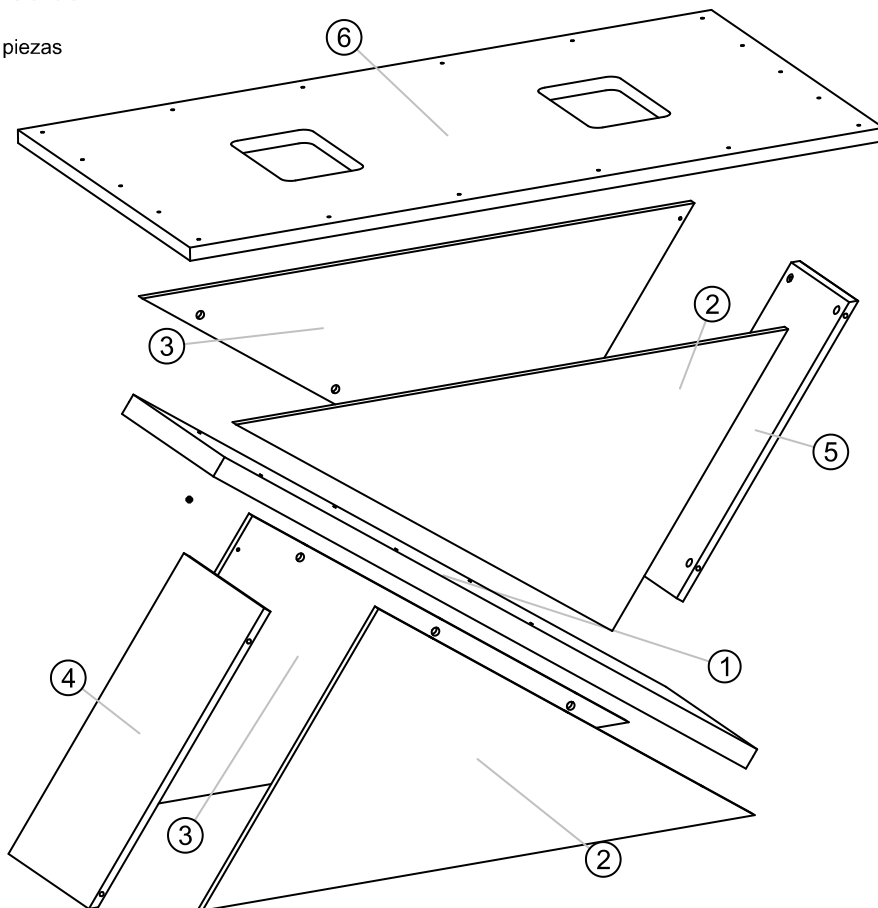

ENTENDENDO OS CÓDIGOS

CARIMBADO NAS PEÇAS:

UNDERSTANDING THE CODES

STAMPED IN THE PARTS:

ENTENDIENDO LOS CÓDIGOS

CARIBE EN LAS PIEZAS:

00000 | 000 | 00

Número da peça

Piece number

Número do lote

Lot number

Número de lote

Código do produto

Product code

Código del producto

ENTENDENDO OS CÓDIGOS

UNDERSTANDING THE CODES

ENTENDIENDO LOS CÓDIGOS

0000 | 000

Cód. da Cor

Color code

Código de color

Cód. da peça

Piece code

Part code

LEGENDA DE CORES:

COLOR SUBTITLE:

LEYENDA DE COLORES:

000 - CRU

013 - PRETO BRILHO

047 - RUSTICO MALBEC

054 - DEMOLIÇÃO

055 - OFF WHITE

060 - RUSTICO TERRARA

Nº	PEÇAS	PIECE	PIEZA	CÓD	DIM	QTD	FIBRA	DEM./OFFWHITE	DEM./PRETO	R.MALB./OFFWHITE	R.MALB./PRETO	R.TERRA./OFFWHITE	OFFWHITE
01	TRAVESSA CENTRAL	CENTRAL CROSS	PLATO CENTRAL	20323	1056 x384 x755	1	MDP	055	013	055	013	055	055
02	TRIANGULO A	TRIANGLE A	TRIÁNGULO A	20324	891 x622 x15	2	MDF	054	054	047	047	060	055
03	TRIANGULO B	TRIANGLE B	TRIÁNGULO B	20325	891 x622 x15	2	MDF	054	054	047	047	060	055
04	FECHAMENTO SUPERIOR	CLOSURE HIGHER	CIERRE SUPERIOR	20326	620 x336 x15	1	MDF	054	054	047	047	060	055
05	FECHAMENTO INFERIOR	CLOSURE BOTTOM	CIERRE BAJA	20327	620 x243 x15	1	MDF	054	054	047	047	060	055
06	APOIO TAMPO	SUPPORT TOP	APOYO SUPERIOR	20328	1364 x720 x25	1	MDP	000	000	000	000	000	000

Instruções para a montagem do produto:

Instructions for mounting the product:
Instrucciones para el montaje del producto:

Separate as peças e acessórios de maneira organizada.

Separate the parts and accessories in an organized way.

Separate las piezas y accesorios de forma organizada



Forrar o chão com o papelão das embalagens.

Cover the floor with the cardboard from the pack.

Cubra el suelo con el papelón de los embalajes.

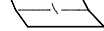

É necessário uma pessoa para montar o produto.

It's necessary one people to assembly the product.

Se requiere una persona para montar el producto.



Ferramentas necessárias (não fornecidas)

Required tools (not supplied)

Herramientas necesarias (no incluidas)



Chave Philips
Philips Key
Llave Philips



Chave Fenda
Screwdriver
Llave Fenda



Martelo
Hammer
Martillo



Parafusadeira
Electric Screwdriver
Tornillo Eléctrico

Cuidados para conservação e limpeza do móvel:

Cleaning and care of furniture:

Cuidados para la conservación y la limpieza del mueble:



Não molhar o móvel e não expor em lugar úmido.

Do not moisten the furniture and not to expose in moist places.

No moje el mueble y no ponga en local humedo.



Não expor o móvel próximo de fontes de calor.

Do not expose furniture next to heat sources.

No exponga el mueble cerca de fuentes emitan calor.



Não usar produtos abrasivos.

Do not use abrasive products.

No utilice productos abrasivos.



Limpe com flanela limpa e seca.

For cleaning use a clean and dry cloth.

Limpe con franela limpia e seca.



Ao solicitar assistência, informe número da peça e código do acessório

When requesting assistance, tell the part number and serial number of accessory

Al solicitar asistencia, informe el número de pieza y número de serie del accesorio



Atualizado em:

31/10/19 | CDIP-009-20127

Revisão - 00



PASSO 01

- A 22
- D 44
- E 14
- H 20

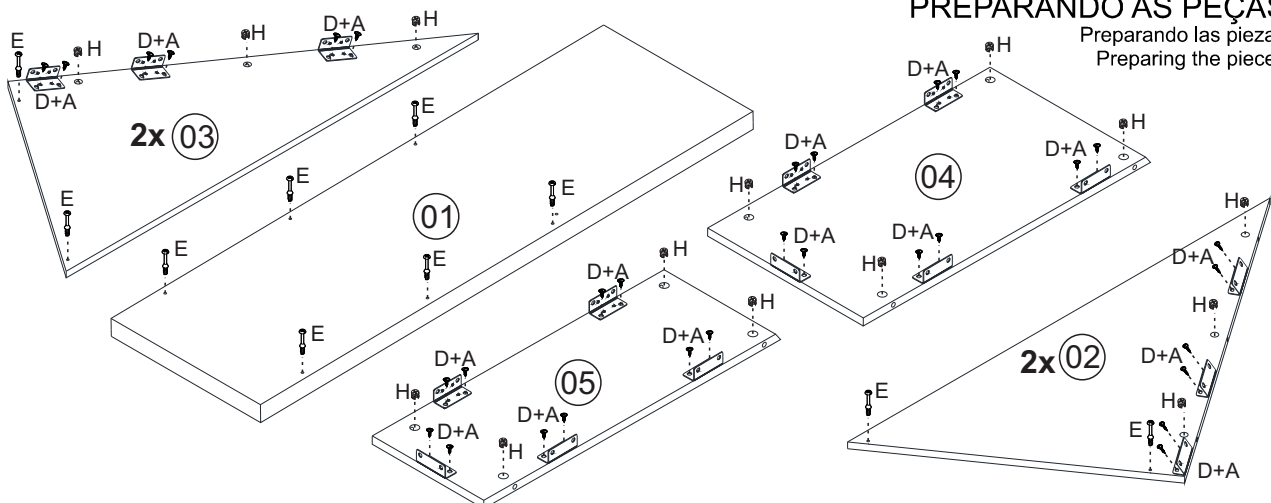

PREPARANDO AS PEÇAS

Preparando las piezas
Preparing the pieces

PASSO 2

SEGUIR A SEQUÊNCIA DE MONTAGEM A SEGUIR
FOLLOW THE ASSEMBLY FOLLOWING NEXT
SIGA LA ASAMBLEA SIGUIENTE SIGUIENTE

- D 08

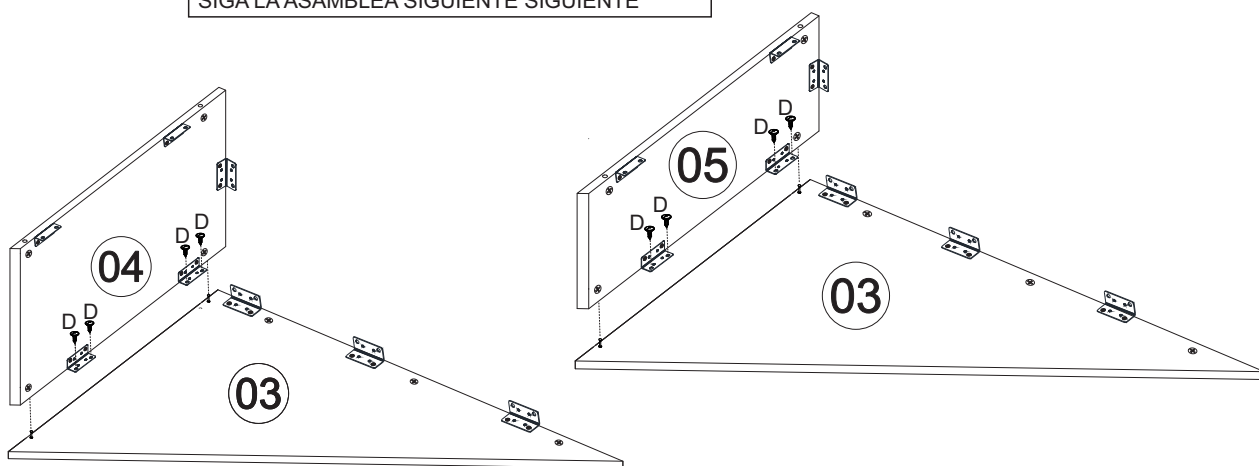

PASSO 03

SEGUIR A SEQUÊNCIA DE MONTAGEM A SEGUIR
FOLLOW THE ASSEMBLY FOLLOWING NEXT
SIGA LA ASAMBLEA SIGUIENTE SIGUIENTE

- D 08

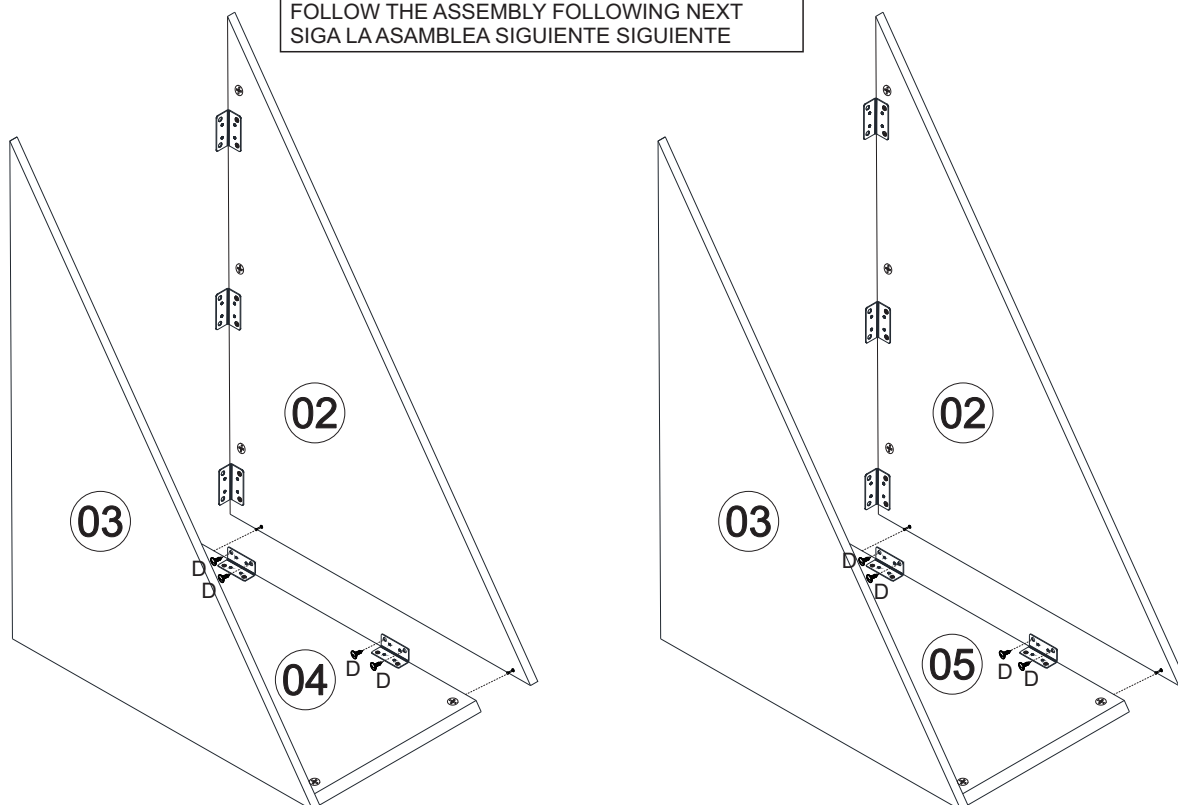

PASSO 04

SEGUIR A SEQÜÊNCIA DE MONTAGEM A SEGUIR
FOLLOW THE ASSEMBLY FOLLOWING NEXT
SIGA LA ASAMBLEA SIGUIENTE SIGUIENTE

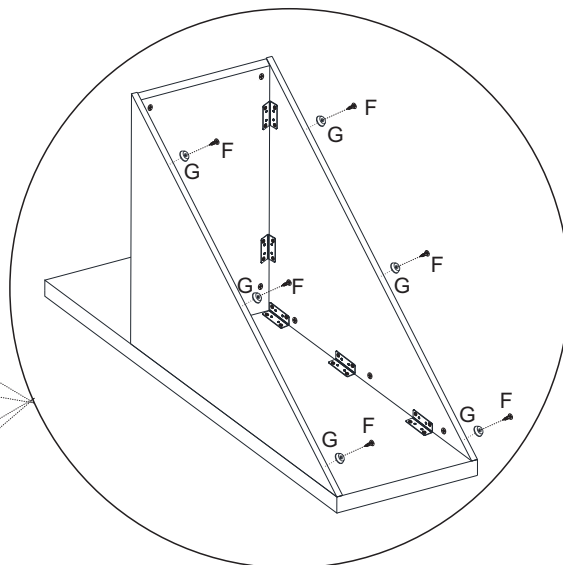
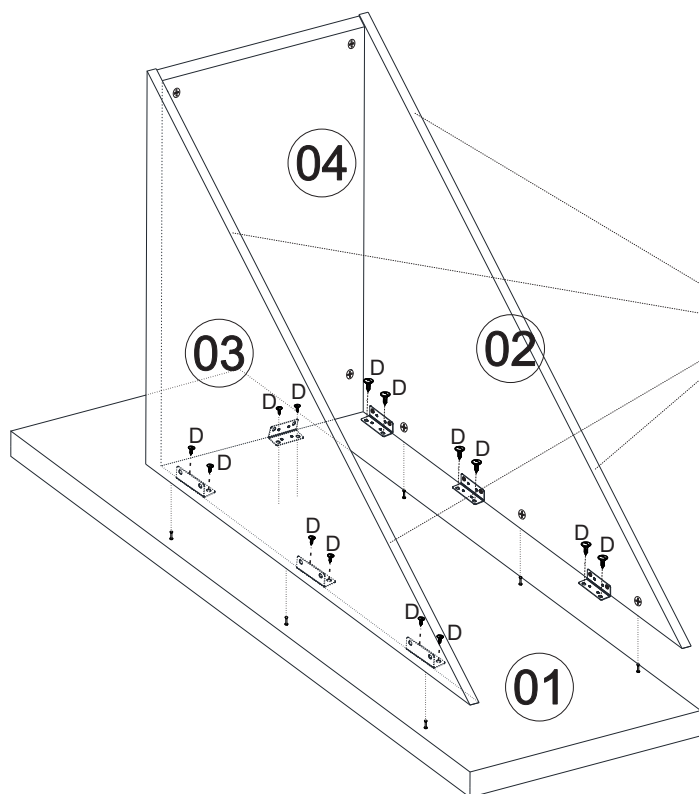
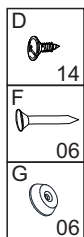

FIXE AS SAPATAS DEPOIS VIRE A BASE.
FIX THE SHOES AFTER THE BASE.
ARREGLAR LOS ZAPATOS DESPUÉS DE LA BASE.

PASSO 05

COLOQUE OS ACESSÓRIOS DEPOIS ENCAIXE AS PEÇAS.
PLACE ACCESSORIES AFTER FITTING PARTS.
COLOCA LOS ACCESÓRIOS DESPUÉS DE PONER LAS PIEZAS.

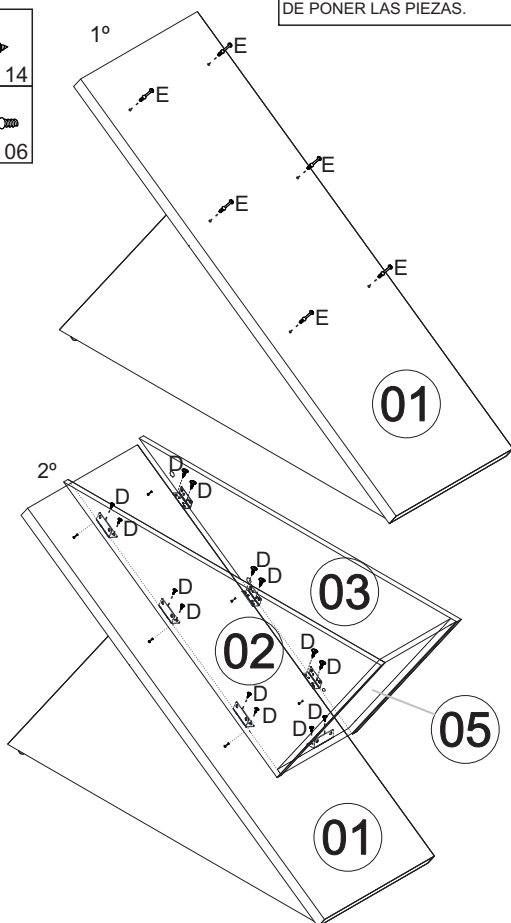
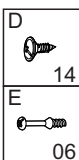

PASSO 06

ALINHAR A PEÇA Nº 6 COM 130MM DE CADA LADO.
ALIGN PART Nº.6 WITH 130MM EACH SIDE.
ALINEE LA PIEZA Nº.6 CON 130MM CADA LADO.

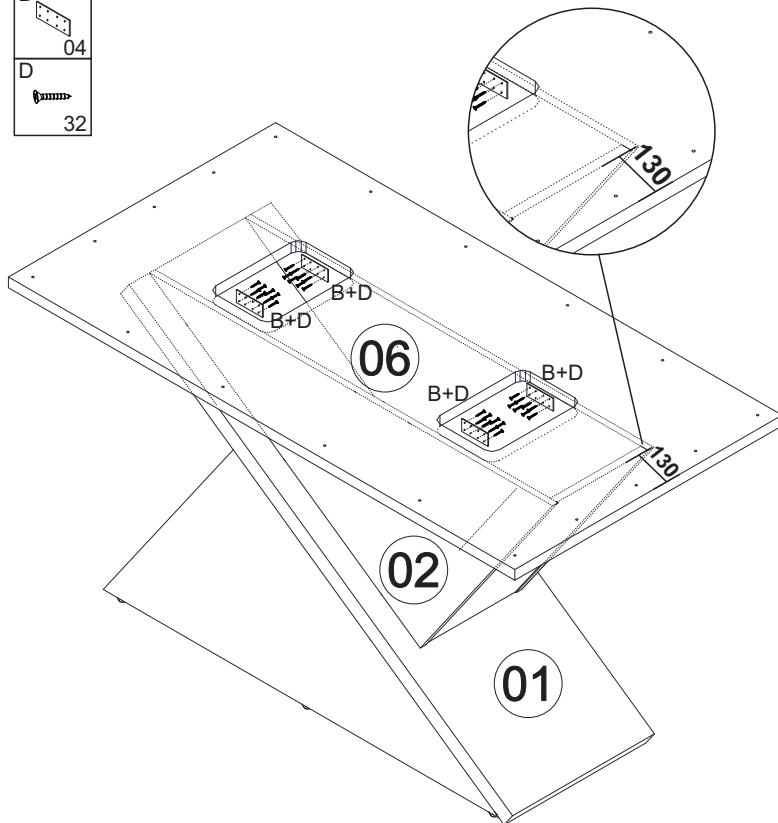
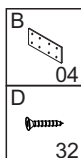

COLOQUE AS PEÇAS DEPOIS FIXE OS ACESSÓRIOS.
PLACE PARTS AFTER FIX ACCESSORIES.
COLOQUE LAS PIEZAS DESPUÉS DE FIJAR LOS ACCESÓRIOS.

Vista Final

Vista Final

Final View

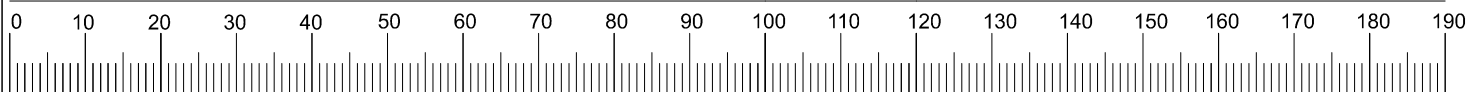
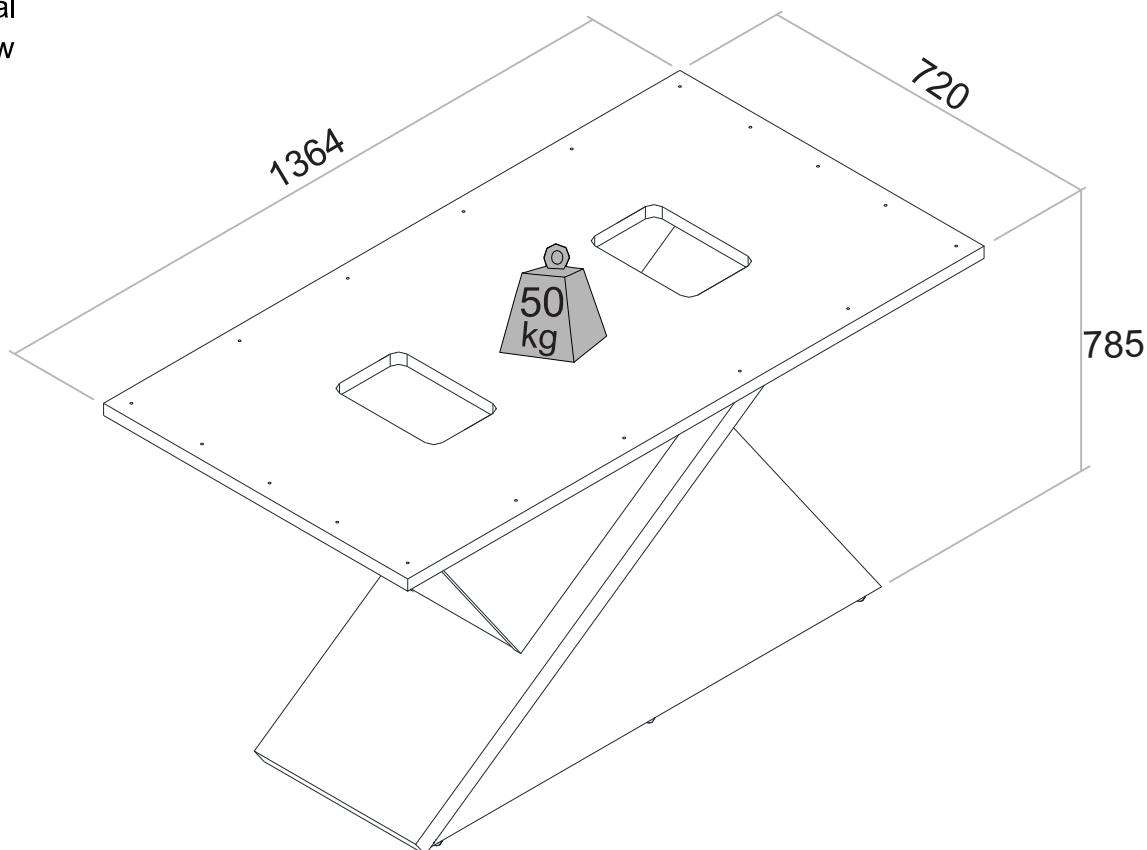

CÓDIGO	COD	ACESSÓRIOS	ACESSORIES	ACCESSORIOS	QTD.
A	16984	CANTONEIRA METALICA ZINCADA BRANCA	WHITE METAL GALVANIZED	BLANCO SOPORTE DE METAL	16
B	16555	CHAPA FIXACAO 100X40X1.2	FIXING PLATE	PLACA DE FIJACIÓN	4
C	1038	PARAFUSO 4,0X35 CABECA CHATA	4.0X35 SCREW HEAD	TORNILLO 4.0X35	18
D	159	PARAFUSO 4,0X14 CABECA FLANGEADA	4.0X14 SCREW HEAD	TORNILLO 4.0X14	120
E	987	PARAFUSO MINIFIX	MINIFIX SCREW	TORNILLO MINIFIX	20
F	1068	PREGO 10X10 COM CABECA	NAIL 10X10 WITH HEAD	CLAVO 10X10 CON CABEZA	6
G	8443	SAPATA DESLIZADORA 15X6MM PRETA	15X6MM BLACK SLIP SHOE	ZAPATO SLIP NEGRO 15X6MM	6
H	157	TAMBOR MINIFIX 15MM	MINIFIX DRUM 15MM	TAMBOR MINIFIX 15MM	20

Certificado de Garantia

6
MESES

PARABÉNS! VOCÊ ACABA DE ADQUIRIR UM PRODUTO COM A QUALIDADE DJ MOVEIS

Siga as instruções de montagem e de conservação constantes neste manual. A montagem deve ser realizada por um profissional especializado. Forre o chão com o papelão da embalagem, evitando possíveis riscos ao produto. Utilizar ferramentas adequadas: chave de fenda, philips, martelo de borracha. Obs. Cuidado especial ao apertar os parafusos com parafusadeira. Na limpeza, utilize flanela seca ou úmida. Não utilize produto de origem química tais como: álcool, removedores, polidor ou qualquer produto abrasivo (eles podem reagir com o verniz do produto e danificá-lo). Não exponha o produto diretamente à luz do sol. Não coloque o produto em paredes ou pisos que contenham umidade ou estejam irregulares.

CLIENTE: _____

NOTA FISCAL: _____

Esta garantia não cobre defeitos por mau uso, montagem inadequada, utilização de produtos de limpeza não especificados nesse certificado e excesso de peso.

SR. MONTADOR, este CERTIFICADO é de uso exclusivo do CONSUMIDOR, favor entregá-lo ao mesmo.

19.905 - CADEIRA JADE

Jade Chair
Silla Jade



ESQUEMA DE MONTAGEM PARA MONTAR UMA CADEIRA

Assembly manual for mounting 1 chair / Manual de montaje para montaje 1 silla

Vista Explodida: | Detalle de las piezas: | Parts detail:

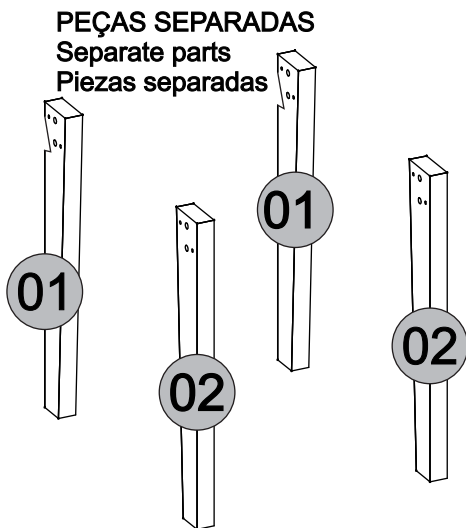
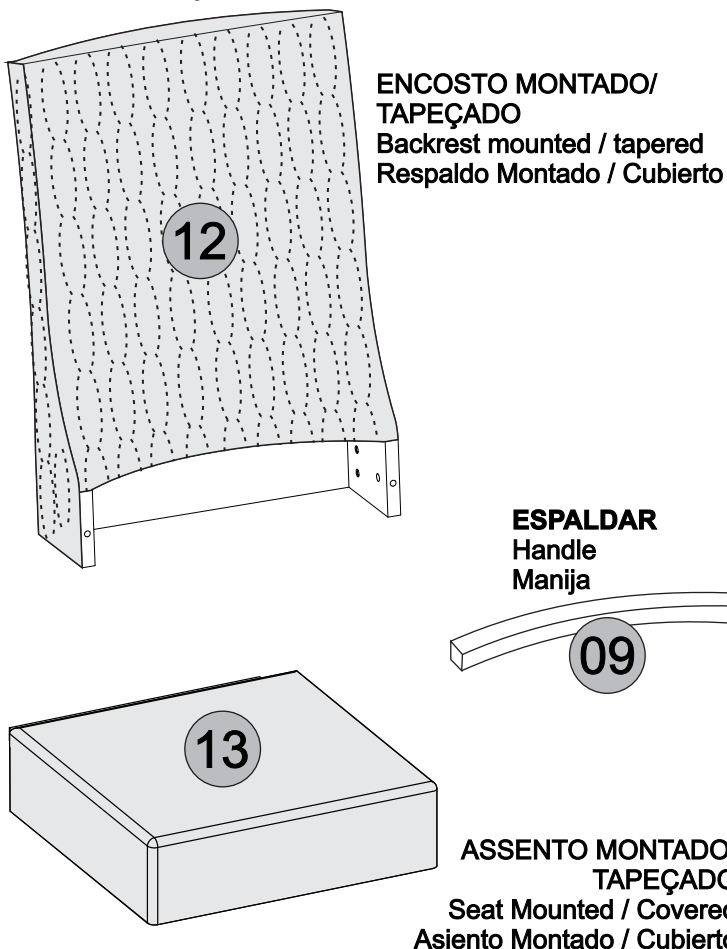

ENTENDENDO OS CÓDIGOS
UNDERSTANDING THE CODES
ENTENDIENDO LOS CÓDIGOS

1293|003 Cód. da Cor
Color code
Código de color

↓ Cód. da peça
Piece code
Part code

CÓDIGOS DAS CORES:
COLOR SUBTITLE:
LEYENDA DE COLORES:

09 - Rústico Malbec
32 - Demolição
49 - Rústico Terrara
05 - Suede Pena Marrom
06 - Suede Pena Bege
10 - Linho Claro
11 - Linho Bronze
14 - Linho Saara
15 - Veludo Kraft

Nº	01	02	09	12	13
PEÇAS	PÉ TRASEIRO	PÉ FRONTAL	ESPALDAR	ENCOSTO MONTADO TAPEÇADO	ASSENTO MONTADO TAPEÇADO
PARTS	REAR FOOT	FRONT FOOT	HANDLE	TAPERED MOUNTED BACKREST	TAPARED MOUNTED SEAT
PIEZAS	PIE TRASERO	PIE FRONTAL	MANIJA	RESPALDO MONTADO TAPIZADO	ASIENTO MONTADO TAPIZADO
CÓD. PEÇA/ PIECE CODE/ Cód. PIEZA	20062	20063	13957	20087	20095
DEMOLIÇÃO SUEDE PENA BEGE	32	32	03	06	06
DEMOLIÇÃO SUEDE PENA MARROM	32	32	03	05	05
DEMOLIÇÃO LINHO BRONZE	32	32	03	11	11
DEMOLIÇÃO LINHO CLARO	32	32	03	10	10
DEMOLIÇÃO LINHO SAARA	32	32	03	14	14
DEMOLIÇÃO VELUDO KRAFT	32	32	03	15	15
RUST. MALBEC SUEDE PENA BEGE	09	09	03	06	06
RUST. MALBEC SUEDE PENA MARROM	09	09	03	05	05
RUST. MALBEC LINHO BRONZE	09	09	03	11	11
RUST. MALBEC LINHO CLARO	09	09	03	10	10
RUST. MALBEC LINHO SAARA	09	09	03	14	14
RUST. MALBEC VELUDO KRAFT	09	09	03	15	15
RÚSTICO TERRARA PENA BEGE	49	49	49	06	06
RÚSTICO TERRARA PENA MARROM	49	49	49	05	05
RÚSTICO TERRARA LINHO BRONZE	49	49	49	11	11
RÚSTICO TERRARA LINHO CLARO	49	49	49	10	10
RÚSTICO TERRARA LINHO SAARA	49	49	49	14	14
RÚSTICO TERRARA VELUDO KRAFT	49	49	49	15	15
FIBRA/ FIBER/ FIBRA	MDF	MDF	MDF	-	-
MEDIDAS (mm) MEASURES (mm) MEDIDAS (mm)	435x70x25	439x60x25	450x30x25	655x460x155	510x460x145
QTD	02	02	01	01	01

Instruções para a montagem do produto:
Instructions for mounting the product
Instrucciones para el montaje del producto

Ferramentas necessárias
(não fornecidas)
Required tools (not supplied)
Herramientas necesarias (no incluidas)



Separe as peças e acessórios de maneira organizada.
Separate the parts and accessories in an organized way.
Separe las piezas y accesorios de forma organizada

Forrar o chão com o papelão das embalagens.
Cover the floor with the cardboard from the pack.
Cubra el suelo con el papelón de los embalajes.

É necessário uma pessoa para montar o produto.
It's necessary one person to assembly the product.
Se requiere una persona para montar el producto.

Cuidados para conservação e limpeza do móvel:
Cleaning and care of furniture:
Cuidados para la conservación y la limpieza del mueble

Não molhar o móvel e não expor em lugar úmido.
Do not moisten the furniture and not to expose in moist places.
No moje el mueble y no ponga en local húmedo.

Não usar produtos abrasivos.
Do not use abrasive products.
No utilice productos abrasivos.

Não expor o móvel próximo de fontes de calor.
Do not expose furniture next to heat sources.
No exponga el mueble cerca de fuentes emitan calor.

Limpe com flanela limpa e seca.
For cleaning use a clean and dry cloth.
Limpe con flanela limpia y seca.

ATENÇÃO/ ATTENTION/ ATENCIÓN

PRAZO DE 24 HORAS PARA A SECAGEM DA COLA E USO DA CADEIRA. ANTES DESSE PRAZO NÃO UTILIZAR OU FORÇAR A CADEIRA, BEM COMO SEUS PÉS.

24 HOUR PERIOD FOR DRYING THE TAII AND USING THE CHAIR. BEFORE THAT DEADLINE DO NOT USE OR STRENGTHEN THE CHAIR, AS WELL AS ITS FEET.

PLAZO DE 24 HORAS PARA EL SECADO DE LA COLA Y USO DE LA SILLA. ANTES DE ESTE PLAZO NO UTILIZAR O FORZAR LA SILLON, BIEN COMO SUS PIES.

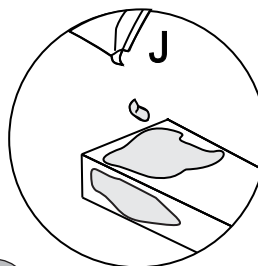
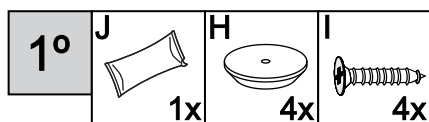

Aplique a cola em todo o lado do pé, conforme ilustração.

Apply glue to the entire side of the foot, as shown.

Aplique el pegamento en todo el lado del pie, según la ilustración.

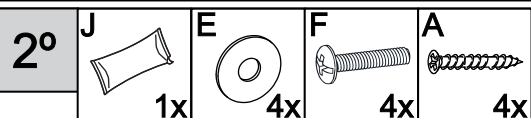
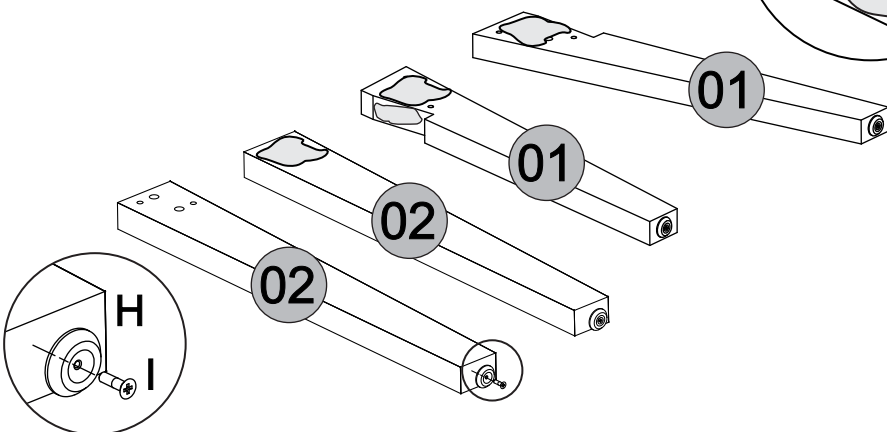

Aplique a cola nas laterais e na frente do assento, onde a lateral e o topo do pé será encaixado.

Apply the glue to the sides and front of the seat, where the side and back of the foot will be engaged.

Aplique la cola en los laterales y delante del asiento, donde el lateral y el respaldo del pie será encajado.

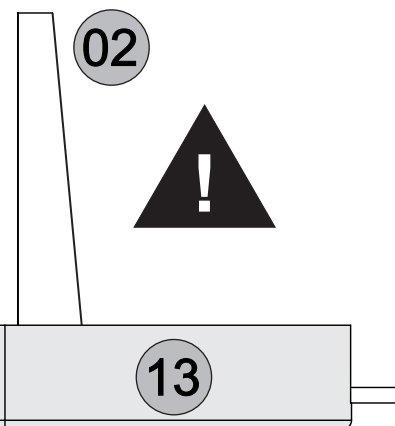
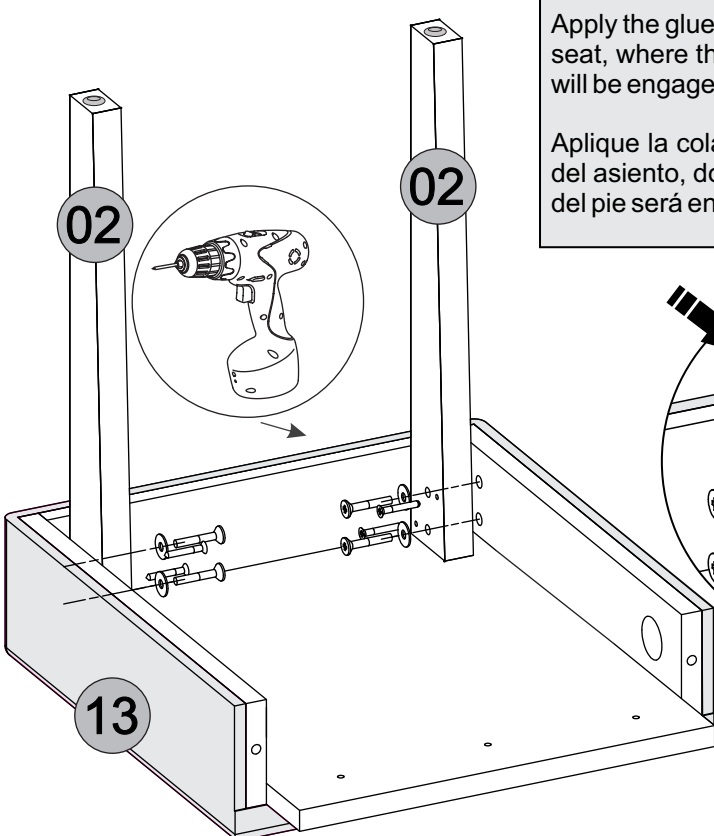

ATENÇÃO à posição do pé. O lado reto do pé **SEMPRE** deve estar encostado no lado frontal do assento.

ATTENTION to the foot position. The straight side of the foot should **ALWAYS** be leaning against the front side of the seat.

ATENCIÓN a la posición del pie. El lado recto del pie **SIEMPRE** debe estar apoyado en el lado frontal del asiento.

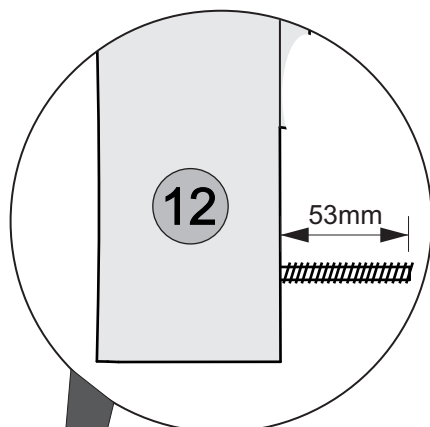
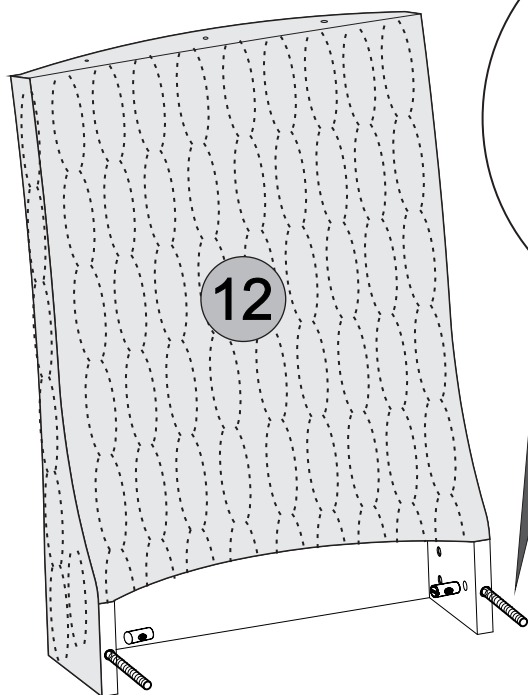
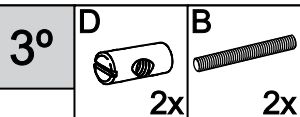

1° - Encaixe a porca cilíndrica (D) na furação do encosto.

2° - Rosqueie a barra rosçada (B) na porca cilíndrica (D) conforme ilustração ao lado.

1st - Fit the cylindrical nut (D) into the hole in the backrest.

2 - Thread the threaded rod (B) on the cylindrical nut (D) as shown in the illustration.

1 - Enganche la tuerca cilíndrica (D) en la perforación del respaldo.





2° - Rosque la barra rosçada (B) en la tuerca cilíndrica (D) como ilustración al lado.

Ao fixar as Porcas Cilíndricas (D) deixar o encaixe da chave para fora, como mostra o desenho abaixo.

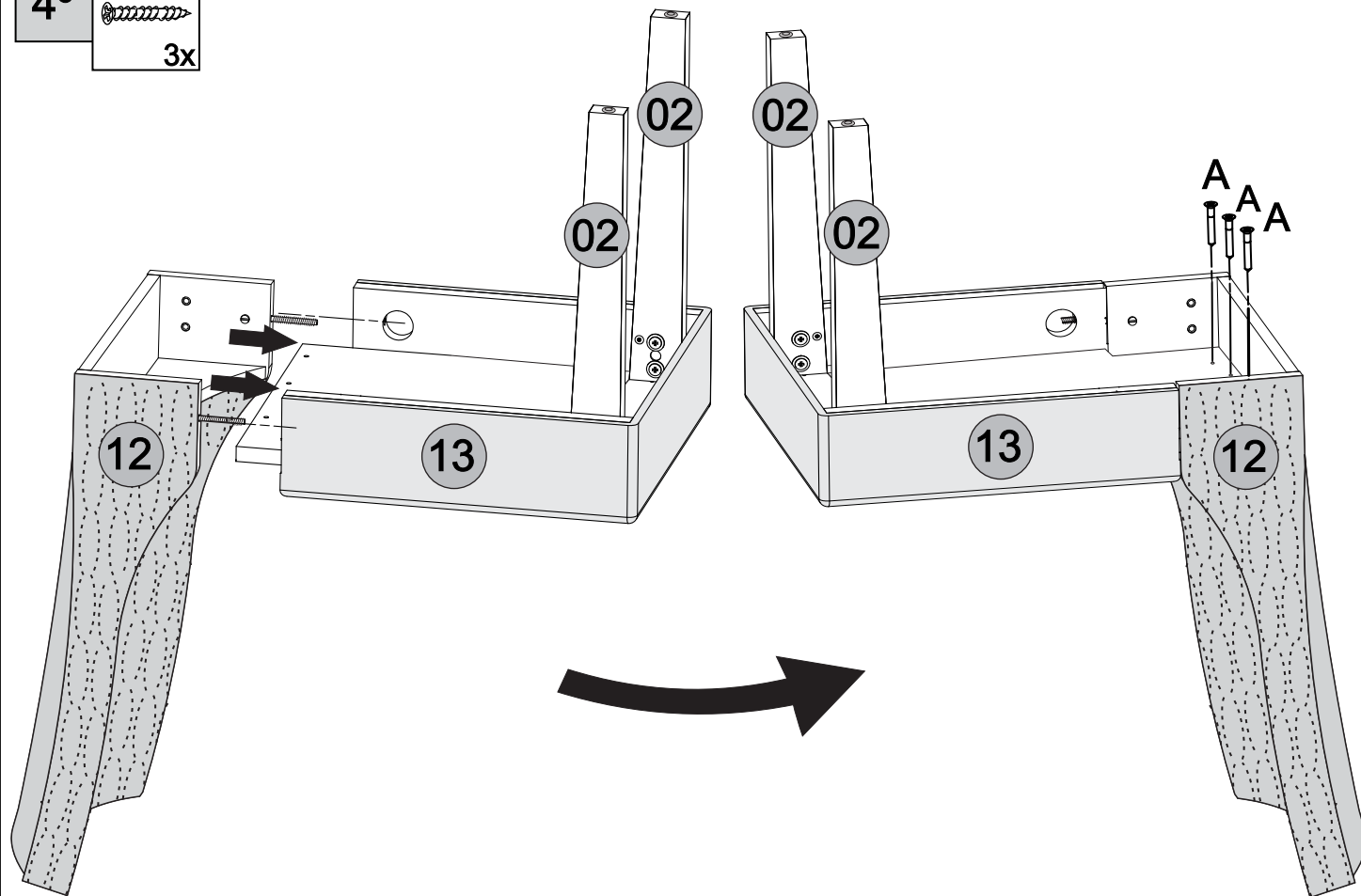
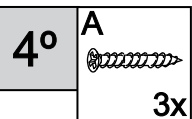
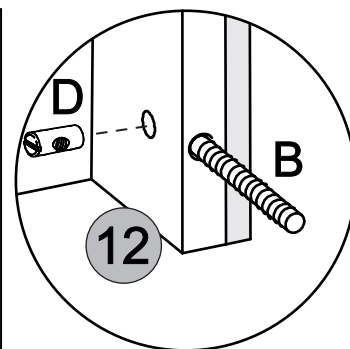
When fixing the Cylindrical Nuts (D) leave the key locking out, as shown in the drawing.

Al fijar las Tuercas Cilíndricas (D) dejar el encaje de la llave hacia fuera, como muestra el dibujo abajo.



- 5°
- A**

 4x
 - J**

 1x
 - E**

 4x
 - F**

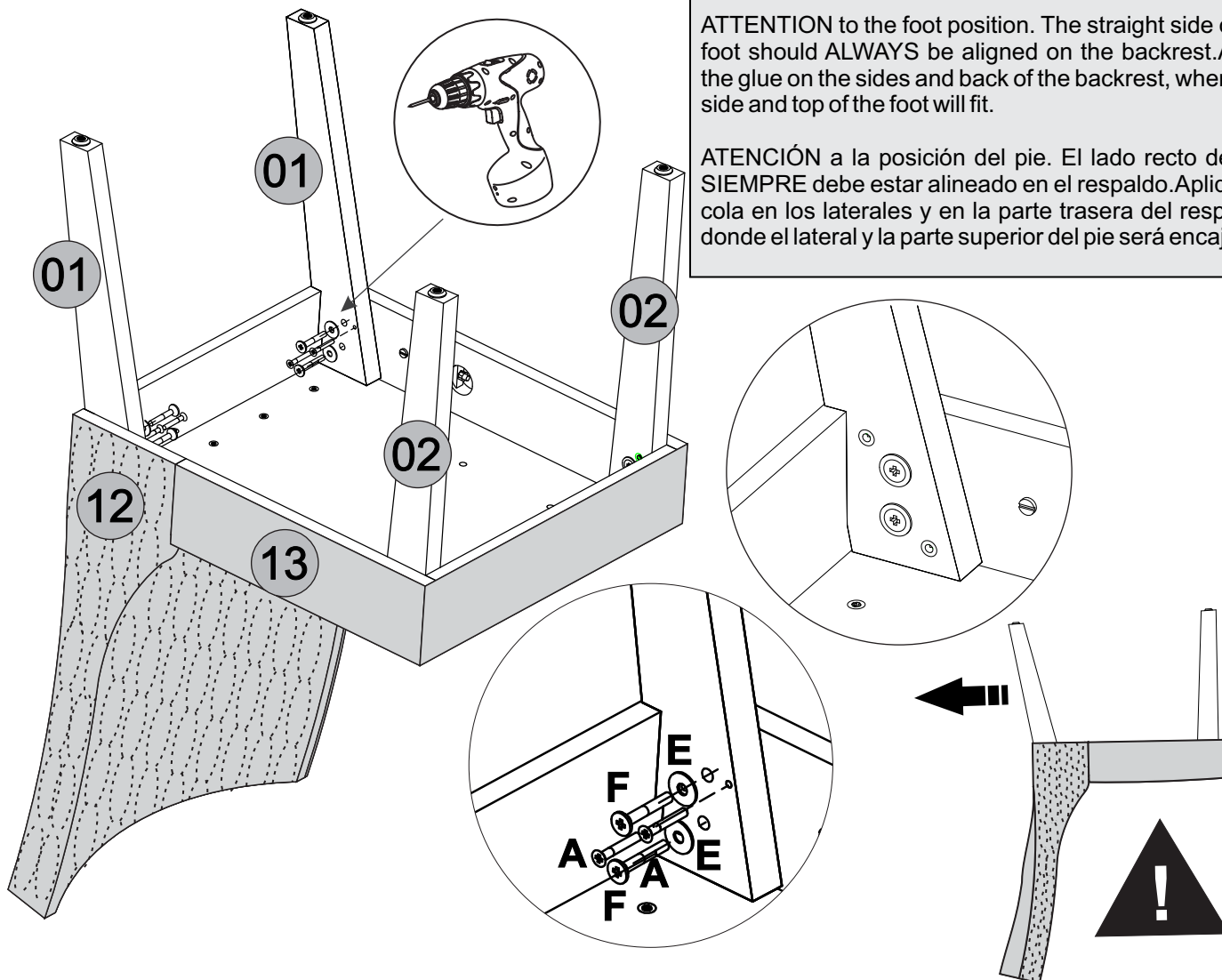
 4x



ATENÇÃO à posição do pé. O lado reto do pé SEMPRE deve estar alinhado no encosto. Aplique a cola nas laterais e na traseira do encosto, onde a lateral e o topo do pé será encaixado.

ATTENTION to the foot position. The straight side of the foot should ALWAYS be aligned on the backrest. Apply the glue on the sides and back of the backrest, where the side and top of the foot will fit.

ATENCIÓN a la posición del pie. El lado recto del pie SIEMPRE debe estar alineado en el respaldo. Aplique la cola en los laterales y en la parte trasera del respaldo, donde el lateral y la parte superior del pie será encajado.



6°

- M**

 2x
- C**

 2x
- G**

 1x

Chave de boca
Wrench
Llave de boca
11mm

Com o auxílio da Chave de Boca (G), aperte a porca sextavada (M) até chegar à Porca Meia Lua (C)

With the help of the Wrench (G), tighten the hexagonal nut (M) until reach the half moon nut (C).

Con la ayuda de la Llave de Boca (G), apriete la tuerca hexagonal (M) hasta llegar a la Tuerca Media Luna (C)

- C**
 Porca Meia Lua
Half Moon Nut
Tuerca Media Luna
30 X 8.5
- B**
 Barra Roscada
Threaded Rod
Barra Roscada
90mm x 1/4
- M**
 Porca Sextavada hexagonal nut
Tuerca hexagonal
1/4 x 7/16

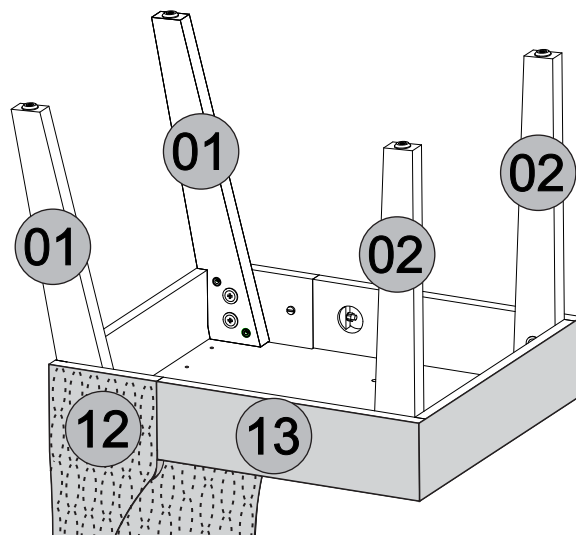

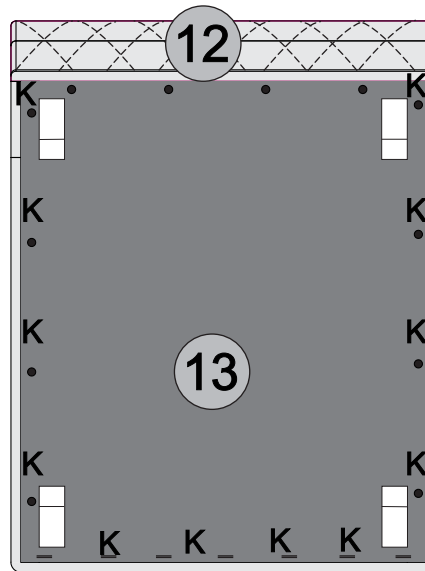
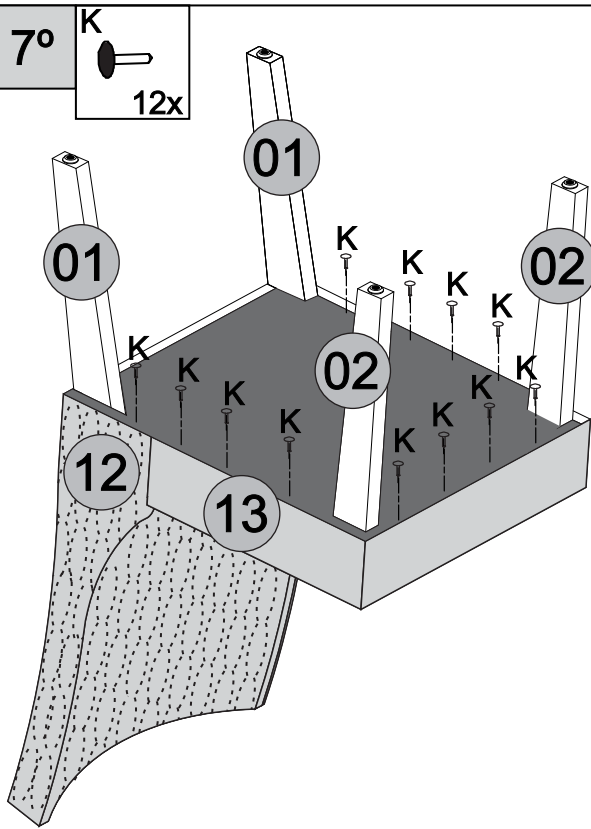

Aplique as tachas de ferro (K) sobre o TNT preto, já previamente grampeado na parte frontal do assento, finalizando a fixação nas laterais e traseiro do encosto.

Apply the iron tacks (K) on the black TNT, already pre-stapled to the front of the seat, finishing the attachment on the sides and back of the backrest.

Aplique las tachas de hierro (K) sobre el TNT negro, ya previamente grapado en la parte frontal del asiento, finalizando la fijación en los laterales y trasero del respaldo.

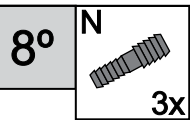

Encaixe a **Cavilha Estriada (N)** no espaldar, peça 09, depois encaixe nos furos do encosto, peça 12.
Attach the Threaded dowel (N) on the handle, part 09, then fit into the holes of the backrest, part 12.
Enchufe el clavija estriada (N) en el manija, pieza 09, luego encaje en los agujeros del respaldo, pieza 12.

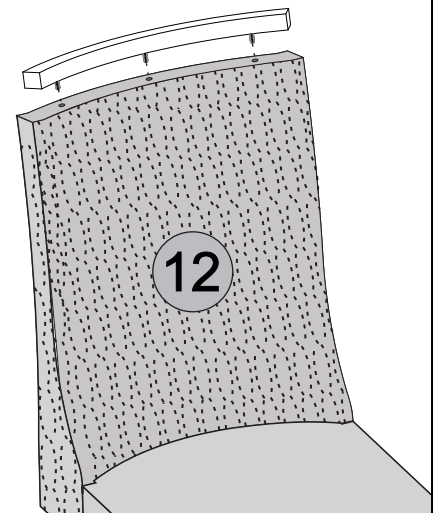
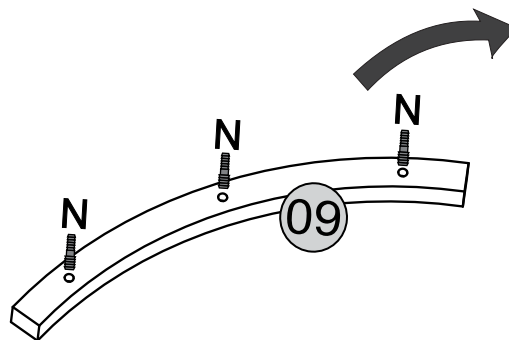

Aspecto Final:

Final View: | Vista Final

Carga Suportável Weight supported | Peso soportado



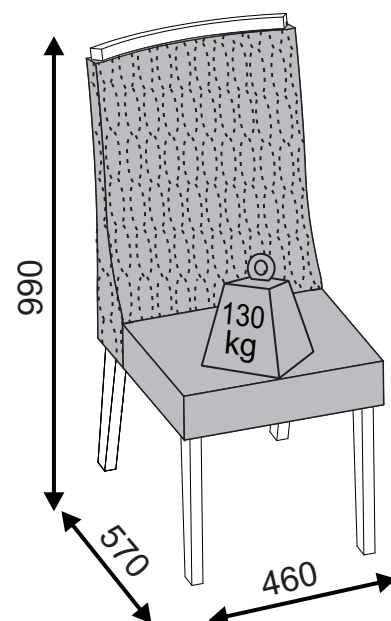

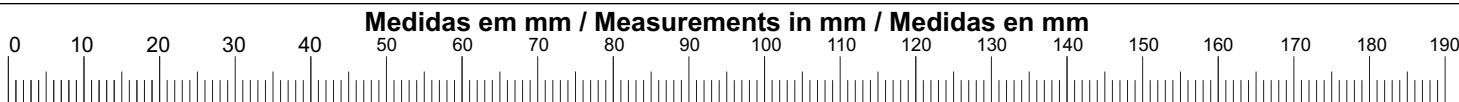



Peso máximo de carga ilustrado no desenho ao lado distribuídos de maneira uniforme.
Maximum load weight illustrated in the drawing distributed from uniform way.
Peso máximo de carga ilustrado en el dibujo distribuidos de manera uniforme.

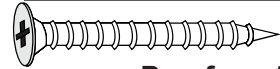
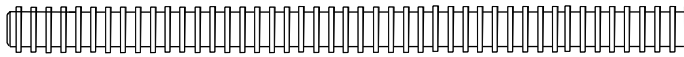

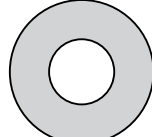

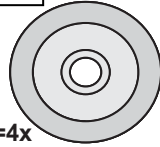
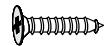
Acessórios/Accessories/Accessorios

Para montar uma cadeira / To mount a chair
Para montar una silla

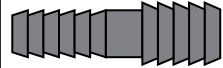
A cód. assistência 10319 Support code Cód. asistencia  5,0x35mm Screw Tornillo 5,0x35mm Parafuso 5,0 x 35mm = 11x	B cód. assistência 8945 Support code Cód. asistencia  Barra Roscada 90mm x 1/4 = 2x 90mm x 1/4 Threaded rod Barra Roscada 90mm x 1/4	
C cód. assistência 8463 Support code Cód. asistencia  30x8,5mm Half moon nut Tuerca media luna 30x8,5mm Porca Meia-Lua 30 x 8.5mm = 2x	D cód. assistência 8461 Support code Cód. asistencia  1/4 " Cylindrical Nut Tuerca Cilíndrica 1/4 " Porca Cilíndrica 1/4" = 2x	E cód. assistência 18547 Support code Cód. asistencia  1/4x3/4 Flat washer Arandela lisa 1/4x3/4 Arruela Lisa 1/4x3/4 = 8x
F cód. assistência 18548 Support code Cód. asistencia  1/4"x40mm Screw Tornillo 1/4"x40mm Parafuso 1/4"x40mm = 8x	G cód. assistência 9212 Support code Cód. asistencia  Wrench Llave de boca Chave de boca = 1x	H cód. assistência 5536 Support code Cód. asistencia  20mm Sliding shoe Zapato deslizante 20mm Sapata Deslizadora 20mm=4x
I cód. assistência 10320 Support code Cód. asistencia  3,0x12mm Screw Tornillo 3,0x12mm Parafuso 3,0 x 12mm = 4x	J cód. assistência 18549 Support code Cód. asistencia  Glue Pegamento Sache de Cola = 1x <i>Tempo de secagem da cola 24 horas após a utilização. Drying time of the glue 24 hours after use. Tiempo de secado del pegamento 24 horas después de su uso.</i>	K cód. assistência 18550 Support code Cód. asistencia  8x16 iron tack tacha de hierro 8x16 Tacha de ferro 8x16 = 12x
L cód. assistência 11962 - Rústico Malbec/Demolição Support code Cód. asistencia 16218 - Carvalho Americano 16519 - R.Terrara Giz de Correção= 1x Correction chalk Tiza de corrección <i>*Utilizar o giz de correção para pequenas imperfeições na pintura. Use the correction chalk for minor imperfections in the painting. Utilizar la tiza de corrección para pequeñas imperfecciones en la pintura.</i>	M cód. assistência 8460 Support code Cód. asistencia  1/4 x 7/16 Hexagonal Nut Tuerca Hexagonal 1/4 x 7/16 Porca sextavada 1/4x7/16 = 2x	N cód. assistência 13924 Support code Cód. asistencia  6x8 Threaded dowel Clavija estriada 6x8 Cavilha Escalonada 6 X 8 = 3x

Certificado de Garantia

6
MESES

PARABÉNS ! VOCÊ ACABA DE ADQUIRIR UM PRODUTO COM A QUALIDADE DJ MÓVEIS
Siga as instruções de montagem e de conservação constantes neste manual. A montagem deve ser realizada por um profissional especializado. Forre o chão com o papelão da embalagem, evitando possíveis riscos ao produto. Utilizar ferramentas adequadas: chave de fenda, philips, martelo de borracha. Obs. Cuidado especial ao apertar os parafusos com parafusadeira. Na limpeza, utilize flanela seca ou úmida. Não utilize produto de origem química tais como: álcool, removedores, polidor ou qualquer produto abrasivo. (eles podem reagir com o verniz do produto e danificá-lo). Não exponha o produto diretamente à luz do sol. Não coloque o produto em paredes ou pisos que contenham umidade ou estejam irregulares. Cumprindo todos os requisitos acima, o seu produto estará coberto pela GARANTIA DE 6 MESES, após a emissão da NOTA FISCAL.....

CLIENTE: _____

NOTA FISCAL: _____

Esta garantia não cobre defeitos causados por mau uso, montagem inadequada, utilização de produtos de limpeza não especificados neste certificado e excesso de peso.
SR. MONTADOR, este CERTIFICADO é de uso exclusivo do CONSUMIDOR, favor entregá-lo ao mesmo.

Atualizado em: *Up-to-date on Modernization en*
29/08/2019 *CDIP-009-19.905*
Revisão - 00

Ao solicitar assistência, informe o número da peça e código do acessório
When requesting assistance, tell the part number and serial number of accessory
Al solicitar asistencia, informe el número de pieza y número de serie del accesorio

