

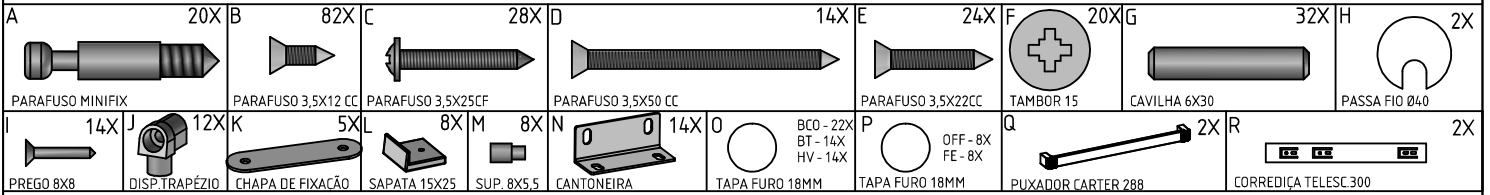

ACESSÓRIOS | ACCESSORIES | ACCESORIOS | LISTE D'ACCESSOIRES



Início da Montagem | Assembly Start | Inicio del Ensamble | Début du Montage

1º Passo - Preparação das Peças

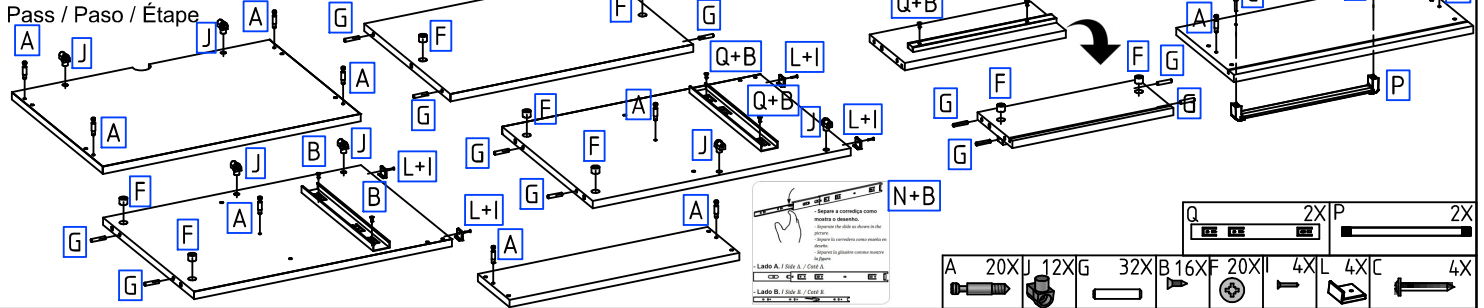

1º Passo

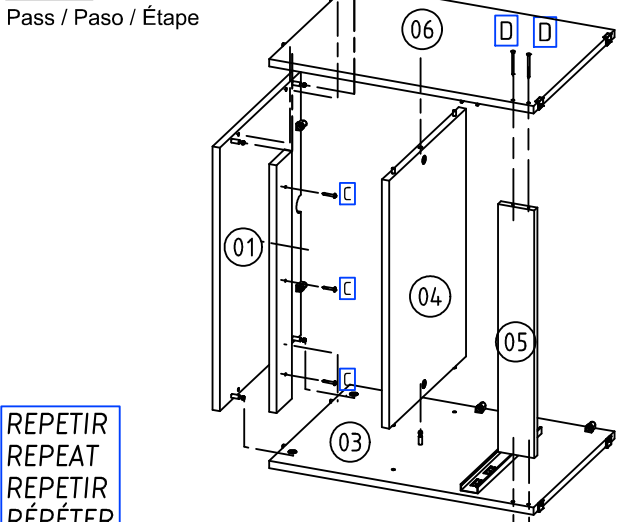

2º Passo

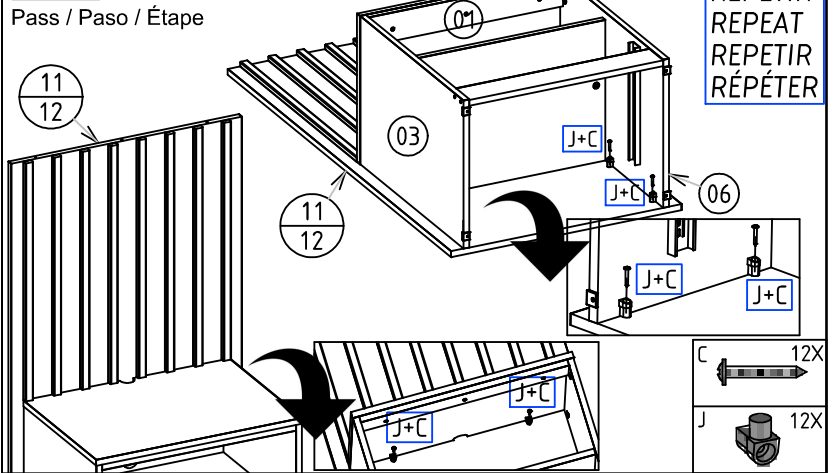

4º Passo

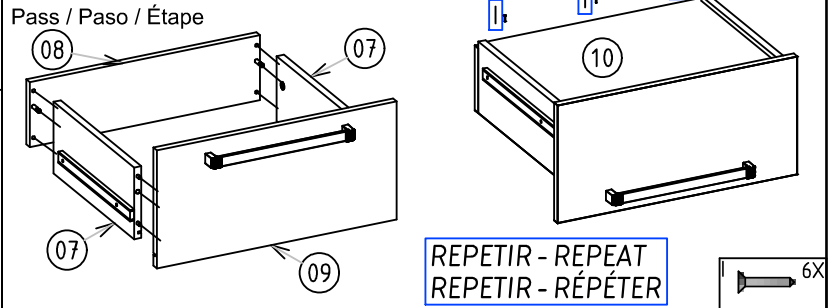

3º Passo

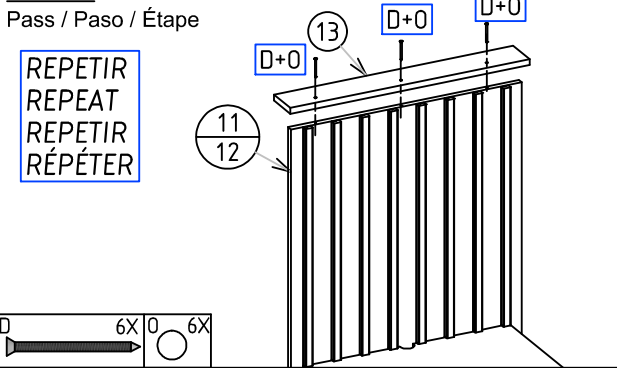

5º Passo

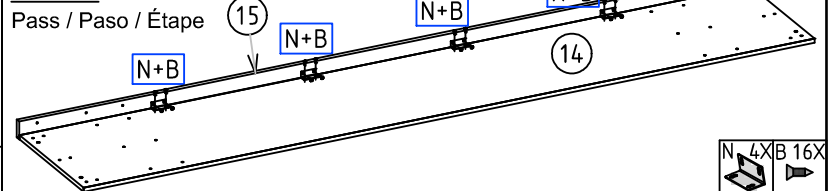

6º Passo

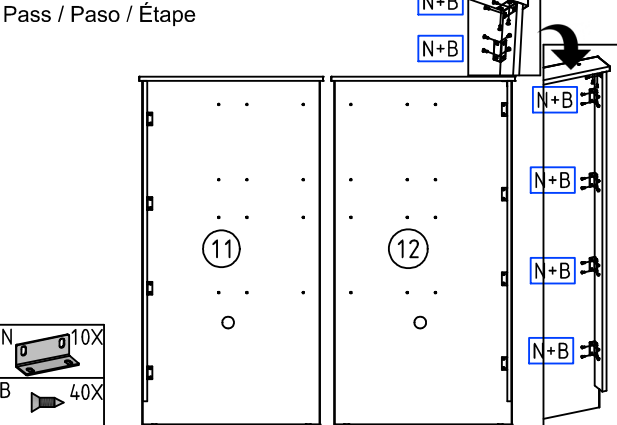

7º Passo

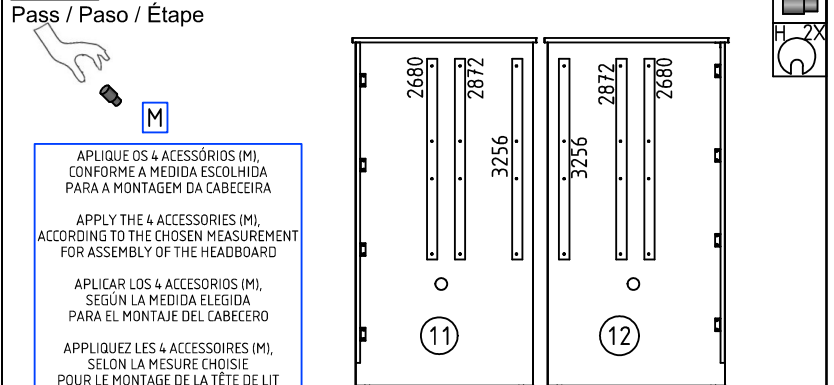

8º Passo  
Pass / Paso / Étape

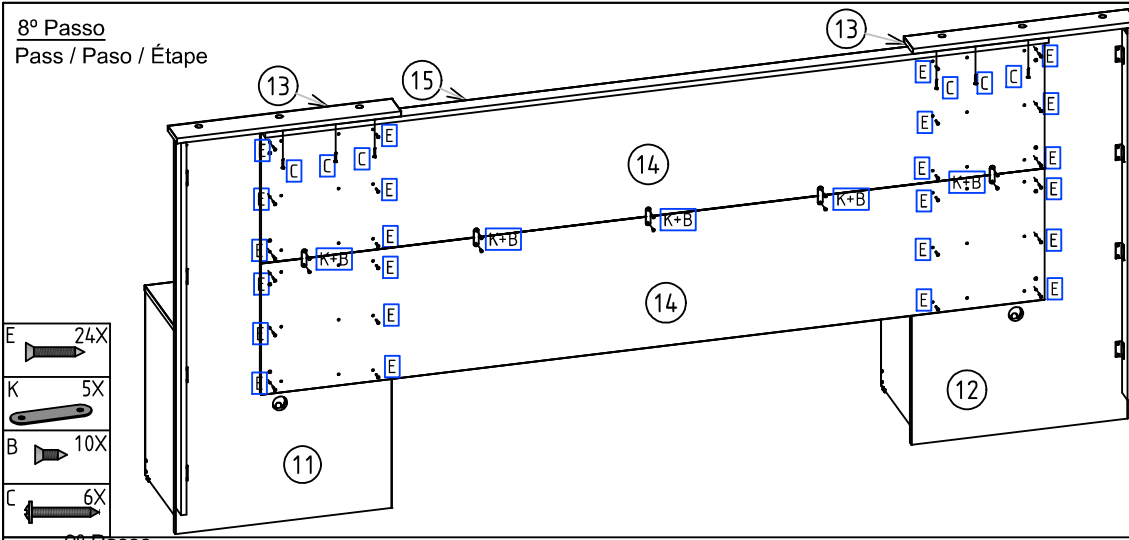

2680mm

9º Passo  
Pass / Paso / Étape

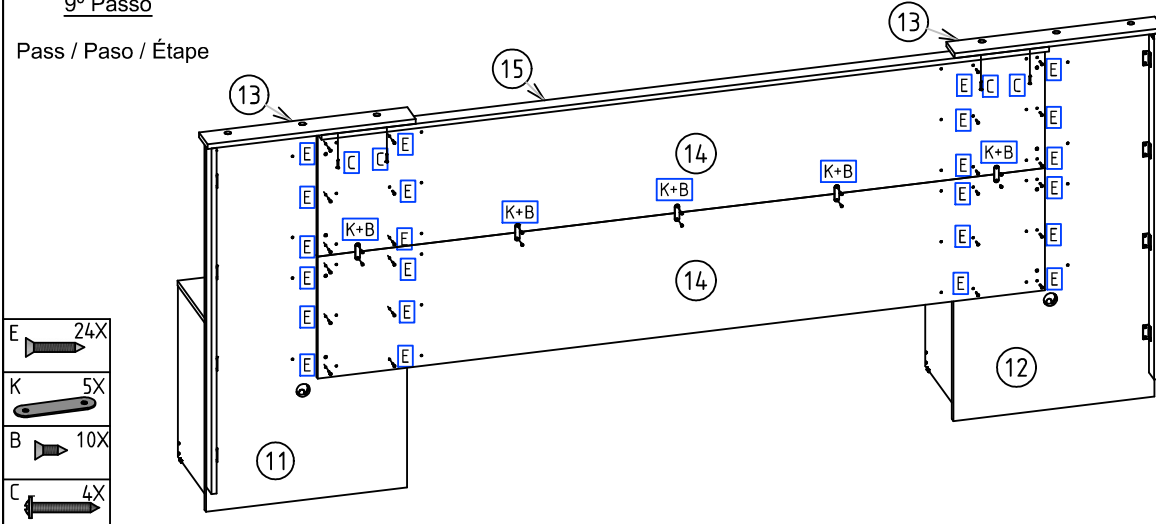

2872mm

10º Passo  
Pass / Paso / Étape

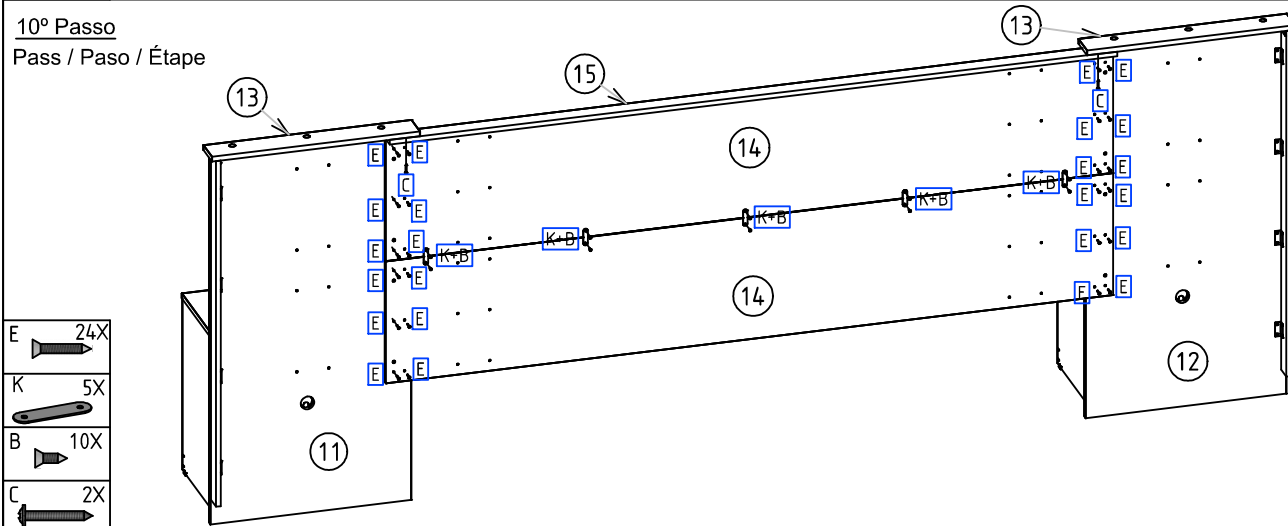

3256mm

11º Passo  
Pass / Paso / Étape

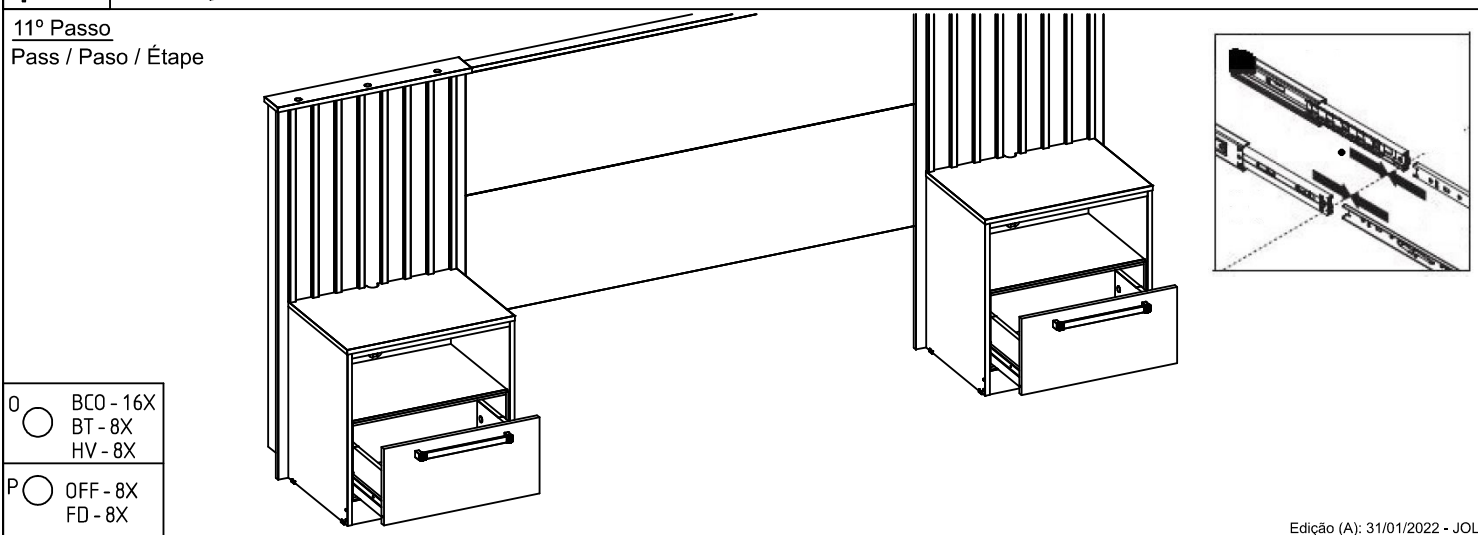

- O ○ BCO - 16X  
BT - 8X  
HV - 8X
- P ○ OFF - 8X  
FD - 8X

CERTIFICADO DE GARANTIA

**GARANTIA**  
-A garantia dos produtos fabricados pela Caemmun Movelaria, abrange eventuais defeitos/vícios de fabricação, no prazo estabelecido pelo Código de Defesa do Consumidor, em seu artigo 26, II, o qual prevê a garantia legal de 90 (noventa) dias.

**CUIDADOS ESPECIAIS**  
- Leia com atenção as instruções do manual de montagem que acompanha o produto.  
- Evitar umidade excessiva e exposição prolongada à luz solar.  
- Para limpeza usar pano limpo e úmido, não devendo utilizar produtos de limpeza.

**EXCLUSÃO DA GARANTIA LEGAL**  
- A falta de observância das instruções contidas no Manual de Montagem, que eventualmente poderia causar danos a mercadorias, tais como, adequação do local para instalação do produto, uso correto dos parafusos e demais componentes, nivelamento, correta distribuição dos objetos no produto (conforme peso / tamanho indicado no manual), dentre outros, bem como transporte inadequado tanto pela Loja, como pelo consumidor.  
- Defeitos ou danos causados em qualquer componente do produto pela utilização inadequada ou provocado por acidentes, negligência, má condições estruturais da residência, tempo de uso, caso fortuito ou força maior (por exemplo umidade, infiltrações, mofo, cupins, raios solares, maresia, chuvas, etc.).

INSTRUÇÕES DE SEGURANÇA

- É obrigatório seguir os procedimentos abaixo para uma instalação correta do produto;
- Caso a instalação não esteja correta há risco de queda assim como de outros danos;
- 1. A instalação deste produto deve ser feita por um profissional qualificado;
- 2. Não instalar em superfícies que possam estar úmidas, conter infiltrações, ou que estejam expostas a qualquer produto que comprometa sua resistência;
- 3. Para a instalação do produto devem ser utilizados apenas os acessórios que acompanham os mesmos de maneira adequada conforme indica o manual;
- 4. Ler e observar atentamente toda a instrução antes de iniciar a montagem;
- 5. Os parafusos devem ser apertados periodicamente;
- 6. Evitar batidas e contatos com objetos cortantes;
- 7. Todos os pesos máximos indicados no manual devem ser respeitados;

LEGAL GUARANTEE CERTIFICATE

**GUARANTEE**  
-The guarantee of the products manufactured by Caemmun Furniture includes occasional manufacturing defects within the period established by the Código de Defesa do Consumidor (Consumer Protection Laws), in its article 26, II, which provides 90 (ninety) days legal guarantee.

**SPECIAL CARES**  
-Read carefully the instructions in the Assembly Instruction that follows the product.  
-For cleaning use a clean and damp cloth. Do not use cleaning products.  
-Avoid excessive moisture and extreme sun exposition.

**EXCLUSION OF LEGAL GUARANTEE**  
-Lack of accomplishment with the instructions enclosed in the Assembly Instruction, which eventually may cause damage to the goods such as unsuitability of the site for product installation, incorrect use of screws and other components, unevenness, improper distribution of objects in the product (as weight / size indicated in the Assembly Instruction), among others, as well as inadequate transportation either by the store or the consumer.  
- Defects or damage in any product component caused by improper use or accident, negligence, poor structural conditions of residence, time of use, unforeseeable circumstances or force majeure (humidity, leaks, mold, termites, solar rays, salt air

SAFETY INSTRUCTION

- It is mandatory to follow the procedures described below to install the product properly;
- If the installation is not correct there is a risk of falling as well as other damages;
- 1. This product must be installed by a qualified professional;
- 2. Do not install it in areas that may be damp, contain infiltrations or are exposed to any product that endangers their endurance;
- 3. In order to install the product it must be used only the accessories that follow it adequately as showed in the instruction manual;
- 4. Read and follow all instructions carefully before starting installation;
- 5. The screws must be tightened periodically;
- 6. Avoid bumps and contact with sharp objects;
- 7. All maximum weights indicated in the instructions must be respected;

CERTIFICADO DE GARANTIA LEGAL

**GARANTIA**  
-La garantía de los productos fabricados por Caemmun Mueblería abarca eventuales defectos/vicios de fabricación, en el plazo establecido por el Código de Defensa del Consumidor (Código de Defensa del Consumidor), en su artículo 26, II, lo cual prevé la garantía legal de 90 (noventa) días.

**CUIDADOS ESPECIALES**  
- Lea con atención las instrucciones del Manual de Armado que acompaña el producto.  
- Para limpieza usar pano limpio y húmedo, no debiendo utilizarse productos de limpieza.  
- Evitar humedad excesiva y exposición prolongada a la luz solar.

**EXCLUSIÓN DE LA GARANTÍA LEGAL**  
- La falta de observancia de las instrucciones contenidas en el Manual de Armado, que eventualmente podrá causar daños en la mercadería, tales como, adecuación del local para instalación del producto, uso correcto de los tornillos y demás componentes, nivelación, correcta distribución de los objetos en el producto de acuerdo al peso/talla indicados en el manual, de entre otros, bien como transporte inadecuado tanto por la tienda como por el consumidor.  
- Defectos o daños causados en cualquier componente del producto por la utilización inadecuada o provocado por accidentes, negligencia, malas condiciones estructurales de la residencia, tiempo de uso, caso fortuito o fuerza mayor (por ejemplo, humedad, filtraciones, moho, termitas, rayos solares, olor de mar, lluvias, etc.).

INSTRUCCIÓN DE SEGURIDAD

- Es obligatorio seguir los procedimientos abajo para instalar el producto correctamente;
- Caso la instalación no este correcta hay riesgo de caerse el producto, así como otros daños;
- 1. El producto debe ser instalado por un profesional calificado;
- 2. No instalar en superficies que puedan estar húmedas, contener infiltraciones o que estén expuestas a cualquier producto que comprometa su resistencia;
- 3. Para la instalación del producto deben ser usados apenas los accesorios que lo acompañan de manera adecuada como indica el manual;
- 4. Leer y observar atentamente toda la instrucción antes de iniciar el armado;
- 5. Los tornillos deben ser apretados periódicamente;
- 6. Evitar choques y contacto con objetos cortantes;
- 7. Todos los pesos máximos indicados en el manual deben ser respetados;

CERTIFICAT DE GARANTIE

**GARANTIE**  
-La garantie des produits fabriqués par Caemmun Movelaria couvre d'éventuels défauts de fabrication dans le délai prescrit par le Code de Défense du Consommateur, article 26, II, de 90 jours.

**ATTENTION**  
- Lisez attentivement les instructions du manuel de montage fourni.  
- Évitez l'humidité excessive et l'exposition prolongée à la lumière du soleil.  
- Pour le nettoyage, utilisez un chiffon humide. Évitez l'utilisation de produits de nettoyage.

**EXCLUSION DE LA GARANTIE**  
- Ne pas suivre les instructions de ce manuel de montage, qui peut éventuellement endommager les marchandises, telles que le choix d'un lieu adéquat pour l'installation, la correcte utilisation des vis et des autres éléments, nivellement, appropriée distribution des objets sur le meuble (en fonction du poids et dimension indiqués dans le manuel), entre autres, ainsi que le transport inapproprié, sois par le magasin ou par le consommateur.  
- Défauts ou dommages à tout composant résultant d'une utilisation incorrecte ou en cas d'accident, négligence, mauvaises conditions structurelles de la maison, temps d'utilisation, cas fortuit ou force majeure (par exemple, l'humidité, les infiltrations, la moisissure, les termites, les rayons solaires, l'air de la mer, la pluie, etc.).

CONSIGNES DE SECURITÉ

- Respectez impérativement les procédures ci-dessus pour une correcte installation du produit;
- Si l'installation n'a pas été effectuée correctement il existe un risque de chute et bien d'autres dommages;
- 1. L'installation du Produit doit être effectuée par un installateur qualifié;
- 2. Ne pas installer sur une surface humide, avec des infiltrations, ou exposée à n'importe quel agent qui pourrait compromettre la résistance;
- 3. Pour l'installation du meuble nous leurs recommandons d'utiliser seulement les accessoires d'origine de la marque, selon les indications du manuel;
- 4. Lisez et observez attentivement les notices d'installation avant commencer le montage;
- 5. Les vis doivent être vérifiés régulièrement;
- 6. Il faut éviter les coups et contacts avec des objets coupants;
- 7. Respectez les quantités maximales indiquées dans le mode d'emploi.

Relação de Ferramentas e Acessórios | Tools and Accessories list | Relacion de Herramientas y Accesorios | Liste d'outils et d'accessoires

2 Volumes / 2 Boas / 2 Cajas / 2 boîtes

Ferramentas  
Tools / Herramientas/Outils

1 Pessoa(s) / 1 Personne(s)  
1 Persons / 1 Personas

CÓDIGO DE PEÇA | Code of the piece / Código de la pieza / Code de la pièce

**Obs: SEGUIR A SEQUÊNCIA DE MONTAGEM LOCALIZADA NOS NÚMEROS CIRCULADOS.**  
Obs: Follow assembly sequence located on the numbers.  
Obs: Seguir la secuencia de ensamble ubicada abajo en los números.  
Obs: Suivre la séquence de montage dans l'ordre indiqué par les números.

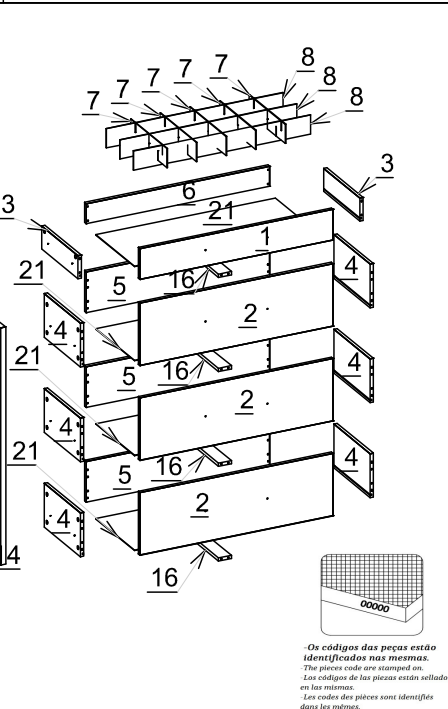
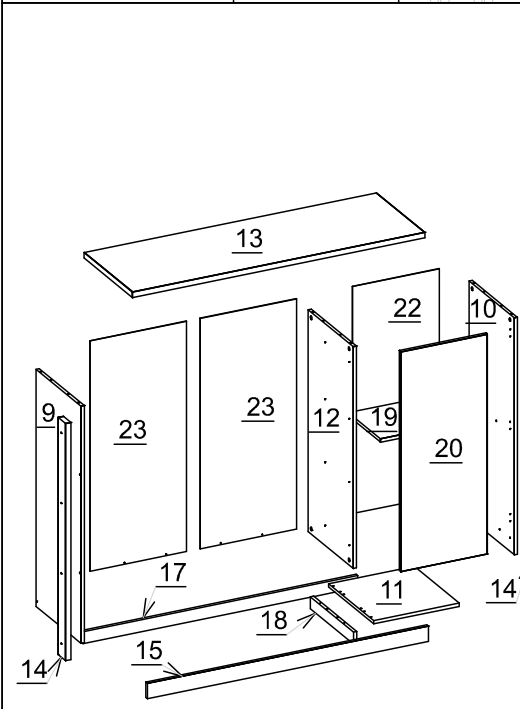

**Relação de Peças**  
Piece List  
Liste de pièces

Código da peça  
Code of the piece  
Code de la pièce  
**00000.00**

Padrão de cor  
Color default  
Padrón de color  
Coulleur

Seq	CODIGO	DESCRIÇÃO	QUANTIDADE	VOLUME
1	600190008	PRENTE GAVETA SUP	33	2/2
2	600190008	PRENTE GAVETA SUP	88	1
3	600190008	PRENTE GAVETA SUP	130	1/2
4	600190008	PRENTE GAVETA SUP	180	1/2
5	600190008	PRENTE GAVETA SUP	230	1/2
6	600190008	PRENTE GAVETA SUP	280	1/2
7	600190008	PRENTE GAVETA SUP	330	1/2
8	600190008	PRENTE GAVETA SUP	380	1/2
9	600190008	PRENTE GAVETA SUP	430	1/2
10	600190008	PRENTE GAVETA SUP	480	1/2
11	600190008	PRENTE GAVETA SUP	530	1/2
12	600190008	PRENTE GAVETA SUP	580	1/2
13	600190008	PRENTE GAVETA SUP	630	1/2
14	600190008	PRENTE GAVETA SUP	680	1/2
15	600190008	PRENTE GAVETA SUP	730	1/2
16	600190008	PRENTE GAVETA SUP	780	1/2
17	600190008	PRENTE GAVETA SUP	830	1/2
18	600190008	PRENTE GAVETA SUP	880	1/2
19	600190008	PRENTE GAVETA SUP	930	1/2
20	600190008	PRENTE GAVETA SUP	980	1/2
21	600190008	PRENTE GAVETA SUP	1030	1/2
22	600190008	PRENTE GAVETA SUP	1080	1/2
23	600190008	PRENTE GAVETA SUP	1130	1/2
24	600190008	PRENTE GAVETA SUP	1180	1/2
25	600190008	PRENTE GAVETA SUP	1230	1/2
26	600190008	PRENTE GAVETA SUP	1280	1/2
27	600190008	PRENTE GAVETA SUP	1330	1/2
28	600190008	PRENTE GAVETA SUP	1380	1/2
29	600190008	PRENTE GAVETA SUP	1430	1/2
30	600190008	PRENTE GAVETA SUP	1480	1/2
31	600190008	PRENTE GAVETA SUP	1530	1/2
32	600190008	PRENTE GAVETA SUP	1580	1/2
33	600190008	PRENTE GAVETA SUP	1630	1/2
34	600190008	PRENTE GAVETA SUP	1680	1/2
35	600190008	PRENTE GAVETA SUP	1730	1/2
36	600190008	PRENTE GAVETA SUP	1780	1/2
37	600190008	PRENTE GAVETA SUP	1830	1/2
38	600190008	PRENTE GAVETA SUP	1880	1/2
39	600190008	PRENTE GAVETA SUP	1930	1/2
40	600190008	PRENTE GAVETA SUP	1980	1/2

Informações Técnicas | Technical Information | Información Tecnica | Informations Techniques

**Aspecto Final**  
Final Aspect / Aspect final

Imagem Ilustrativa do produto.  
Illustrative image of the product / Image illustrative du produit.

**Medidas Internas**  
Internal Measures  
Las Medidas Internas / Mesures internes

**Pesos e Medida Final**  
Weights and Measures  
Pesos y Medidas / Poids et mesures finales

# ACESSÓRIOS | ACCESSORIES | ACCESORIOS | LISTE D'ACCESSOIRES

A	36X	B	68X	C	8X	D	6X	E	36X	F	48X	G	12X	H	4X				
PARAFUSO MINIFIX		PARAFUSO 3,5X12 CC		PARAFUSO 3,5X25CF		PARAFUSO 4,0X50 CC		TAMBOR 15		CAVIJ HA 6X30		PARAFUSO 4,0X35CC		PUXADOR CARTER 288					
I	76X	J	8X	K	10X	L	3X	M	3X	N	41X	O	1X	P	1X	R	4X	S	8X
PREGO 8X8		SUP. 8X5,5		CANTONEIRA		CALÇO		DOBRADIÇA		TAPA FURO 18MM		COLA		CORREDIÇA TELESC.300					

## Início da Montagem | Assembly Start | Inicio del Ensamble | Début du Montage

### 1º Passo - Preparação das Peças

Pass / Paso / Étape

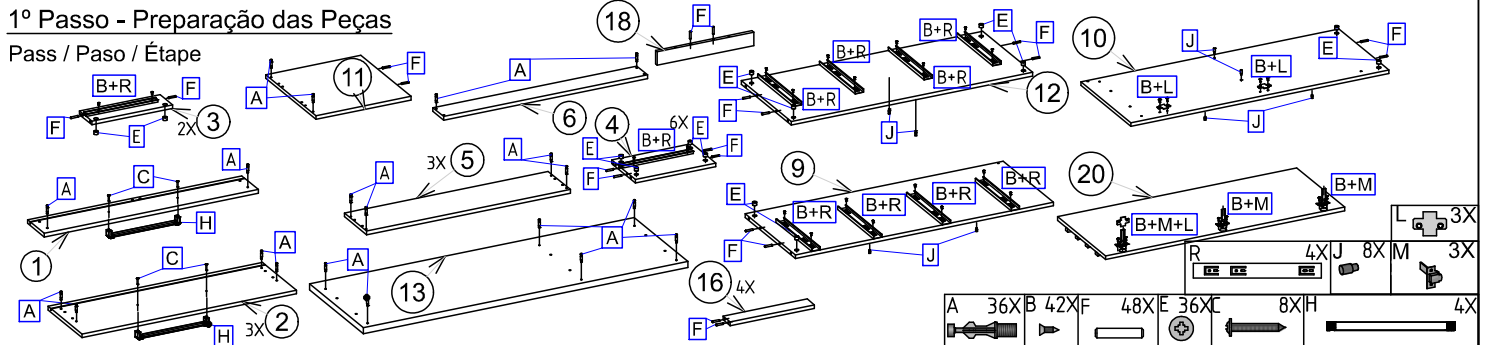

### 2º Passo

Pass / Paso / Étape

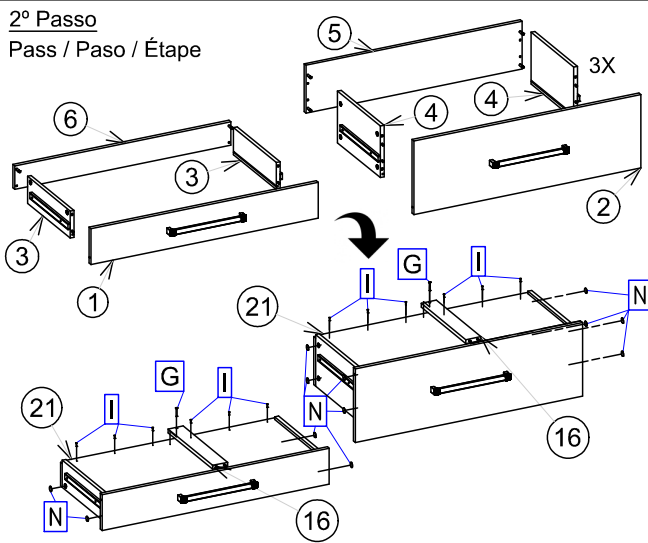

### 3º Passo

Pass / Paso / Étape

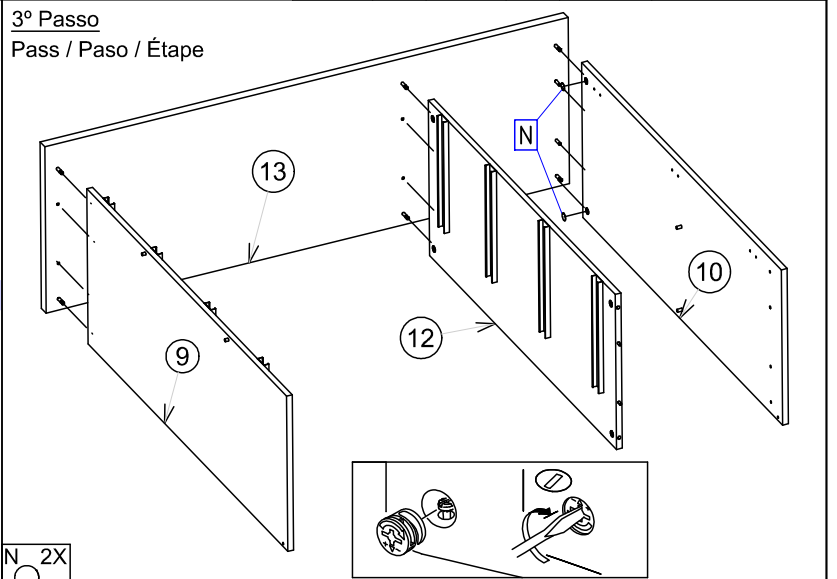

### 4º Passo

Pass / Paso / Étape

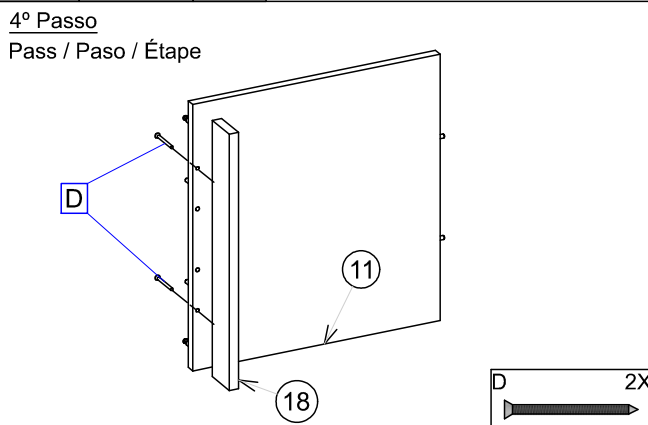

### 5º Passo

Pass / Paso / Étape

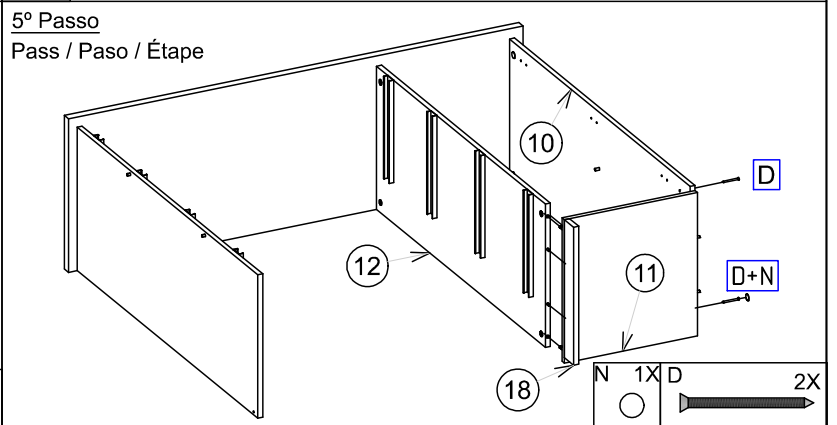

### 6º Passo

Pass / Paso / Étape

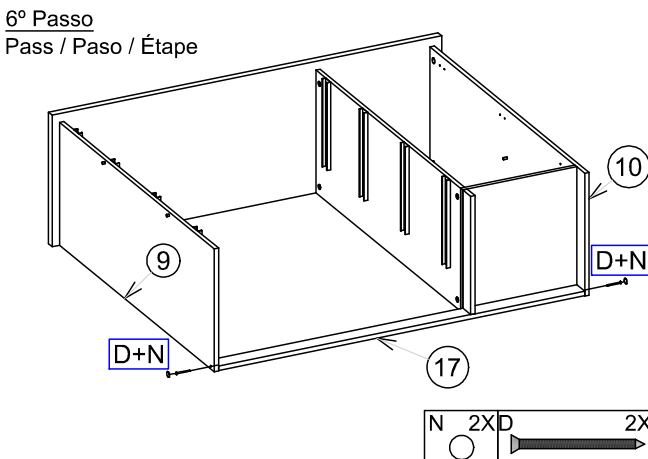

### 7º Passo

Pass / Paso / Étape

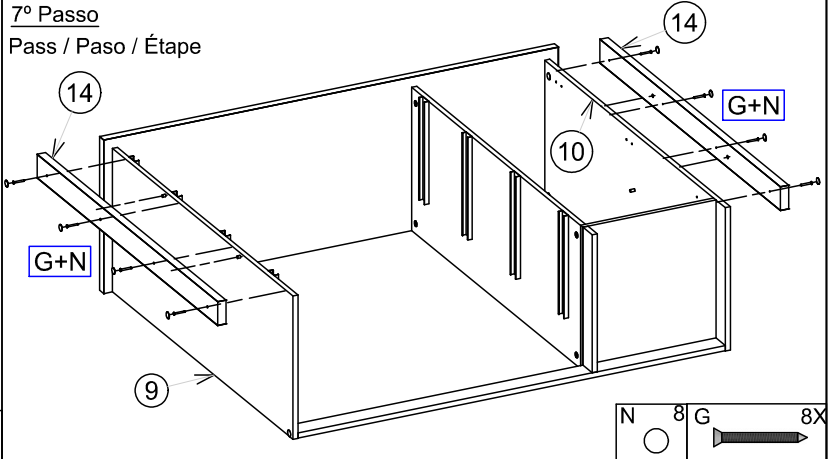

8° Passo  
Pass / Paso / Étape

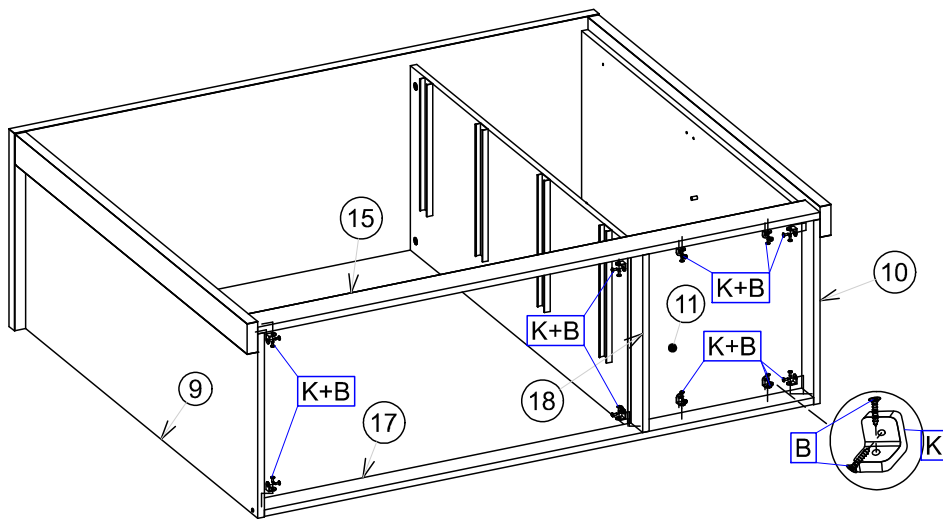

9° Passo  
Pass / Paso / Étape

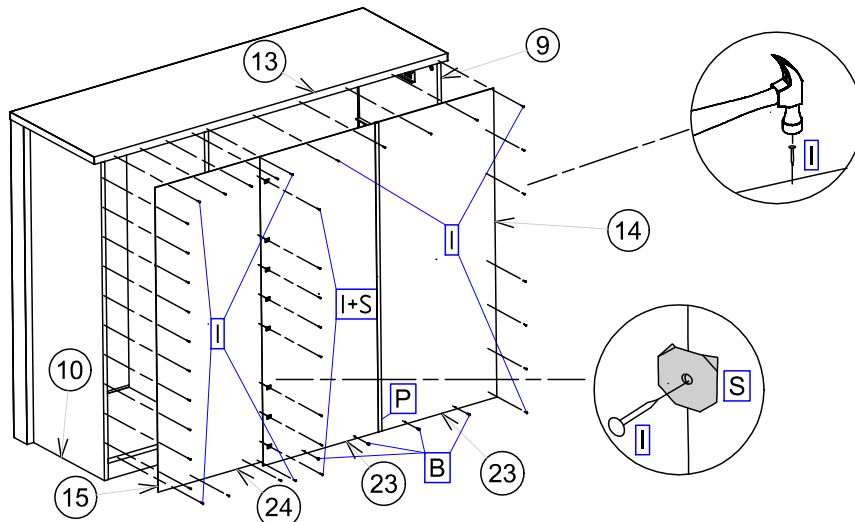

10° Passo  
Pass / Paso / Étape

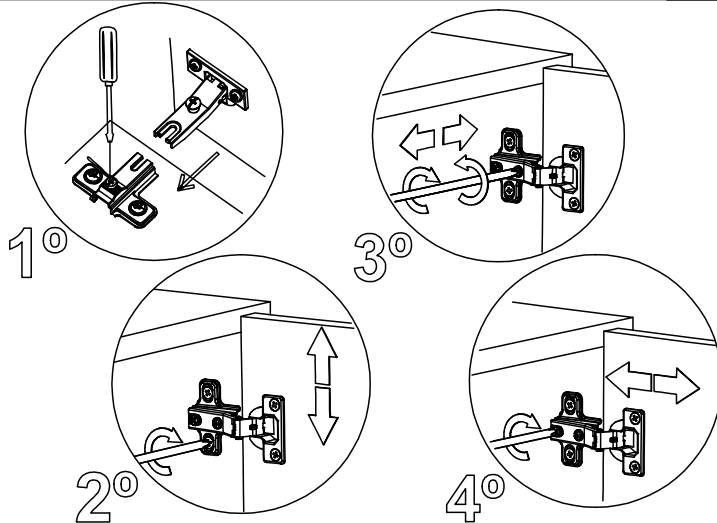
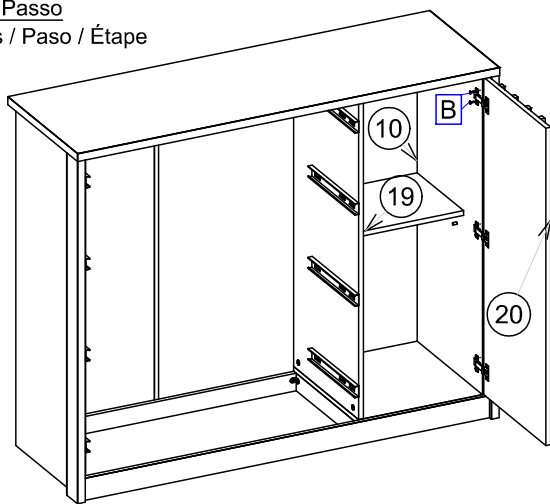

11° Passo  
Pass / Paso / Étape

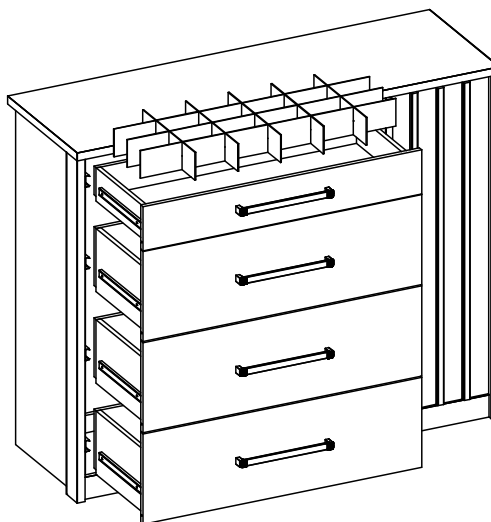
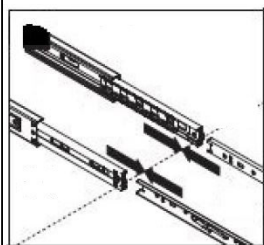
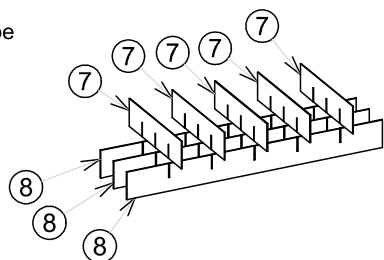

**CERTIFICADO DE GARANTIA**

**GARANTIA**  
-A garantia dos produtos fabricados pela Caemmun Móveis, abrange eventuais defeitos/vícios de fabricação, no prazo estabelecido pelo Código de Defesa do Consumidor, em seu artigo 26, II, o qual prevê a garantia legal de 90 (noventa) dias.

**CUIDADOS ESPECIAIS**  
- Leia com atenção as instruções do manual de montagem que acompanha o produto.  
- Evitar umidade excessiva e exposição prolongada a luz solar.  
- Para limpeza usar pano limpo e úmido, não devendo utilizar produtos de limpeza.

**EXCLUSÃO DA GARANTIA LEGAL**  
- A falta de observância das instruções contidas no Manual de Montagem, que eventualmente poderia causar danos a mercadoria, tais como: adequação do local para instalação do produto, uso correto dos parafusos e demais componentes, nivelamento, correta distribuição dos objetos no produto (conforme peso / tamanho indicado no manual), dentre outros, bem como transporte inadequado tanto pela Loja, como pelo consumidor.  
- Defeitos ou danos causados em qualquer componente do produto pela utilização inadequada ou provocado por acidentes, negligência, má condições estruturais da residência, tempo de uso, caso fortuito ou força maior (por exemplo umidade, infiltrações, mofo, cupins, raios solares, manias, chuvas, etc).



**LEGAL GUARANTEE CERTIFICATE**

**GUARANTEE**  
-The guarantee of the products manufactured by Caemmun Furniture includes occasional manufacturing defects within the period established by the Código de Defesa do Consumidor (Consumer Protection Laws), in its article 26, II, which provides 90 (ninety) days legal guarantee.

**SPECIAL CARES**  
-Read carefully the instructions in the Assembly Instruction that follows the product.  
-For cleaning use a clean and damp cloth. Do not use cleaning products.  
-Avoid excessive moisture and extreme sun exposition.

**EXCLUSION OF LEGAL GUARANTEE**  
-Lack of accomplishment with the instructions enclosed in the Assembly Instruction, which eventually may cause damage to the goods such as unsuitability of the site for product installation, incorrect use of screws and other components, unevenness, improper distribution of objects in the product (as weight / size indicated in the Assembly Instruction), among others, as well as inadequate transportation either by the store or the consumer.  
- Defects or damage in any product component caused by improper use or accident, negligence, poor structural conditions of residence, time of use, unforeseeable circumstances or force majeure (humidity, leaks, mold, termites, solar rays, salt air, rain, etc.).



**CERTIFICADO DE GARANTÍA LEGAL**

**GARANTÍA**  
-La garantía de los productos fabricados por Caemmun Mueblería abarca eventuales defectos/vicios de fabricación, en el plazo establecido por el Código de Defensa del Consumidor (Código de Defensa del Consumidor), en su artículo 26, II, lo cual prevé la garantía legal de 90 (noventa) días.

**CUIDADOS ESPECIALES**  
- Lea con atención las instrucciones del Manual de Armado que acompaña el producto.  
-Para limpieza usar paño limpio y húmedo, no debiendo utilizarse productos de limpieza.  
-Evitar humedad excesiva y exposición prolongada a la luz solar.

**EXCLUSIÓN DE LA GARANTÍA LEGAL**  
-La falta de observancia de las instrucciones contenidas en el Manual de Armado, que eventualmente podrá causar daños en la mercadería, tales como, adecuación del local para instalación del producto, uso correcto de los tornillos y demás componentes, nivelación, correcta distribución de los objetos en el producto (de acuerdo al peso/tamaño indicados en el manual), de entre otros, bien como transporte inadecuado tanto por la tienda como por el consumidor.  
-Defectos o daños causados en cualquier componente del producto por la utilización inadecuada o provocado por accidentes, negligencia, malas condiciones estructurales de la residencia, tiempo de uso, caso fortuito o fuerza mayor (por ejemplo humedad, infiltraciones, mofo, termitas, rayos solares, olor de mar, lluvia, etc.).



**CERTIFICAT DE GARANTIE**

**GARANTIE**  
- La garantie des produits fabriqués par Caemmun Móveis abrange éventuels défauts/vices de fabrication dans le délai prescrit par le Code de Défense du Consommateur, article 26, II, de 90 jours.

**ATTENTION**  
- Lisez attentivement les instructions du manuel de montage fourni.  
- Évitez l'humidité excessive et l'exposition prolongée à la lumière du soleil.  
- Pour le nettoyage, utilisez un chiffon humide. Évitez l'utilisation de produits de nettoyage.

**EXCLUSION DE GARANTIE**  
- Ne pas suivre les instructions de ce manuel de montage, qui peut éventuellement endommager les marchandises, telles que le choix d'un lieu adéquat pour l'installation, la correcte utilisation des vis et des autres éléments, nivellement, appropriée distribution des objets sur le meuble (en fonction du poids et dimension indiqués dans le manuel), entre autres, ainsi que le transport inapproprié, soit par le magasin ou par le consommateur.  
- Défauts ou dommages à tout composant résultant d'une utilisation incorrecte ou en cas d'accident, négligence, mauvaises conditions structurelles de la maison, temps d'utilisation, cas fortuit ou force majeure (par exemple, l'humidité, les infiltrations, la moisissure, les termites, les rayons solaires, l'air de la mer, la pluie, etc.).



**INSTRUÇÕES DE SEGURANÇA**

- É obrigatório seguir os procedimentos abaixo para uma instalação correta do produto.
- Caso a instalação não esteja correta há risco de queda assim como de outros danos.
- 1.A instalação deste produto deve ser feita por um profissional qualificado;
- 2.Não instalar em superfícies que possam estar úmidas, conter infiltrações, ou que estejam expostas a qualquer produto que comprometa sua resistência;
- 3.Para a instalação do produto devem ser utilizados apenas os acessórios que acompanham os mesmos de maneira adequada conforme indica o manual;
- 4.Ler e observar atentamente toda a instrução antes de iniciar a montagem;
- 5.Os parafusos devem ser apertados periodicamente;
- 6.Evitar batidas e contatos com objetos cortantes;
- 7.Todos os pesos máximos indicados no manual devem ser respeitados;

**SAFETY INSTRUCTION**

- It is mandatory to follow the procedures described below to install the product properly;
- If the installation is not correct there is a risk of falling as well as other damages.
- 1.This product must be installed by a qualified professional;
- 2.Do not install it in areas that may be damp, contain infiltrations or are exposed to any product that endangers their endurance;
- 3.In order to install the product it must be used only the accessories that follow it adequately as showed in the instruction manual;
- 4.Read and follow all instructions carefully before starting installation;
- 5.The screws must be tightened periodically;
- 6.Avoid bumps and contact with sharp objects;
- 7.All maximum weights indicated in the instructions must be respected.

**INSTRUCCIONES DE SEGURIDAD**

- Es obligatorio seguir los procedimientos abajo para instalar el producto correctamente;
- Caso la instalación no este correcta hay riesgo de caerse el producto, así como otros daños;
- 1.El producto debe ser instalado por un profesional calificado;
- 2.No instalar en superficies que puedan estar húmedas, contener infiltraciones o que estén expuestas a cualquier producto que comprometer su resistencia;
- 3.Para la instalación del producto deben ser usados apenas los accesorios que lo acompañan de manera adecuada como indica el manual;
- 4.Ler e observar atentamente toda a instrução antes de iniciar o armado;
- 5.Los tornillos deben ser apretados periódicamente;
- 6.Evitar choques y contacto con objetos cortantes;
- 7.Todos los pesos máximos indicados en el manual deben ser respetados;

**CONSIGNES DE SÉCURITÉ**

- Respectez impérativement les procédures ci-dessus pour une correcte installation du produit;
- Si l'installation n'a pas été effectuée correctement il existe un risque de chute et bien d'autres dommages.
- 1.L'installation du Produit doit être effectuée par un installateur qualifié.
- 2. Ne pas installer sur une surface humide, avec des infiltrations, ou exposé à n'importe quel agent qui pourrait compromettre la résistance;
- 3. Pour l'installation du meuble nous leurs recommandons d'utiliser seulement les accessoires d'origine de la marque, selon les indications du manuel;
- 4. Lisez et observez attentivement les notices d'installation avant commencer le montage;
- 5. Les vis doivent être vérifiées régulièrement;
- 6. Il faut éviter les coups et contacts avec des objets coupants;
- 7. Respectez les quantités maximales indiquées dans le mode d'emploi.

**Relação de Ferramentas e Acessórios | Tools and Accessories list | Relacion de Herramientas y Accesorios | Liste d'outils et d'accessoires**

5 Volumes / 5 Boxes / 5 Cajas / 5 boîtes	<b>Ferramentas Tool/Herramientas</b>	2 Pessoas / 2 Personne 2 Persons/ 2 Personas/	<b>CÓDIGO DE PEÇA   Code of piece / Código de la pieza</b>
			<b>OBS: SEGUIR A SEQUÊNCIA DE MONTAGEM LOCALIZADA NOS NÚMEROS CIRCULADOS.</b> Obs: Follow assembly sequence located on the numbers. Obs: Seguir la secuencia de ensamble ubicada abajo en los números. Obs: Suivre la séquence de montage dans l'ordre indiqué par les numéros.

**Informações Técnicas | Technical Information | Informacion Tecnica | Informations Techniques**

**Aspecto Final / Medida Final**  
Final Aspect / Final Measures

**Medidas Internas e Pesos**  
Internal Measures / Las medidas internas / Mesures internes

**Pesos / Poids**

**ACESSÓRIOS | ACCESSORIES | ACCESORIOS | LISTE D'ACCESSOIRES**

SEQ	ITEM	QTD
A	PARAFUSO 4 X 50 MM CABEÇA CHATA   VIS 4X50	24
A1	PARAFUSO MINIFIX DUPLO   VIS MINIFIX	4
A2	BATENTE   CALE	3
A3	SACHÊ DE COLA   LA COLLE	3
B	PARAFUSO 3,5 X 12 CABEÇA CHATA   VIS 3,5X12	50
C	PARAFUSO 3,5 X 12 FLANGEADA   VIS 3,5X12	144
D	PARAFUSO 3,5 X 40 CABEÇA CHATA   VIS 3,5X40	38
E	PARAFUSO M4X25   VIS M4X25	16
F	PORCA SEXTAVADA M4   ÉCROU M4	16
G	PARAFUSO 4,5 X 25 CABEÇA CHATA   VIS 4,5X25	47
H	PARAFUSO MINIFIX 12MM 5.8x31   VIS MINIFIX	12
I	PARAFUSO 4,5 X 35 CABEÇA CHATA   VIS 4,5X35	28
J	JUNCAO PARA FUNDOS 15X11X3   JONCTION ARRIÈRES	42
K	CANTONEIRA 18 X 18 MM   ÉQUERRE 18X18	16
L	SUPORTE PRATELEIRA 8 X 5,5 MM PRETO   SUPPORT 8X5,5	22
M	DISPOSITIVO ANGULAR PRETO   DISPOSITIF D'ANGLE	9
N	PORCA CILINDRICA 12X9 CINZA   ÉCROU CYLINDRIQUE	24
O	CAVILHA 30 X 6MM   GOIJON EN BOIS	98
P	PREGO Ø8 X Ø8   CLOU 8X8	146
Q	TAMBOR MINIFIX 11,8 X 8,8 C/ ESTRIAS   BÔITIER MINIFIX	12
R	CALCO MÉDIO (7MM) PARA DOBRADIÇA CANECO 35 MM   CALE CHERNIÈRE	24
S	DOBRADIÇA CANECO 35 COLO ALTO   CHERNIÈRE	16
T	DOBRADIÇA CANECO 35 RETA   CHERNIÈRE	8
U	SUPORTE CABIDEIRO OBLONGO   SUPPORT	6
V	PE COM ABA 100 X 40   PIED 100X40	8
W	TAPA FURO PAPEL 18 MM   CACHE-TROU PAPIER	60
X	CORREDIÇA TELESCÓPICA 300MM   GLISSIÈRE TÉLESCOPIQUE	4
Y	PUXADOR FILETE 20X12   POIGNÉE 20X12	6
Z	CABIDEIRO C13 812MM   BARRE DE SUSPENSION 812MM	3

EDIÇÃO B  
JOL - 11/02/2022

# Relação de Peças

Piece List

Relación Piezas

Liste de pièces

Código da peça  
Piece code  
Codigo de la pieza  
Code de la pièce

00000.00

Padrão de cor  
Color default  
Padrón de color  
Couleur

BRANCO FOSCO (BF) = 039  
BURITI (BT) = 057  
FENDI (FE) = 088  
HAVANA (HV) = 064

Sequência de montagem. / Assembly sequence / Secuencia de ensamble / Séquence de montage

Código e Cor. / Code and Color / Código y Color / Code et Couleur

Quantidade

Quantity/Cantidad/Quantité

Volume

Volumen

Boîte

SEQUENCIA	CODIGO	BF	BT/FE	HV	DESCRIÇÃO	MEDIDAS	QUANT	VOL
01	6000900160	039	057	064	RODAPÉ FRONTAL   PLINTHE FRONTALE	2451 x 74 x 12	1	4/5
02	6000300340	039	057	064	BASE ESQUERDA   BASE GAUCHE	833 x 540 x 12	1	1/5
03	6000300341	039	057	064	BASE CENTRAL   BASE CENTRALE	761 x 177 x 12	1	5/5
04	6000300342	039	057	064	BASE DIREITA   BASE DROITE	833 x 540 x 12	1	5/5
05	6000900161	000	000	000	RODAPÉ TRASEIRO   PLINTHE ARRIÈRE	2427 x 60 x 12	1	4/5
06	6000900162	000	000	000	RODAPÉ CENTRAL   PLINTHE CENTRALE	527 x 60 x 12	2	4/5
07	6000500713	039	057	064	LATERAL DIREITA   CÔTÉ DROIT	2267 x 540 x 12	1	5/5
08	6000400377	039	057	064	DIVISÓRIA CENTRAL   CLOISON CENTRALE	946 x 451 x 12	1	1/5
09	6000800320	039	057	064	PRATELEIRA CENTRAL   ÉTAGÈRE CENTRALE	762 x 452 x 12	1	1/5
10	6000800321	039	057	064	PRATELEIRA MÓVEL   ÉTAGÈRE	373 x 451 x 12	2	1/5
11	6000800341	039	057	064	PRATELEIRA FIXA   ÉTAGÈRE	375 x 450 x 12	2	1/5
12	6000400378	039	057	064	DIVISÓRIA DIREITA   CLOISON DROIT	1808 x 538 x 12	1	1/5
13	6000800322	039	057	064	PRATELEIRA DIREITA   ÉTAGÈRE DROIT	820 x 452 x 12	1	1/5
14	6001100368	039	057	064	TRAVA FRONTAL   VERROU FRONTALE	850 x 60 x 25	2	1/5
15	6001100369	000	000	000	TRAVA TRASEIRA   VERROU ARRIÈRE	850 x 60 x 25	2	1/5
16	6000400376	039	057	064	DIVISÓRIA ESQUERDA   CLOISON GAUCHE	1808 x 538 x 12	1	1/5
17	6001100381	039	057	064	TRAVA PRATELEIRA   ARRIÈRE ÉTAGÈRE	820 x 50 x 12	2	3/5
18	6000800318	039	057	064	PRATELEIRA MALEIRO   ÉTAGÈRE	2427 x 539 x 12	1	4/5
19	6001300020	039	057	064	PINASE   ARRIÈRE	362 x 100 x 12	2	5/5
20	6001300022	039	057	064	PINASE CENTRAL   ARRIÈRE CENTRALE	362 x 100 x 12	1	5/5
21	6001200039	039	057	064	CHAPÉU   CHAPEAU	2427 x 539 x 12	1	4/5
22	6000800319	039	057	064	PRATELEIRA ESQUERDA   ÉTAGÈRE GAUCHE	821 x 359 x 12	1	3/5
23	6000500712	039	057	064	LATERAL ESQUERDA   CÔTE GAUCHE	2267 x 540 x 12	1	5/5
24A	6000700324	039	057	064	PORTA DIREITA/ESQUERDA   PORTE DROIT/GAUCHE	2186 x 415 x 15	2	2/5
24B	6000700324	039	057	064	PORTA DIREITA/ESQUERDA   PORTE DROIT/GAUCHE	2186 x 415 x 15	2	2/5
25	6000700325	039	088	064	PORTA DIREITA/ESQUERDA COM RANHURA   PORTE DROIT/GAUCHE	2186 x 384 x 15	2	3/5
26	6001800065	039	057	064	LATERAL DIREITA/ESQUERDA GAVETA   CÔTE TIROIR	337 x 147 x 12	8	1/5
27	6001900073	039	057	064	CONTRA FUNDO GAVETA   CONTRE ARRIÈRE TIROIR	686 x 133 x 12	4	3/5
28	6001700091	039	057	064	FRENTE GAVETA   FRONT TIROIR GAUCHE	696 x 175 x 12	4	5/5
29	6001100370	000	000	000	TRAVA GAVETA   ARRIÈRE TIROIR	60 x 349 x 12	4	4/5
30	6003000003	039	057	064	MOLDURA DIREITA/ESQUERDA   VERROU DROIT/GAUCHE	2292 x 70 x 25	2	4/5
31	6003000004	039	057	064	MOLDURA SUPERIOR   VERROU	2451 x 69 x 25	1	4/5
32	3001000409	039	057	064	FUNDO MALEIRO   ARRIÈRE	378 x 1224 x 2	2	2/5
33	3001000410	039	057	064	FUNDO DIREITO/ESQUERDO   ARRIÈRE DROIT/GAUCHE	1824 x 403 x 2	4	5/5
34	3001000411	039	057	064	FUNDO CENTRAL SUPERIOR   ARRIÈRE CENTRALE SUP	958 x 386 x 2	2	2/5
35	3001000412	039	057	064	FUNDO CENTRAL INFERIOR   ARRIÈRE CENTRALE INF	886 x 371 x 2	2	5/5
36	3001000408	039	057	064	FUNDO GAVETA   ARRIÈRE TIROIR	673 x 356 x 3	4	5/5
37	6002600014	039	057	064	SUPORTE PARA FUNDO ESQUERDO SUPERIOR   SUPPORT ARRIÈRE GAUCHE SUP	1039 x 50 x 12	1	5/5
38	6002600015	039	057	064	SUPORTE PARA FUNDO ESQUERDO INFERIOR   SUPPORT ARRIÈRE GAUCHE INF	755 x 50 x 12	1	5/5
39	6002600013	039	057	064	SUPORTE PARA FUNDO CENTRAL   SUPPORT ARRIÈRE CENTRALE	860 x 50 x 12	1	5/5
40	6002600011	039	057	064	SUPORTE PARA FUNDO DIREITO SUPERIOR   SUPPORT ARRIÈRE DROIT SUP	1361 x 50 x 12	1	5/5
41	6002600012	039	057	064	SUPORTE PARA FUNDO DIREITO INFERIOR   SUPPORT ARRIÈRE DROIT INF	433 x 50 x 12	1	5/5

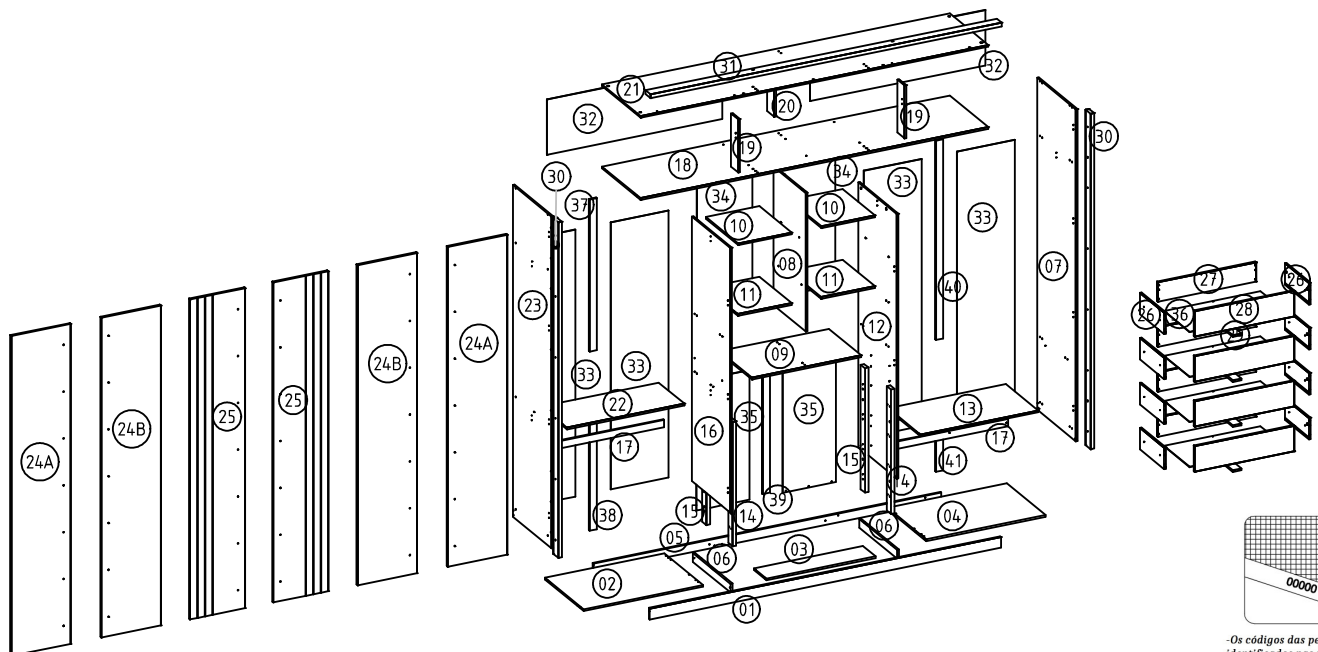

-Os códigos das peças estão identificados nas mesmas.  
-The pieces code are stamped on.  
-Los códigos de las piezas están sellados en las mismas.  
-Les codes des pièces sont identifiés dans les mêmes.



# ACESSÓRIOS | ACCESSORIES | ACCESORIOS

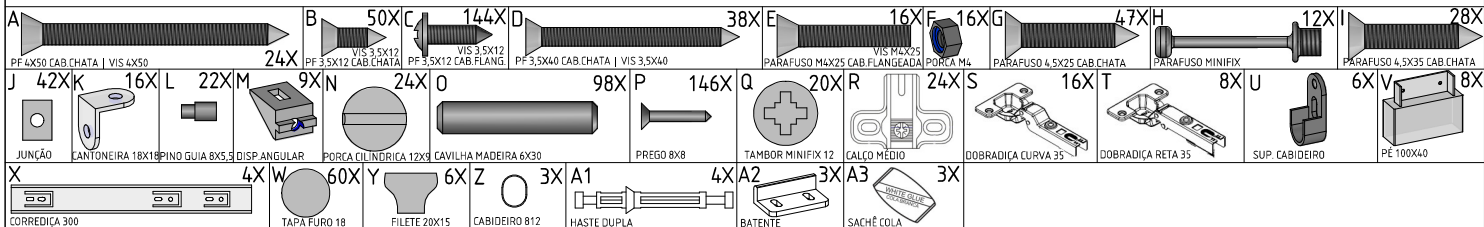

## Início da Montagem | Assembly Start | Inicio del Ensamble

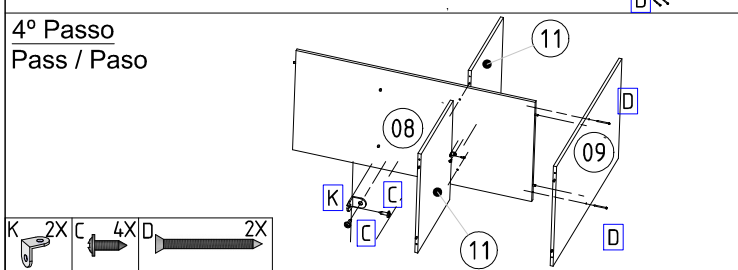
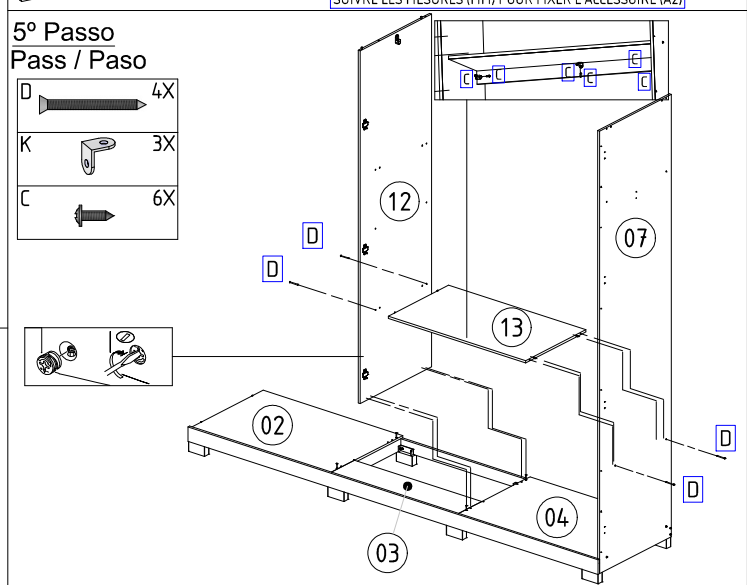
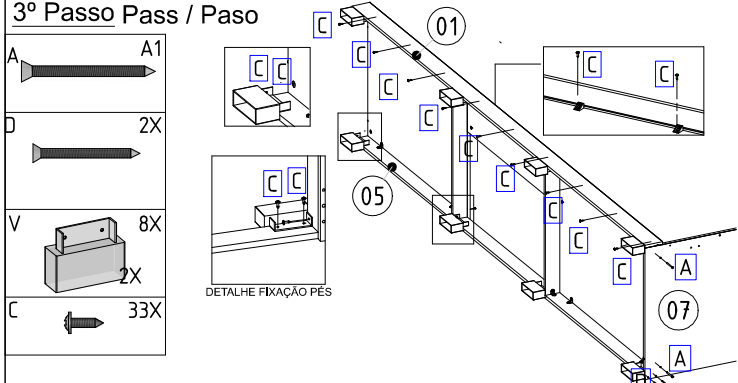
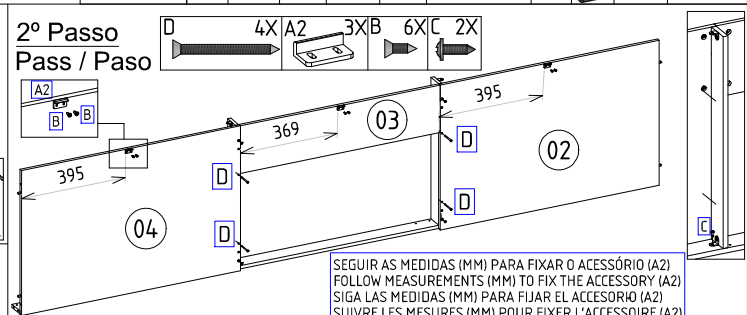
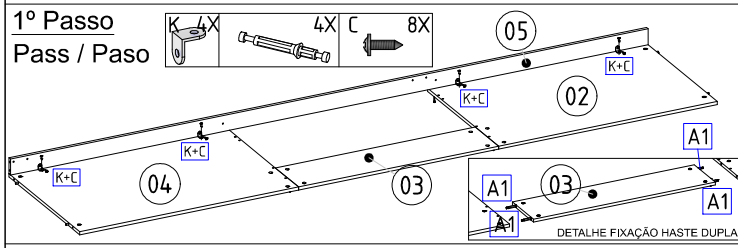
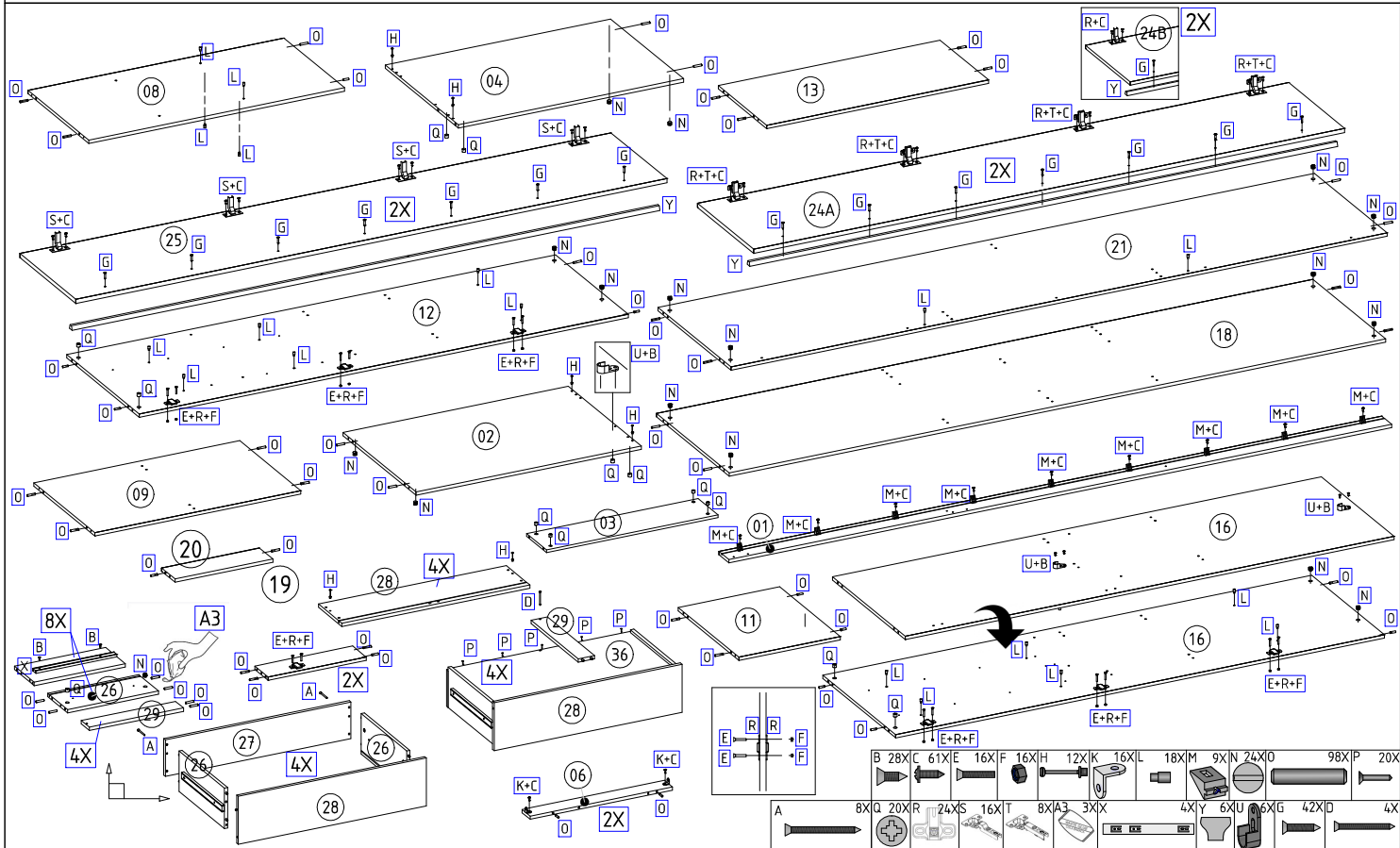

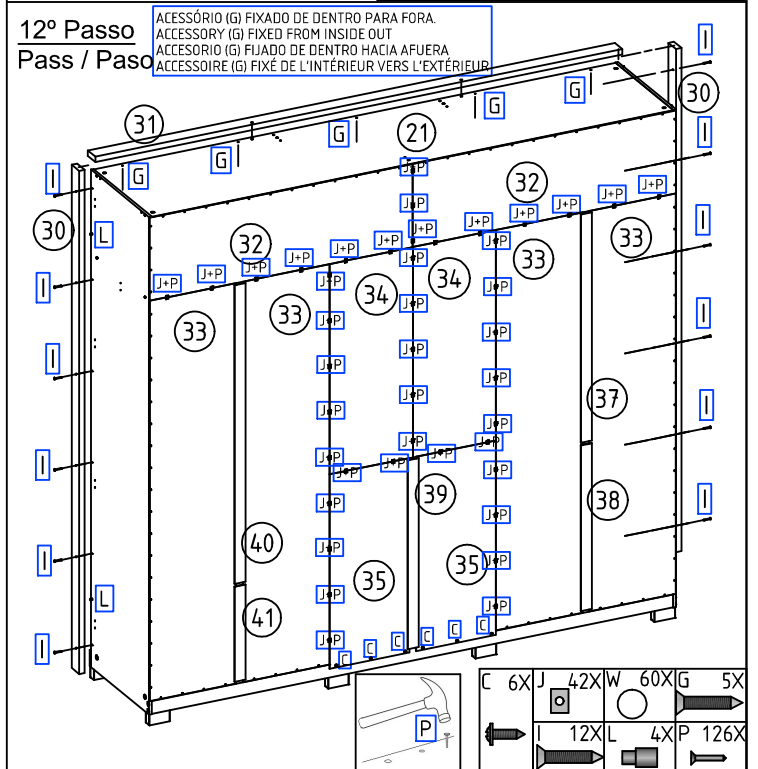
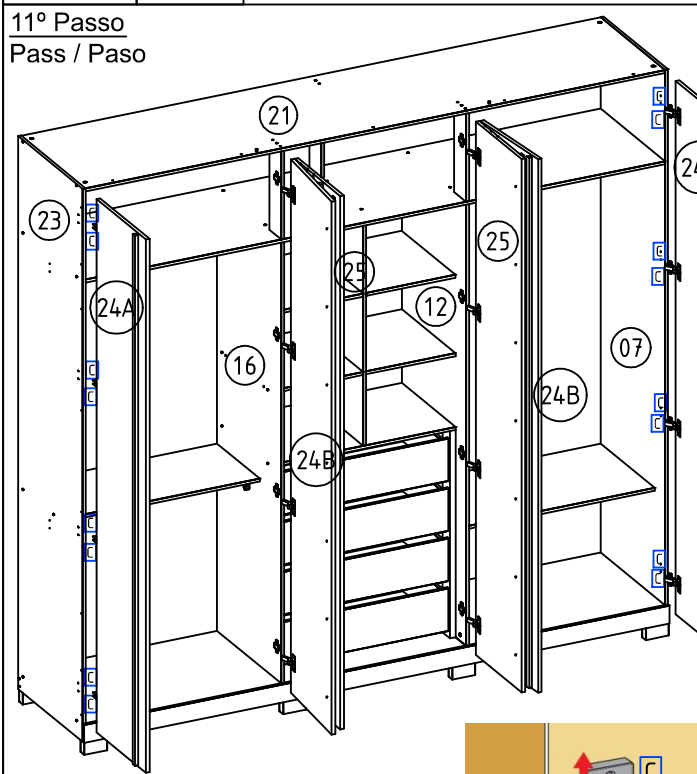
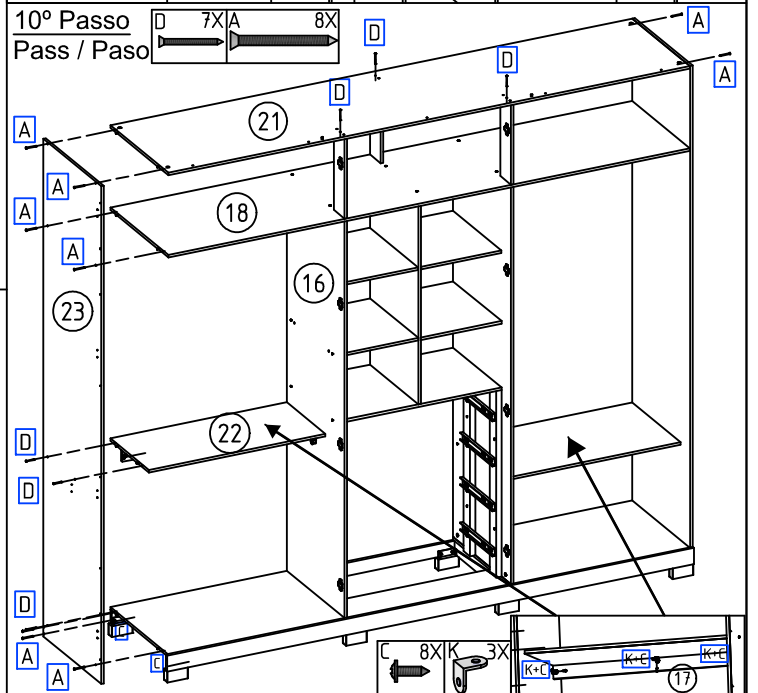
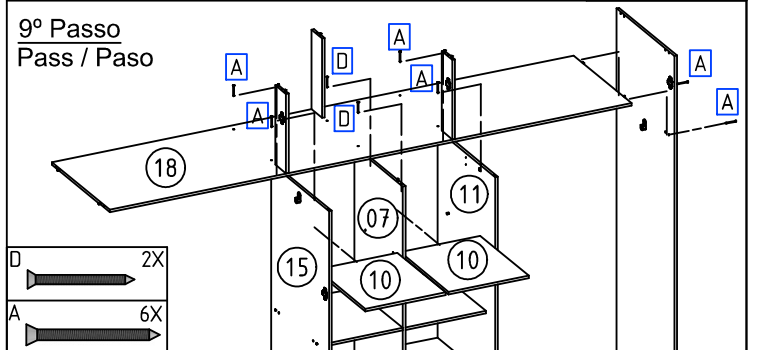
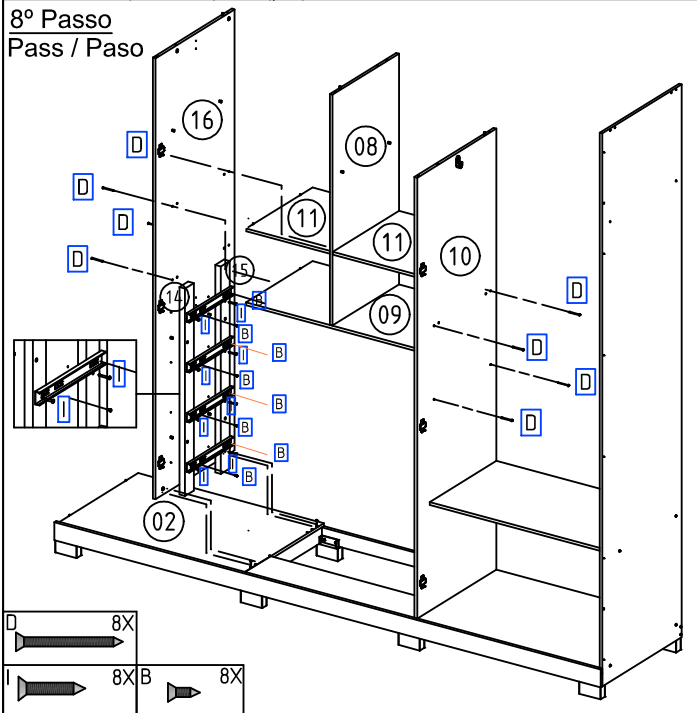
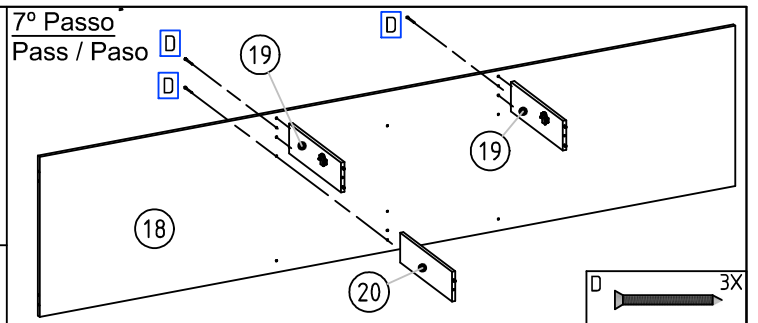
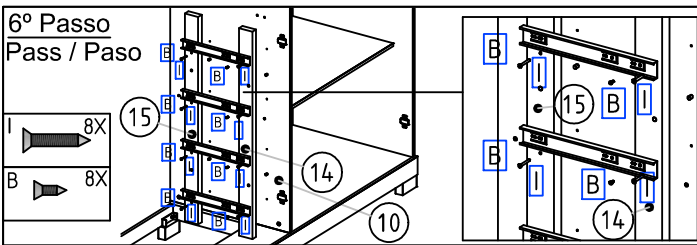

ENCAIXAR AS GAVETAS, ANTES DE FIXAR AS PORTAS  
FIT THE DRAWERS BEFORE FIXING THE DOORS  
COLOCAR LOS CAJONES ANTES DE FIJAR LAS PUERTAS  
MONTER LES TIROIRS AVANT DE FIXER LES PORTES

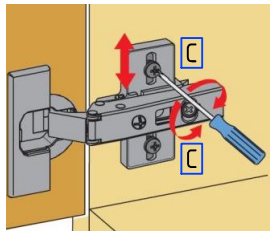

FIXAÇÃO DAS PORTAS 24A  
FIXING THE 24A DOORS  
FIJACIÓN DE LAS PUERTAS 24A  
FIXATION DES PORTES 24A

