

1000008674 - 14/03/2019

LINHA ITAMAXI

PD 2P-120

Armário parede 02 portas

Cozinhas

Itatiaia

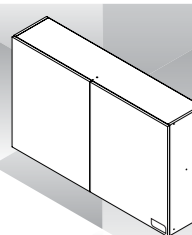

IDENTIFIQUE A COR DO SEU ARMÁRIO

Nº	DESCRIÇÃO DESCRIPTION DESCRIPCIÓN	IDENTIFIQUE A COR DO SEU ARMÁRIO		ACABAMENTO FINISH TERMINACIÓN	QUANTIDADE QUANTITY CANTIDAD		Dimensão - MM Dimension/Dimension COM LARG ESP		
		BRACO WHITE BLANCO	PRETO BLACK NEGRO						
1	LATERAL DIR ARM 2PT 80 ITAMAX	3100018223	3100018223	MDP FF	1	PC	720	250	15
2	LATERAL ESQ ARM 2PT 80 ITAMAXI	3100018226	3100018226	MDP FF	1	PC	1169	250	15
3	TAMPO/BASE ARM 2PT 120 ITAMAXI	3100018254	3100018254	MDP FF	2	PC	1169	245	15
4	PRATELEIRA ARM 2PT 120 ITAMAXI	3100018257	3100018257	MDP FF	1	PC	653	202	15
5	BATENTE ARM 2PT 120 ITAMAXI	3100018269	3100018269	MDP FF	1	PC	670	47	15
6	COSTA 1195X355	3100018260	3100018260	HDF	1	PC	1195	355	3
7	COSTA 1195X340	3100018267	3100018267	HDF	1	PC	1195	340	3
8	PORTA 716 X 597 ITAMAXI	3100018262	3100018271	MDF BP	2	PC	716	597	15

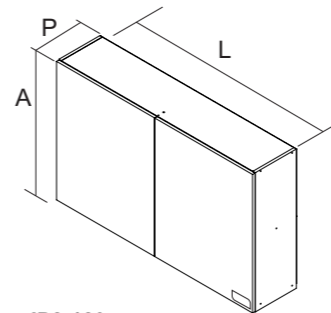

IP2-120
PRODUTO MONTADO:
A: 720 L: 1199 P: 269 MM

A1 - 1000000216 - 4,8 X 45 MM 04	F5 - 1000001266 - 51 X 38 X 22 MM CANTONEIRA METALICA METALIC L' BRACKET ESQUINERA METÁLICA 04	F6 - 1000010712 - 81 X 23 X 6 MM CAPA PLASTICA CANTONEIRA L' BRACKET CAPA PLÁSTICA PARA ESQUINERA 04	F7 - 1000010695 - CAS - 12 MM ADESIVO TAPA FURO COVER STICKER ADHESIVO TAPA TORNILLO 10	F8 - 1000000262 - 8 MM BUCHA ANCHOR TARUGO PLÁSTICO 04
F9 - 1000001257 - 8 MM BATENTE P/ PORTA - SILICONE SILICON STOPPER TOPE PARA PUERTA - SILICÓN 04	F10 - 1000001086 - 10G COLA BRANCA WHITE GLUE COLA BLANCA 01	F13 - 1000001250 - 15 MM SUPORTE DE PRATELEIRA SHELF SUPPORT SOPORTE PARA REPISA 01	F14 - 1000001265 - 15 x 14MM FIXADOR P/ COSTA DE ROUPEIRO HARDBOARD PANELS HOLDER FIJADOR PARA ESPALDAR 08	F198 - 1000008637 - 35MM BAIXA DOBRADIÇA + CALÇO FRAME WING + DOOR WING BISAGRA + SOPORTE BISAGRA 04
M1 - 1000001179 - 3,5 X 40 MM 12	M4 - 1000001183 - 28MM 02	M6 - 1000001180 - 4,0 X 14 MM 24	M13 - 1000000500 - 8 X 30 MM CAVILHA MADEIRA WOODEN DOWEL TARUGO DE MADEIRA 14	M15 - 1000001177 - 10 X 10 42

TERMO DE GARANTIA

PARABÉNS!
Você acaba de comprar um produto que é referência de qualidade, durabilidade e beleza em todo o Brasil. Isso porque a Itatiaia faz de tudo para oferecer a você as melhores cozinhas de madeira do mercado.

DISPOSIÇÕES E PRAZOS DE GARANTIA
A Itatiaia Móveis S/A estipula que o produto especificado, fica garantido pelo prazo de 6 (seis) meses, contados a partir da entrega efetivado produto. Este prazo é compreendido como sendo: 3 (três) meses como garantia legal e 3 (três) meses como garantia contratual.

Constatado o eventual defeito de fabricação, o consumidor deverá entrar em contato com a loja onde adquiriu o produto. No prazo de garantia, as partes eventualmente defeituosas serão substituídas gratuitamente, por outra da mesma linha e modelo, assim como a mão-de-obra aplicada.

O projeto, instalação e a montagem na residência do consumidor não é de responsabilidade da Itatiaia. A montagem deve seguir corretamente as instruções que se encontram dentro da embalagem de cada módulo.

Esta garantia é válida em todo o território brasileiro, inclusive em toda e qualquer região litorânea. A Itatiaia se reserva o direito de efetuar modificações de caráter técnico em seus produtos, sem aviso prévio.

EXCLUSÃO DA GARANTIA

O presente termo exclui de sua garantia:
- danos causados em consequência de acidentes, mau uso, manuseio ou deslocamento incorreto dos produtos;
- danos causados por montagem inadequada;
- danos em decorrência de agentes externos (inundações, incêndios, etc);
- danos causados pela utilização de produtos de limpeza não recomendados no manual de instrução do produto;
- despesas de transporte, frete ou seguro;
- defeitos oriundos da utilização do produto em ambientes sujeitos a gases corrosivos, umidade excessiva ou em locais de altas/baixas temperaturas, poeira ou acidez.

A Itatiaia não se responsabiliza por incorreta instalação de cubas, pias, mármore, granitos ou similares. Também não será responsável pelas instalações elétricas, hidráulicas e de gás, bem como pelos danos que estes possam vir a causar ao produto. A fixação dos armários de forma segura e garantida depende da qualidade da parede na qual os mesmos serão instalados. A Itatiaia não se responsabiliza por danos causados por instalação dos armários em paredes inadequadas.

CUIDE BEM DO SEU ARMÁRIO

Dicas de limpeza e conservação:

- Para limpar corretamente seus armários de madeira, use sempre um pano liso e levemente umedecido com água;
- Não se esqueça de enxugar o seu armário! Ele não deve permanecer úmido, pois a água pode prejudicar o acabamento ou causar mofo na madeira;
- Não se recomenda o uso de produtos à base de amoníaco.
- Não utilize esponja de aço ou qualquer material que possa arranhar a superfície dos armários durante a limpeza.
- Não utilize plásticos ou papéis coloridos para forrar os armários.
- Deve-se evitar guardar sal, cebola, catchup, mostarda e outras substâncias ácidas sem as devidas embalagens de proteção.
- Evite arrastar objetos em cima dos armários. Eles podem riscar e prejudicar o acabamento de seu móvel de cozinha;
- O material dos seus móveis tem um tratamento contra fungos e cupins, mesmo assim, em ambientes infestados recomenda-se a dedetização antes de instalar a sua cozinha;
- Para os armários com pia, é importante tomar cuidado ao redor dela, evitando-se o contato direto com água nas demais partes do produto. A área exposta a umidade pode influenciar na durabilidade dos seus móveis;
- Tente evitar a exposição direta ao sol. Sugere-se utilização de cortinas para proteger seus móveis de cozinha;
- Produtos adquiridos fora do Brasil com defeitos de fabricação do produto, favor entrar em contato com a loja onde adquiriu sua Cozinha Itatiaia.

TAKING GOOD CARE OF YOUR CABINET

Cleaning and caring instructions:

- Wipe the wood cabinet down with a moist cloth to properly clean the cabinet.
- Do not forget to dry your cabinetry out! Humidity can damage the finish or create mould.
- Chemical products are not recommended;
- Never clean the cabinet with scouring powders, steel scrubber pads or any other product which can scratch its surface.
- Cabinet surfaces should not be covered with colored plastic or paper sheets.
- Acid substances like salt, onion, ketchup and mustard must remain properly stored in sealed containers.
- Avoid dragging objects on top of the cabinet. They might scratch the finishing.
- Wood cabinets are made of mould and termites resistant materials, however, it is recommended to use termiticides in infested places before installing the cabinets.
- Avoid the direct contact of water with other surfaces than the sink, as the humidity can affect the durability of the cabinets.
- Avoid cabinets exposure to direct Sun light. Drapers suggested.
- For technical assistance outside Brazil, please, contact the store where you purchased your Itatiaia kitchen.

CUIDE BIEN DE SU APARADOR

Indicaciones de limpieza y conservación

- Para limpiar correctamente su aparador de madera, siempre use un paño húmedo.
- No se olvide de secar su aparador! No debe permanecer húmedo, pues el agua puede perjudicar el acabado o causar moho en la madera.
- No es recomendable utilizar productos con amoníaco.
- No utilizar esponjas de acero o cualquier material que dañe la superficie de los aparadores.
- No utilizar plásticos o papeles coloridos para forrar los armarios.
- Debe evitarse guardar sal, cebolla, ketchup, mostaza o cualquier producto ácido sin el embalaje de protección.
- Evite arrastrar objetos encima de los aparadores. Ellos pueden riscar o dañar el acabado de su mueble de cocina.
- El material de los muebles tiene un tratamiento contra los hongos y las polillas, aun así, en ambientes infectados, se recomienda desinfectar antes de instalar su cocina.
- Para los armarios con lavaplatos, es importante tomar cuidado alrededor de ella, evitando el contacto directo con el agua en las demás partes del producto. El área expuesta a la humedad puede influir en la durabilidad de sus muebles.
- Evite la exposición directa al sol. Se sugiere la utilización de cortinas para proteger sus muebles de cocina.
- Los productos adquiridos fuera de Brasil con defectos de fabricación de productos, favor póngase en contacto con la tienda donde compró su Cucina Itatiaia.

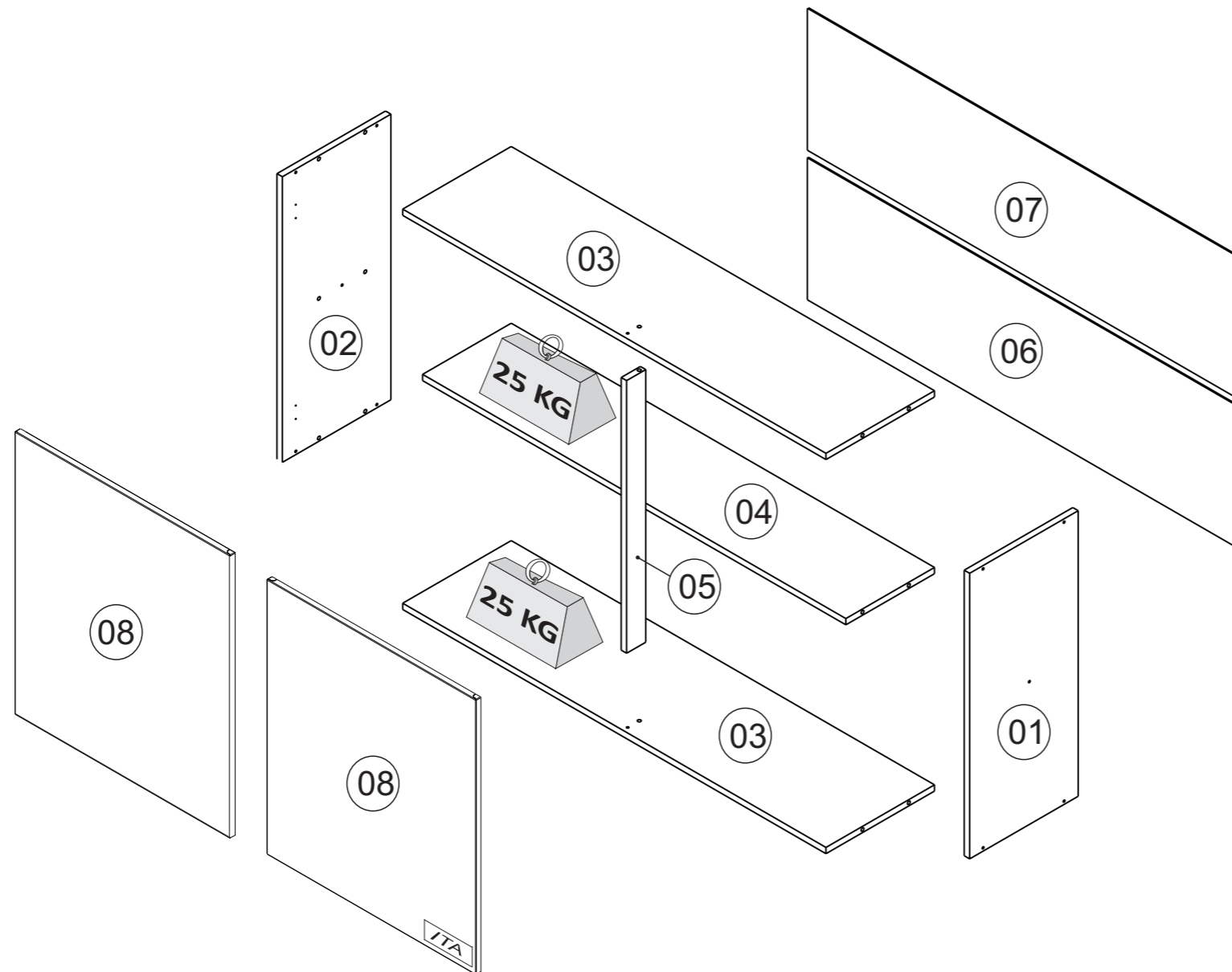

Peso máximo distribuído suportado
Maximum weight supported distributed
Peso máximo admitido distribuído

GUARDE ESTE MANUAL PARA POSTERIOR CONSULTA

Fazenda São Roque 1, s/nº. Bairro Córrego da Onça. Sooretama - ES. CEP: 29927-000

www.cozinhasitatieia.com.br

Linha de Interesse Geral do Consumidor
Ligação gratuita de qualquer ponto do país

0800 032 6111



* FERRAMENTAS NECESSÁRIAS NÃO FORNECIDAS
* Tools Needed (not supplied)

Sugestão da quantidade de pessoas necessárias para montagem e fixação do produto na parede.

Tip of the number of people required for product assembly and wall mounting.

Consejo de la cantidad de personas necesarias para el montaje de productos y montaje de la pared.



Montagem
Mounting
Montaje

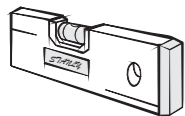

01 **Importante: Passar cola nas cavilhas**
Mandatory to glue the dowels
Importante: Pasar cola en los tarugos

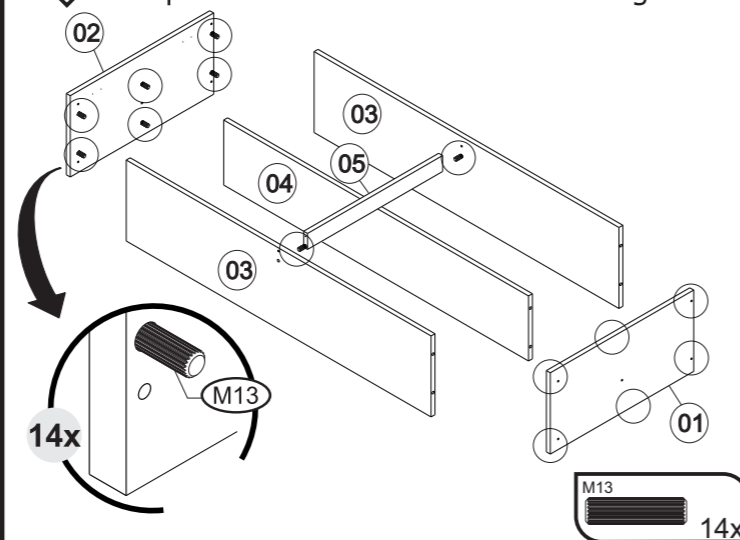

02

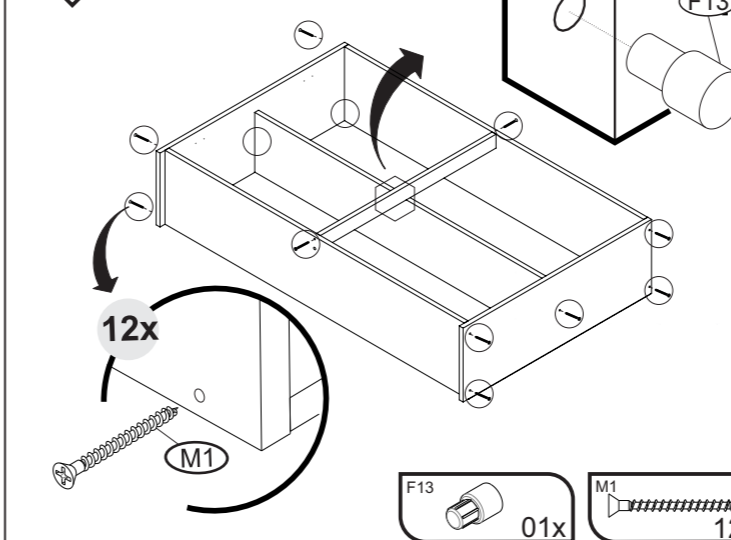

03

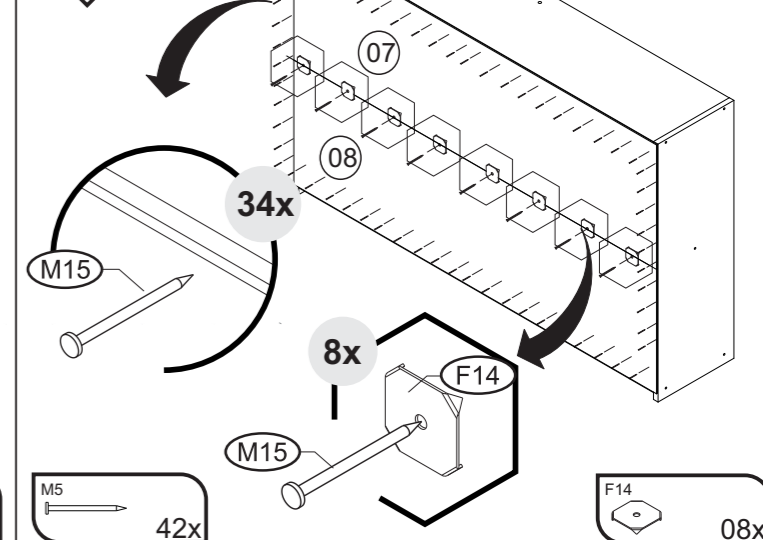

ATENÇÃO

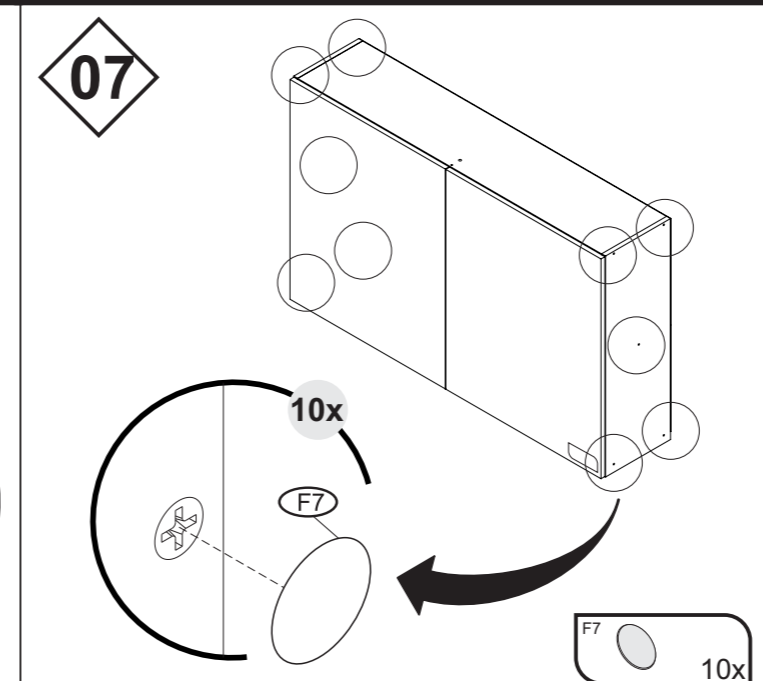
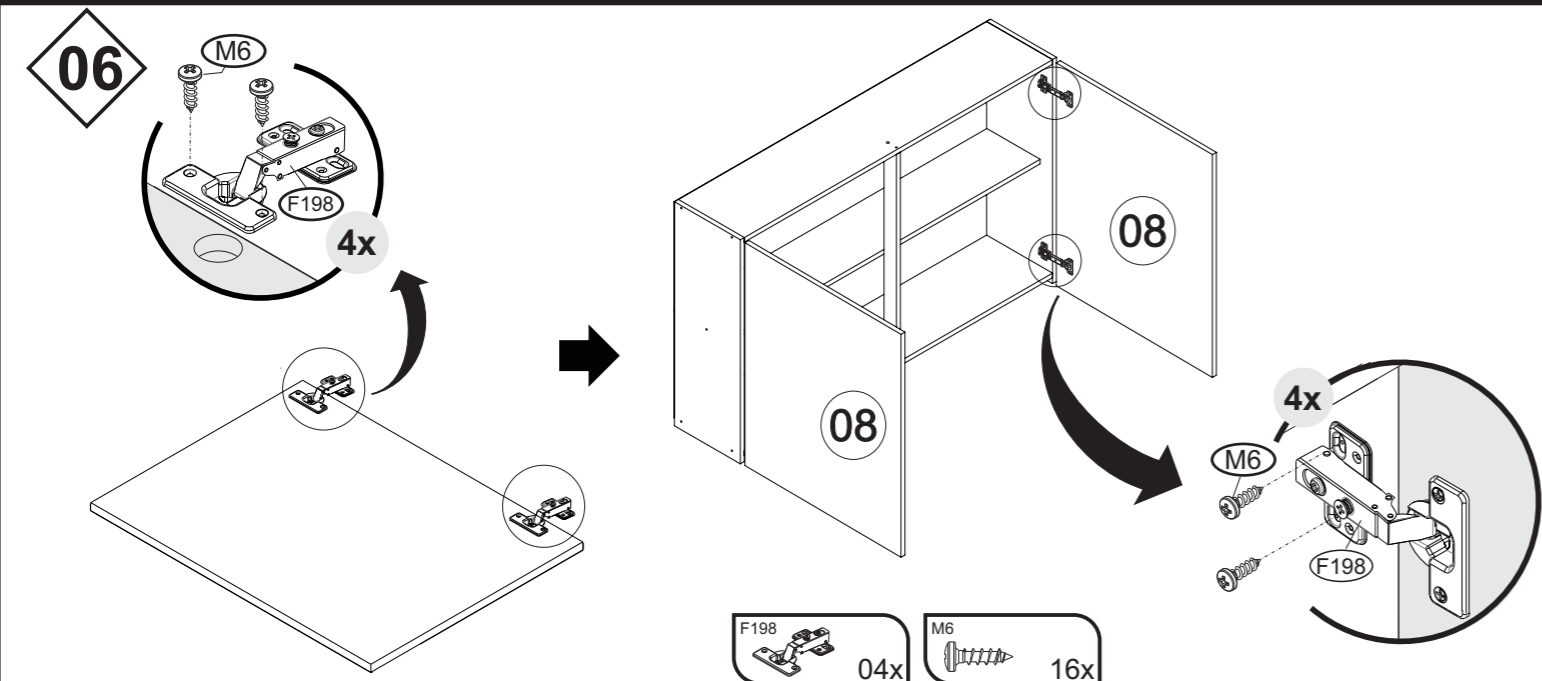
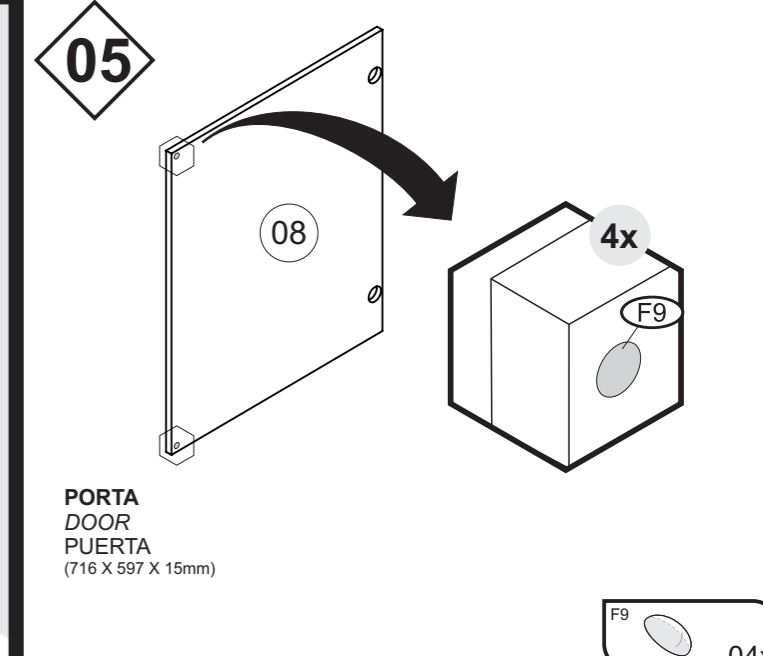
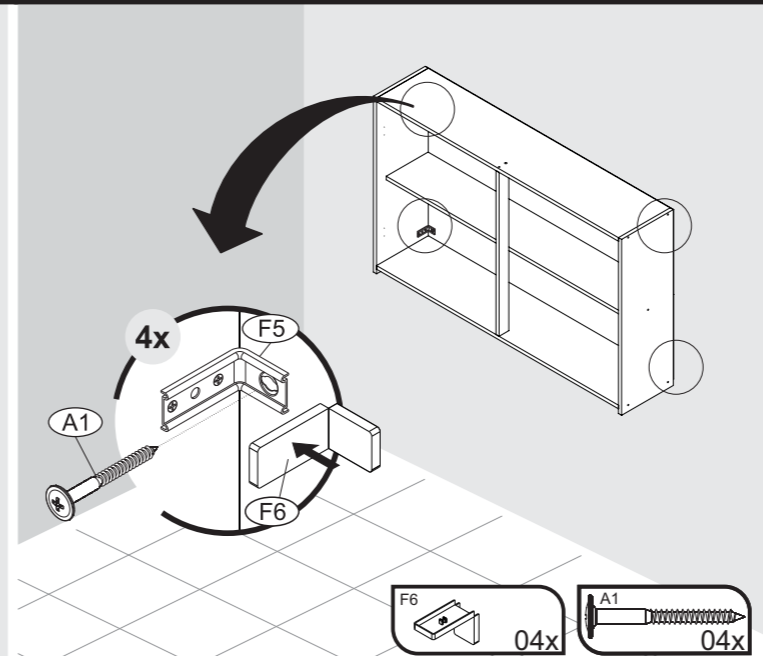
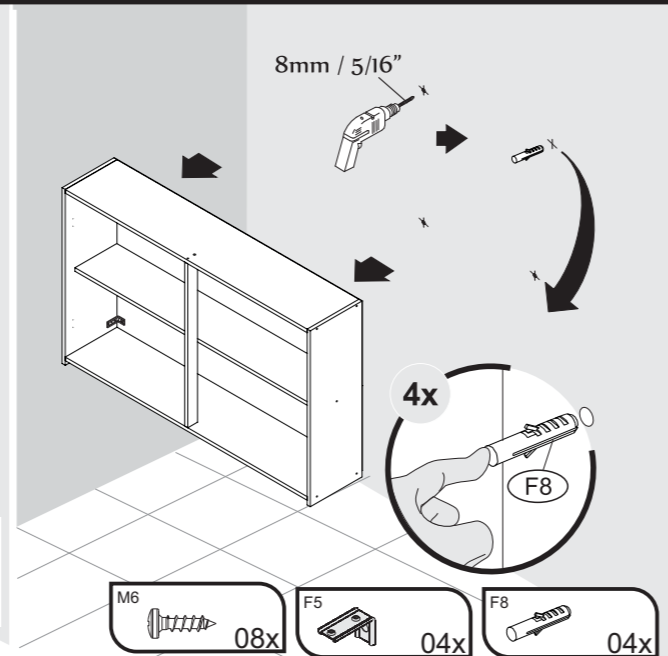
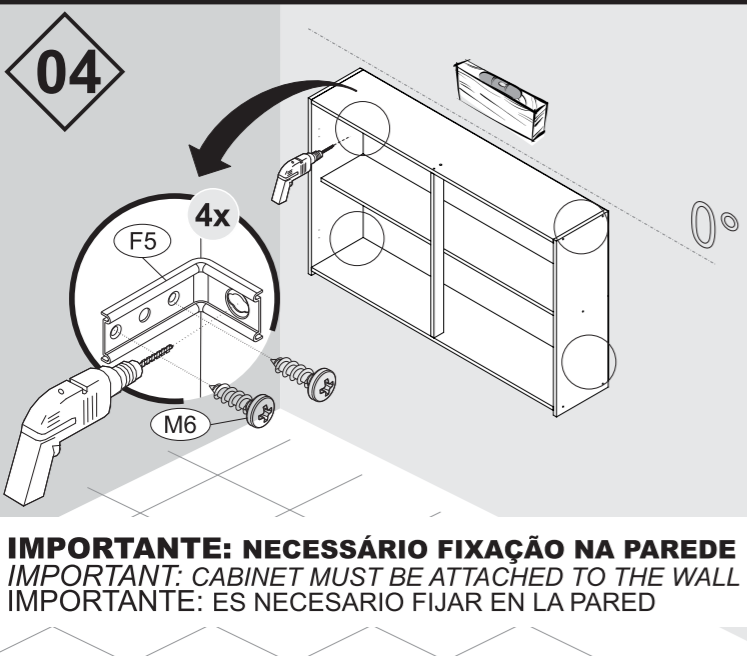

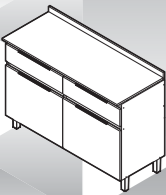

Nº	DESCRIÇÃO DESCRIPTION DESCRIPCIÓN	IDENTIFIQUE A COR DO SEU ARMÁRIO			ACABAMENTO FINISH TERMINACIÓN	QUANTIDADE QUANTITY CANTIDAD		Dimensão (mm) Dimension/Dimension		
		BRANCO WHITE BLANCO	PRETO BLACK NEGRO			COMP	LARG	ESP		
1	LATERAL DIR BALC 2PT 1GV ITAMAXI	3100018274	3100018274	MDP FF	1	PC	690	451	15	
2	LATERAL ESQ BALC 2PT 1GV ITAMAXI	3100018277	3100018277	MDP FF	1	PC	690	451	15	
3	BASE BALC 2PT 2GV 120 ITAMAXI	3100018278	3100018278	MDP FF	1	PC	1169	451	15	
4	PRAT BALC 2PT 2GV 120 ITAMAXI	3100018309	3100018309	MDP FF	1	PC	557	451	15	
5	DIVISAO CENTRAL BALC 2PT 2GV	3100018282	3100018282	MDP FF	1	PC	660	451	15	
6	REGUA SUP BALC 2PT2GV 120 ITAMAXI	3100018281	3100018281	MDP FF	2	PC	1169	53	15	
7	PORTA 597 X 519 ITAMAXI	3100018317	3100018285	MDF BP	2	PC	597	519	15	
8	FRENTE GAV DIR 597 X 155 ITAMAXI	3100018315	3100018289	MDF BP	1	PC	597	155	15	
9	FRENTE GAV ESQ 597 X 155 ITAMAXI	3100018316	3100018296	MDF BP	1	PC	597	155	15	
10	LATERAL DIR GAV 400X90	3100018096	3100018096	MDP FF	2	PC	400	90	15	
11	LATERAL ESQ GAV 400X90	3100018095	3100018095	MDP FF	2	PC	400	90	15	
12	FUNDO GAV 536X402	3100018292	3100018292	MDP FF	2	PC	536	402	3	
13	TRASEIRO GAV 522 X 90 ITAMAXI	3100018294	3100018294	MDP FF	2	PC	522	90	15	
14	COSTA 1195X340	310001826	310001826	HDF	2	PC	1195	340	3	
15	REGUA/ROD 120X95X15 CAS-FF	3100018279	3100018279	HDF	1	PC	1201	95	15	
16	TAMPORT 120X485X25	3100018297	3100018297	MDP FF	1	PC	1201	485	25	
17	PERFIL H PLASTICO 575 X 20 X 06 CVM	1000010772	1000010772	PVC	2	PC	575	20	6	
18	DIVISOR GAV.DT-70- 520 X 385 ACO/MAD	1000001287	1000001287	PVC	2	PC	520	385	60	

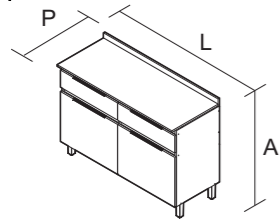





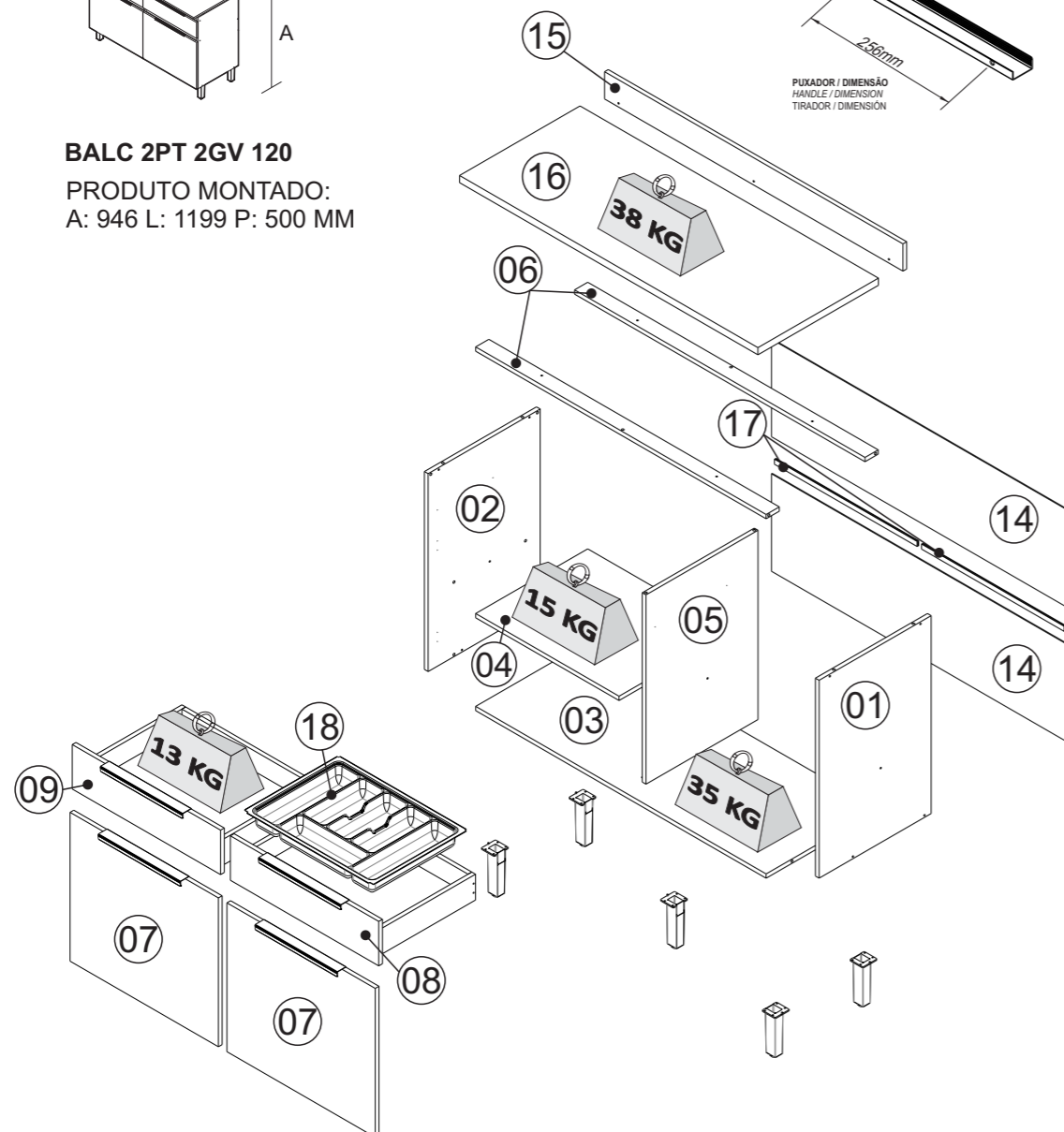

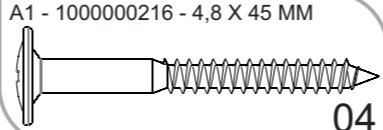
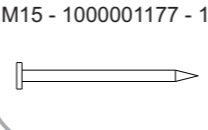
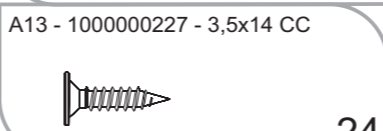
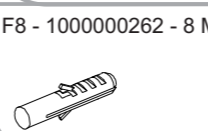
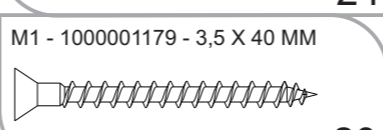
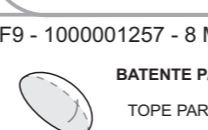
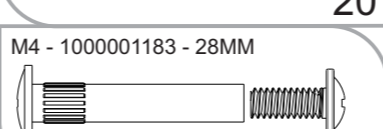
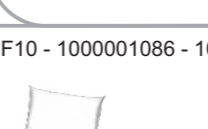
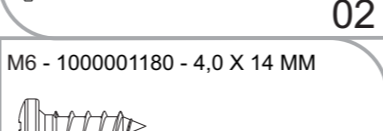

**BALC 2PT 2GV 120**

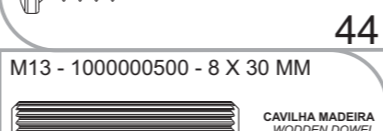
PRODUTO MONTADO:

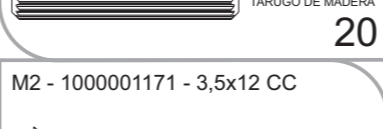
A: 946 L: 1199 P: 500 MM

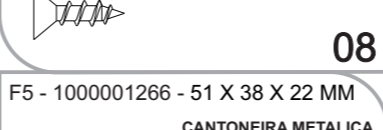
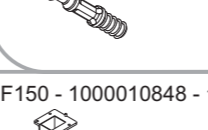
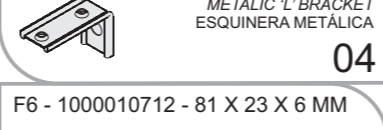

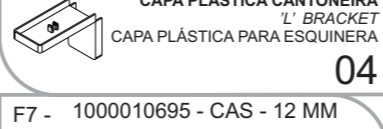
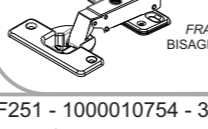
Peso máximo distribuído suportado
Maximum weight supported distributed
Peso máximo admitido distribuído

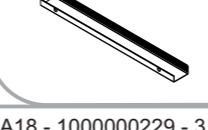
A1 - 1000000216 - 4,8 X 45 MM  04	M15 - 1000001177 - 10 X 10  30
A13 - 1000000227 - 3,5x14 CC  24	F8 - 1000000262 - 8 MM  04 BUCHA ANCHOR TARUGO PLÁSTICO
M1 - 1000001179 - 3,5 X 40 MM  20	F9 - 1000001257 - 8 MM  08 BATENTE P/ PORTA - SILICONE SILICON STOPPER TOPE PARA PUERTA - SILICÓN
M4 - 1000001183 - 28MM  02	F10 - 1000001086 - 10G  02 COLA BRANCA WHITE GLUE COLA BLANCA
M6 - 1000001180 - 4,0 X 14 MM  44	F21 - 1000007741 - 15 MM  04 TAPA MINIFIX 15 X 11 CASTANHO MINIFIX CAP 15 X 11 TAPA MINIFIX 15 X 11
M13 - 1000000500 - 8 X 30 MM  20 CAVILHA MADEIRA WOODEN DOWEL TARUGO DE MADEIRA	F22 - 1000001261  04 TAMBOR 15MM 15MM CONNECTOR CONECTOR 15MM
M2 - 1000001171 - 3,5x12 CC  08	F23 - 1000001260  04 MINIFIX SIMPLES Simple Minifix Minifix Simple
F5 - 1000001266 - 51 X 38 X 22 MM  04 CANTONEIRA METALICA METALIC L' BRACKET ESQUINERA METALICA	F150 - 1000010848 - 165 X 57 X 54 MM  05 PÉ ARMARIO FOOT CABINET PATA
F6 - 1000010712 - 81 X 23 X 6 MM  04 CAPA PLASTICA CANTONEIRA L' BRACKET CAPA PLÁSTICA PARA ESQUINERA	F198 - 1000008637 - 35MM BAIXA  04 DOBRADIÇA + CALÇO FRAME WING + DOOR WING BISAGRA + SOPORTE BISAGRA
F7 - 1000010695 - CAS - 12 MM  14 ADESIVO TAPA FURO COVER STICKER ADHESIVO TAPA TORNILLO	F251 - 1000010754 - 330x36x18 MM  04
F250 - 10000010773  02 CORREDIÇA TELESCÓPICA TELESCOPIC RUNNER RIEL TELESCÓPICA	A18 - 1000000229 - 3,5 X 35 MM  04

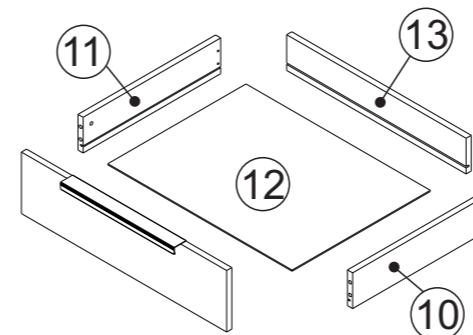
**TERMO DE GARANTIA**

PARABÉNS!

Você acaba de comprar um produto que é referência de qualidade, durabilidade e beleza em todo o Brasil. Isso porque a Itatiaia faz de tudo para oferecer a você as melhores cozinhas de madeira do mercado.

DISPOSIÇÕES E PRAZOS DE GARANTIA

A Itatiaia Móveis S/A estipula que o produto especificado, fica garantido pelo prazo de 6 (seis) meses, contados a partir da entrega efetivado produto. Este prazo é compreendido como sendo: 3 (três) meses como garantia legal e 3 (três) meses como garantia contratual.

Constatado o eventual defeito de fabricação, o consumidor deverá entrar em contato com a loja onde adquiriu o produto. No prazo de garantia, as partes eventualmente defeituosas serão substituídas gratuitamente, por outra da mesma linha e modelo, assim como a mão-de-obra aplicada.

O projeto, instalação e a montagem na residência do consumidor não é de responsabilidade da Itatiaia. A montagem deve seguir corretamente as instruções que se encontram dentro da embalagem de cada módulo.

Esta garantia é válida em todo o território brasileiro, inclusive em toda e qualquer região litorânea. A Itatiaia se reserva o direito de efetuar modificações de caráter técnico em seus produtos, sem aviso prévio.

EXCLUSÃO DA GARANTIA

O presente termo exclui de sua garantia:

- danos causados em consequência de acidentes, mau uso, manuseio ou deslocamento incorreto dos produtos;
- danos causados por montagem inadequada;
- danos em decorrência de agentes externos (inundações, incêndios, etc);
- danos causados pela utilização de produtos de limpeza não recomendados no manual de instrução do produto;
- despesas de transporte, frete ou seguro;
- defeitos oriundos da utilização do produto em ambientes sujeitos a gases corrosivos, umidade excessiva ou em locais de altas/baixas temperaturas, poeira ou acidez.

A Itatiaia não se responsabiliza por incorreta instalação de cubas, pias, mármore, granitos ou similares. Também não será responsável pelas instalações elétricas, hidráulicas e de gás, bem como pelos danos que estes possam vir a causar ao produto. A fixação dos armários de forma segura e garantida depende da qualidade da parede na qual os mesmos serão instalados. A Itatiaia não se responsabiliza por danos causados por instalação dos armários em paredes inadequadas.

CUIDE BEM DO SEU ARMÁRIO

Dicas de limpeza e conservação:

- Para limpar corretamente seus armários de madeira, use sempre um pano liso e **levemente** umedecido com água;
- Não se esqueça de enxugar o seu armário! Ele não deve permanecer úmido, pois a água pode prejudicar o acabamento ou causar mofo na madeira;
- Não se recomenda o uso de produtos à base de amoníaco.
- Não utilize esponja de aço ou qualquer material que possa arranhar a superfície dos armários durante a limpeza.
- Não utilize plásticos ou papéis coloridos para forrar os armários.
- Deve-se evitar guardar sal, cebola, catchup, mostarda e outras substâncias ácidas sem as devidas embalagens de proteção.
- Evite arrastar objetos em cima dos armários. Eles podem riscar e prejudicar o acabamento de seu móvel de cozinha;
- O material dos seus móveis tem um tratamento contra fungos e cupins, mesmo assim, em ambientes infestados recomenda-se a dedetização antes de instalar a sua cozinha;
- Para os armários com pia, é importante tomar cuidado ao redor dela, evitando-se o contato direto com água nas demais partes do produto. A área exposta a umidade pode influenciar na durabilidade dos seus móveis;
- Tente evitar a exposição direta ao sol. Sugere-se utilização de cortinas para proteger seus móveis de cozinha;
- Produtos adquiridos fora do Brasil com defeitos de fabricação do produto, favor entrar em contato com a loja onde adquiriu sua Cozinha Itatiaia.

TAKING GOOD CARE OF YOUR CABINET

Cleaning and caring instructions:

- Wipe the wood cabinet down with a moist cloth to properly clean the cabinet.
- Do not forget to dry your cabinetry out! Humidity can damage the finish or create mould.
- Chemical products are not recommended;
- Never clean the cabinet with scouring powders, steel scrubber pads or any other product which can scratch its surface.
- Cabinet surfaces should not be covered with colored plastic or paper sheets.
- Acid substances like salt, onion, ketchup and mustard must remain properly stored in sealed containers.
- Avoid dragging objects on top of the cabinet. They might scratch the finishing.
- Wood cabinets are made of mould and termites resistant materials, however, it is recommended to use termiticides in infested places before installing the cabinets.
- Avoid the direct contact of water with other surfaces than the sink, as the humidity can affect the durability of the cabinets.
- Avoid cabinets exposure to direct Sun light. Drapers suggested.
- For technical assistance outside Brazil, please, contact the store where you purchased your Itatiaia kitchen.

CUIDE BIEN DE SU APARADOR

Indicaciones de limpieza y conservación

- Para limpiar correctamente su aparador de madera, siempre use un paño húmedo.
- No se olvide de secar su aparador! No debe permanecer húmedo, pues el agua puede perjudicar el acabado o causar moho en la madera.
- No es recomendable utilizar productos con amoníaco.
- No utilizar esponjas de acero o cualquier material que dañe la superficie de los aparadores.
- No utilizar plásticos o papeles coloridos para forrar los armarios.
- Debe evitarse guardar sal, cebolla, ketchup, mostaza o cualquier producto ácido sin el embalaje de protección.
- Evite arrastrar objetos encima de los aparadores. Ellos pueden riscar o dañar el acabado de su mueble de cocina.
- El material de los muebles tiene un tratamiento contra los hongos y las polillas, aun así, en ambientes infectados, se recomienda desinfectar antes de instalar su cocina.
- Para los armarios con lavaplatos, es importante tomar cuidado alrededor de ella, evitando el contacto directo con el agua en las demás partes del producto. El área expuesta a la humedad puede influir en la durabilidad de sus muebles.
- Evite la exposición directa al sol. Se sugiere la utilización de cortinas para proteger sus muebles de cocina.
- Los productos adquiridos fuera de Brasil con defectos de fabricación de productos, favor póngase en contacto con la tienda donde compró su Cocina Itatiaia.

GUARDE ESTE MANUAL PARA POSTERIOR CONSULTA

Sugestão da quantidade de pessoas necessárias para montagem e fixação do produto na parede.
Tip of the number of people required for product assembly and wall mounting.
Consejo de la cantidad de personas necesarias para el montaje de productos y montaje de la pared.

1 Montagem
 Mounting
 Montaje

1 Fixação
 Fixation
 Fijación

01 **Importante: Passar cola nas cavilhas**
Mandatory to glue the dowels
Importante: Pasar cola en los tarugos

02

ATENÇÃO

03 **ATENÇÃO: ENCAIXE O PINO PARA POSICIONAR OS PÉS**
WATCH FOR THE PILOT HOLE BEFORE SCREWING THE LEGS
ATENCIÓN: FIJE LOS PINES PARA POSICIONAR LAS PATAS

ATENÇÃO: A ABA DO PÉ DEVE APOIAR NA LATERAL
BEWARE: LEG EDGE MUST LEAN ON SIDE PANEL
ATENCIÓN: EL BORDE DE LA PATA DEBE APOYAR EN EL COSTADO

04

ATENÇÃO

05 **IMPORTANT: NECESSÁRIO FIXAÇÃO NA PAREDE**
IMPORTANT: CABINET MUST BE ATTACHED TO THE WALL
IMPORTANT: ES NECESARIO FIJAR EN LA PARED

06

07

06 **FRENTE DE GAVETA**
DRAWER FRONT
FRENTE DE CAJÓN
(597 X 155 X 15 mm)

07 **PORTA**
DOOR
PUERTA
(597 X 519 X 15 mm)

08 **ESQUERDA**
07

07 **DIREITA**
07

07

08

09

10

11

12

13

14

15

16

17

18

19

19

1000010724 - 14/03/2019

LINHA ITAMAXI

BALC 2PT 1GV 80

Gabinete Duplo c/2 Portas 1 Gavetas 80 Com Tampo

Cozinhas

Itatiaia

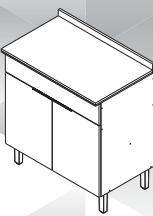

ENTIFIQUE A COR DO SEU ARMÁRIO

Nº	DESCRIÇÃO DESCRIPTION DESCRIPCIÓN	ENTIFIQUE A COR DO SEU ARMÁRIO		ACABAMENTO FINISH TERMINACIÓN	QUANTIDA DE QUANTITY CANTIDAD		Dimensão (mm) Dimension / Dimensión		
		BRANCO WHITE BLANCO	PRETO BLACK NEGRO		COMP	LARG	ESP		
1	LATERAL DIR BALC 2PT 1GV ITAMAXI	310018274	310018274	MDP FF	1	PC	690	451	15
2	LATERAL ESQ BALC 2PT 1GV ITAMAXI	310018277	310018277	MDP FF	1	PC	690	451	15
3	BASE BALC 2PT 1GV 80 ITAMAXI	310018322	310018322	MDP FF	2	PC	769	450	15
4	REGUA SUP BALC 2PT 1GV 80 ITAMAXI	310018325	310018325	MDP FF	2	PC	769	53	15
5	FRENTE GAV 796 X 155 ITAMAXI	310018329	310018354	MDP FF	1	PC	796	155	15
6	REFORCO GAV 385 X 70 ITAMAXI	310018351	310018351	MDP FF	1	PC	385	70	15
7	TRASEIRO GAV 714 X 90 ITAMAXI	310018326	310018326	MDF FF	1	PC	714	90	15
8	LATERAL DIR GAV 400X90	310018096	310018096	MDF FF	1	PC	400	90	15
9	LATERAL ESQ GAV 400X90	310018095	310018095	MDF FF	1	PC	400	90	15
10	FUNDO GAV 728X402	310018328	310018328	MDF FF	1	PC	728	402	3
11	COSTA 795X474	310018327	310018327	HDF	1	PC	795	474	3
12	COSTA 795X205	310018334	310018334	HDF	1	PC	795	205	3
13	PORTA 519 X 397 ITAMAXI	310018330	310018355	MDF BP	2	PC	519	397	15
14	TAMPORT 80 X 485 X 25	310018340	310018340	MDF BP	1	PC	801	485	15
15	REGUA/ROD 80 X 95 X 15	310018341	310018341	MDF FF	1	PC	801	95	15
16	PERFIL H PLASTICO 767 X 20 X 06 CVM	1000010770	1000010770	PVC	1	PC	767	20	6

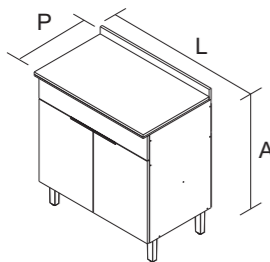

BALC 2PT 2GV 120

PRODUTO MONTADO:
A: 946 L: 801 P: 500 MM

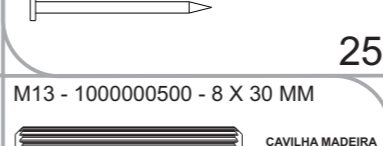
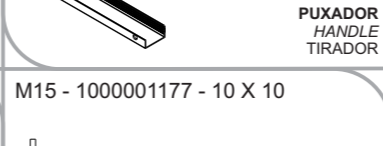
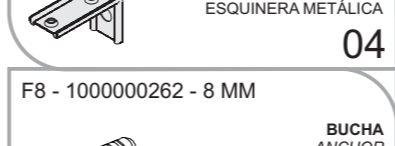
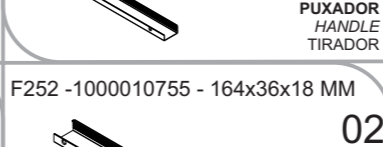
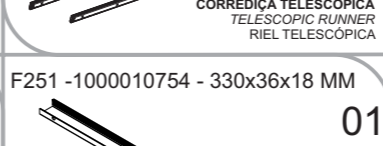
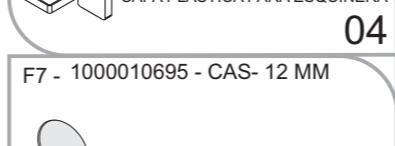
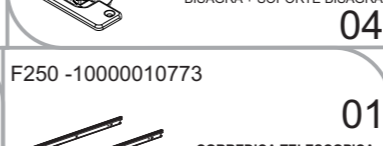
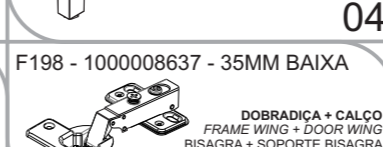
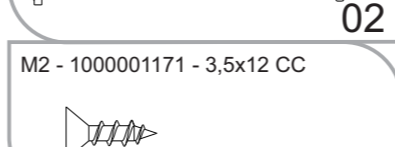
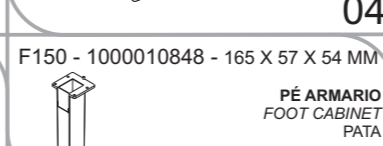
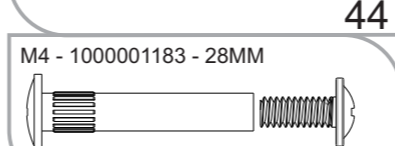
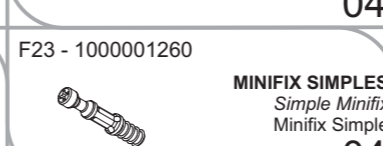
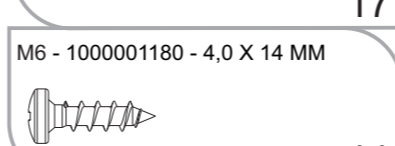
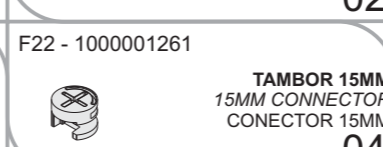
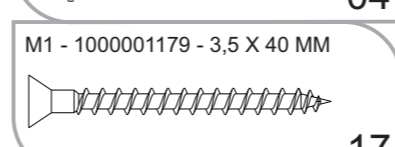
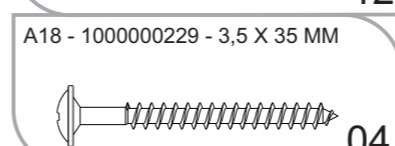
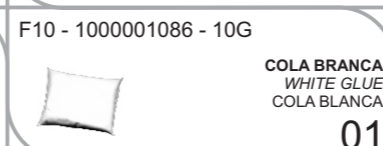
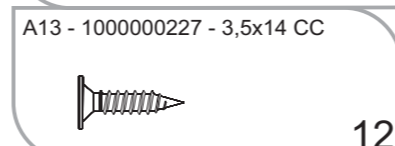
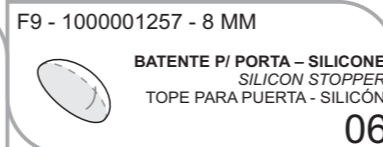
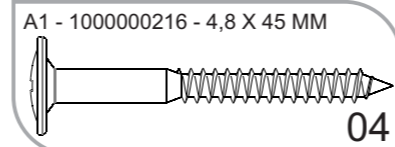
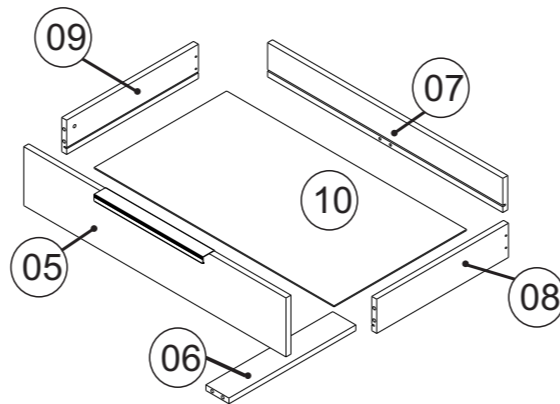
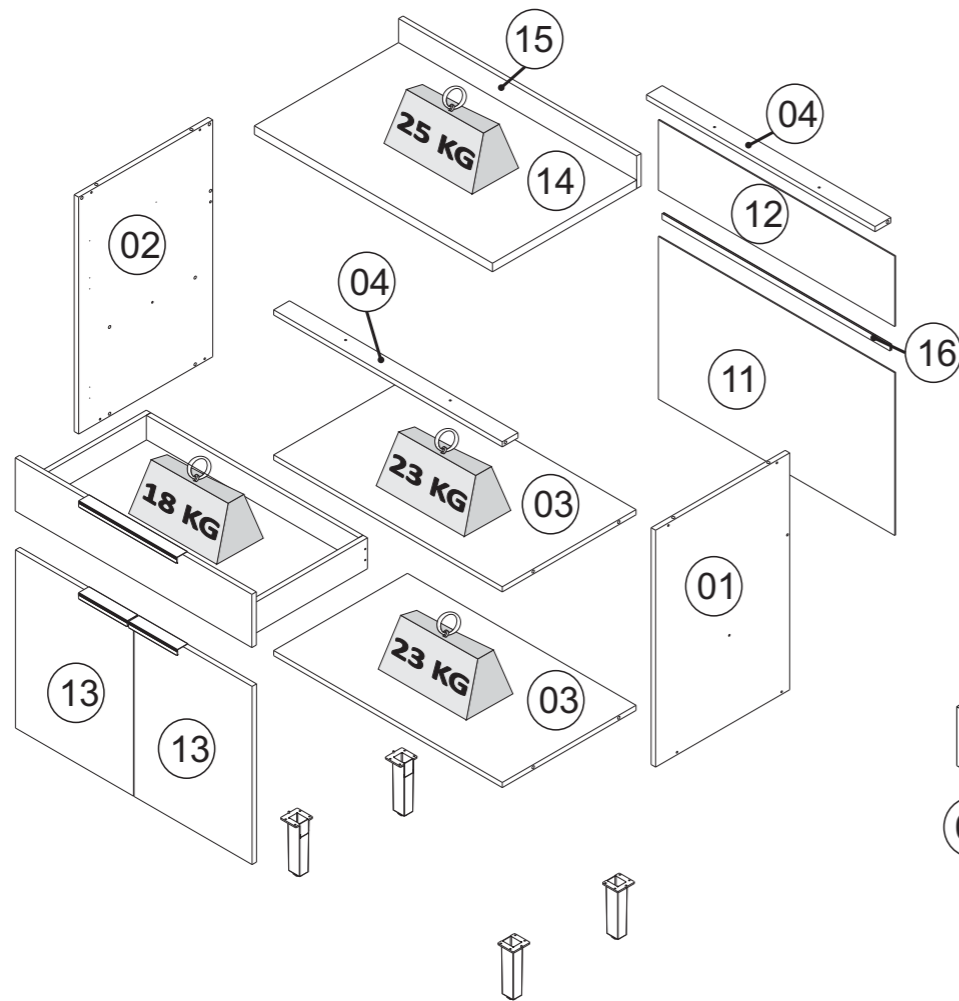
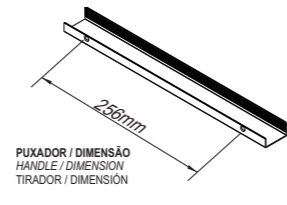
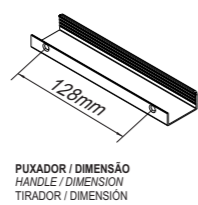

TERMO DE GARANTIA

PARABÉNS!
Você acaba de comprar um produto que é referência de qualidade, durabilidade e beleza em todo o Brasil. Isso porque a Itatiaia faz de tudo para oferecer a você as melhores cozinhas de madeira do mercado.

DISPOSIÇÕES E PRAZOS DE GARANTIA
A Itatiaia Móveis S/A estipula que o produto especificado, fica garantido pelo prazo de 6 (seis) meses, contados a partir da entrega efetivado produto. Este prazo é compreendido como sendo: 3 (três) meses como garantia legal e 3 (três) meses como garantia contratual.

Constatado o eventual defeito de fabricação, o consumidor deverá entrar em contato com a loja onde adquiriu o produto. No prazo de garantia, as partes eventualmente defeituosas serão substituídas gratuitamente, por outra da mesma linha e modelo, assim como a mão-de-obra aplicada.

O projeto, instalação e a montagem na residência do consumidor não é de responsabilidade da Itatiaia. A montagem deve seguir corretamente as instruções que se encontram dentro da embalagem de cada módulo.

Esta garantia é válida em todo o território brasileiro, inclusive em toda e qualquer região litorânea. A Itatiaia se reserva o direito de efetuar modificações de caráter técnico em seus produtos, sem aviso prévio.

EXCLUSÃO DA GARANTIA
O presente termo exclui de sua garantia:
- danos causados em consequência de acidentes, mau uso, manuseio ou deslocamento incorreto dos produtos;
- danos causados por montagem inadequada;
- danos em decorrência de agentes externos (inundações, incêndios, etc);
- danos causados pela utilização de produtos de limpeza não recomendados no manual de instrução do produto;
- despesas de transporte, frete ou seguro;
- defeitos oriundos da utilização do produto em ambientes sujeitos a gases corrosivos, umidade excessiva ou em locais de altas/baixas temperaturas, poeira ou acidez.

A Itatiaia não se responsabiliza por incorreta instalação de cubas, pias, mármore, granitos ou similares. Também não será responsável pelas instalações elétricas, hidráulicas e de gás, bem como pelos danos que estes possam vir a causar ao produto. A fixação dos armários de forma segura e garantida depende da qualidade da parede na qual os mesmos serão instalados. A Itatiaia não se responsabiliza por danos causados por instalação dos armários em paredes inadequadas.

CUIDE BEM DO SEU ARMÁRIO

Dicas de limpeza e conservação:

- Para limpar corretamente seus armários de madeira, use sempre um pano liso e **levemente** umedecido com água;
- Não se esqueça de enxugar o seu armário! Ele não deve permanecer úmido, pois a água pode prejudicar o acabamento ou causar mofo na madeira;
- Não se recomenda o uso de produtos à base de amoníaco.
- Não utilize esponja de aço ou qualquer material que possa arranhar a superfície dos armários durante a limpeza.
- Não utilize plásticos ou papéis coloridos para forrar os armários.
- Deve-se evitar guardar sal, cebola, catchup, mostarda e outras substâncias ácidas sem as devidas embalagens de proteção.
- Evite arrastar objetos em cima dos armários. Eles podem riscar e prejudicar o acabamento de seu móvel de cozinha;
- O material dos seus móveis tem um tratamento contra fungos e cupins, mesmo assim, em ambientes infestados recomenda-se a dedetização antes de instalar a sua cozinha;
- Para os armários com pia, é importante tomar cuidado ao redor dela, evitando-se o contato direto com água nas demais partes do produto. A área exposta a umidade pode influenciar na durabilidade dos seus móveis;
- Tente evitar a exposição direta ao sol. Sugere-se utilização de cortinas para proteger seus móveis de cozinha;
- Produtos adquiridos fora do Brasil com defeitos de fabricação do produto, favor entrar em contato com a loja onde adquiriu sua Cozinha Itatiaia.

TAKING GOOD CARE OF YOUR CABINET

Cleaning and caring instructions:

- Wipe the wood cabinet down with a moist cloth to properly clean the cabinet.
- Do not forget to dry your cabinetry out! Humidity can damage the finish or create mould.
- Chemical products are not recommended;
- Never clean the cabinet with scouring powders, steel scrubber pads or any other product which can scratch its surface.
- Cabinet surfaces should not be covered with colored plastic or paper sheets.
- Acid substances like salt, onion, ketchup and mustard must remain properly stored in sealed containers.
- Avoid dragging objects on top of the cabinet. They might scratch the finishing.
- Wood cabinets are made of mould and termites resistant materials, however, it is recommended to use termiticides in infested places before installing the cabinets.
- Avoid the direct contact of water with other surfaces than the sink, as the humidity can affect the durability of the cabinets.
- Avoid cabinets exposure to direct Sun light. Drapers suggested.
- For technical assistance outside Brazil, please, contact the store where you purchased your Itatiaia kitchen.

CUIDE BIEN DE SU APARADOR

Indicaciones de limpieza y conservación

- Para limpiar correctamente su aparador de madera, siempre use un paño húmedo.
- No se olvide de secar su aparador! No debe permanecer húmedo, pues el agua puede perjudicar el acabado o causar moho en la madera.
- No es recomendable utilizar productos con amoníaco.
- No utilizar esponjas de acero o cualquier material que dañe la superficie de los aparadores.
- No utilizar plásticos o papeles coloridos para forrar los armarios.
- Debe evitarse guardar sal, cebolla, ketchup, mostaza o cualquier producto ácido sin el embalaje de protección.
- Evite arrastrar objetos encima de los aparadores. Ellos pueden riscar o dañar el acabado de su mueble de cocina.
- El material de los muebles tiene un tratamiento contra los hongos y las polillas, aun así, en ambientes infectados, se recomienda desinfectar antes de instalar su cocina.
- Para los armarios con lavaplatos, es importante tomar cuidado alrededor de ella, evitando el contacto directo con el agua en las demás partes del producto. El área expuesta a la humedad puede influir en la durabilidad de sus muebles.
- Evite la exposición directa al sol. Se sugiere la utilización de cortinas para proteger sus muebles de cocina.
- Los productos adquiridos fuera de Brasil con defectos de fabricación de productos, favor póngase en contacto con la tienda donde compró su Cucina Itatiaia.

Linha de Interesse Geral do Consumidor
Ligação gratuita de qualquer ponto do país

0800 032 6111

GUARDE ESTE MANUAL PARA POSTERIOR CONSULTA

Fazenda São Roque 1, s/nº. Bairro Córrego da Onça. Sooretama - ES. CEP: 29927-000

www.cozinhasitatieia.com.br



Peso máximo distribuído suportado
Maximum weight supported distributed
Peso máximo admitido distribuído

Sugestão da quantidade de pessoas necessárias para montagem e fixação do produto na parede.
Tip of the number of people required for product assembly and wall mounting.
 Consejo de la cantidad de personas necesarias para el montaje de productos y montaje de la pared.

1 Montagem
 Mounting
 Montaje

1 Fixação
 Fixation
 Fijación

01 **Importante: Passar cola nas cavilhas**
Mandatory to glue the dowels
 Importante: Pasar cola en los tarugos

M13 12x

02

M1 10x

ATENÇÃO

03 **ATENÇÃO: ENCAIXE O PINO PARA POSICIONAR OS PÉS**
WATCH FOR THE PILOT HOLE BEFORE SCREWING THE LEGS
 ATENCIÓN: FIJE LOS PINES PARA POSICIONAR LAS PATAS

ATENÇÃO: A ABA DO PÉ DEVE APOIAR NA LATERAL
BEWARE: LEG EDGE MUST LEAN ON SIDE PANEL
 ATENCIÓN: EL BORDE DE LA PATA DEBE APOYAR EN EL COSTADO

M6 16x

M6 4x

F150

04

M15 25x

M6 4x

ATENÇÃO

05 **IMPORTANT: CABINET MUST BE ATTACHED TO THE WALL**
 IMPORTANTE: ES NECESARIO FIJAR EN LA PARED

M6 08x

F5 04x

F6 04x

A1 04x

F8 04x

8mm / 5/16"

06

M2 06x

F251 01x

F252 02x

F9 06x

07

FRENTE DE GAVETA
DRAWER FRONT
FRENTE DE CAJÓN
FRENTE DE CAJÓN (796 X 155 X 15 mm)

PORTA
DOOR
PUERTA
(519 X 397 X 15 mm)

ESQUERDA

DIREITA

M2 06x

F251 01x

F252 02x

F9 06x

M6 08x

F198 04x

08

A13 01x

F250 06x

09

M1 03x

10

A18 04x

11

M1 04x

12

M1 04x

13

M13 02x

F23 02x

14

M13 02x

F22 02x

15

M1 02x

16

A21 02x

17

A13 06x

F250 02x

A13 06x

18

M6 08x

19

M6 08x

20

M6 10x

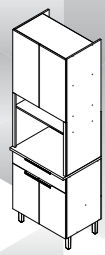

N°	DESCRIÇÃO DESCRIPTION DESCRIPCIÓN	IDENTIFIQUE A COR DO SEU ARMÁRIO			QUANTIDADE QUANTITY CANTIDAD	Dimensão - MM Dimension/Dimension
		BRACO	PRETO	ACABAMENTO FINISH TERMINACIÓN		
1	LATERAL DIR BALC 2PT 1GV ITAMAXI	3100018274	3100018274	MDP FF	1	PC 690 451 15
2	LATERAL ESQ BALC 2PT 1GV ITAMAXI	3100018277	3100018277	MDP FF	1	PC 690 451 15
3	PRATELEIRA PAN FNO 4PT 1GAV	3100018393	3100018393	MDP FF	4	PC 669 364 15
4	TRASEIRO GAV 614 X 90 ITAMAXI	3100018396	3100018396	MDP FF	1	PC 614 90 15
5	LATERAL DIR GAV 400X90	3100018096	3100018096	MDP FF	1	PC 400 90 15
6	LATERAL ESQ GAV 400X90	3100018095	3100018095	MDP FF	1	PC 400 90 15
7	REFORÇO GAV 385 X 70 ITAMAXI	3100018351	3100018351	MDP FF	1	PC 385 70 15
8	COSTA 695X425	3100018413	3100018413	HDF	1	PC 695 425 3
9	COSTA 695X260	3100018415	3100018415	HDF	1	PC 695 260 3
10	COSTA 695X510	3100018417	3100018417	HDF	1	PC 695 510 3
11	PORTA 519 X 347 ITAMAXI	3100018423	3100018398	MDP BP	2	PC 519 347 15
12	PORTA 716 X 347 ITAMAXI	3100018422	3100018401	MDP BP	2	PC 716 347 15
13	FRENTE GAV 697 X 155 ITAMAXI	3100018421	3100018407	MDP BP	1	PC 697 155 15
14	TAMPON 701X500X25	3100018410	3100018410	MDP BP	1	PC 701 500 25
15	PERFIL MOLD ACAB COZ MAD 2019	1000010760	1000010760	MDP FF	2	PC 615 30 15
16	LATERAL DIR PAN FNO 4PT 1GAV	3100018380	3100018380	MDP FF	1	PC 1335 451 15
17	LATERAL ESQ PAN FNO 4PT 1GAV	3100018381	3100018381	MDP FF	1	PC 1335 451 15
18	BASE PAN FNO 4PT 1GV ITAMAXI	3100018377	3100018377	MDP FF	2	PC 669 364 15
19	REGUA SUP PAN FNO 4PT 1GAV	3100018385	3100018385	MDP FF	2	PC 669 53 15
20	COSTA 669X540	3100018386	3100018386	HDF	1	PC 669 540 3
21	COSTA 669X340	3100018388	3100018388	HDF	1	PC 669 340 3
22	FUNDO GAV 628X402	3100018390	3100018390	HDF	1	PC 628 402 3

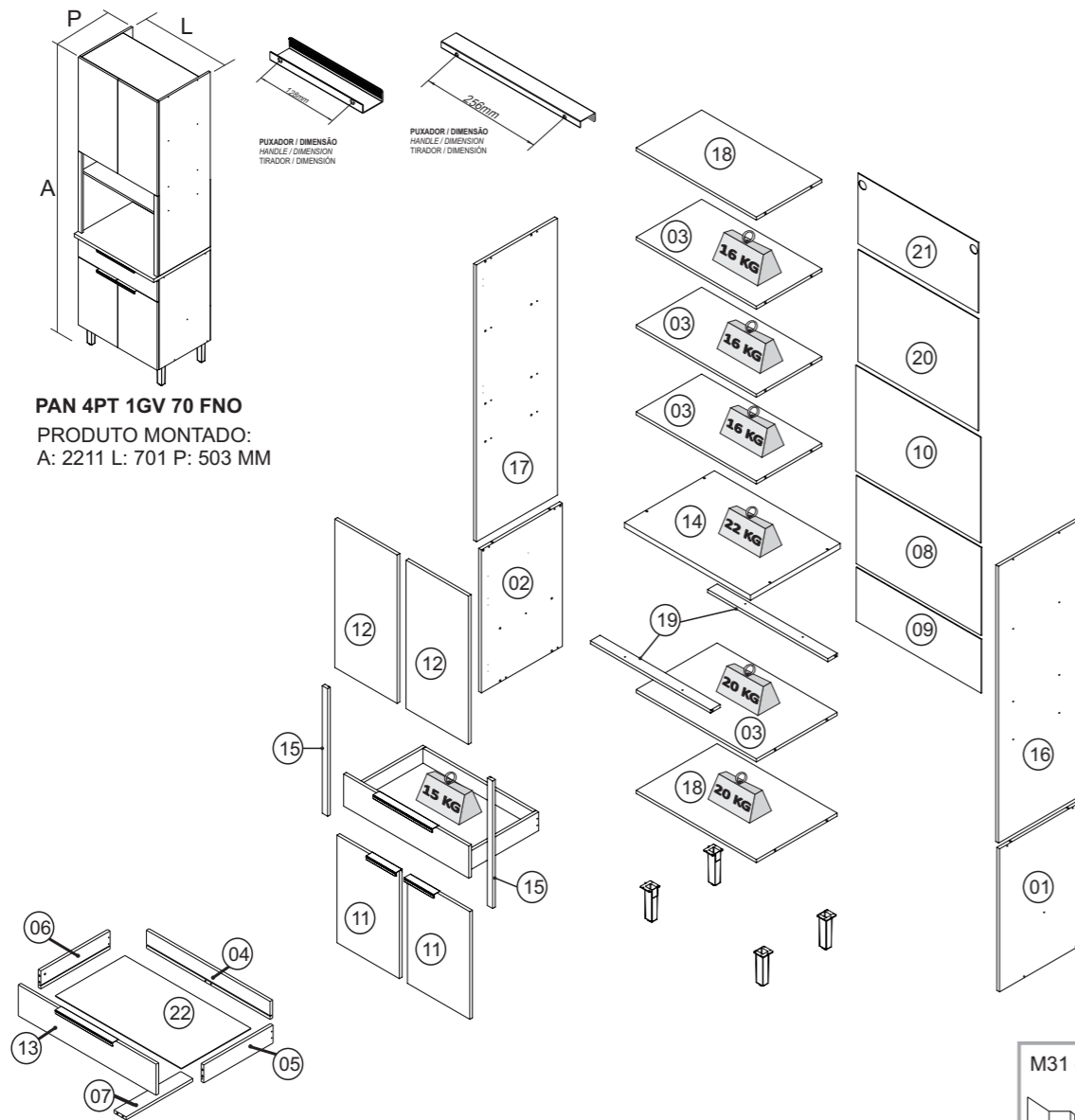

PAN 4PT 1GV 70 FNO
PRODUTO MONTADO:
A: 2211 L: 701 P: 503 MM



Peso máximo distribuído suportado
Maximum weight supported distributed
Peso máximo admitido distribuído

A1 - 1000000216 - 4,8 X 45 MM 04	F9 - 1000001257 - 8 MM BATENTE P/ PORTA - SILICONE SILICON STOPPER TOPE PARA PUERTA - SILICÓN 10
A13 - 1000000227 - 3,5x14 CC 20	F10 - 1000001086 - 10G COLA BRANCA WHITE GLUE COLA BLANCA 02
A18 - 1000000229 - 3,5 X 35 MM 04	F21 - 1000010790 - 15 MM TAPA MINIFIX 15 X 11 CASTANHO MINIFIX CAP 15 X 11 TAPA MINIFIX 15 X 11 02
M1 - 1000001179 - 3,5 X 40 MM 32	F22 - 1000001261 TAMBOR 15MM 15MM CONNECTOR CONECTOR 15MM 02
M6 - 1000001180 - 4,0 X 14 MM 56	F23 - 1000001260 MINIFIX SIMPLES Simple Minifix Minifix Simple 02
M4 - 1000001183 - 28MM 02	F150 - 1000010848 - 165 X 57 X 54 MM PÉ ARMARIO FOOT CABINET PATA 04
M2 - 1000001171 - 3,5x12 CC 06	F198 - 1000008637 - 35MM BAIXA DOBRADIÇA + CALÇO FRAME WING + DOOR WING BISAGRA + SOPORTE BISAGRA 08
F6 - 1000010712 - 81 X 23 X 6 MM CAPA PLÁSTICA CANTONEIRA L' BRACKET CAPA PLÁSTICA PARA ESQUINERA 04	F225 - 1000010755 - 164x36x17 MM PUXADOR HANDLE TIRADOR 02
F7 - 1000010695 - CAS- 12 MM ADESIVO TAPA FURO COVER STICKER ADHESIVO TAPA TORNILLO 26	F226 - 1000010754 - 330x36x17 MM PUXADOR HANDLE TIRADOR 01
F5 - 1000001266 - 51 X 38 X 22 MM CANTONEIRA METÁLICA METALIC L' BRACKET ESQUINERA METÁLICA 04	F250 - 10000010773 CORREIÇA TELESCÓPICA TELESCOPIC RUNNER RIEL TELESCÓPICA 01
F8 - 1000000262 - 8 MM BUCHA ANCHOR TARUGO PLÁSTICO 04	M15 - 1000001177 - 10 X 10 35
M13 - 1000000500 - 8 X 30 MM CAVILHA MADEIRA WOODEN DOWEL TARUGO DE MADEIRA 32	F14 - 1000001265 FIXADOR P/ COSTA DE ROUPEIRO HARDBOARD PANELS HOLDER FIJADOR PARA ESPALDAR 08
M31 - 1000009126 - 3,5 X 55 MM 04	F253 - 1000010791 - fixador plástico 04
M18 - 1000000501 - 8X55 MM 04	

GUARDE ESTE MANUAL PARA POSTERIOR CONSULTA

Fazenda São Roque 1, s/nº. Bairro Córrego da Onça. Sooretama - ES. CEP: 29927-000

www.cozinhasitaitaia.com.br

TERMO DE GARANTIA

PARABÉNS!

Você acaba de comprar um produto que é referência de qualidade, durabilidade e beleza em todo o Brasil. Isso porque a Itatiaia faz de tudo para oferecer a você as melhores cozinhas de madeira do mercado.

DISPOSIÇÕES E PRAZOS DE GARANTIA

A Itatiaia Móveis S/A estipula que o produto especificado, fica garantido pelo prazo de 6 (seis) meses, contados a partir da entrega efetivado produto. Este prazo é compreendido como sendo: 3 (três) meses como garantia legal e 3 (três) meses como garantia contratual.

Constatado o eventual defeito de fabricação, o consumidor deverá entrar em contato com a loja onde adquiriu o produto. No prazo de garantia, as partes eventualmente defeituosas serão substituídas gratuitamente, por outra da mesma linha e modelo, assim como a mão-de-obra aplicada.

O projeto, instalação e a montagem na residência do consumidor não é de responsabilidade da Itatiaia. A montagem deve seguir corretamente as instruções que se encontram dentro da embalagem de cada módulo.

Esta garantia é válida em todo o território brasileiro, inclusive em toda e qualquer região litorânea. A Itatiaia se reserva o direito de efetuar modificações de caráter técnico em seus produtos, sem aviso prévio.

EXCLUSÃO DA GARANTIA

O presente termo exclui de sua garantia:

- danos causados em consequência de acidentes, mau uso, manuseio ou deslocamento incorreto dos produtos;
- danos causados por montagem inadequada;
- danos em decorrência de agentes externos (inundações, incêndios, etc);
- danos causados pela utilização de produtos de limpeza não recomendados no manual de instrução do produto;
- despesas de transporte, frete ou seguro;
- defeitos oriundos da utilização do produto em ambientes sujeitos a gases corrosivos, umidade excessiva ou em locais de altas/baixas temperaturas, poeira ou acidez.

A Itatiaia não se responsabiliza por incorreta instalação de cubas, pias, mármore, granitos ou similares. Também não será responsável pelas instalações elétricas, hidráulicas e de gás, bem como pelos danos que estes possam vir a causar ao produto.

A fixação dos armários de forma segura e garantida depende da qualidade da parede na qual os mesmos serão instalados. A Itatiaia não se responsabiliza por danos causados por instalação dos armários em paredes inadequadas.

CUIDE BEM DO SEU ARMÁRIO

Dicas de limpeza e conservação:

- Para limpar corretamente seus armários de madeira, use sempre um pano liso e **levemente** umedecido com água;
- Não se esqueça de enxugar o seu armário! Ele não deve permanecer úmido, pois a água pode prejudicar o acabamento ou causar mofo na madeira;
- Não se recomenda o uso de produtos à base de amoníaco.
- Não utilize esponja de aço ou qualquer material que possa arranhar a superfície dos armários durante a limpeza.
- Não utilize plásticos ou papéis coloridos para forrar os armários.
- Deve-se evitar guardar sal, cebola, catchup, mostarda e outras substâncias ácidas sem as devidas embalagens de proteção.
- Evite arrastar objetos em cima dos armários. Eles podem riscar e prejudicar o acabamento de seu móvel de cozinha;
- O material dos seus móveis tem um tratamento contra fungos e cupins, mesmo assim, em ambientes infestados recomenda-se a dedetização antes de instalar a sua cozinha;
- Para os armários com pia, é importante tomar cuidado ao redor dela, evitando-se o contato direto com água nas demais partes do produto. A área exposta a umidade pode influenciar na durabilidade dos seus móveis;
- Tente evitar a exposição direta ao sol. Sugere-se utilização de cortinas para proteger seus móveis de cozinha;
- Produtos adquiridos fora do Brasil com defeitos de fabricação do produto, favor entrar em contato com a loja onde adquiriu sua Cozinha Itatiaia.

TAKING GOOD CARE OF YOUR CABINET

Cleaning and caring instructions:

- Wipe the wood cabinet down with a moist cloth to properly clean the cabinet.
- Do not forget to dry your cabinetry out! Humidity can damage the finish or create mold.
- Chemical products are not recommended;
- Never clean the cabinet with scouring powders, steel scrubber pads or any other product which can scratch its surface.
- Cabinet surfaces should not be covered with colored plastic or paper sheets.
- Acid substances like salt, onion, ketchup and mustard must remain properly stored in sealed containers.
- Avoid dragging objects on top of the cabinet. They might scratch the finishing.
- Wood cabinets are made of mould and termites resistant materials, however, it is recommended to use termiticides in infested places before installing the cabinets.
- Avoid the direct contact of water with other surfaces than the sink, as the humidity can affect the durability of the cabinets.
- Avoid cabinets exposure to direct Sun light. Drapers suggested.
- For technical assistance outside Brazil, please, contact the store where you purchased your Itatiaia kitchen.

CUIDE BIEN DE SU APARADOR

Indicaciones de limpieza y conservación

- Para limpiar correctamente su aparador de madera, siempre use un paño húmedo.
- No se olvide de secar su aparador! No debe permanecer húmedo, pues el agua puede perjudicar el acabado o causar mofo en la madera.
- No es recomendable utilizar productos con amoníaco.
- No utilizar esponjas de acero o cualquier material que dañe la superficie de los aparadores.
- No utilizar plásticos o papeles coloridos para forrar los armarios.
- Debe evitarse guardar sal, cebolla, ketchup, mostaza o cualquier producto ácido sin el embalaje de protección.
- Evite arrastrar objetos encima de los aparadores. Ellos pueden riscar o dañar el acabado de sus muebles de cocina.
- El material de los muebles tiene un tratamiento contra los hongos y las polillas, aun así, en ambientes infestados, se recomienda desinfectar antes de instalar su cocina.
- Para los armarios con lavaplatos, es importante tomar cuidado alrededor de ella, evitando el contacto directo con el agua en las demás partes del producto. El área expuesta a la humedad puede influir en la durabilidad de sus muebles.
- Evite la exposición directa al sol. Se sugiere la utilización de cortinas para proteger sus muebles de cocina.
- Los productos adquiridos fuera de Brasil con defectos de fabricación de productos, favor póngase en contacto con la tienda donde compró su Cocina Itatiaia.

Linha de Interesse Geral do Consumidor
Ligação gratuita de qualquer ponto do país

0800 032 6111

Sugestão da quantidade de pessoas necessárias para montagem e fixação do produto na parede.
Tip of the number of people required for product assembly and wall mounting.
 Consejo de la cantidad de personas necesarias para el montaje de productos y montaje de la pared.

1 Montagem / Mounting / Montaje
1 Fixação / Fixation / Fijación

01 **Importante: Passar cola nas cavilhas**
Mandatory to glue the dowels
 Importante: Pasar cola en los tarugos

M13 12x

02

M1 10x

03 **Importante: Passar cola nas cavilhas**
Mandatory to glue the dowels
 Importante: Pasar cola en los tarugos

M13 16x, M18 04x

04

M31 4x, M1 16x

ATENÇÃO

05 **ATENÇÃO: ENCAIXE O PINO PARA POSICIONAR OS PÉS**
WATCH FOR THE PILOT HOLE BEFORE SCREWING THE LEGS
 ATENCIÓN: FIJE LOS PINES PARA POSICIONAR LAS PATAS

M6 16x, F150

ATENÇÃO: A ABA DO PÉ DEVE APOIAR NA LATERAL
BEWARE: LEG EDGE MUST LEAN ON SIDE PANEL
 ATENCIÓN: EL BORDE DE LA PATA DEBE APOYAR EN EL COSTADO

06

A18 4x

07

M15 27x, F14 8x

08

A13 4x, F152, F250 2x, M13 16x

ATENÇÃO

09 **IMPORTANT: NECESSÁRIO FIXAÇÃO NA PAREDE**
IMPORTANT: CABINET MUST BE ATTACHED TO THE WALL
 IMPORTANTE: ES NECESARIO FIJAR EN LA PARED

F5 04x, M6 08x, F8 8mm / 5/16", F6 04x, A1 04x

09

F5 04x, M6 08x, F8 8mm / 5/16", F6 04x, A1 04x

10

FRENTE DE GAVETA / DRAWER FRONT / FRENTE DE CAJÓN
 (155 X 797 X 15 mm)

PORTA / DOOR / PUERTA
 (525 X 397 X 15 mm)

F9 10x, M2 06x, F195 01x, F225 02x, M13 02x

ESQUERDA, DIREITA

11

PORTA INFERIOR

M6 16x, F195 08x

12

PORTA SUPERIOR

M6 16x, F195 08x

13

M1 04x

14

15

M13 02x, F23 02x

16

F22 02x, M13 02x

17

M1 02x

18

A21 02x

19

A13 2x, F13B 2x

F250 02x, A13 06x

20

F7 26x

21

A13 08x, F253 04x