

CONHEÇA A CIMOL / CONOCE CIMOL / GET TO KNOW CIMOL
 Você acaba de adquirir um produto CIMOL. Situada em Linhares, distante 130km da capital capixaba, a CIMOL foi fundada em 1991 e comercializa seus produtos em todo país, seja através de vendas na web, seja através de lojas. Usted acaba de comprar un produto Cimol, empresa 100% brasileira ubicada en Linhares / ES - Brasil. Visite nuestro sitio web www.cimol.ind.br You have just bought a Cimol product, a 100% Brazilian company located in Linhares / ES - Brazil. Visit our website www.cimol.ind.br



ESQUEMA DE MONTAGEM

INSTRUCCIÓN DE MONTAJE

ASSEMBLY INSTRUCTION



CERTIFICADO DE GARANTIA / CERTIFICADO DE GARANTÍA / GUARANTEE CERTIFICATE

Caro consumidor, a CIMOL garante todas as peças e componentes de seus produtos pelo prazo de 90 dias, ou três meses, a partir da data de entrega do produto em sua residência, conforme nota fiscal que passa a fazer parte integrante deste certificado. Estimado consumidor, a CIMOL garantiza todas las piezas y componentes de sus productos por un periodo de 90 días o tres meses. Sujeito a condiciones normales de uso, a partir de la entrega en su residencia con previa prueba de compra expedido el tendero. Esta prueba de compra pasa a ser integrante de este certificado. Dear consumer, CIMOL guarantees all parts and components of its products for a period of 90 days, or three months, from the date of delivery of the product to your residence, according to the invoice that becomes an integral part of this certificate.

O produto perderá a garantia quando:

Se anula esta garantía cuando:

The product will void the warranty when:

- **Adulterado ou montado por pessoa não especializada;**
Adulterar o armar el producto por persona no especializada;
Tampered or assembled by unskilled person;
- **Sofrer danos à estrutura ou peças, devido transporte e acondicionamento inadequado feito pelo consumidor, em sua residência ou na transferência para outra;**
Provocar daños en la estructura o en parte debido al transporte y embalaje inadecuada hecho por el consumidor en su domicilio o para otro;
Suffer damage to the structure or parts, due to improper transport and packaging made by the consumer, in its residence or transfer to another;
- **Sofrer exposição excessiva ao sol, chuva ou enchentes;**
Exponer excesivamente el producto al sol, la lluvia o inundaciones;
Suffering excessive exposure to sun, rain or flooding;
- **Exposto, no uso doméstico, a um volume excessivo de água para limpeza;**
Exponer el producto a un volumen excesivo de agua para la limpieza;
Exposed, in domestic use, to an excessive volume of water for cleaning;

Limpeza e conservação:

Sobre la limpieza y conservación:

Cleanliness and conservation:

Para que seu produto tenha uma vida útil maior, siga as instruções contidas no manual de montagem:

Para que su producto tenga una vida útil mas larga el montaje deberá cumplir con las instrucciones del plan de montaje adjunto a este certificado: In order for your product to have a longer useful life, follow the instructions in the assembly manual:

- **Use sempre flanelas secas e macias;**
Use en la limpieza un paño seco y suave;
Always use dry and soft flannels;
- **Não utilize produtos de limpeza abrasivos, álcool, lustra móveis, etc;**
No utilice ceras, alcohol o abrasivos;
Do not use abrasive cleaning products, alcohol, furniture polish, etc;
- **Evite arrastar o produto. Caso seja imprescindível, retire todos os objetos que em cima do produto e puxe-o para local bem próximo;**
Evite mover el producto después de armado. Caso sea extremadamente necesario, saque todos los objetos;
Avoid dragging the product. If essential, remove all objects on top of the product and pull it to a well next;
- **Nossos produtos foram fabricados para uso doméstico.**
Nuestros productos fueron fabricado para uso en domicilio.
Our products are made for home use.

IMPORTANTE:

IMPORTANTE:

IMPORTANT:

- **Este manual de montagem deverá ficar com o consumidor para que possa solicitar eventuais assistências técnicas;**
Esta instrucción de montaje deberá quedarse con el consumidor;
This assembly manual must remain with the consumer so that he can request any technical assistance;
- **A solicitação de assistência, assim como a montagem do produto, deverá ser feita à Loja.**
La solicitud de piezas deberá ser solicitada a la tienda.
The request for assistance, as well as the assembly of the product, must be made to the Store.



INFORMAÇÕES AO MONTADOR / INFORMACIONES A LA PERSONA DE MONTAJE / ASSEMBLER INFORMATION

Caro montador, para uma melhor montagem dos produtos Cimol, siga as seguintes instruções:

Para obtener una instalación de calidad de los productos CIMOL, siga las siguientes instrucciones:

Dear assembler, for a better assembly of Cimol products, follow the instructions below:

- **Separe as peças e acessórios;**
Primero separe las partes y los accesorios;
Separate parts and accessories;
- **Examine completamente todas as peças antes da montagem;**
Examine e identifique las piezas antes de empezar la montaje;
Thoroughly examine all parts before assembly;
- **Forre o local da montagem com a embalagem (papelão) para não arranhar as peças;**
Coloque en el sitio donde se va armar el producto el cartón de la embalaje. Esto evitara que las piezas se rasquem;
Line the assembly site with the packaging (cardboard) to avoid scratching the parts;
- **Fixar os possíveis acessórios e proceder a montagem seguindo as instruções do esquema de montagem, que são fundamentais para uma montagem de qualidade;**
Fije los accesorios y sigue el montaje siguiendo las instrucciones de montaje;
Attach the accessories and follow the assembly following the assembly instructions
- **A limpeza do móvel deve ser feita com um pano seco e macio (não é necessário o uso de cera e abrasivos);**
La limpieza del producto deve ser hecha con un paño suave y seco. No usar ceras o abrasivos;
The furniture must be cleaned with a dry and soft cloth (no need for wax and abrasives);
- **Não deixar o móvel em locais úmidos e exposto a luz do sol.**
No deje el producto en local húmedo y expuesto al sol.
Do not leave the furniture in damp places and exposed to sunlight.



Av. Joaquim Calmon, 01 Bairro Santa Cruz
 Cx. Postal 144 - Cep: 29.908-015 - Linhares ES
 Telefax: (27) 3372 6161

Visite nosso site:
www.cimol.ind.br
www.facebook.com/cimolmoveis



ELABORAÇÃO:
 ELABORADO POR:
 HUGO CAMPOS

APROVAÇÃO:
 APROBADO POR:
 HUGO CAMPOS

DATA ELABORAÇÃO:
 FECHA ELABORACIÓN:
 MANUFACTURE DATE:
 06 / 08 / 2024

REVISÃO:
 VERSION:
 1

DATA ALTERAÇÃO:
 FECHA DEL ÚLTIMO CAMBIO:
 CHANGE DATE:

LOTE / LOTE DE PRODUCCIÓN / BATCH:

FERRAGEM / HERRAJE / HARDWARE

C2 CAVILHA MADEIRA 8X30MM CAVILLA 8X30MM WOODEN DOWEL 8X30MM	I9 DOBRADIÇA PJ PORTA VIDRO BISAGRA PARA PUERTA DE VIDRIO HINGE FOR GLASS DOOR
D2 PARAFUSO PHIL. C.C. 3,5X14MM TORNILLO PHIL. C.C. 3,5X14MM FLAT HEAD PHILIPS SCREW 3,5X14MM	O2 SOPORTE PRATELEIRA 8X10MM SOPORTE REPISA 8X10MM SHELF SUPPORT
D13 PARAF. PHIL. CAB. FLAN. 3,5X25MM TORNILLO PHILIPS CAB FLANG 3,5X25MM FLANGED HEAD PHILIPS SCREW 3,5X25MM	H3 SOPORTE BOCA DE JACARÉ SOPORTE PARA ESTANTE DE VIDRIO SUPPORT FOR GLASS SHELF
D26 PARAFUSO PHIL. CAB. PANELA 3,5X14MM TORNILLO PHIL. CAB. PANELA 3,5X14MM PAN HEAD PHILIPS SCREW 3,5X14MM	H4 GARRA PARA FUNDO GARRA PARA FONDO GRIP TO BOTTOM
D31 PARAFUSO PHIL. C.C. 5X60MM TORNILLO PHILIPS C.C. 5X60MM FLAT HEAD PHILIPS SCREW 5X60MM	J1 PREGO 10X10 CLAVO 10X10 NAIL 10X10
D32 PARAFUSO PHIL. CAB. FLAN. 3,5X14MM TORNILLO PHILIPS CAB FLAN. 3,5X14MM FLANGED HEAD PHILIPS SCREW 3,5X14MM	J3 GARRA PARA FUNDO GARRA PARA FONDO GRIP TO BOTTOM
F1 TAMBOR MINIFIX 12MM TAMBOR MINIFIXO 12MM MINIFIX DRUM 12MM	L1 SACHET COLA PVA 10g PEGAMENTO 10g GLUE 10g
F3 PINO MINIFIX MINIFIX PIN	O6 TAPA FURO ADESIVO 18MM TAPA HUECO ADHESIVO 18MM
G4 SAPATA REDONDA 22MM PATA REDONDA 22MM ROUND SHOE	T6 PUXADOR MANILHA HANDLE
I6 DOBRADIÇA CURVA 35MM SLOWMOTION C/ CALÇO BISAGRA CURVA 35MM SLOWMOTION C/ CUNHA CURVED HINGE 35MM SLOWMOTION WITH SHIM	

ESPECIFICAÇÕES PARA MONTAGEM:

ESPECIFICACIONES PARA MONTAJE:

ASSEMBLY SPECIFICATIONS:

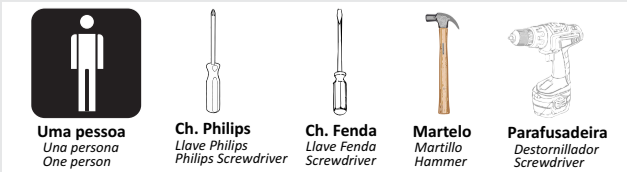

20727 - CRISTALEIRA LUIZA / CRISTALERA LUIZA / LUIZA GLASS GABINET

Nº.	CÓDIGO	DESCRIÇÃO	COMP.	LARG.	ESP.	QTD.
Nº.	CÓDIGO	DESCRIPCIÓN	LARG.	ANCH.	ESP.	CANT.
Nº.	CODE	DESCRIPTION	LENGTH	WIDTH	DEPTH	QUANT.
1	20748	LATERAL DIREITA / LATERAL DERECHA / RIGHT SIDE	1540	411	15	1
2	20749	LATERAL ESQUERDA / LATERAL IZQUIERDA / LEFT SIDE	1540	411	15	1
3	20750	PORTA VIDRO / PUERTA VIDRIO / GLASS DOOR	966	395	4	2
4	18123	PRATELEIRA VIDRO / REPISA VIDRIO / GLASS SHELF	790	394	4	2
5	20751	TAMPO / TAPA / TOP	852	450	25	1
6	20752	BASE / BASE / BASE	852	450	25	1
7	20753	PRATELEIRA / REPISA / SHELF	798	395	15	1
8	20754	TAMPO CENTRAL / TAPA CENTRAL / CENTRAL TOP	798	411	15	1
9	18146	PORTA C/ APLIQUES / PUERTA CON DETALLES / DOOR WITH DETAILS	554	405	30	2
10	20755	FUNDO TRASEIRO INFERIOR / FONDO TRASERO INFERIOR / LOWER BACK BOTTOM	822	287	2,5	2
11	20756	FUNDO TRASEIRO CENTRAL / FONDO TRASERO CENTRAL / CENTRAL BACK BOTTOM	822	333	2,5	2
12	20757	FUNDO TRASEIRO SUPERIOR / FONDO TRASERO SUPERIOR / UPPER BACK BOTTOM	822	333	2,5	1
13	16906	PÉ / PIE / FOOT	170	48	48	4
14	18165	KIT LED / JUEGO DE LED / LED KIT				1

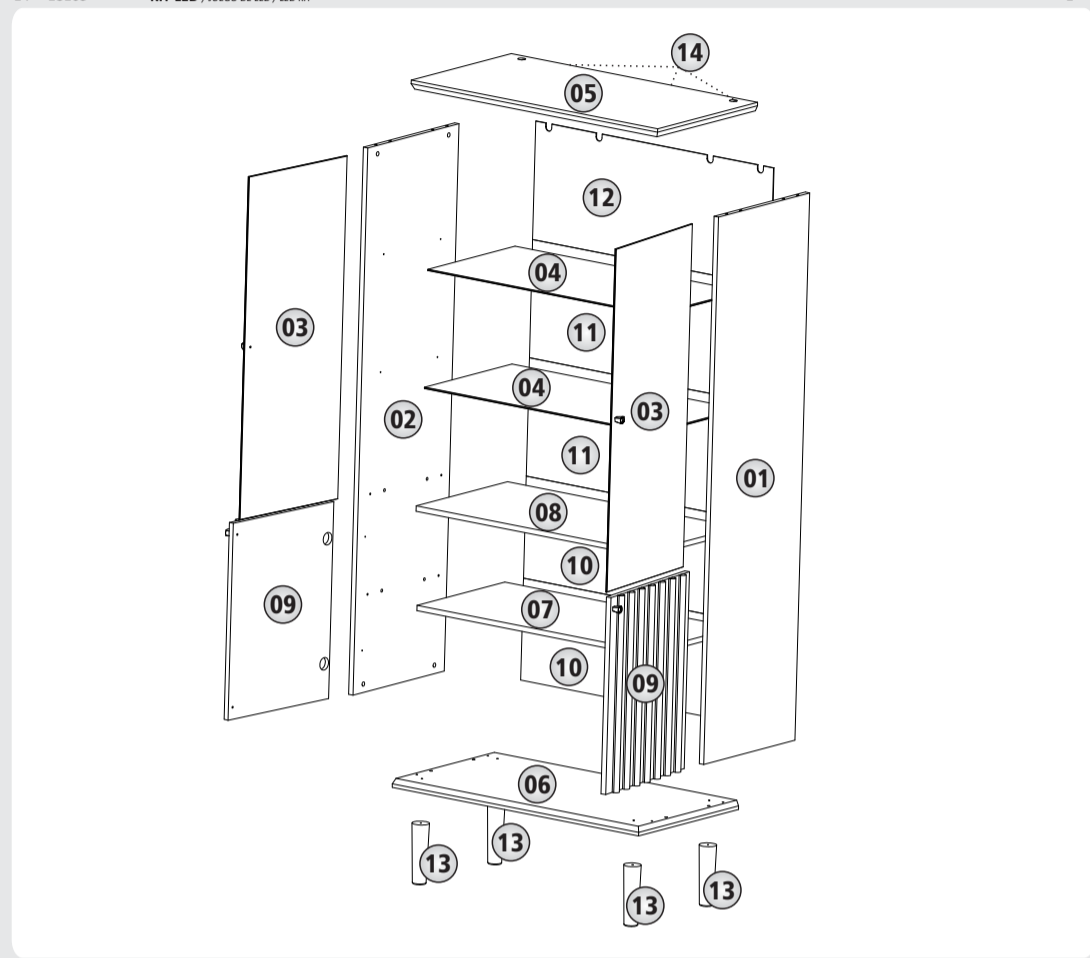

MONTAGEM / MONTAJE / ASSEMBLY

- 01 UNIR AS LATERAIS, A PRATELEIRA, O TAMPO CENTRAL, O TAMPO, A BASE E OS PÉS.**
 UNIR LAS LATERALES, LA REPISA, LA TAPA CENTRAL, LA TAPA, LA BASE Y LOS PIES.
 JOIN THE SIDE, THE SHELF, THE CENTRAL TOP, THE TOP, THE BASE AND THE FEET.

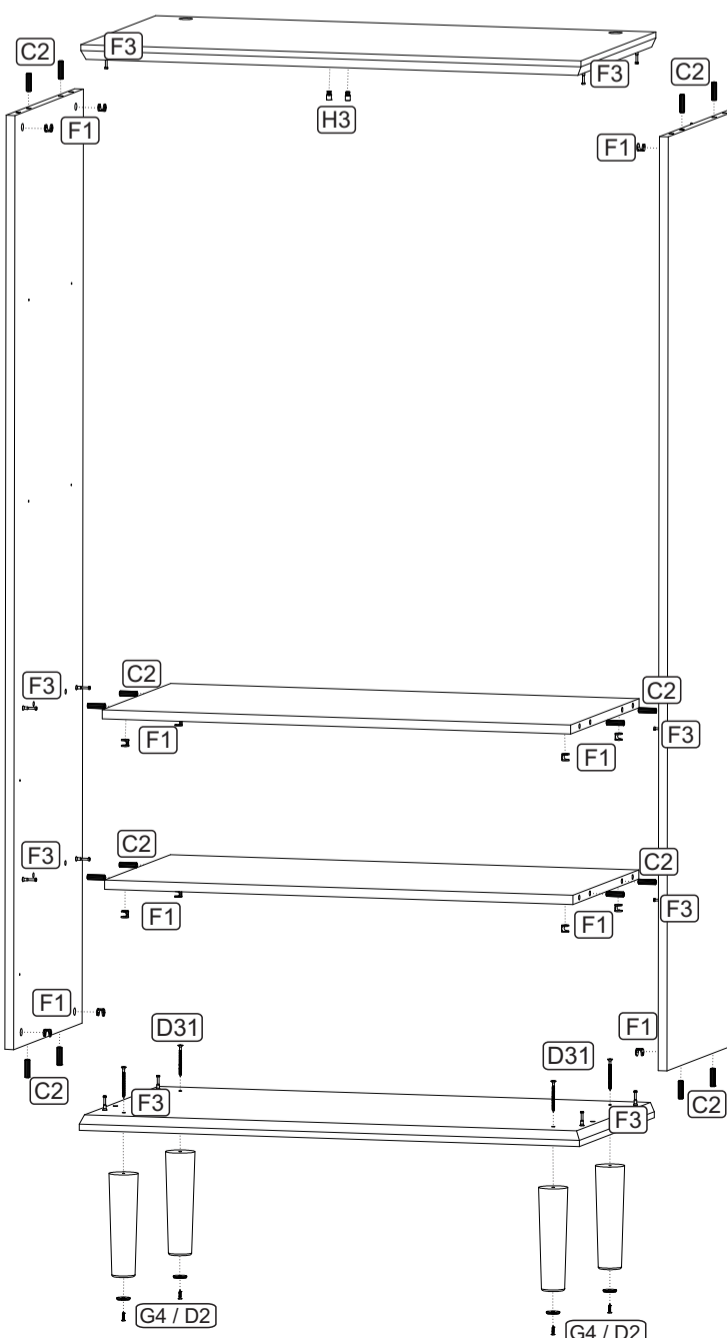

02 **INSTALAR LED.**

INSTALAR LED.
INSTALL LED.

É IMPORTANTE QUE O LED SEJA INSTALADO ANTES DE PREGAR OS FUNDOS
ES IMPORTANTE QUE EL LED SE INSTALE ANTES DE CLAVAR LAS PARTES POSTERIORES
IT IS IMPORTANT THAT THE LED IS INSTALLED BEFORE NAILING THE BACKS

O BOTÃO PODERÁ SER INSTALADO EM QUALQUER UM DOS LADOS
EL BOTÓN SE PUEDE INSTALAR EN CUALQUIER LADO
THE BUTTON CAN BE INSTALLED ON ANY SIDE

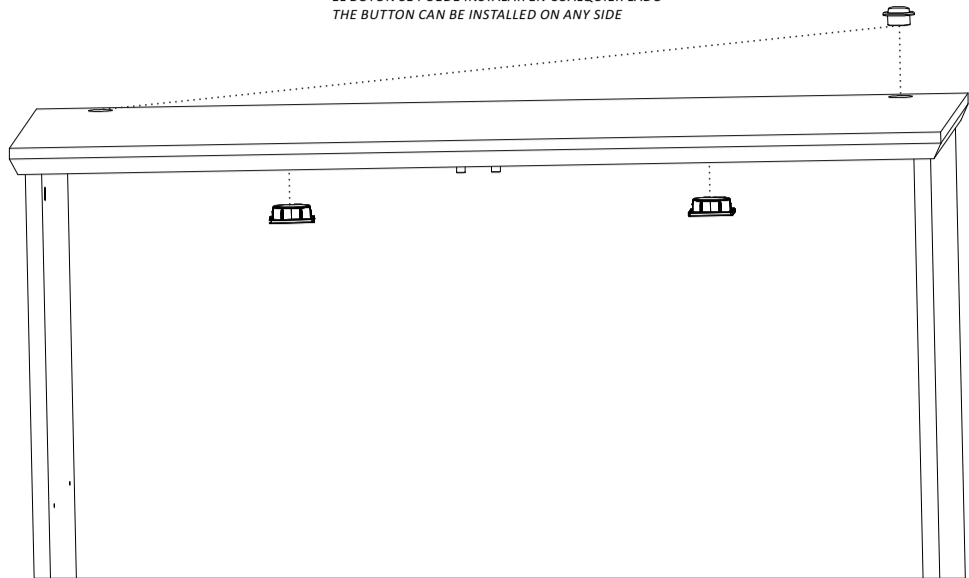

03 **FIXAR OS FUNDOS TRASEIROS.**

FIJAR LOS FONDOS TRASEROS.
FIX THE BACK BOTTOM.

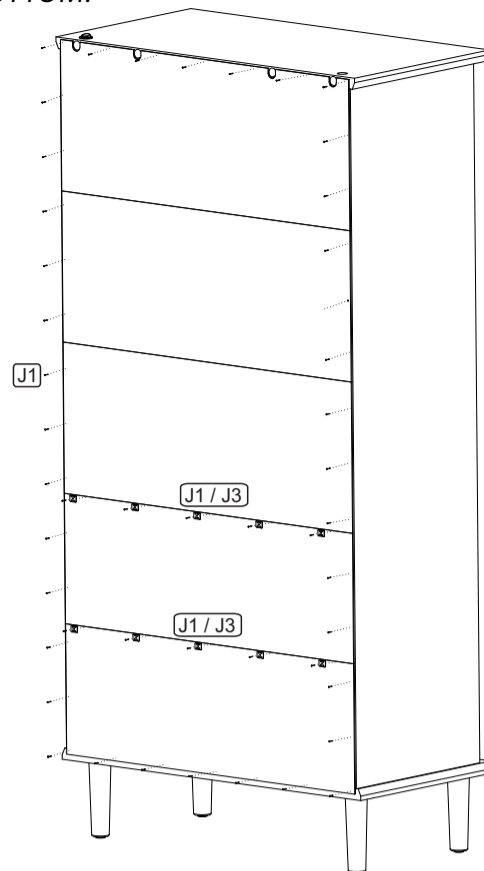

04 **FIXAR PRATELEIRA DE VIDRO.**

FIJAR REPISA DE VIDRO.
FIX GLASS SHELF.

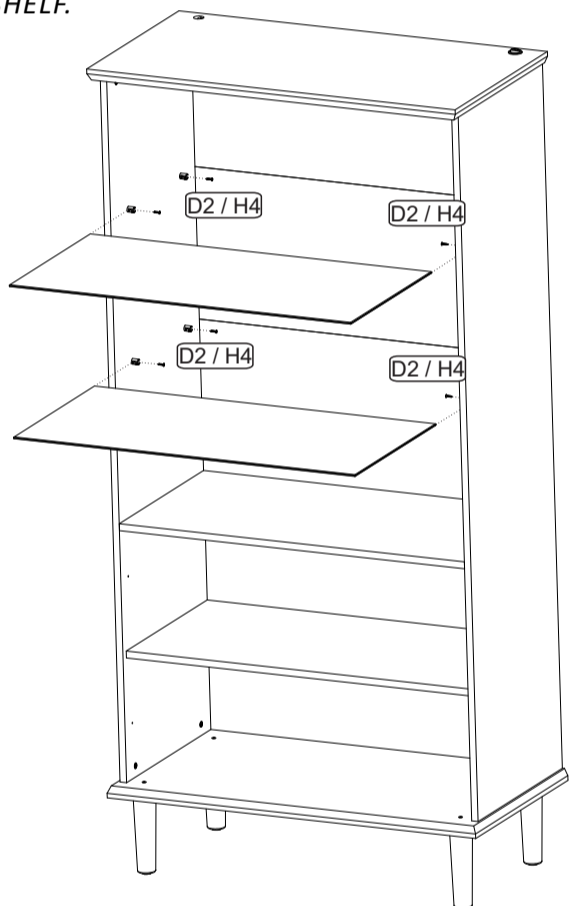

05 **FIXAR AS PORTAS DE VIDRO.**

FIJAR LAS PUERTAS DE VIDRO.
FIX THE GLASS DOORS.

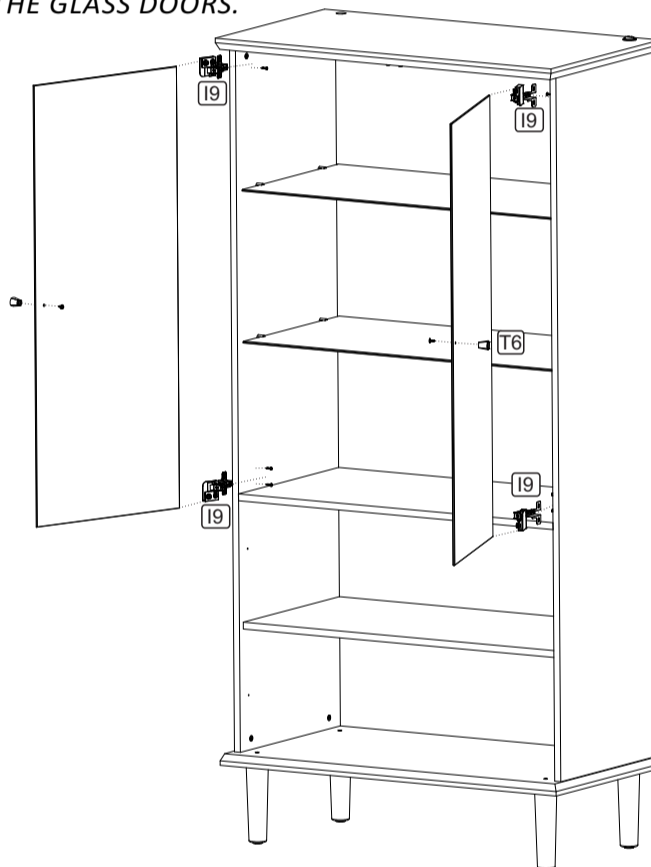

06 **FIXAR AS PORTAS INFERIORES.**

FIJAR LAS PUERTAS INFERIORES.
FIX THE LOWER DOORS.

