

dji AIR 3S

Manual do Usuário

v1.0 2024.10

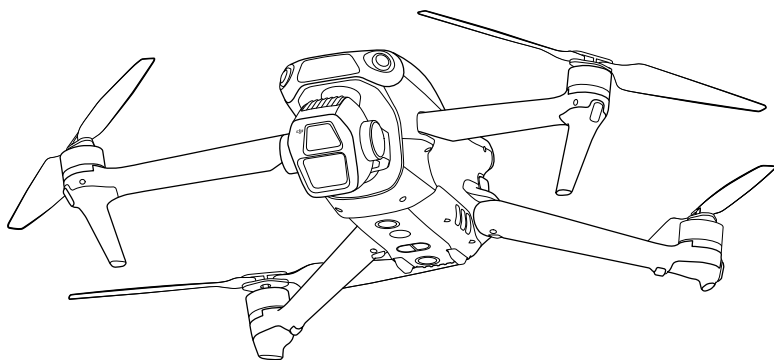



Este documento é protegido pela DJI com todos os direitos reservados. A menos que de outro modo autorizado pela DJI, você não tem permissão para utilizar ou permitir que outros utilizem o documento ou qualquer parte dele, seja reproduzindo, transferindo ou vendendo o documento. Os usuários devem consultar apenas este documento e o seu conteúdo, conforme as instruções de operação dos produtos DJI. O documento não deve ser utilizado para outros fins.

Em caso de divergência entre versões diferentes, a versão em inglês prevalecerá.

Pesquisa de palavra-chave

Procure palavras-chave como “bateria” e “instalação” para localizar um tópico. Se estiver usando o Adobe Acrobat Reader para ler este documento, pressione Ctrl+F no Windows ou Command+F no Mac para iniciar uma pesquisa.

Navegação para um tópico

Visualize uma lista completa de tópicos no índice. Clique em um tópico para navegar até a respectiva seção.

Impressão deste documento

Este documento é compatível com impressão em alta resolução.

Como usar este Manual

Legenda

⚠ Importante

💡 Dicas e informações

📖 Referência

Leia antes do primeiro voo

A DJI™ oferece a você tutoriais em vídeo e os seguintes documentos:

1. *Diretrizes de segurança*
2. *Guia de início rápido*
3. *Manual do usuário*

Recomenda-se assistir a todos os tutoriais em vídeo e ler as *Diretrizes de segurança* antes do primeiro uso. Prepare-se para seu primeiro voo revendo o *Guia de Início Rápido* e consulte o *Manual do Usuário* para obter mais informações.

Tutoriais em vídeo

Acesse os links abaixo ou escaneie o código QR para assistir aos tutoriais em vídeo, que demonstram como usar o produto com segurança:



<https://www.dji.com/air-3s/video>

Como baixar o aplicativo DJI Fly

Assegure-se de usar o DJI Fly durante o voo. Escaneie o código QR para baixar a versão mais recente.



-  O controle remoto com tela já tem o aplicativo DJI Fly instalado. Ao usar um controle remoto sem tela, é necessário baixar o DJI Fly em seu dispositivo móvel.
 - Para verificar as versões dos sistemas operacionais Android e iOS compatíveis com o DJI Fly, visite <https://www.dji.com/downloads/djiapp/dji-fly>.
 - A interface e as funções do DJI Fly podem variar conforme atualização da versão do software. A experiência real do usuário baseia-se na versão do software usada.
-
- * Para maior segurança, a altura de voo é restrita a 30 metros, com alcance de 50 metros quando não estiver conectado ou logado no aplicativo durante o voo. Isso se aplica ao DJI Fly e a todos os aplicativos compatíveis com as aeronaves DJI.

Como baixar o DJI Assistant 2

Baixe o DJI ASSISTANT™ 2 (Série de drones de consumo) em:

<https://www.dji.com/downloads/softwares/dji-assistant-2-consumer-drones-series>

-  A faixa de temperatura de funcionamento deste produto varia de -10 °C a 40 °C. Esta faixa não atende os padrões de temperatura de funcionamento para uso militar (de -55 °C a 125 °C), exigidos para resistir a variações ambientais intensas. Utilize o produto corretamente e somente em situações que atendam aos requisitos de alcance da temperatura de funcionamento desta classe.
-

Conteúdo

Como usar este Manual	3
Legenda	3
Leia antes do primeiro voo	3
Tutoriais em vídeo	3
Como baixar o aplicativo DJI Fly	3
Como baixar o DJI Assistant 2	4
1 Perfil do produto	10
1.1 Primeiro uso	10
Como preparar a aeronave	10
Como preparar o controle remoto	11
DJI RC 2	11
DJI RC-N3	12
Como ativar	13
Como vincular a aeronave e o controle remoto	13
Atualização do firmware	13
1.2 Visão geral	14
Aeronave	14
Controle remoto DJI RC 2	14
Controle remoto DJI RC-N3	15
2 Segurança de voo	17
2.1 Restrições de voo	17
Sistema GEO (Ambiente geoespacial online)	17
Limites de voo	17
Limites de altitude e distância de voo	17
Zonas GEO	19
Como desbloquear Zonas GEO	19
2.2 Requisitos ambientais de voo	20
2.3 Como operar a aeronave de forma responsável	21
2.4 Lista de verificação pré-voo	22
3 Voo básico	24
3.1 Decolagem e pouso automáticos	24
Decolagem automática	24
Pouso automático	24
3.2 Partida e parada dos motores	24
Como iniciar os motores	24
Como interromper os motores	25
Como interromper os motores em pleno voo	25

3.3	Como controlar a aeronave	26
3.4	Procedimentos de decolagem/pouso	27
3.5	Sugestões e dicas para vídeos	27
4	Modo de Voo Inteligente	30
4.1	FocusTrack	30
	Aviso	31
	Usando o FocusTrack	33
4.2	MasterShots	33
	Aviso	33
	Como usar o MasterShots	34
	Como usar o editor	34
4.3	QuickShots	35
	Aviso	35
	Como usar o QuickShots	36
4.4	Hyperlapse	36
	Como usar o Hyperlapse	37
4.5	Voo com trajetória	38
	Como utilizar o Voo com trajetória	39
4.6	Piloto automático	39
	Como usar o piloto automático	40
5	Aeronave	42
5.1	Modo de voo	42
5.2	Indicadores de status da aeronave	43
5.3	Retorno à base (RTH)	44
	Observação	45
	RTH avançado	47
	Método de acionamento	47
	Procedimento de RTH	48
	Configurações de RTH	50
	Proteção de pouso	52
5.4	Sistemas de detecção	53
	Observação	54
5.5	Sistemas avançados de assistência de pilotagem	56
	Observação	56
	Proteção de pouso	57
5.6	Assistente visual	57
5.7	Observações sobre a hélice	59
5.8	Bateria de Voo Inteligente	59
	Observação	59
	Como inserir/remover a bateria	60

Uso da bateria	61
Como carregar a bateria	62
Como usar um carregador	63
Como utilizar o Carregador com múltiplas entradas	63
Mecanismos de proteção da bateria	66
5.9 Estabilizador e câmera	67
Observação do estabilizador	67
Ângulo do estabilizador	68
Modos de operação do estabilizador	68
Observação da câmera	69
5.10 Armazenamento e exportação de fotos e vídeos	70
Armazenamento	70
Como exportar	70
5.11 QuickTransfer	70
6 Controle remoto	74
6.1 DJI RC 2	74
Operações	74
Como Ligar/Desligar	74
Como carregar a bateria	74
Como controlar o estabilizador e a câmera	75
Interruptor do modo de voo	75
Botão Pausa de voo/RTH	75
Botões personalizáveis	76
LEDs do controle remoto	76
LED de status	76
LEDs de nível da bateria	77
Alerta do controle remoto	77
Zona de transmissão ideal	77
Como vincular o controle remoto	78
Como operar a tela sensível ao toque	79
6.2 DJI RC-N3	80
Operações	80
Como Ligar/Desligar	80
Como carregar a bateria	80
Como controlar o estabilizador e a câmera	80
Interruptor do modo de voo	81
Botão Pausa de voo/RTH	81
Botão personalizável	81
LEDs de nível da bateria	82
Alerta do controle remoto	82
Zona de transmissão ideal	82

	Como vincular o controle remoto	83
7	Apêndice	85
7.1	Especificações	85
7.2	Compatibilidade	85
7.3	Atualização do firmware	85
7.4	Caixa-preta	86
7.5	Transmissão aprimorada	86
	Como instalar o cartão nano-SIM	87
	Como instalar o Dongle para celulares DJI 2 na aeronave	88
	Como usar a transmissão aprimorada	88
	Como remover o Dongle para celulares DJI 2	89
	Estratégia de Segurança	89
	Notas de utilização do controle remoto	89
	Requisitos da rede 4G	90
7.6	Lista de verificação pós-voo	91
7.7	Instruções de manutenção	91
7.8	Procedimentos de resolução de problemas	92
7.9	Riscos e advertências	93
7.10	Descarte	93
7.11	Informações de conformidade de ID remota FAR	93
7.12	Informações de pós-venda	94

Perfil do produto

1 Perfil do produto

1.1 Primeiro uso

Clique no link ou escaneie o código QR para assistir aos vídeos tutoriais.



<https://www.dji.com/air-3s/video>

Como preparar a aeronave

1. Remova o protetor de estabilizador da câmera.

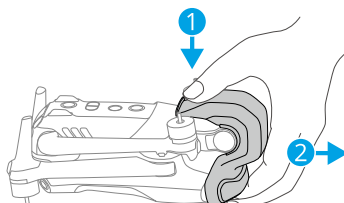

2. Desdobre os braços dianteiros antes de desdobrar os braços traseiros, conforme a imagem.

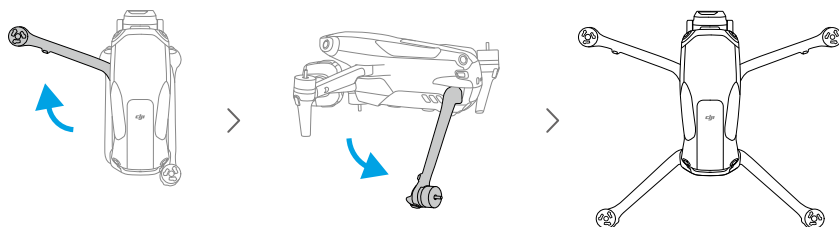

3. Conecte as hélices.

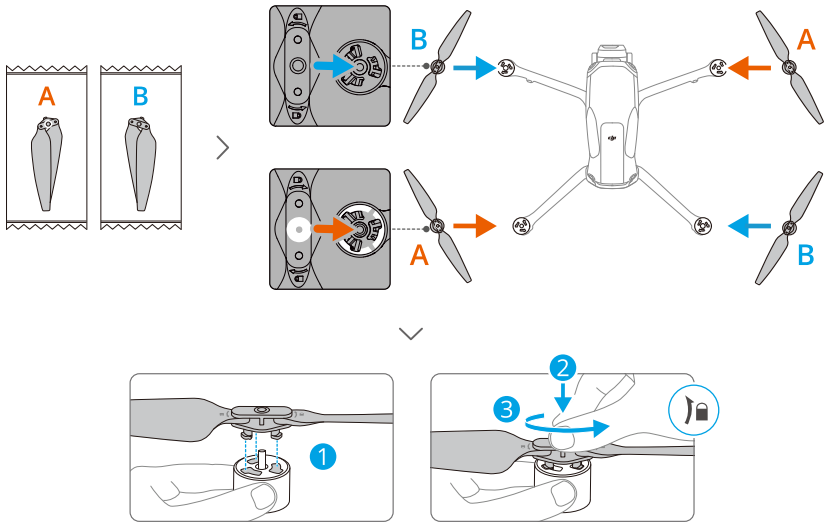

- ⚠ • Recomenda-se usar o carregador DJI para carregar a Bateria de Voo Inteligente. Acesse o site oficial da DJI para obter mais detalhes.
- Verifique se o protetor de estabilizador foi removido e se todos os braços foram desdobrados antes de ligar a aeronave. Caso contrário, isso pode afetar o autodiagnóstico da aeronave.
- Recomenda-se acoplar o protetor de estabilizador quando a aeronave não estiver em uso.
- Certifique-se de colocar as hélices dos braços dianteiros nas duas reentrâncias em ambos os lados da parte traseira da aeronave. **NÃO** empurre as pás da hélice na parte de trás da aeronave, isso causar a deformação das pás da hélice.

Como preparar o controle remoto

DJI RC 2

1. Remova os pinos de controle dos encaixes de armazenamento e instale-os no controle remoto.

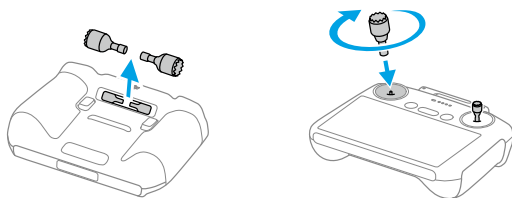

2. Desdobre as antenas.

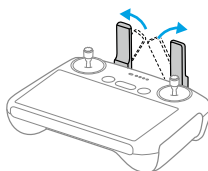

3. O controle remoto precisa ser ativado antes do primeiro uso e uma conexão com a Internet é necessária para a ativação. Pressione, depois pressione e segure o botão Liga/Desliga para ligar o controle remoto. Siga as instruções na tela para ativar o controle remoto.

DJI RC-N3

1. Remova os pinos de controle dos encaixes de armazenamento e instale-os no controle remoto.
2. Retire o suporte do dispositivo móvel. Escolha o cabo de controle remoto apropriado com base no tipo de entrada do seu dispositivo móvel (um cabo com conector USB-C é conectado por padrão). Coloque seu dispositivo móvel no suporte, depois conecte a extremidade do cabo sem o logotipo do controle remoto ao seu dispositivo móvel. Certifique-se de que o seu dispositivo móvel esteja posicionado firmemente.

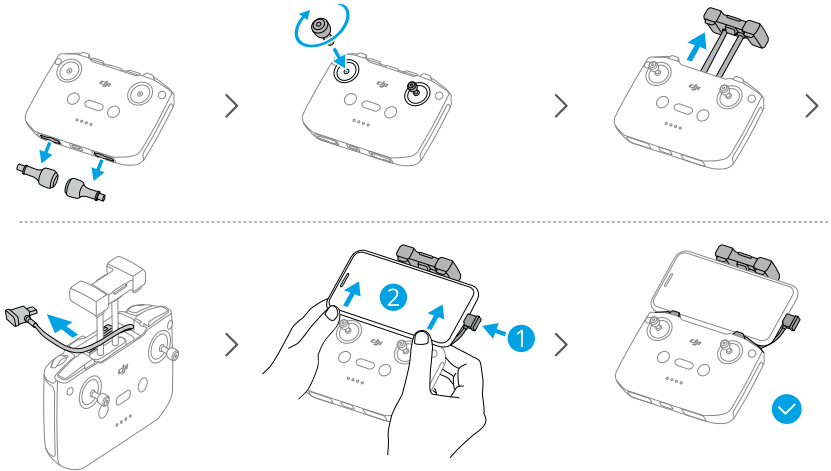

- ⚠ • Se aparecer uma mensagem de conexão USB quando um dispositivo móvel Android for utilizado, selecione a opção “apenas carregamento”. Outras opções podem causar falha de conexão.
- Ajuste o suporte do dispositivo móvel para garantir que ele esteja seguro.

Como ativar

A aeronave requer ativação antes do primeiro uso. Pressione e mantenha o botão Liga/Desliga pressionado para ligar a aeronave e o controle remoto, respectivamente, e siga as instruções na tela para ativar a aeronave usando o DJI Fly. É necessário estar conectado à internet para a ativação.

Como vincular a aeronave e o controle remoto

Após a ativação, a aeronave é vinculada automaticamente ao controle remoto. Se a vinculação automática falhar, siga as mensagens na tela do DJI Fly para vincular a aeronave e o controle remoto para obter os melhores serviços de garantia.

Atualização do firmware

Um aviso aparecerá no DJI Fly quando houver uma nova atualização disponível para o firmware. Atualize sempre que for solicitado para garantir a melhor experiência do usuário.

1.2 Visão geral

Aeronave

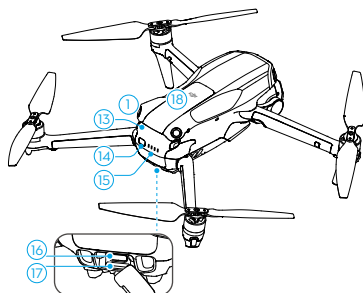
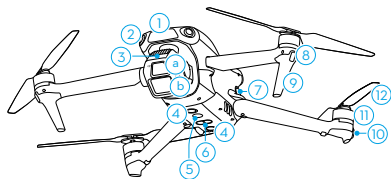

1. LiDAR voltado para a frente ^[1]
2. Sistema visual omnidirecional ^[2]
3. Estabilizador e câmera
 - a. Câmera Tele média
 - b. Câmera grande-angular
4. Sistema visual inferior
5. Luz auxiliar
6. Sistema tridimensional de detecção por infravermelho ^[1]
7. Fivelas da bateria
8. LEDs frontais
9. Trens de pouso (antenas integradas)
10. Indicadores de status da aeronave
11. Motores
12. Hélices
13. Bateria de Voo Inteligente
14. Botão liga/desliga
15. LEDs de nível da bateria
16. Porta USB-C
17. Compartimento de cartão microSD
18. Compartimento do Dongle para celulares

[1] O sistema 3D de detecção por infravermelho e o LiDAR voltado para a frente atendem aos requisitos de segurança do olho humano para produtos a laser de classe 1.

[2] O sistema visual omnidirecional pode detectar obstáculos nas direções horizontais e superior.

Controle remoto DJI RC 2

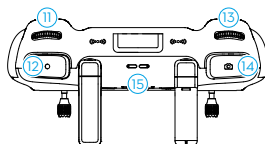
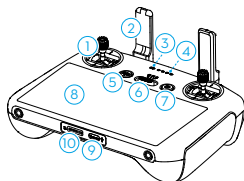

1. Pinos de controle
2. Antenas

3. LED de status
4. LEDs de nível da bateria
5. Botão Pausa de voo/Retorno à base (RTH)
6. Interruptor do modo de voo
7. Botão Liga/Desliga
8. Tela sensível ao toque
9. Entrada USB-C
10. Compartimento de cartão microSD
11. Botão do estabilizador
12. Botão de gravação
13. Botão de controle da câmera

14. Botão de Foco/Obturador
15. Alto-falante
16. Compartimento de armazenamento dos pinos de controle
17. Botão personalizável C2
18. Botão personalizável C1

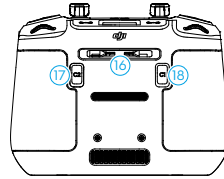

Controle remoto DJI RC-N3

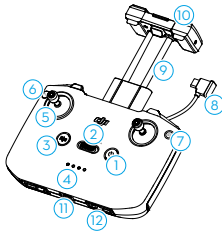

1. Botão Liga/Desliga
2. Interruptor do modo de voo
3. Botão Pausa de voo/Retorno à base (RTH)
4. LEDs de nível da bateria
5. Pinos de controle
6. Botão personalizável
7. Botão de foto/vídeo
8. Cabo do controle remoto

9. Suporte do dispositivo móvel
10. Antenas
11. Entrada USB-C
12. Compartimento de armazenamento dos pinos de controle
13. Botão do estabilizador
14. Botão do obturador/gravação
15. Compartimento para dispositivos móveis

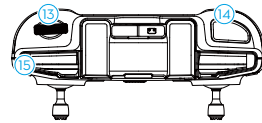

Segurança de voo

2 Segurança de voo

Após concluir a preparação pré-voo, recomenda-se treinar suas habilidades e praticar o voo com segurança. Escolha uma área adequada para voar de acordo com as exigências e restrições de voo. Cumpra estritamente as leis e regulamentações locais ao voar. Leia as *Diretrizes de segurança* antes de voar para garantir o uso seguro do produto.

2.1 Restrições de voo

Sistema GEO (Ambiente geoespacial online)

O sistema de ambiente geoespacial online (GEO) da DJI é um sistema global que fornece informações em tempo real sobre segurança do voo e atualizações de restrições, evitando que veículos aéreos não tripulados (UAVs) voem em espaços aéreos restritos. Em circunstâncias excepcionais, as áreas restritas podem ser liberadas para permitir voos. Mas antes disso, é preciso enviar uma solicitação de desbloqueio com base no nível atual de restrição na área de voo desejada. O sistema GEO pode não estar totalmente em conformidade com as leis e regulamentações locais. Você é responsável pela sua própria segurança de voo e deve consultar as autoridades locais a respeito das exigências legais e regulamentares relevantes antes de solicitar a liberação de voo em uma área restrita. Para obter mais informações sobre o sistema GEO, acesse <https://fly-safe.dji.com>.

Limites de voo

Por motivos de segurança, os voos estão limitados por padrão para ajudar os usuários a operar a aeronave com segurança. É possível definir limites de altura e distância de voo. Os limites de altitude e distância e as Zonas GEO funcionam em conjunto para administrar a segurança do voo quando o Sistema Global de Navegação por Satélite (GNSS) estiver disponível. Apenas a altitude poderá ser limitada quando o GNSS estiver indisponível.

Limites de altitude e distância de voo

A altitude máxima restringe a altitude de voo da aeronave, enquanto a distância máxima restringe o raio de voo em torno do Ponto de origem da aeronave. Esses limites podem ser alterados no aplicativo DJI Fly para aumentar a segurança de voo.

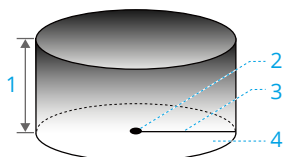

1. Altitude máxima
2. Ponto de origem (Posicionamento horizontal)
3. Distância máxima
4. Altura da aeronave na decolagem

Sinal de GNSS forte

	Restrições de voo	Mensagem no aplicativo DJI Fly
Altitude máxima	A altitude da aeronave não pode exceder o valor definido no DJI Fly.	Altitude de voo máxima atingida.
Distância máxima	A distância em linha reta da aeronave ao Ponto de origem não pode exceder a distância máx. de voo definida no DJI Fly.	Distância máxima de voo atingida.

Sinal de GNSS fraco

	Restrições de voo	Mensagem no aplicativo DJI Fly
Altitude máxima	<ul style="list-style-type: none"> • A altitude é limitada a 30 m a partir do ponto de decolagem se a iluminação for suficiente. • A altitude é limitada a 3 metros acima do solo se a iluminação não for suficiente e se o sistema 3D de detecção por infravermelho estiver em funcionamento. • A altitude é limitada a 30 metros a partir o ponto de decolagem se a iluminação não for suficiente e se o sistema 3D de detecção por infravermelho não estiver em funcionamento. 	Altitude de voo máxima atingida.
Distância máxima	Sem limite	

-
- ⚠ • Cada vez que a aeronave for ligada, o limite de altitude será removido automaticamente, desde que o sinal GNSS fique forte (força do sinal GNSS ≥ 2) e o limite não terá efeito mesmo se o sinal GNSS fique fraco depois.
 - Se a aeronave ultrapassar a faixa de voo definida devido à inércia, ainda será possível controlar a aeronave, mas não será possível ir mais longe.
-

Zonas GEO

O sistema GEO da DJI designa locais de voo seguros, fornece os níveis de risco e avisos de segurança para voos individuais, além de informações sobre espaço aéreo restrito. Todas as áreas de voo restritas são denominadas como Zonas GEO, as quais são subdivididas em Zonas restritas, Zonas de autorização, Zonas de advertência, Zonas de advertência aprimorada e Zonas de altitude. Essas informações podem ser visualizadas em tempo real no DJI Fly. As Zonas GEO são áreas de voo específicas e incluem, entre outras, aeroportos, locais de grandes eventos, áreas em que já tenham ocorrido emergências (como incêndios florestais), usinas nucleares, penitenciárias, propriedades governamentais e instalações militares. Por padrão, o sistema GEO limita voos e decolagens em zonas que possam causar problemas de segurança. Um mapa de Zona GEO contendo informações abrangentes sobre Zonas GEO no mundo todo está disponível no site oficial da DJI: <https://fly-safe.dji.com/nfz/nfz-query>.

Como desbloquear Zonas GEO

Para satisfazer as necessidades dos diferentes usuários, a DJI oferece dois modos de desbloqueio: Desbloqueio automático e Desbloqueio personalizado. É possível fazer uma solicitação no site DJI Fly Safe.

O **Desbloqueio automático** destina-se a destravar Zonas de autorização. Para concluir o Desbloqueio automático, deve-se enviar uma solicitação de desbloqueio por meio do site DJI Fly Safe em <https://fly-safe.dji.com>. Assim que a solicitação de desbloqueio for aprovada, será possível sincronizar a licença de desbloqueio por meio do aplicativo DJI Fly. Outra opção para desbloquear a zona é executar ou voar com a aeronave diretamente na Zona de autorização aprovada e seguir as instruções no DJI Fly para desbloquear a zona.

O **Desbloqueio personalizado** é ajustado para usuários com requisitos especiais. Ele designa áreas de voo personalizadas definidas pelo usuário e oferece documentos de permissão de voo específicos para as necessidades de diferentes usuários. Essa opção de desbloqueio está disponível em todos os países e regiões e pode ser solicitado no site DJI Fly Safe em <https://fly-safe.dji.com>.

- ⚠ • Para garantir a segurança de voo, a aeronave não poderá voar para fora da zona desbloqueada depois que entrar nela. Se o Ponto de origem for fora da zona desbloqueada, a aeronave não será capaz de retornar à base.
-

2.2 Requisitos ambientais de voo

1. NÃO voe em condições meteorológicas extremas, tais como vento forte, neve, chuva e neblina.
2. Voe apenas em áreas abertas. Edifícios altos e grandes estruturas metálicas podem afetar a precisão da bússola a bordo e do sistema de GNSS. Após a decolagem, certifique-se de ter recebido uma notificação com o comando de voz indicando que o Ponto de origem foi atualizado (Home Point is updated) antes de continuar o voo. Se a aeronave tiver decolado perto de algum prédio, não será possível garantir a exatidão do Ponto de origem. Nesse caso, acompanhe atentamente o posicionamento atual da aeronave durante o RTH automático. Quando a aeronave estiver próxima do Ponto de origem, recomendamos o cancelamento do RTH automático e o controle manual da aeronave para pousar em um local apropriado.
3. Mantenha a aeronave dentro de seu campo de visão (VLOS). Evite montanhas e árvores que possam bloquear os sinais de GNSS. O voo além do campo de visão (BVLOS) só pode ser realizado quando o desempenho da aeronave, o conhecimento e as habilidades do piloto e a gestão da segurança operacional estiverem de acordo com as regulamentações locais para BVLOS. Evite obstáculos, multidões, árvores e corpos d'água. Por motivos de segurança, NÃO voe próximo a aeroportos, estradas, estações de trem, linhas de trem, centros urbanos ou outras áreas restritas, a menos que sejam obtidas permissões ou aprovações de acordo com as regulamentações locais.
4. Minimize a interferência evitando áreas com altos níveis de eletromagnetismo, como locais próximos a linhas de tensão, estações base, subestações elétricas e torres de transmissão.
5. O desempenho da aeronave e de sua bateria é limitado durante voos em altitudes elevadas. Voe com cuidado. NÃO voe acima da altitude autorizada.
6. A distância de frenagem da aeronave é afetada pela altitude de voo. Quanto maior a altitude, maior será a distância de frenagem. Ao voar em altitudes elevadas, procure manter uma distância de frenagem adequada para garantir a segurança de voo.
7. O GNSS não pode ser usado na aeronave em regiões polares. Nesse caso, utilize o sistema visual.
8. NÃO decole de objetos em movimento, como carros, navios e aviões.

9. NÃO decole de superfícies de cores sólidas ou superfícies altamente refletoras, como o teto de um carro.
10. Tenha cuidado ao decolar no deserto ou em uma praia, para evitar que a areia entre na aeronave.
11. NÃO use a aeronave em ambientes que apresentem riscos de incêndio ou explosão.
12. Utilize a aeronave, o controle remoto, a bateria, o carregador da bateria e o carregador com múltiplas entradas da bateria em ambientes secos.
13. NÃO utilize a aeronave, o controle remoto, a bateria e seu carregador e o carregador com múltiplas entradas perto de acidentes, incêndios, explosões, inundações, tsunamis, avalanches, deslizamentos, terremotos, poeira, tempestades de areia, névoa salina ou fungos.
14. NÃO use a aeronave próximo a bandos de pássaros.

2.3 Como operar a aeronave de forma responsável

Para evitar ferimentos graves e danos ao patrimônio, siga as regras a seguir:

1. Certifique-se de que você NÃO esteja sob influência de anestesia, álcool ou drogas ou sofrendo de vertigem, fadiga, náusea ou qualquer outra condição que possa prejudicar sua capacidade de operar a aeronave com segurança.
2. Ao pousar, desligue primeiro a aeronave e depois o controle remoto.
3. NÃO derrube, arremesse, incendeie nem projete cargas perigosas em ou sobre edifícios, pessoas ou animais, já que isso pode causar ferimentos ou danos ao patrimônio.
4. NÃO use a aeronave caso ela tenha caído, esteja acidentalmente danificada, ou esteja em más condições.
5. Certifique-se de treinar o suficiente e tenha planos de contingência para emergências ou para o caso de um incidente acontecer.
6. Certifique-se de ter um plano de voo. NÃO use a aeronave de forma imprudente.
7. Respeite a privacidade das outras pessoas ao utilizar a câmera. Certifique-se de estar em conformidade com leis e regulamentações locais e com os padrões morais.
8. NÃO use este produto para qualquer motivo que não o uso pessoal geral.
9. NÃO use a aeronave para qualquer propósito ilegal ou impróprio como espionagem, operações militares ou investigações não autorizadas.
10. NÃO use este produto para difamar, assediar, ameaçar, perseguir ou violar os direitos legais, como o direito de privacidade e de publicidade, de outros.
11. NÃO invada propriedades privadas de outras pessoas.

2.4 Lista de verificação pré-vo

1. Remova quaisquer dispositivos de proteção da aeronave, como o protetor de estabilizador e os suportes de hélices.
2. Certifique-se de que a Bateria de Voo Inteligente e as hélices estejam firmemente instaladas.
3. Certifique-se de que o controle remoto, o dispositivo móvel e a Bateria de Voo Inteligente estejam totalmente carregados.
4. Certifique-se de que os braços da aeronave estejam abertos.
5. Certifique-se de que o estabilizador e a câmera estejam funcionando normalmente.
6. Certifique-se de que não haja nada obstruindo os motores e que eles estão funcionando normalmente.
7. Certifique-se de que o DJI Fly esteja bem conectado à aeronave.
8. Certifique-se de que todas as lentes da câmera e os sensores estejam limpos.
9. Use somente peças originais DJI ou peças autorizadas pela DJI. Peças não autorizadas podem causar mau funcionamento do sistema e comprometer a segurança do voo.
10. Certifique-se de que a **Obstacle Avoidance Action (Ação de prevenção de obstáculos)** esteja definida no DJI Fly e que **Max Altitude (Altitude máxima)**, **Max Distance (Distância máxima)** e **Auto RTH Altitude (Altitude de RTH automático)** estejam todas definidas corretamente de acordo com as leis e regulamentações locais.

Voo básico



3 Voo básico

3.1 Decolagem e pouso automáticos

Decolagem automática

1. Inicie o DJI Fly e entre na exibição da câmera.
2. Conclua todas as etapas na lista de verificação pré-voo.
3. Toque em . Se houver condições seguras para a decolagem, pressione o botão e mantenha pressionado para confirmar.
4. A aeronave irá decolar e pairar acima do solo.

Pouso automático

1. Se houver condições seguras para pouso, toque em . Em seguida, toque  e segure para confirmar.
2. O pouso automático pode ser cancelado tocando em .
3. Se o sistema visual inferior estiver funcionando normalmente, a proteção de pouso será habilitada.
4. Os motores desligarão automaticamente após o pouso.

 • Escolha um local apropriado para o pouso.

3.2 Partida e parada dos motores

Como iniciar os motores

Execute um dos Comandos combinados do joystick (CSC) conforme mostrado abaixo para ligar os motores. Após os motores começarem a girar, libere os dois pinos simultaneamente.



Como interromper os motores

Os motores podem ser interrompidos de duas formas:

Método 1: quando a aeronave tiver pousado, pressione o pino do acelerador para baixo e o mantenha pressionado até que os motores parem de funcionar.

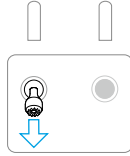

Método 2: Quando a aeronave tiver pousado, execute um Comando combinado do joystick (CSC), como mostrado abaixo, até que os motores parem de funcionar.



Como interromper os motores em pleno voo

⚠ • A interrupção dos motores em pleno voo causará a queda da aeronave.

A configuração padrão de **Emergency Propeller Stop (Parada de emergência da hélice)** no aplicativo DJI Fly é **Emergency Only (Somente emergência)**, o que significa que os motores só podem ser interrompidos durante o voo quando a aeronave detectar que está em situação de emergência, por exemplo, quando a aeronave colidir, quando um motor parar, quando a aeronave girar no ar ou quando a aeronave estiver fora de controle e subir ou descer muito rapidamente. Para interromper os motores durante o voo, use o mesmo Comando combinado do joystick (CSC) usado para dar a partida nos motores. Observe que será preciso pressionar os pinos de controle por dois segundos ao realizar o CSC para interromper os motores. A **Emergency Propeller Stop (Parada de emergência da hélice)** pode ser alterada para **Anytime (A qualquer momento)** no aplicativo. Use esta opção com cautela.

3.3 Como controlar a aeronave

Os pinos de controle do controle remoto podem ser utilizados para controlar os movimentos da aeronave. Os pinos de controle podem ser operados no Modo 1, Modo 2 ou Modo 3, conforme mostrado abaixo.

O modo de controle padrão do controle remoto é o Modo 2. Neste manual, o Modo 2 é utilizado como exemplo para ilustrar o uso dos pinos de controle. Quanto mais o pino for empurrado para longe da posição central, mais rapidamente a aeronave se moverá.

Modo 1

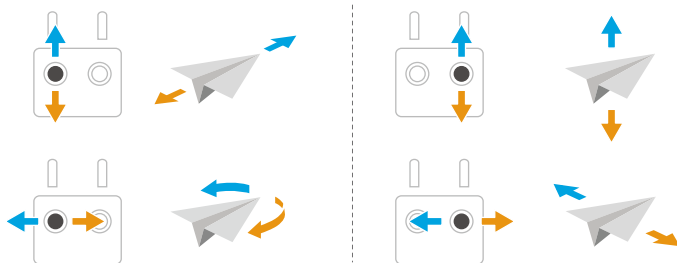

Modo 2

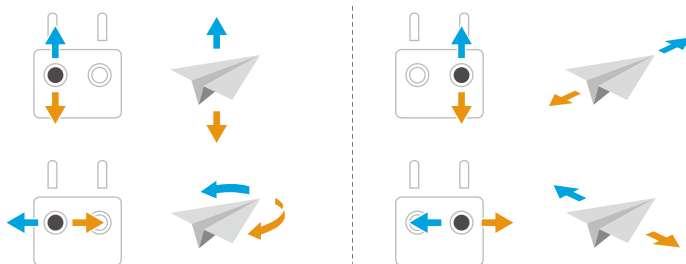

Modo 3

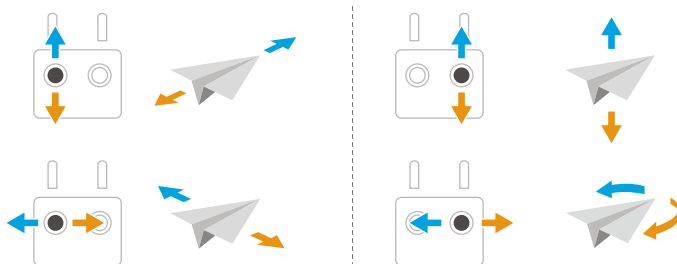

3.4 Procedimentos de decolagem/pouso

- ⚠ • NÃO decole a aeronave da palma da sua mão ou segurando-a.
 - NÃO opere a aeronave se a iluminação estiver demasiado clara ou escura para utilizar o controle remoto para monitorar o voo. É de sua responsabilidade ajustar corretamente o brilho e a quantidade de luz solar direta na tela a fim de evitar dificuldade de visualização da tela.
-
1. A lista de verificação pré-voo foi projetada para ajudar você a voar com segurança. Verifique todos os itens da lista de verificação pré-voo antes de cada voo.
 2. Coloque a aeronave em uma área aberta e plana com a parte traseira voltada para você.
 3. Ligue o controle remoto e a aeronave.
 4. Inicie o DJI Fly e entre na exibição da câmera.
 5. Toque em *** > **Safety (Segurança)**. Em seguida, defina a **Obstacle Avoidance Action (Ação de desvio de obstáculo)** para **Bypass (Contornar)** ou **Brake (Frear)**. Certifique-se de definir a **Auto RTH Altitude (Altitude de RTH automático)** e a **Max Altitude (Altitude máxima)** apropriadas.
 6. Espere a conclusão do autodiagnóstico da aeronave. O motor pode ser ligado se o DJI Fly não apresentar nenhum aviso irregular.
 7. Para decolar, empurre o pino do acelerador para cima devagar.
 8. Para pousar, faça voo estacionário sobre uma superfície nivelada e pressione o pino do acelerador para baixo para descer.
 9. Após o pouso, empurre o pino do acelerador para baixo e mantenha-o assim até os motores se desligarem.
 10. Desligue a aeronave antes de desligar o controle remoto.

3.5 Sugestões e dicas para vídeos

1. Selecione o modo de operação do estabilizador desejado no DJI Fly.
2. Recomenda-se tirar fotos ou gravar vídeos ao voar nos modos Normal ou Cine.
3. NÃO voe se as condições meteorológicas estiverem desfavoráveis, como em dias chuvosos ou com muito vento.
4. Escolha as configurações da câmera de acordo com as suas necessidades.
5. Execute testes de voo para estabelecer rotas de voo e pré-visualizar cenas.

- Empurre os pinos de controle com cuidado para garantir movimentos suaves e estáveis da aeronave.

Modo de Voo Inteligente

4 Modo de Voo Inteligente

4.1 FocusTrack



Clique no link abaixo ou leia o código QR para assistir ao tutorial em vídeo.



<https://www.dji.com/air-3s/video>

	Spotlight	Ponto de Interesse (Pdl)	ActiveTrack
Descrição	Permite que a câmera com estabilizador fique voltada para o alvo o tempo todo enquanto você controla o voo manualmente.	Permite que a aeronave voe ao redor do alvo.	<p>A aeronave rastreia o alvo nos submodos a seguir.</p> <p>Automático: A aeronave planeja e ajusta continuamente a rota de voo com base em seu ambiente e executa movimentos automáticos complexos da câmera.</p> <p>Manual: A aeronave é manualmente controlada para voar por uma trajetória especificada.</p>
Alvos compatíveis	<ul style="list-style-type: none"> Alvos fixos Alvos em movimento (apenas veículos, barcos e pessoas) 		<ul style="list-style-type: none"> Alvos em movimento (apenas veículos, barcos e pessoas) O Modo automático só é compatível com veículos e pessoas.

	Spotlight	Ponto de Interesse (Pdl)	ActiveTrack
Desvio de obstáculos	Quando o sistema visual estiver funcionando normalmente, a aeronave desviará ou freará se um obstáculo for detectado, dependendo se a ação de desvio de obstáculos estiver definida como Bypass (Desviar) ou Brake (Frear) no DJI Fly. Observação: O desvio de obstáculos é desabilitado no modo Esportivo.		A aeronave desviará de obstáculos independentemente do modo de voo ou das configurações da ação de desvio de obstáculos no DJI Fly quando o sistema visual estiver funcionando normalmente.

No ActiveTrack, a distância máxima de rastreamento compatível da aeronave e do sujeito são os seguintes:

Sujeito	Pessoas	Veículos/barcos
Distância horizontal	20 metros	100 metros
Altitude	20 metros	100 metros



- A aeronave voará até a distância e o alcance de altitude compatíveis se a distância e a altitude estiverem fora do alcance quando o ActiveTrack for iniciado. Voe com a aeronave na distância e altitude ideais para obter o melhor desempenho de rastreamento.
- A velocidade máx. de rastreamento da aeronave é 15 m/s. É recomendado que a velocidade do alvo em movimento não ultrapasse os 12 m/s; caso contrário, a aeronave não conseguirá rastrear adequadamente.

Aviso



- A aeronave não é capaz de evitar alvos em movimento, como pessoas, animais ou veículos. Ao usar o FocusTrack, preste atenção ao ambiente circundante para garantir a segurança do voo.

- NÃO use o FocusTrack em áreas que tenham objetos pequenos ou fios (por exemplo, galhos de árvore ou linhas de tensão), objetos transparentes (por exemplo, água ou vidro) ou superfícies monocromáticas (por exemplo, paredes brancas).
- Esteja sempre preparado para pressionar o botão de pausa de voo no controle remoto ou tocar em  no DJI Fly para operar a aeronave manualmente caso ocorra alguma situação de emergência.
- Mantenha atenção extra ao usar o FocusTrack em qualquer uma das seguintes situações:
 - O alvo rastreado não se move em um plano nivelado.
 - O alvo rastreado muda drasticamente de forma durante o movimento.
 - O alvo rastreado fica fora de vista por um longo período.
 - O alvo rastreado move-se sobre uma superfície com camada de neve.
 - O alvo rastreado tem cor ou padrão semelhante ao ambiente circundante.
 - Quando a iluminação estiver extremamente baixa (<300 lux) ou alta (>10.000 lux).
- Assegure-se de respeitar leis e regulamentos de privacidade locais ao usar o FocusTrack.
- Recomenda-se rastrear apenas veículos, barcos e pessoas (mas não crianças). Voe com cuidado ao rastrear outros alvos.
- No caso de alvos em movimento, veículos referem-se a carros e barcos de pequeno a médio porte. NÃO rastreie um carro ou barco controlado remotamente.
- O alvo rastreado pode ser inadvertidamente trocado por outro se eles passarem próximos um do outro.
- O ActiveTrack fica indisponível quando a iluminação for insuficiente e o sistema visual não estiver disponível. Para alvos fixos, o Spotlight e o Pdl ainda podem ser utilizados, mas a detecção de obstáculos não estará disponível.
- O FocusTrack não está disponível quando a aeronave está em solo.
- O FocusTrack pode não funcionar corretamente quando a aeronave estiver voando perto de seus limites de voo ou em uma Zona GEO.
- No Modo Photo (Foto), o recurso FocusTrack só está disponível ao usar Single (Disparos únicos).
- Se o alvo for obstruído e perdido pela aeronave, ela continuará voando na velocidade e orientação atuais para tentar identificar novamente o alvo. Se a

aeronave não conseguir identificar novamente o alvo, ela fará voo estacionário e sairá automaticamente do ActiveTrack.

- O FocusTrack será encerrado automaticamente se a distância horizontal entre o alvo e a aeronave for superior a 50 metros (disponível apenas ao usar o FocusTrack na UE).

Usando o FocusTrack

Antes de habilitar o FocusTrack, assegure-se de que o ambiente de voo seja aberto e sem obstruções e que contenha luz suficiente.

Toque no ícone do FocusTrack no lado esquerdo do aplicativo ou selecione o alvo na tela para habilitar o FocusTrack. Toque no ícone do FocusTrack novamente para sair dele.



- O ActiveTrack é compatível apenas com alvos em movimento, como veículos, barcos e pessoas com zoom de até 3x.

4.2 MasterShots



Clique no link abaixo ou leia o código QR para assistir ao tutorial em vídeo.



<https://www.dji.com/air-3s/video>

A aeronave selecionará uma rota de voo predefinida com base no tipo e na distância do alvo. Em seguida, ela irá realizar diversas capturas de imagem aérea clássicas.



Aviso



- Use o MasterShot em locais sem edifícios e outros obstáculos. Assegure-se de não haver pessoas, animais ou outros obstáculos na rota de voo. Quando a iluminação for suficiente e as condições ambientais forem adequadas para o sistema visual, a aeronave freará e fará voo estacionário no local se algum obstáculo for detectado.

- Sempre preste atenção a obstáculos ao redor da aeronave e use o controle remoto para evitar colisões ou obstrução da aeronave.
- O movimento acidental de um pino de controle também interromperá a gravação. A gravação de vídeo também será interrompida se a aeronave voar muito próxima de uma zona restrita ou de altitude ou se o sistema de detecção da aeronave for acionado durante o voo.
- NÃO use o MasterShot em nenhuma das situações a seguir:
 - Quando o alvo estiver bloqueado por um longo período ou fora do campo de visão.
 - Quando o alvo tiver cor ou padrões similares ao entorno.
 - Quando o alvo estiver no ar.
 - Quando o alvo estiver se movendo rapidamente.
 - Quando a iluminação estiver extremamente baixa (<300 lux) ou alta (>10.000 lux).
- NÃO use o MasterShot em locais próximos a edifícios ou onde o sinal GNSS estiver fraco. Caso contrário, a rota de voo pode ficar instável.
- Certifique-se de seguir leis e regulamentações de privacidade locais ao usar o MasterShot.

Como usar o MasterShots

1. Toque no ícone do Modo de gravação na lateral direita da exibição da câmera e selecione o MasterShots .
2. Depois de selecionar e arrastar o alvo e ajustar a área de gravação, toque em  para começar a gravar. A aeronave começará a voar e a gravar automaticamente. A aeronave retornará à sua posição original após a conclusão da gravação.
3. Toque em  ou pressione uma vez o botão de pausa de voo no controle remoto. A aeronave sairá imediatamente do MasterShots e fará um voo estacionário.

Como usar o editor

Depois que a gravação tiver sido concluída, toque no botão de reprodução  para ver uma prévia da gravação.

Toque em **Create MasterShots (Criar MasterShot)** para ver uma prévia do vídeo em MasterShot. Outros modelos estão disponíveis para edição criativa.

4.3 QuickShots



Clique no link abaixo ou leia o código QR para assistir ao tutorial em vídeo.



<https://www.dji.com/air-3s/video>



O QuickShots inclui modos de gravação como Dronie, Rocket, Circle, Helix, Boomerang e Asteroid. A aeronave grava automaticamente de acordo com o modo de gravação selecionado e gera um vídeo curto.

Aviso

- ⚠ • Ao usar o modo Boomerang, assegure-se de haver espaço suficiente. Permita um raio mínimo de 30 metros de distância ao redor da aeronave e um espaço de, pelo menos, 10 metros acima da aeronave.
- Ao usar o modo Asteroid, assegure-se de haver espaço suficiente. Permita um espaço mínimo de 40 metros na parte traseira e de 50 metros acima da aeronave.
- Use o QuickShots em locais sem edifícios e outros obstáculos. Assegure-se de não haver pessoas, animais ou outros obstáculos na rota de voo. A aeronave freará e fará voo estacionário se detectar algum obstáculo.
- Sempre preste atenção a objetos ao redor da aeronave e use o controle remoto para evitar colisões ou obstrução da aeronave.
- O movimento acidental de um pino de controle também interromperá a gravação. A gravação também será interrompida se a aeronave voar muito próxima de uma zona restrita ou de altitude ou se o sistema de detecção da aeronave for acionado durante o voo.
- NÃO use o MasterShot em nenhuma das situações a seguir:
 - Quando o alvo estiver bloqueado por um longo período ou fora do campo de visão.
 - Quando o alvo estiver a mais de 50 metros de distância da aeronave.
 - Quando o alvo tiver cor ou padrões similares ao entorno.

- Quando o alvo estiver no ar.
 - Quando o alvo estiver se movendo rapidamente.
 - Quando a iluminação estiver extremamente baixa (<300 lux) ou alta (>10.000 lux).
 - NÃO use o QuickShots em locais próximos a edifícios ou onde o sinal GNSS estiver fraco. Caso contrário, a rota de voo ficará instável.
 - Assegure-se de seguir as leis e regulamentações locais de privacidade ao usar o QuickShots.
-

Como usar o QuickShots

1. Toque no ícone do modo de gravação na lateral direita da exibição da câmera e selecione o QuickShots .
2. Depois de selecionar o submodo, toque no ícone de mais ou selecione e arraste o alvo na tela. Em seguida, toque em  para começar a gravar. A aeronave gravará realizando um movimento de voo de acordo com a opção selecionada e irá gerar um vídeo posteriormente. A aeronave retornará à sua posição original após a conclusão da gravação.
3. Toque em  ou pressione uma vez o botão de pausa de voo no controle remoto. A aeronave sairá imediatamente do QuickShots e fará um voo estacionário.

4.4 Hyperlapse



Clique no link abaixo ou leia o código QR para assistir ao tutorial em vídeo.





<https://www.dji.com/air-3s/video>

O Hyperlapse tira um certo número de fotos de acordo com o intervalo de tempo e depois as compila em um vídeo de poucos segundos. Ele é adequado especialmente para gravar cenas com elementos em movimento, como fluxo do trânsito, nuvens em movimento, e o nascer e o pôr do sol.

-
- ⚠ • Para um desempenho ideal, recomenda-se usar o Hyperlapse a uma altitude superior a 50 metros e definir uma diferença de pelo menos dois segundos entre o tempo de intervalo e a velocidade do obturador.
 - Recomenda-se selecionar um alvo estático (por exemplo, arranha-céus, terreno montanhoso) localizado a uma distância segura da aeronave (mais de 15 metros). NÃO selecione um alvo muito próximo da aeronave, pessoas ou carros em movimento etc.
 - Quando a iluminação for suficiente e as condições ambientais forem adequadas para o sistema visual, a aeronave freará e fará voo estacionário se algum obstáculo for detectado durante o Hyperlapse. Se a iluminação se tornar insuficiente ou se as condições ambientais forem inadequadas para o funcionamento do sistema visual durante o Hyperlapse, fique atento ao status do sistema visual no aplicativo. Se ele indicar que o sistema visual está desativado em uma determinada direção, a aeronave não poderá desviar de obstáculos nessa dada direção. Voe com cuidado.
-

Como usar o Hyperlapse

1. Toque no ícone do Modo de gravação na exibição da câmera e selecione Hyperlapse .
2. Selecione o modo Hyperlapse. Após definir os parâmetros relacionados, toque no botão do obturador/gravação  para começar o processo.
3. Toque em  ou pressione o botão Stop (Parar) no controle remoto e a aeronave irá sair do Hyperlapse e fazer um voo estacionário.

-
- ⚠ • A aeronave também irá parar de tirar fotos se voar muito próxima de uma zona restrita ou de altitude, ou se o sistema de detecção de obstáculos da aeronave for acionado durante o voo.
-

-  • Após selecionar o modo de gravação Hyperlapse, toque em ***** > Camera (Câmera) > Hyperlapse** no DJI Fly para selecionar o tipo de foto a ser salvo das fotos originais em hyperlapse ou selecione **Off (Desligado)** para não salvar nenhuma foto original.
- Um vídeo de um segundo precisa de 25 fotos.
- Ao enquadrar as fotos, tente não posicionar a aeronave muito perto do primeiro plano. Caso contrário, sua imagem poderá ser instável.
- Se você tiver um alvo específico, arraste o alvo na tela e a câmera continuará se voltando para o alvo enquanto você controlar manualmente o voo.

- Ao tirar fotos de um alvo específico, selecione e arraste o alvo na tela. A câmera continuará se voltando para o alvo e tirando fotos ao mesmo tempo em que voa reto na direção presente. Se você não selecionar nenhum alvo, a aeronave continuará voltada para a direção da rota de voo e criará um vídeo em hyperlapse em linha reta.
 - No modo Trajetória, não é possível controlar manualmente a aeronave movendo os pinos de controle.
 - Toque em  no canto superior esquerdo do painel de configuração de trajetória para entrar na galeria de tarefas de hyperlapse. Você pode salvar sua trajetória atual na galeria ou usar uma rota de voo salva anteriormente.
 - Ao usar uma rota de voo salva anteriormente, tente decolar do local de decolagem original para capturar as mesmas cenas com mais precisão e verifique se não há obstáculos em qualquer lugar ao longo da rota.
-

4.5 Voo com trajetória



Clique no link abaixo ou leia o código QR para assistir ao tutorial em vídeo.



<https://www.dji.com/air-3s/video>

Com o Voo com trajetória, é possível definir antecipadamente trajetórias para diferentes locais de captura de imagem e gerar uma rota de voo com base nas trajetórias definidas. Em seguida, a aeronave voará automaticamente pela rota e concluirá as ações de câmera atuais.

A rota de voo pode ser salva e repetida em horários diferentes para capturar as mudanças ao longo das estações e o efeito de dia para a noite.

-
-  • Antes de habilitar o modo Voo com trajetória, toque em ***** > Safety (Segurança) > Obstacle Avoidance Action (Ação de desvio de obstáculo)** para marcar a opção de ação de desvio de obstáculos. Depois que a ação de desvio de obstáculos for definida para **Bypass (Contornar)** ou **Brake (Frear)**, a aeronave irá frear se detectar obstáculos durante o Voo com trajetória.

Se definida como **Off (Desligada)**, a aeronave não será capaz de evitar os obstáculos.

- A rota de voo fará uma curva entre as trajetórias, de modo que a altitude da aeronave entre elas possa se tornar menor do que as altitudes das trajetórias durante o voo. Certifique-se de desviar de quaisquer obstáculos abaixo ao definir uma trajetória.



- Antes da decolagem, só é possível utilizar o mapa para adicionar as trajetórias.
- Conecte o controle remoto à internet e baixe o mapa antes de usá-lo para adicionar uma trajetória.
- Se a **Camera Action (Ação da câmera)** estiver definida como **None (Nenhuma)**, a aeronave voará apenas automaticamente. Será preciso controlar a câmera manualmente durante o voo.
- Caso já tenha definido a **Heading (orientação)** e a **Gimbal Tilt (inclinação do estabilizador)** para **Face POI (Até o Pdl)**, os Pontos de interesse (Pdl) serão vinculados automaticamente a essas trajetórias.
- Ao utilizar o Voo com trajetória na UE, a ação para casos de **On Signal Lost (perda de sinais)** não poderá ser definida como **Continue (Continuar)**.

Como utilizar o Voo com trajetória

1. Toque no ícone Voo com Trajetória na lateral esquerda da exibição da câmera para iniciar o voo com trajetória.
2. Siga as instruções na tela para concluir as configurações e executar a rota de voo.
3. Toque no ícone Voo com Trajetória novamente para sair do modo e a rota de voo será salva automaticamente na galeria.

4.6 Piloto automático



Clique no link abaixo ou leia o código QR para assistir ao tutorial em vídeo.



<https://www.dji.com/air-3s/video>

O piloto automático permite que a aeronave voe automaticamente em velocidade constante, o que torna os voos de longa distância menos cansativos e ajuda a evitar a trepidação da imagem, que muitas vezes acontece durante a operação manual. Mais movimentos da câmera, como a espiral, podem ser feitos aumentando a entrada do pino de controle

-
- ⚠ • O piloto automático estará disponível quando a aeronave estiver sendo operada manualmente nos modos Normal, Cine e Esportivo. O piloto automático também estará disponível ao usar APAS, Hyperlapse Livre e Spotlight.
 - O piloto automático não pode ser iniciado sem uma entrada do pino de controle.
 - A aeronave não poderá entrar no piloto automático, ou sairá dele, nas seguintes situações:
 - Quando próxima da altitude máxima ou distância máxima.
 - Quando a aeronave se desconectar do controle remoto ou do DJI Fly.
 - Quando detectar um obstáculo, frear e pairar no local.
 - Ao decolar, retornar à base ou pousar.
 - Ao alternar os modos de voo.
 - No piloto automático, o detector de obstáculos segue o modo de voo atual. Voe com cuidado.
-

Como usar o piloto automático

1. Defina um botão personalizável no controle remoto como o Piloto automático.
2. Ao empurrar os pinos de controle, pressione o botão de piloto automático e a aeronave voará automaticamente na velocidade atual.
3. Pressione o botão de pausa de voo no controle remoto uma vez ou toque em  para sair do piloto automático.

Aeronave

5 Aeronave

5.1 Modo de voo

A aeronave é compatível com os modos de voo a seguir. É possível alternar entre ele por meio do Interruptor do modo de voo no controle remoto.

Modo Normal: é adequado para a maioria dos cenários de voo. A aeronave pode fazer voo estacionário de modo preciso, voar com estabilidade e usar Modos de voo inteligentes. Se o detector de obstáculos estiver ativado, eles serão evitados usando o sistema visual omnidirecional.

Modo Sport (Esportivo): a velocidade máx. de voo horizontal da aeronave irá aumentar se comparada com o Modo Normal. Observe que a detecção de obstáculos está desabilitada no modo Sport.

Modo Cine: baseia-se no modo Normal com uma velocidade de voo limitada, tornando a aeronave mais estável durante a gravação.

A aeronave mudará automaticamente para o modo Atitude (ATTI) quando o sistema visual inferior estiver indisponível ou desativado e o sinal GNSS estiver fraco ou a bússola estiver sofrendo interferências. No modo Atitude (ATTI), a aeronave pode ser mais facilmente afetada pelos arredores. Fatores ambientais, como vento, podem resultar em deriva horizontal da aeronave, podendo representar um perigo, especialmente ao voar em espaços fechados. A aeronave não conseguirá fazer voo estacionário ou frear automaticamente. Por isso, o piloto deve pousá-la assim que possível para evitar acidentes.



- Os modos de voo são válidos apenas em voo manual e com piloto automático.



- O sistema visual é desabilitado no modo Sport, o que significa que a aeronave não será capaz de detectar obstáculos automaticamente em sua rota. Será preciso se manter alerta em relação ao ambiente circundante e controlar a aeronave para evitar obstáculos.
- A velocidade máxima e a distância de frenagem da aeronave são significativamente maiores no modo Sport. Uma distância de frenagem mínima de 30 metros é necessária em condições sem vento.
- Uma distância mínima de frenagem de 10 metros é necessária em condições sem vento, enquanto a aeronave estiver subindo e descendo nos modos Sport ou Normal.
- A capacidade de resposta da aeronave é significativamente maior no modo Sport, o que significa que um pequeno movimento dos pinos de controle no controle remoto será convertido em uma grande distância de percurso da

aeronave. Assegure-se de manter um espaço adequado para manobra durante o voo.

- Pode haver um pequeno tremor nos vídeos gravados no modo Sport.

5.2 Indicadores de status da aeronave

A aeronave possui LEDs frontais e indicadores de status da aeronave.

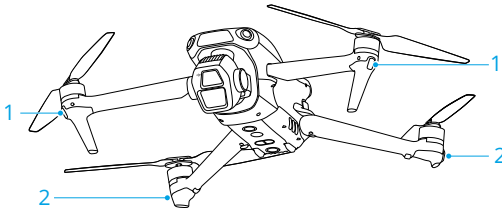

1. LEDs frontais





2. Indicadores de status da aeronave

Quando a aeronave estiver ligada, mas sem os motores em funcionamento, os LEDs frontais brilharão em verde sólido para exibir a orientação da aeronave.



Quando a aeronave estiver ligada, mas sem os motores em funcionamento, os Indicadores de status da aeronave exibirão seu status atual.



Descrições dos Indicadores de status da aeronave

Estados normais

	Pisca em vermelho, amarelo e verde, alternadamente	Como ligar e executar testes de autodiagnóstico
	Pisca quatro vezes em amarelo	Aquecimento
	Pisca lentamente em verde	GNSS ativado
	Pisca em verde duas vezes repetidamente	Sistemas visuais ativados
	Pisca lentamente em amarelo	GNSS e sistemas visuais desativados (modo ATTI ativado)

Estados de aviso

	Pisca rapidamente em amarelo	Perda de sinal do controle remoto
	Pisca lentamente em vermelho	Decolagem desativada (por exemplo, bateria fraca) ^[1]

	Pisca rapidamente em vermelho	Bateria extremamente fraca
	Aceso em vermelho	Erro crítico
	Pisca vermelho e amarelo alternadamente	Calibração da bússola necessária

[1] Se a aeronave não puder decolar enquanto os indicadores de status estiverem piscando lentamente em vermelho, visualize a mensagem de advertência no DJI Fly.

Após a partida do motor, os LEDs frontais piscarão em verde e os Indicadores de status da aeronave piscarão em vermelho e verde, alternadamente. As luzes verdes indicam que a aeronave é uma UAV e as luzes verdes e vermelhas indicam a orientação e o posicionamento da aeronave.

- ⚠ Os requisitos de iluminação variam de acordo com a região. Observe as leis e regulamentos locais.
- Para obter imagens melhores, os LEDs frontais desligarão automaticamente durante a captura de fotos e vídeos se estiverem definidos como **Auto (Automático)** no DJI Fly.

5.3 Retorno à base (RTH)

Leia o conteúdo desta seção com atenção para garantir que você esteja familiarizado com o comportamento da aeronave no modo de Retorno à base (RTH).

A função de Retorno à base (RTH) retornará a aeronave automaticamente para o último Ponto de origem registrado. A função RTH pode ser acionada de três formas: o usuário aciona efetivamente o RTH, a aeronave tem a bateria fraca ou o sinal do controle remoto foi perdido (o RTH de emergência é acionado). Se a aeronave tiver registrado o Ponto de origem com sucesso e o sistema de posicionamento estiver funcionando normalmente, quando a função RTH for acionada, a aeronave retornará e pousará automaticamente no Ponto de origem.

- 📖 **Ponto de origem:** O Ponto de origem será registrado na decolagem, desde que a aeronave receba um sinal GNSS forte 📶 26 ou que a iluminação seja suficiente. Depois que o Ponto de origem tiver sido registrado, um alerta de voz será emitido pelo DJI Fly. Se for necessário atualizar o Ponto de origem durante o voo (por exemplo, se você tiver mudado sua posição), o Ponto de origem pode ser atualizado manualmente na página *** > **Safety (Segurança)** no DJI Fly.

Durante o procedimento de RTH, a rota AR de RTH será exibida na exibição da câmera, ajudando o usuário a visualizar a rota de retorno e a garantir a segurança

de voo. A exibição da câmera também exibirá o AR de Ponto de origem. Quando a aeronave alcançar a área acima do Ponto de origem, a câmera com estabilizador virará automaticamente para baixo. O AR da sombra da aeronave aparecerá na exibição da câmera quando a aeronave estiver se aproximando do solo, permitindo que você controle a aeronave para pousar com mais precisão em seu local preferido.

Por padrão, o AR de Ponto de Origem, o AR da rota RTH e o AR da sombra da aeronave serão exibidos na exibição da câmera. A exibição pode ser alterada em *** > **Safety (Segurança)** > **AR Settings (Configurações de AR)**.

-
- ⚠ • O AR da rota de RTH só é usado para referência e pode diferir da rota atual de voo em diferentes cenários. Sempre preste atenção à exibição em tempo real na tela durante o RTH. Voe com cuidado.
 - Durante o RTH, a aeronave ajustará automaticamente a inclinação do estabilizador para fazer com que a câmera aponte para a rota de RTH por padrão. Ao usar o botão do estabilizador para ajustar a orientação da câmera, ou ao pressionar os botões personalizáveis do controle remoto para centralizar novamente, a câmera fará com que a aeronave pare de ajustar automaticamente a inclinação do estabilizador, o que poderá impedir a visualização do AR da rota RTH.
-

Observação

-
- ⚠ • A aeronave pode não conseguir retornar ao Ponto de origem normalmente se o sistema de posicionamento estiver funcionando de forma anormal. Durante o RTH à prova de falhas, a aeronave poderá entrar em modo ATTI e pousar automaticamente se o sistema de posicionamento estiver funcionando de forma anormal.
 - Se não houver sinal GNSS, não voe sobre superfícies que contenham água, prédios espelhados ou em cenários onde a altitude acima do solo seja superior a 30 metros. Se o sistema de posicionamento estiver funcionando de forma anormal, a aeronave entrará em modo ATTI.
 - É importante configurar uma altitude de RTH adequada antes de cada voo. Inicie o DJI Fly e defina a altitude de RTH. A altitude de RTH padrão é 100 m.
 - A aeronave não será capaz de detectar obstáculos durante o RTH se as condições ambientais não forem adequadas para o sistema de detecção.
 - Zonas GEO podem afetar o procedimento de RTH. Evite voar perto de Zonas GEO.
 - A aeronave pode não conseguir retornar a um Ponto de origem se a velocidade do vento estiver muito alta. Voe com cuidado.

- Mantenha atenção redobrada a objetos pequenos ou finos (como galhos de árvores ou linhas de tensão) ou a objetos transparentes (como água ou vidro) durante o procedimento de RTH. Saia do RTH e controle a aeronave manualmente em caso de emergência.
- Defina o RTH avançado como **Preset (Predefinido)** se houver linhas de tensão ou torres de transmissão das quais a aeronave não consiga desviar na rota de RTH e assegure-se de que a Altitude de RTH esteja definida acima de todos os obstáculos.
- A aeronave freará e retornará à base (RTH) de acordo com as configurações mais recentes, caso as configurações de **Advanced RTH (RTH avançado)** no DJI Fly forem alteradas durante o procedimento de RTH.
- Se a altitude máxima for ajustada abaixo da altitude atual durante o RTH, a aeronave descerá até a altitude máxima primeiro e depois continuará o retorno à base (RTH).
- A Altitude de RTH não poderá ser alterada durante o RTH.
- Se houver uma grande diferença entre a altitude atual e na altitude de RTH, a quantidade de energia da bateria utilizada não poderá ser calculada com precisão devido à variação nas velocidades do vento em diferentes altitudes. Preste ainda mais atenção às mensagens sobre a energia da bateria e à mensagem de advertência no DJI Fly.
- Quando o sinal do controle remoto estiver normal durante o RTH avançado, o pino de inclinação poderá ser usado para controlar a velocidade do voo, mas a direção e a altitude não poderão ser controladas e a aeronave não poderá ser controlada para voar para a esquerda ou para a direita. O ato de pressionar constantemente o pino de inclinação para acelerar aumentará a velocidade de consumo de energia da bateria. A aeronave não poderá desviar de obstáculos se a velocidade de voo exceder a velocidade efetiva de detecção. A aeronave irá frear, pairar e sair do RTH se o pino de inclinação for totalmente empurrado para baixo. A aeronave pode ser controlada após a liberação do pino de inclinação.
- Caso a aeronave atinja o limite de altitude da localização atual da aeronave ou do Ponto de origem durante a subida no RTH predefinido, a aeronave parará de subir e retornará ao Ponto de origem na altitude atual. Preste atenção à segurança de voo durante o RTH.
- Se o Ponto de origem estiver dentro de uma Zona de altitude enquanto a aeronave estiver fora dela, quando a aeronave atingir a Zona de altitude, ela descerá abaixo do limite de altitude, que pode ser inferior à altitude de RTH definida. Voe com cuidado.

- Se a transmissão de vídeo OcuSync for obstruída e se desconectar, a aeronave só poderá confiar na transmissão aprimorada em 4G. Considerando que pode haver grandes obstáculos na rota de RTH, para garantir a segurança durante o procedimento, a rota de RTH usará a rota de voo anterior como referência. Ao usar a transmissão aprimorada em 4G, preste ainda mais atenção ao status da bateria e à rota de RTH no mapa.
- A aeronave sairá do RTH se o ambiente circundante for muito complexo para concluir o RTH, mesmo se o sistema de detecção estiver funcionando adequadamente.
- O RTH não pode ser acionado durante o pouso automático.

RTH avançado

Quando o RTH avançado é acionado, a aeronave planejará automaticamente a melhor rota de RTH, que será exibida no DJI Fly e se ajustará de acordo com as condições ambientais. Durante o procedimento de RTH, a aeronave ajustará a velocidade de voo automaticamente de acordo com os fatores ambientais, como velocidade e direção do vento e obstáculos.

Se o sinal de controle entre o controle remoto e a aeronave estiver bom, saia do RTH tocando em  no DJI Fly ou pressionando o botão RTH no controle remoto. Você irá recuperar o comando da aeronave depois que sair do RTH.

Método de acionamento

O usuário aciona ativamente o RTH

Durante o voo, você pode acionar o RTH pressionando e segurando o botão de RTH no controle remoto ou tocando em  na lateral esquerda da exibição da câmera e, em seguida, pressionando e segurando o ícone de RTH.

Aeronave com bateria fraca

Durante o voo, se o nível da bateria estiver baixo e com carga suficiente apenas para voar até o Ponto de origem, uma mensagem de advertência será exibida no DJI Fly. Se você tocar para confirmar o RTH ou não agir antes do término da contagem regressiva, a aeronave iniciará automaticamente o RTH de bateria fraca.

Se você cancelar o RTH de bateria fraca e continuar voando com a aeronave, ela pousará automaticamente quando o nível atual da bateria for suficiente apenas para que ela consiga descer em relação a sua altitude atual.

O pouso automático não pode ser cancelado, mas você ainda pode usar os pinos de inclinação e rotação para mover a aeronave horizontalmente e o pino do acelerador para controlar a velocidade de descensão. Voe com a aeronave para um local adequado e pouse-a o mais rápido possível.



- Pouse a aeronave o mais rápido possível quando o nível da Bateria de voo inteligente estiver muito baixo e não houver energia suficiente para retorno à base. Caso contrário, a aeronave cairá depois que a carga da bateria tiver acabado.
 - NÃO fique empurrando o pino do acelerador para cima durante o pouso automático. Caso contrário, a aeronave cairá depois que a carga da bateria tiver acabado.
-

Perda do sinal do controle remoto

Se houver perda do sinal do controle remoto, a aeronave iniciará automaticamente o RTH de emergência se a Ação de perda de sinal estiver definida para RTH.

Quando a iluminação e as condições ambientais forem adequadas para o sistema visual, o DJI Fly exibirá a rota de RTH gerada pela aeronave antes da perda do sinal. A aeronave iniciará o procedimento de RTH usando o RTH avançado de acordo com as configurações de RTH. A aeronave permanecerá em procedimento de RTH mesmo se o sinal do controle remoto for restaurado. O DJI Fly atualizará a rota de RTH de acordo.

Quando a iluminação e as condições ambientais não forem adequadas para o sistema visual, a aeronave freará, fará voo estacionário e entrará em procedimento de RTH pela rota original.

- Se a distância do RTH (a distância horizontal entre a aeronave e o Ponto de origem) for maior do que 50 metros, a aeronave ajustará sua orientação e voará para trás por 50 metros em sua rota de voo original antes de entrar na rota de RTH predefinida.
- Se a distância do RTH for superior a 5 metros, mas inferior a 50 metros, a aeronave ajustará sua orientação e voará reto na horizontal e na altitude atual até o Ponto de origem.
- A aeronave pousará imediatamente se ela estiver a menos de 5 metros do Ponto de origem.

Procedimento de RTH

Depois que o RTH avançado é acionado, a aeronave freia e faz voo estacionário no local.

- **Quando as condições ambientais ou de iluminação forem adequadas para o sistema visual:**

- Se o GNSS estava disponível no momento da decolagem, a aeronave ajustará sua orientação para o Ponto de origem, planejará a melhor rota de acordo com as configurações de RTH e, em seguida, retornará para o Ponto de origem.
- Se o GNSS estava indisponível e apenas o sistema visual estava funcionando durante a decolagem, a aeronave ajustará sua orientação para o Ponto de origem, planejará a melhor rota de acordo com as configurações de RTH e, em seguida, retornará para a posição com sinal de GNSS forte, com base nas configurações de RTH. Ela vai seguir aproximadamente a trajetória inicial de volta para os arredores do ponto inicial. Neste momento, preste atenção aos comandos no aplicativo e escolha se vai deixar a aeronave executar o RTH e pousar automaticamente ou se vai controlar manualmente o procedimento de RTH e o pouso.

Preste atenção se o sinal de GNSS não estiver disponível na decolagem:

- Certifique-se de que a ação de desvio de obstáculos esteja habilitada.
- **NÃO** voe em espaços confinados e a velocidade do vento no ambiente deve ser inferior a 3 m/s.
- Voe em áreas abertas e fique a pelo menos 10 metros de qualquer obstáculo logo após a decolagem, caso contrário a aeronave pode não ser capaz de retornar à base. Evite voar acima de superfícies que contenham água até alcançar uma área com sinal de GNSS forte. A altitude acima do solo deve ser superior a 2 metros e inferior a 30 metros. Caso contrário, a aeronave pode não ser capaz de retornar ao ponto de origem. Se a aeronave entrar no modo de ATTI antes de alcançar a área com sinal de GNSS forte, o ponto de origem será invalidado.
- Se o posicionamento visual não estiver disponível durante o voo, a aeronave não conseguirá retornar ao ponto de origem. Preste atenção ao ambiente, de acordo com os comandos de voz do aplicativo, para evitar colisões.
- Quando a aeronave retornar à vizinhança do ponto de decolagem e o aplicativo indicar que o ambiente atual é complexo, confirme se continuará voando:
 - Você precisará confirmar se a rota de voo está correta e prestar atenção à segurança de voo.
 - Você precisará confirmar se as condições de iluminação são suficientes para o sistema visual. Caso contrário, a aeronave pode sair do RTH. Forçar a aeronave a continuar o procedimento de RTH ou o voo pode fazer com que ela entre no modo de ATTI.
- Depois da confirmação, a aeronave voltará ao ponto de origem em baixa velocidade. Se um obstáculo surgir na rota de retorno, a aeronave freará e poderá sair do procedimento de RTH.

- Esse procedimento de RTH não é compatível com a detecção de obstáculos dinâmicos (incluindo pedestres, etc.) e nem com a detecção de obstáculos em cenários sem textura, como vidro ou paredes brancas.
- O procedimento de RTH exige que o solo e os ambientes próximos (como as paredes) tenham texturas vivas e sem alterações dinâmicas.
- **Quando as condições ambientais ou de iluminação não forem adequadas para o sistema visual:**
 - Se a distância de RTH for superior a 5 metros, a aeronave retornará à base de acordo com o **Preset (Predefinido)**.
 - A aeronave pousará imediatamente se a distância de RTH for inferior a 5 metros.

Configurações de RTH

As configurações de RTH estão disponíveis para RTH avançado. Abra a exibição da câmera no DJI Fly, toque em *** > **Safety (Segurança)** e role até **Return to Home (RTH) (Retornar à base [RTH])**.

- **Ideal:**



- Se a iluminação for suficiente e o ambiente for adequado para o sistema visual, a aeronave planejará automaticamente a rota ideal de RTH e ajustará a altitude de acordo com os fatores ambientais, como obstáculos e sinais de transmissão, independentemente das configurações de altitude de RTH. A rota ideal de RTH significa que a aeronave percorrerá a menor distância possível a fim de reduzir a quantidade de energia da bateria utilizada e aumentar o tempo de voo.
- Se a iluminação for insuficiente ou o ambiente não for adequado para o sistema visual, a aeronave executará a rota predefinida de RTH com base nas configurações de altitude de RTH.
- **Predefinido:**

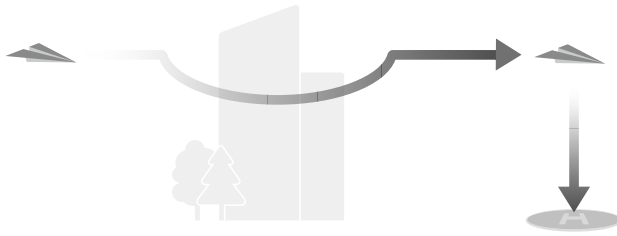

Distância/Altitude de RTH		Condições de iluminação e ambiente adequadas	Condições de iluminação e ambiente inadequadas
Distância de RTH > 50 m	Altitude atual < altitude de RTH	A aeronave planejará a rota de RTH, voará para uma área aberta contornando obstáculos, subirá até a altitude de RTH e retornará à base (RTH) usando a melhor rota.	A aeronave subirá até a altitude de RTH e voará até o Ponto de origem em uma linha reta na altitude de RTH. ^[1]
	Altitude atual ≥ altitude de RTH	A aeronave retornará à base usando a melhor rota na altitude atual.	A aeronave voará ao Ponto de origem em uma linha reta na altitude atual. ^[1]
A distância RTH está entre 5 e 50 metros			A aeronave voará ao Ponto de origem em uma linha reta na altitude atual. ^[2]

[1] Se o LiDAR voltado para a frente detectar um obstáculo à frente, a aeronave subirá para evitar o obstáculo. Ela parará de subir quando a rota à frente estiver limpa e, em seguida, continuará o procedimento de RTH. Se a altura do obstáculo exceder o limite da altitude, a aeronave irá frear e pairar e o usuário precisará assumir o controle.

[2] A aeronave irá frear e pairar e o usuário precisará assumir o controle.

Quando a aeronave estiver se aproximando do Ponto de origem, se a altitude atual for superior à altitude de RTH, a aeronave decidirá de forma inteligente se deseja realizar a descida enquanto voa para frente de acordo com o ambiente circundante, a iluminação, a altitude de RTH definida e a altitude atual. Quando a aeronave alcançar a área acima do Ponto de origem, sua altitude atual não será inferior à altitude de RTH definida.

Os planos de RTH para diferentes ambientes, métodos de acionamento do RTH e configurações do RTH são:

Método de acionamento do RTH	Condições de iluminação e ambiente adequadas (A aeronave pode desviar de obstáculos e zonas GEO)	Condições de iluminação e ambiente inadequadas
O usuário aciona ativamente o RTH	A aeronave realizará o RTH com base nas configurações do RTH: <ul style="list-style-type: none"> • Ideal • Predefinido 	Predefinido (A aeronave pode subir para desviar de obstáculos e zonas GEO)
Aeronave com bateria fraca		RTH de rota original, O RTH predefinido será executado quando o sinal for restaurado (A aeronave pode desviar de zonas GEO e irá frear e pairar se houver um obstáculo)
Perda do sinal do controle remoto		

Proteção de pouso

Quando a aeronave começar a pousar, a proteção de pouso será habilitada durante o RTH.

O desempenho específico da aeronave é:

- Se o solo for considerado adequado para pouso, a aeronave pousará diretamente.
- Se o solo não for considerado adequado para pouso, a aeronave fará voo estacionário e aguardará a confirmação do piloto.
- Se a Proteção de pouso não estiver ativada, o DJI Fly exibirá um aviso de pouso quando a aeronave descer a uma altura de 0,5 metros do solo. Toque em **Confirm** (Confirmar) ou empurre o pino do acelerador totalmente para baixo e mantenha pressionado por um segundo. Depois disso, a aeronave pousará.



- Após alcançar a área acima do Ponto de origem, a aeronave pousará precisamente no ponto de decolagem. A realização de um pouso de precisão está sujeita às seguintes condições:
 - O Ponto de origem deve ser registrado na decolagem e não deve ser alterado durante o voo.
 - Durante a decolagem, a aeronave deve subir verticalmente por pelo menos 7 metros antes de voar horizontalmente.
 - As características do terreno do Ponto de origem devem permanecer totalmente inalteradas.

- As características do terreno do Ponto de origem devem ser suficientemente diferenciadas. Terrenos como campos cobertos de neve não são adequados.
- A iluminação não pode ser muito clara e nem muito escura.
- Durante o pouso, o movimento de outros pinos de controle exceto o pino do acelerador será considerado como uma desistência da aterrissagem de precisão e a aeronave descerá verticalmente.

5.4 Sistemas de detecção

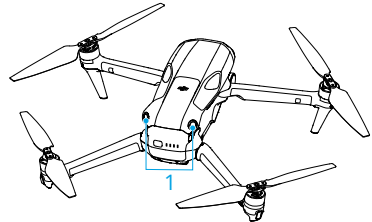
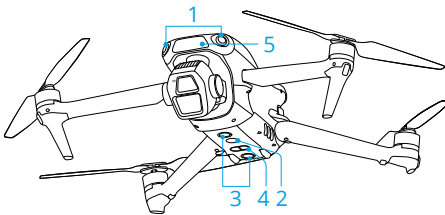

1. Sistema visual omnidirecional
2. Luz auxiliar
3. Sistema visual inferior
4. Sistema 3D de detecção por infravermelho
5. LiDAR voltado para a frente

O sistema visual omnidirecional funciona melhor com iluminação adequada e obstáculos claramente demarcados ou texturizados. O sistema visual omnidirecional será ativado automaticamente quando a aeronave estiver nos modos Normal ou Cine e se a **Obstacle Avoidance Action (Ação de desvio de obstáculo)** estiver ajustada para **Bypass (Contornar)** ou **Brake (Frear)** no DJI Fly. A função de posicionamento é aplicável quando os sinais GNSS estiverem indisponíveis ou fracos.

As luzes auxiliares localizadas na parte inferior da aeronave poderão auxiliar o sistema visual inferior. Elas serão ligadas automaticamente por padrão em ambientes com pouca luminosidade quando a altitude de voo estiver abaixo de 5 m após a decolagem. Elas também podem ser ligadas ou desligadas manualmente no aplicativo DJI Fly. Sempre que a aeronave for reiniciada, a luz auxiliar retornará à configuração padrão **Auto**.



- Quando o posicionamento visual e a detecção de obstáculos estiverem desativados, a aeronave dependerá apenas do GNSS para pairar. A detecção omnidirecional de obstáculos não estará disponível e a aeronave não desacelerará automaticamente durante a descida próxima do solo. Tenha cuidado extra quando o posicionamento visual e a detecção de obstáculos estiverem desabilitados.

- A desativação do posicionamento visual e da detecção de obstáculos só entra em vigor se a aeronave estiver voando manualmente. A desativação não entrará em vigor ao usar RTH, pouso automático ou usar Modos de voo inteligentes.
 - O posicionamento visual e a detecção de obstáculos podem ser temporariamente desativados em nuvens e neblina ou quando for detectado um obstáculo durante o pouso. Em cenários regulares de voo, mantenha o posicionamento visual e a detecção de obstáculos ativados. Por padrão, eles são ativados após o reinício da aeronave.
-

Observação

- ⚠ • Preste atenção ao ambiente de voo. O sistema de detecção funciona apenas sob condições limitadas e não pode substituir o controle e o discernimento humanos. Durante um voo, sempre preste atenção ao ambiente circundante e aos avisos no DJI Fly, e seja responsável pelo controle da aeronave a todo momento.
- Se não houver sinal de GNSS disponível, o sistema visual inferior ajudará com o posicionamento da aeronave e funcionará melhor quando a aeronave estiver a uma altitude entre 0,5 e 30 metros. É preciso ter atenção extra se a altitude da aeronave for superior a 30 metros, uma vez que o desempenho do posicionamento visual pode ser afetado.
- Em ambientes com baixa luminosidade, o sistema visual pode não atingir o desempenho ideal de posicionamento, mesmo se a luz auxiliar estiver acesa. Voe com cuidado se o sinal de GNSS estiver fraco em tais ambientes.
- O sistema visual inferior pode não funcionar adequadamente quando a aeronave voar próximo à água. Portanto, a aeronave pode não ser capaz de evitar ativamente a água abaixo dela durante o pouso. Recomenda-se manter o controle de voo em todos os momentos, usar discernimento com base no ambiente circundante e evitar dependência demasiada do sistema visual inferior.
- O sistema visual não pode identificar com precisão grandes estruturas com armações e cabos, como guindastes, torres de transmissão de alta tensão, linhas de transmissão de alta tensão, pontes estaiadas e pontes suspensas.
- O sistema visual não funciona corretamente próximo a superfícies que não tenham variações de padrão nítidas ou quando a iluminação for muito forte ou muito fraca. O sistema visual não funcionará corretamente nas seguintes situações:
 - Voos próximos a superfícies monocromáticas (por exemplo, preto, branco, vermelho ou verde puros).

- Voos próximos a superfícies altamente reflexivas.
 - Voos próximos a água ou superfícies transparentes.
 - Voos próximos a superfícies ou objetos móveis.
 - Voos em áreas que tenham alterações luminosas frequentes ou drásticas.
 - Voos próximos a superfícies com escuridão extrema (< 1 lux) ou brilho extremo (> 40.000 lux).
 - Voos próximos a superfícies que reflitam fortemente ou absorvam ondas de infravermelho (por exemplo, espelhos).
 - Voos próximos a superfícies sem padrões ou texturas nítidos.
 - Voos próximos a superfícies com padrões ou texturas idênticas e repetidas (por exemplo, azulejos com o mesmo design).
 - Voos próximos a obstáculos com superfícies pequenas (ex.: galhos de árvores e linhas de tensão).
 - Mantenha os sensores sempre limpos. NÃO arranhe ou altere os sensores. NÃO use a aeronave em ambientes empoeirados ou úmidos.
 - As câmeras do sistema visual podem precisar ser calibradas após armazenadas por um longo período de tempo. Um alerta aparecerá no DJI Fly e a calibração será realizada automaticamente.
 - NÃO voe na chuva, neblina ou quando a visibilidade for menor do que 100 m.
 - NÃO obstrua o sistema de detecção.
 - Verifique os seguintes itens antes de cada decolagem:
 - Verifique se não há adesivos ou outras obstruções sobre o vidro dos sistemas de detecção.
 - Use um pano macio se houver sujeira, poeira ou água no vidro dos sistemas de detecção. NÃO use produtos de limpeza que contenham álcool.
 - Entre em contato com o Suporte DJI se houver danos às lentes do sistema de detecção.
 - A aeronave pode voar a qualquer hora do dia ou da noite. No entanto, o sistema visual se torna indisponível em voos realizados durante a noite. Voie com cuidado.
 - O LiDAR voltado para a frente não pode detectar obstáculos com uma refletividade de menos de 10% ou objetos reflexivos, tais como vidro.
-

5.5 Sistemas avançados de assistência de pilotagem

O recurso Sistemas Avançados de Assistência de Pilotagem (APAS) está disponível nos modos Normal e Cine. Quando os APAS estiverem habilitados, a aeronave continuará a responder aos seus comandos e planejará sua rota de acordo com as intervenções dos pinos de controle e do ambiente de voo. Os APAS tornam mais fácil desviar de obstáculos, obter imagens mais nítidas e proporcionar uma melhor experiência de voo.

Quando os APAS estiverem habilitados, a aeronave pode ser parada ao se pressionar o botão de pausa de voo no controle remoto. A aeronave freará e fará voo estacionário por três segundos e aguardará comandos adicionais do piloto.

Para habilitar o APAS, abra o DJI Fly. Acesse ***** > Safety (Segurança) > Obstacle Avoidance Action (Ação de desvio de obstáculo)**, e selecione **Bypass (Contornar)**. Defina as **Bypassing Options (Opções de desvio)** como **Normal** ou **Nifty (Funciona)**. No modo **Nifty**, a aeronave pode voar mais rápido, suave e perto dos obstáculos, obtendo uma melhor de captura de imagens enquanto desvia dos obstáculos. No entanto, o risco de colidir com obstáculos aumentará. Voe com cuidado.

O modo **Nifty** não funcionará normalmente nas seguintes situações:

- Quando a orientação da aeronave mudar bruscamente, voando próximo a obstáculos.
- Ao voar em alta velocidade através de obstáculos estreitos, como copas de árvores ou arbustos.
- Ao voar próximo a obstáculos pequenos demais para serem detectados.
- Ao voar com o protetor de hélice.

Observação

- ⚠ • Certifique-se de usar os APAS quando o sistema visual estiver disponível. Certifique-se de que não haja pessoas, animais, objetos pequenos (por exemplo, galhos de árvores) ou objetos transparentes (por exemplo, vidro e água) ao longo da rota de voo desejada.
- Certifique-se de usar os APAS quando o sistema visual inferior estiver disponível ou o sinal GNSS estiver forte. Os APAS podem não funcionar corretamente quando a aeronave estiver sobrevoando superfícies cobertas de água ou neve.
- Tenha cuidado extra ao voar em ambientes extremamente escuros (<300 lux) ou claros (>10.000 lux).

- Mantenha sua atenção no DJI Fly e certifique-se de que os APAS estejam funcionando normalmente.
- Os APAS podem não funcionar corretamente quando a aeronave estiver voando perto de seus limites de voo ou em Zonas GEO.
- Quando a iluminação se tornar insuficiente e o sistema visual estiver parcialmente indisponível, a aeronave irá alternar do desvio de obstáculos para frear e pairar. É necessário centralizar os pinos de controle e continuar controlando a aeronave.

Proteção de pouso

Se a **Obstacle Avoidance Action (Ação de desvio de obstáculo)** estiver definida para **Bypass (Contornar)** ou **Brake (Frear)**, a Proteção de pouso será ativada quando o pino do acelerador for empurrado para baixo para pousar a aeronave. Quando a aeronave começar a pousar, a proteção de pouso será habilitada.

- Se o solo for considerado adequado para pouso, a aeronave pousará diretamente.
- Se o solo for considerado inadequado para pouso, a aeronave irá pairar quando a aeronave descer a uma certa altura acima do solo. Empurre o pino do acelerador para baixo por pelo menos cinco segundos e a aeronave pousará sem desviar de obstáculos.

5.6 Assistente visual

A exibição do assistente visual, alimentada pelos sistemas visuais, altera a imagem para a exibição dos sensores visuais correspondentes de acordo com a direção da velocidade de voo para ajudar os usuários na navegação e na observação de obstáculos durante o voo. Deslize para a esquerda no indicador de atitude, direita no minimapa ou toque no ícone no canto inferior direito do indicador de atitude para mudar para a exibição do assistente visual.



- Ao se usar o assistente visual, a qualidade da transmissão de vídeo pode ser menor devido ao limite de largura de banda de transmissão, desempenho do telefone celular ou resolução de transmissão de vídeo da tela no controle remoto.
- É normal que a hélice apareça na exibição do assistente visual.
- O assistente visual deve ser usado apenas como referência. Paredes de vidro e objetos pequenos, como galhos de árvores, fios elétricos e cordas de pipa, podem não ser exibidos com precisão.

- O assistente visual não estará disponível quando a aeronave não tiver decolado ou quando o sinal de transmissão de vídeo estiver fraco.
-

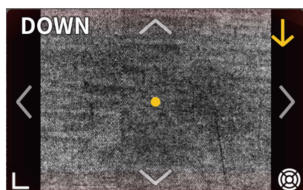

Toque na seta para alternar entre as diferentes direções da exibição do assistente visual. Toque e segure para travar a direção. Toque no centro da tela para maximizar a exibição do assistente visual.

A direção da linha indica a direção atual da velocidade de voo da aeronave e o comprimento da linha indica a velocidade de voo da aeronave.

- ⚠ • Quando a direção não está travada em uma direção específica, a exibição do assistente visual alterna automaticamente para a direção de voo atual. Toque em qualquer outra seta direcional para alternar a direção da exibição do assistente visual por um tempo antes de voltar à exibição da direção atual de voo.
 - Quando a direção do assistente visual estiver travada em uma direção específica, toque em qualquer outra seta para alternar a exibição do assistente visual por um tempo antes de voltar para a direção atual travada.
-

Aviso de risco de colisão

Quando um obstáculo na direção atual da exibição é detectado, a exibição do assistente visual mostra um aviso de risco de colisão. A cor do aviso é determinada pela distância entre o obstáculo e a aeronave. As cores amarela e vermelha indicam que a distância relativa varia de distante para perto.

- 💡 • O FOV do assistente visual em todas as direções é limitado. É normal não ver obstáculos no campo de visão durante um aviso de colisão.
 - O aviso de risco de colisão não é controlado pelo status da **Display Radar Map (tela do mapa do radar)** e permanece visível mesmo quando o mapa do radar está desligado.
 - Um aviso de risco de colisão aparece apenas quando a exibição do assistente visual é exibida na janela pequena.
-

5.7 Observações sobre a hélice

- ⚠ • As pás da hélice são afiadas. Manuseie com cuidado para evitar lesões pessoais ou deformações nas hélices.
- Certifique-se de que as hélices e os motores estejam instalados com segurança antes de cada voo.
- Use apenas hélices oficiais da DJI. Não misture tipos diferentes de hélices.
- Hélices são componentes consumíveis. Compre hélices adicionais se necessário.
- Assegure-se de que todas as hélices estejam em boas condições antes de cada voo. NÃO use hélices velhas, lascadas ou quebradas. Limpe as hélices com um pano macio e seco se houver qualquer matéria estranha presa a elas.
- Para evitar ferimentos, fique longe de hélices em rotação e dos motores.
- Para evitar danificar as hélices, coloque a aeronave corretamente durante o transporte ou o armazenamento. NÃO aperte nem dobre as hélices. O desempenho do voo poderá ser afetado se as hélices estiverem danificadas.
- Certifique-se de que os motores estejam instalados com firmeza e que girem suavemente. Se um motor estiver emperrado e não conseguir girar livremente, pouse a aeronave imediatamente.
- NÃO tente modificar a estrutura dos motores.
- NÃO toque, nem deixe as mãos ou partes do corpo tocarem os motores após o voo, pois eles podem estar quentes. É normal que os motores dianteiros tenham temperatura mais elevada do que os motores traseiros.
- NÃO bloqueie nenhum dos orifícios de ventilação nos motores ou na estrutura da aeronave.
- Verifique se os ESCs emitem som normal quando ligados.

5.8 Bateria de Voo Inteligente

Observação

- ⚠ • Leia e siga rigorosamente as instruções contidas neste manual, nas *Diretrizes de segurança* e nos adesivos da bateria antes de usá-la. Os usuários têm total responsabilidade por todas as operações e uso.

1. NÃO carregue a Bateria de Voo Inteligente imediatamente após o voo pois ela pode estar muito quente. Espere a bateria esfriar até atingir a temperatura de carregamento permitido antes de carregá-la novamente.

2. Para evitar danos, a bateria só será carregada quando sua temperatura estiver entre 5 ° C e 40 ° C. A temperatura de carregamento ideal é de 22 ° C a 28 ° C. Carregar na faixa de temperatura ideal pode prolongar a vida útil da bateria. O carregamento é interrompido automaticamente se a temperatura da célula de bateria exceder 55 ° C durante o carregamento.
3. Observação de temperatura baixa:
 - As baterias não podem ser usadas em ambientes com temperatura extremamente baixa, inferior a -10 ° C.
 - A capacidade da bateria é reduzida significativamente em voos a temperaturas baixas, entre -10 ° C e 5 ° C. Certifique-se de carregar completamente a bateria antes da decolagem. Faça a aeronave pairar no local por um tempo para aquecer a bateria antes da decolagem.
 - Ao voar em ambientes com baixa temperatura, recomenda-se aquecer a bateria até uma temperatura mínima de 10 ° C antes da decolagem. A temperatura ideal para aquecer a bateria é acima de 20 ° C.
 - A redução de capacidade da bateria em ambientes com baixas temperaturas reduz o desempenho da resistência da velocidade do vento da aeronave. Voe com cuidado.
 - Tome cuidado extra ao voar em altitudes elevadas e temperaturas baixas.
4. Uma bateria totalmente carregada descarregará automaticamente se ficar um período ociosa. Observe que é normal que a bateria emita calor durante o processo de descarga.
5. Carregue totalmente a bateria pelo menos uma vez a cada 3 meses para manter a sua integridade. Se a bateria não for usada por um longo período, seu desempenho poderá ser afetado ou até mesmo sofrer danos permanentes. Se uma bateria não for carregada ou descarregada por três meses ou mais, ela não terá mais cobertura da garantia.
6. Por razões de segurança, mantenha as baterias em nível de energia baixo quando forem transportadas. Antes do transporte, recomenda-se descarregar as baterias até 30% ou menos.

Como inserir/remover a bateria

Insira a Bateria de Voo Inteligente no compartimento de bateria da aeronave. Certifique-se de inserir a bateria completamente, até ouvir um som de clique, que indica que as fivelas da bateria estão presas com segurança.

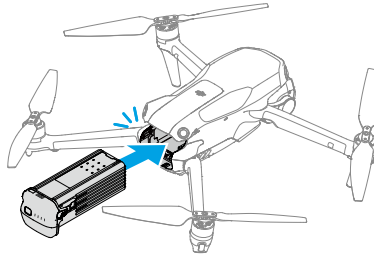

Pressione as fivelas da bateria para remover a bateria do compartimento.

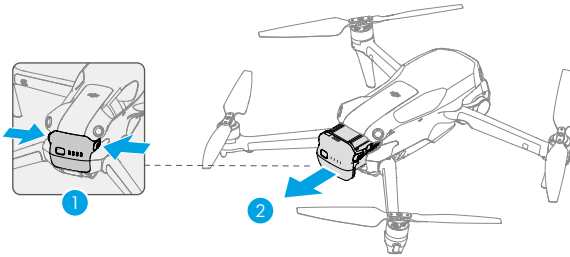

-
- ⚠ • NÃO insira ou remova a bateria enquanto a aeronave estiver ligada.
- Certifique-se de que a bateria seja inserida até ouvir o som de clique. NÃO inicie a aeronave quando a bateria não estiver firmemente instalada, pois isso pode causar mau contato entre a bateria e a aeronave, além de apresentar perigos. Certifique-se de que a bateria esteja firmemente instalada.
-

Uso da bateria

Como verificar o nível da bateria

Pressione o botão Liga/Desliga uma vez para verificar o nível atual da bateria.

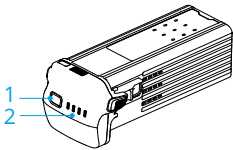

1. Botão liga/desliga
2. LEDs de nível da bateria

Os LEDs de nível da bateria exibem o nível de energia da bateria durante o carregamento e o descarregamento. Os status dos LEDs são definidos abaixo:

- O LED está aceso
- ◉ O LED está piscando
- O LED está apagado

Padrão de luzes intermitentes	Nível da bateria
● ● ● ●	88 a 100%
● ● ● ◉	76 a 87%
● ● ● ○	63 a 75%
● ● ◉ ○	51 a 62%
● ● ○ ○	38 a 50%
● ◉ ○ ○	26 a 37%
● ○ ○ ○	13 a 25%
◉ ○ ○ ○	0 a 12%

Como Ligar/Desligar

Pressione e mantenha pressionado o botão Liga/Desliga para ligar ou desligar a aeronave. Os LEDs de nível da bateria exibem o nível da bateria quando a aeronave está ligada. Eles desligam quando a aeronave é desligada.

Se os dois LEDs mostrados na imagem abaixo piscarem simultaneamente, isso significa que a bateria não está funcionando corretamente. Remova a bateria da aeronave e insira novamente. Certifique-se de que ela esteja firmemente instalada.

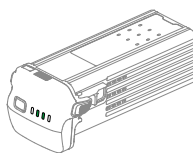

Como carregar a bateria

Carregue a bateria completamente antes de cada uso. Recomenda-se o uso de carregadores fornecidos pela DJI ou outros carregadores compatíveis com o protocolo de carregamento rápido USB PD.

Como usar um carregador

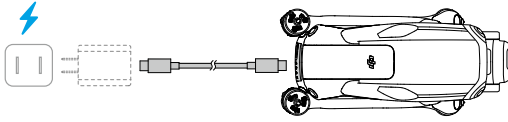

- ⚠ • Não é possível carregar a bateria se a aeronave estiver ligada.

A tabela abaixo mostra o nível da bateria durante o carregamento.

Padrão de luzes intermitentes	Nível da bateria
	0 a 50%
	51 a 75%
	76 a 99%
	100%

- 💡 • A frequência com que os LEDs de nível da bateria piscam é diferente de acordo com o carregador USB utilizado. Se a velocidade de carregamento for rápida, os LEDs do nível da bateria piscarão rapidamente.
- Quatro LEDs piscando simultaneamente indicam que a bateria está danificada.

Como utilizar o Carregador com múltiplas entradas

O carregador com múltiplas entradas foi projetado para carregar até três Baterias de Voo Inteligentes. Após as Baterias de Voo Inteligentes serem instaladas, o carregador com múltiplas entradas poderá fornecer energia para dispositivos externos, como controles remotos ou celulares, por meio da entrada USB-C. O carregador com múltiplas entradas também pode utilizar a função de acúmulo de energia para transferir a carga restante de várias baterias com baixa carga para a bateria com a maior carga restante.

- ⚠ • A temperatura ambiente afeta a velocidade de carregamento. O carregamento será mais rápido em ambientes bem ventilados e a uma temperatura de 25 °C.
- O carregador com múltiplas entradas só é compatível com modelos específicos da Bateria de Voo Inteligente. NÃO tente utilizar o carregador com múltiplas entradas com outros modelos de bateria.
- Coloque o carregador com múltiplas entradas em uma superfície plana e estável quando estiver em uso. Certifique-se de que o dispositivo esteja devidamente isolado para evitar riscos de incêndio.

- NÃO toque nos terminais metálicos nas entradas da bateria.
 - Se houver acúmulo de sujeira nos terminais metálicos, limpe-os com um pano limpo e seco.
-

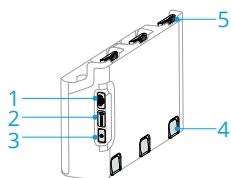

1. Conector USB-C
2. LED de status
3. Botão de função
4. Botão de liberação da bateria
5. Entrada da bateria

Como carregar

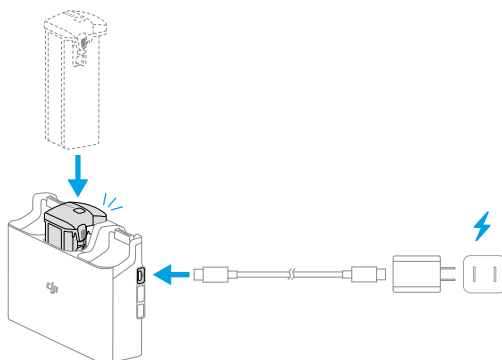

Insira as baterias no carregador com múltiplas entradas até ouvir um clique. Conecte o carregador com múltiplas entradas a uma tomada elétrica usando um carregador. A bateria que tiver o nível de energia mais alto será carregada primeira. As outras serão carregadas em sequência, de acordo com seus níveis de energia. As baterias podem ser armazenadas no carregador com múltiplas entradas após o carregamento.

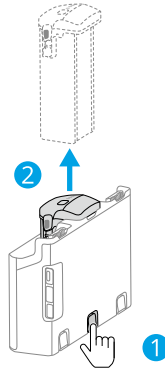

Remova a bateria correspondente do carregador com múltiplas entradas, como mostrado.

Como utilizar o Carregador com múltiplas entradas como carregador portátil

1. Insira uma ou mais baterias no carregador com múltiplas entradas. Conecte um dispositivo externo, como um controle remoto ou celular, por meio da entrada USB-C.
2. Pressione o Botão de função e o LED de status do carregador com múltiplas entradas ficará aceso em verde. A bateria com o menor nível de carga será descarregada primeiro, seguida pelas demais, que serão descarregadas em sequência. Para interromper o carregamento do dispositivo externo, desconecte-o do carregador com múltiplas entradas.

 • Se a carga restante de uma bateria for inferior a 7%, ela não poderá carregar o dispositivo externo.

Como acumular energia

1. Insira mais de uma bateria no carregador com múltiplas entradas, pressione e mantenha o botão de função pressionado até que o LED de status fique aceso em verde. O LED de status do carregador com múltiplas entradas pulsará em verde, e a carga será transferida da bateria com o nível de carga mais baixo para a bateria com o nível de carga mais alto.
2. Para interromper o acúmulo de carga, pressione e mantenha o botão de função pressionado até que o LED de status acenda em amarelo. Após o acúmulo de energia ser interrompido, pressione o botão de função para verificar o nível de carga das baterias.





- ⚠ • O acúmulo de energia será interrompido automaticamente nas seguintes situações:
 - A bateria receptora está totalmente carregada ou a carga da bateria de saída é inferior a 5%.
 - Um carregador ou dispositivo externo está conectado ao carregador com múltiplas entradas ou uma bateria foi inserida ou removida do carregador com múltiplas entradas durante o acúmulo de energia.
 - O acúmulo de energia foi interrompido por mais de 15 minutos devido à temperatura anormal da bateria.
- Após acumular carga, carregue o quanto antes a bateria com o nível de carga mais baixo para evitar descarga excessiva.



Descrições do LED de status

Padrão de luzes intermitentes	Descrição
Aceso em amarelo	O carregador com múltiplas entradas está inativo
Pulsa em verde	Carregando a bateria ou acumulando energia
Aceso em verde	Todas as baterias estão completamente carregadas ou fornecendo carga a dispositivos externos
Piscando em amarelo	A temperatura das baterias está muito baixa ou muito alta (nenhuma operação adicional é necessária)
Aceso em vermelho	Erro na fonte de alimentação ou na bateria (desconecte e conecte as baterias ou o carregador)

Mecanismos de proteção da bateria

Os LEDs de nível da bateria podem exibir notificações de proteção da bateria acionadas por condições de carregamento anormais.

LEDs	Padrão de luzes intermitentes	Status
	LED 2 pisca duas vezes por segundo	Sobrecorrente detectada
	LED 2 pisca três vezes por segundo	Curto-circuito detectado
	LED 3 pisca duas vezes por segundo	Sobrecarga detectada
	LED 3 pisca três vezes por segundo	Carregador com sobretensão detectada

LEDs	Padrão de luzes intermitentes	Status
	LED 4 pisca duas vezes por segundo	A temperatura de carregamento está muito baixa
	LED 4 pisca três vezes por segundo	A temperatura de carregamento está muito alta

Se qualquer um dos mecanismos de proteção da bateria for ativado, será necessário desconectar o carregador e reconectá-lo novamente para retomar o carregamento. Se a temperatura de carregamento estiver anormal, espere até que volte ao normal. A bateria retomará o carregamento automaticamente sem a necessidade de desconectar e reconectar o carregador.

5.9 Estabilizador e câmera

Observação do estabilizador

- ⚠ • Certifique-se de que não haja adesivos ou objetos no estabilizador antes de decolar. NÃO toque nem bata no estabilizador depois que a aeronave estiver ligada. Decole a aeronave a partir de terreno plano e aberto para proteger o estabilizador.
- Depois de instalar a lente grande-angular, desdobre os braços da aeronave antes de ligá-la. Assegure-se de que o estabilizador esteja nivelado e virado para a frente antes da decolagem, para que a aeronave possa detectar corretamente o status de instalação da lente grande-angular. O estabilizador estará nivelado quando a aeronave for ligada; se o estabilizador girar, centralize-o novamente usando o controle remoto ou o DJI Fly como indicado a seguir:
 - Na exibição da câmera do DJI Fly, toque em ***** > Control (Controle) > Recenter Gimbal (Recentralizar o estabilizador)**.
 - Pressione o botão usado para controlar estabilizador recentralizado/para baixo no controle remoto.
- As funções Panorâmica e Asteroide não estarão disponíveis após a instalação da lente grande-angular.
- Remova o protetor de estabilizador antes de ligar a aeronave. Acople o protetor de estabilizador quando a aeronave não estiver em uso.
- Os elementos de precisão do estabilizador podem ser danificados em caso de colisão ou impacto, o que pode fazer o estabilizador funcionar de maneira anormal.

- Evite o acúmulo de poeira ou sujeira no estabilizador, especialmente em seus motores.
- Um motor do estabilizador pode entrar no modo proteção se o estabilizador estiver obstruído por outros objetos quando a aeronave for colocada em terreno irregular ou em grama, ou se o estabilizador sofrer força externa excessiva, como em uma colisão. Aguarde até que o estabilizador retorne ao normal ou reinicie o equipamento.
- NÃO aplique força externa no estabilizador depois de ligar a aeronave.
- NÃO adicione cargas adicionais que não sejam um acessório oficial ao estabilizador, isso pode fazer com que ele funcione de forma anormal ou até mesmo causar danos permanentes ao motor.
- Voos com neblina pesada ou nuvens podem molhar o estabilizador, levando a uma falha temporária. O estabilizador recuperará sua funcionalidade total após secar.
- Em caso de vento forte, o estabilizador pode vibrar durante a gravação.
- Se o ângulo de inclinação do estabilizador estiver grande durante o voo e a aeronave inclinar pra frente por causa de aceleração ou desaceleração, o estabilizador entrará no modo limite de proteção e ajustará automaticamente o ângulo inferior.
- Uma vez ligada, se a aeronave não for colocada em posição horizontal por um período prolongado de tempo, ou se for agitada significativamente, o estabilizador pode parar de funcionar e entrar em modo de proteção. Nesse caso, coloque a aeronave na posição horizontal e espere até que ela se recupere.

Ângulo do estabilizador

Use o botão do estabilizador no controle remoto para controlar a inclinação do estabilizador. Como alternativa, faça-o por meio da exibição da câmera no DJI Fly. Pressione e mantenha pressionada a tela até que a barra de ajuste do estabilizador seja exibida. Arraste a barra para controlar o ângulo do estabilizador.

Modos de operação do estabilizador

Dois modos de operação do estabilizador estão disponíveis. Alterne entre os diferentes modos de operação em ***** > Control (Controle)**.

Follow Mode (Modo de acompanhamento): o ângulo do estabilizador permanece estável em relação ao plano horizontal. Esse modo é adequado para captura de imagens estáveis.

Modo FPV: quando a aeronave estiver voando para a frente, o estabilizador sincronizará com o movimento de rotação da aeronave para fornecer uma experiência de voo com perspectiva em primeira pessoa.

Observação da câmera

- ⚠ • NÃO exponha a lente da câmera a um ambiente com feixes de laser, como uma projeção de laser, nem aponte a câmera em direção a fontes de luz intensa por um longo período, como o sol em um dia de céu limpo, para evitar danos ao sensor.
 - Verifique se a temperatura e a umidade são adequadas para a câmera durante o uso e o armazenamento.
 - Use um limpador de lentes para limpar as lentes e evitar danos ou baixa qualidade de imagem.
 - NÃO bloqueie orifícios de ventilação da câmera, pois o calor gerado pode danificar o dispositivo e causar ferimentos ao usuário.
 - As câmeras podem não focar corretamente nas seguintes situações:
 - Ao capturar fotos e vídeos de objetos escuros à distância.
 - Ao capturar fotos e vídeos de objetos com texturas e padrões de repetição idênticos ou sem texturas e padrões definidos.
 - Ao capturar fotos e vídeos de objetos brilhantes ou refletores (como iluminação pública e vidro).
 - Ao capturar fotos e vídeos de objetos piscantes.
 - Ao capturar fotos e vídeos de objetos em movimento rápido.
 - Quando a aeronave/estabilizador estiverem se movendo rapidamente.
 - Ao capturar fotos e vídeos de objetos com alcance focal variável.
-

5.10 Armazenamento e exportação de fotos e vídeos

Armazenamento

A aeronave é compatível com o uso de um cartão microSD para armazenar fotos e vídeos. Consulte a seção Especificações para obter mais informações sobre cartões microSD recomendados.

Se nenhum cartão microSD estiver disponível, fotos e vídeos podem ser salvos no armazenamento interno da aeronave.

Como exportar

- Use a função QuickTransfer para exportar as imagens para um dispositivo móvel.
- Conecte a aeronave a um computador usando um cabo de dados e exporte as gravações no armazenamento interno da aeronave ou no cartão microSD inserido na aeronave. A aeronave não precisa estar ligada durante o processo de exportação.
- Remova o cartão microSD da aeronave, insira-o em um leitor de cartão e exporte as gravações no cartão microSD por meio do leitor de cartão.



- Certifique-se de que os compartimentos de cartão SD e microSD estejam limpos e sem qualquer corpo estranho durante o uso.
 - NÃO remova o cartão microSD da aeronave enquanto estiver tirando fotos ou gravando vídeos. Caso contrário, o cartão microSD pode ser danificado.
 - Verifique as configurações da câmera antes do uso para garantir que estejam configuradas corretamente.
 - Antes de capturar imagens ou vídeos importantes, capture algumas imagens para testar se a câmera está funcionando corretamente.
 - Certifique-se de desligar a aeronave corretamente. Caso contrário, os parâmetros da câmera não serão salvos e quaisquer imagens ou vídeos gravados poderão ser afetados. A DJI não é responsável por nenhuma perda causada por imagem ou vídeo gravado de forma que não seja lida por máquina.
-

5.11 QuickTransfer

Siga as etapas abaixo para baixar rapidamente fotos e vídeos da aeronave para o seu dispositivo móvel.

1. Ligue a aeronave e aguarde até a conclusão dos testes de autodiagnóstico.

Se o recurso Habilitar QuickTransfer no modo repouso estiver habilitado no DJI Fly (habilitado por padrão), o QuickTransfer pode ser usado enquanto a aeronave estiver desligada.

2. Habilite o Bluetooth e o Wi-Fi no dispositivo móvel e assegure-se de que a função de posicionamento também esteja habilitada.
3. Entre no modo QuickTransfer usando um dos métodos abaixo.
 - Inicie o DJI Fly e toque no cartão QuickTransfer na tela inicial.
 - Inicie o DJI Fly, entre em Album (Galeria) e toque em  no canto superior direito.
4. Uma vez conectado com sucesso, os arquivos na aeronave podem ser acessados e baixados em alta velocidade. Ao conectar o dispositivo móvel à aeronave pela primeira vez, pressione e mantenha pressionado o botão Liga/Desliga da aeronave para confirmar.

Ao usar o recurso Habilitar QuickTransfer no modo repouso, você só pode se conectar a uma aeronave que exiba o ícone Sleep (Repouso).



- Na exibição da câmera do DJI Fly, toque em *** > **Camera (Câmara)** para habilitar ou desabilitar o recurso Habilitar QuickTransfer no modo repouso.
- Após habilitar o recurso Habilitar QuickTransfer no modo repouso, a aeronave entrará no modo repouso depois de desligada, permitindo que você use a função QuickTransfer. O modo Repouso será desligado automaticamente depois de 12 horas de inatividade, ou quando a bateria for substituída. Para restaurar o modo Repouso, pressione o botão liga/desliga e aguarde cerca de 15 segundos.
- Ao habilitar o recurso Habilitar QuickTransfer no modo repouso, apenas os LEDs de nível da bateria ficarão acesos. Se o dispositivo móvel e a aeronave não estiverem conectados via Wi-Fi, ou se o app for fechado (e não houver tarefas de download pendentes) por mais de 1 minuto, o QuickTransfer sairá automaticamente e a aeronave retornará ao modo Repouso.
- A taxa máxima de download só pode ser alcançada em países e regiões em que a frequência de 5,8 GHz é permitida por leis e regulamentos, quando utilizados dispositivos compatíveis com a banda de frequência de 5,8 GHz e conexão Wi-Fi e em ambientes sem interferências ou obstruções. Se a frequência 5,8 GHz não for permitida pelas regulamentações locais (como no Japão), ou se o dispositivo móvel não for compatível com a banda de frequência de 5,8 GHz, ou se o ambiente tiver muitas interferências, o QuickTransfer usará a banda de frequência de 2,4 GHz e a taxa máxima de download será reduzida para 6 MB/s.

- Ao usar o QuickTransfer, não é necessário inserir a senha do Wi-Fi na página de configurações do dispositivo móvel para se conectar. Inicie o DJI Fly e uma mensagem aparecerá para conectar a aeronave.
 - Use o QuickTransfer em um ambiente sem obstruções ou interferências e fique longe de fontes de interferência, como roteadores sem fio, alto-falantes Bluetooth ou fones de ouvido.
-

Controle remoto

6 Controle remoto

6.1 DJI RC 2

O DJI RC 2 conta com uma tela sensível ao toque desenvolvida pelo sistema operacional Android para executar o aplicativo DJI Fly. O controle remoto vem com muitas outras funções, como GNSS integrado, Bluetooth e Wi-Fi.

Operações

Como Ligar/Desligar

Pressione o botão Liga/Desliga uma vez para verificar o nível atual da bateria.

Pressione e em seguida pressione e mantenha pressionado para ligar ou desligar o controle remoto.

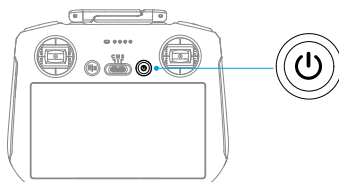

Como carregar a bateria

Conecte o carregador à entrada USB-C no controle remoto.

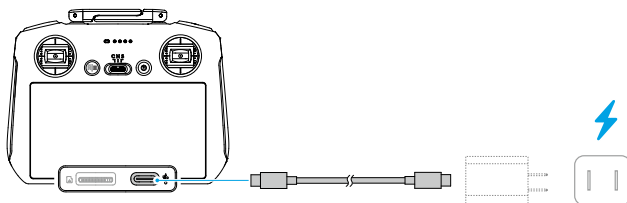

- ⚠ • Carregue totalmente o controle remoto antes de cada voo. Ele emitirá um alerta sonoro quando o nível da bateria estiver baixo.
- Carregue totalmente a bateria pelo menos uma vez a cada três meses para preservar sua integridade.

Como controlar o estabilizador e a câmera

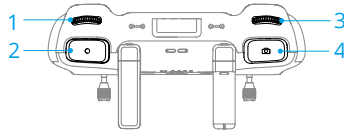

1. **Botão do estabilizador:** controla a inclinação do estabilizador.
2. **Botão de gravação:** pressione uma vez para iniciar ou interromper a gravação.
3. **Botão de controle da câmera:** use para ajustar o zoom por padrão. A função do botão pode ser definida para ajustar distância focal, EV, velocidade do obturador e ISO.
4. **Botão de foco/obturador:** pressione até a metade para habilitar o foco automático e pressione até o fim para tirar uma foto.

Interruptor do modo de voo

Altere o interruptor para selecionar o modo de voo desejado.

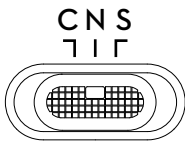

Posição	Modo de voo
S	Modo Esportivo
N	Modo Normal
C	Modo Cine

Botão Pausa de voo/RTH

Pressione uma vez para fazer a aeronave frear e fazer voo estacionário no local.

Pressione e segure o botão até que o controle remoto emita um sinal sonoro e inicie o RTH. A aeronave retornará para o último Ponto de origem gravado. Pressione o botão novamente para cancelar o procedimento de RTH e reassumir o controle da aeronave.

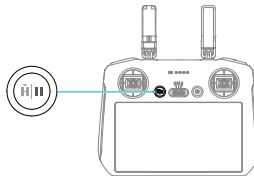

Botões personalizáveis

C1 e C2 são botões personalizáveis. Pressione o botão C1 uma vez para centralizar novamente o estabilizador ou apontar o estabilizador para baixo (por padrão). Pressione o botão C2 uma vez para alternar entre os modos Paisagem e Retrato, por padrão.

Para definir a função, acesse a exibição de câmera no DJI Fly, e toque em *** > **Control (Controle)** > **Button Customization (Personalização do botão)**.

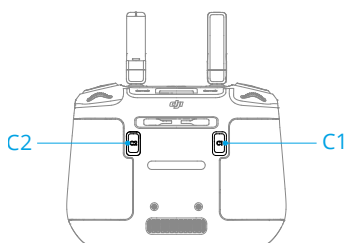

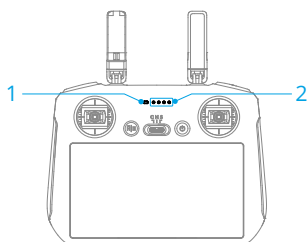

LEDs do controle remoto





1. LED de status
2. LEDs de nível da bateria

LED de status

Padrão de luzes intermitentes	Descrições
— Aceso em vermelho	Desconectado da aeronave.
..... Pisca em vermelho	O nível da bateria da aeronave está baixo.
..... Aceso em verde	Conectado à aeronave.
..... Pisca em azul	O controle remoto está sendo vinculado a uma aeronave.
— Aceso em amarelo	Falha na atualização do firmware.

Padrão de luzes intermitentes	Descrições
 — Aceso em azul	Firmware atualizado com sucesso.
 Pisca em amarelo	O nível da bateria do controle remoto está baixo.
 Pisca em ciano	Pinos de controle não centralizados.

LEDs de nível da bateria

Padrão de luzes intermitentes	Nível da bateria
	76 a 100%
	51 a 75%
	26 a 50%
	0 a 25%

Alerta do controle remoto

O controle remoto emitirá um sinal sonoro para indicar um erro ou alerta. Preste atenção quando mensagens aparecerem na tela sensível ao toque ou no DJI Fly.

Deslize de cima para baixo na tela e selecione Mute (Mudo) para desabilitar todos os alertas, ou deslize a barra de volume até 0 para desabilitar alguns alertas.

O controle remoto emitirá um alerta durante o procedimento de RTH, o qual não pode ser cancelado. O controle remoto emitirá um som de alerta quando o nível da bateria do controle remoto estiver baixo. Um alerta de nível da bateria fraco pode ser cancelado ao pressionar o botão liga/desliga. Quando o nível da bateria estiver muito baixo, o alerta não poderá ser cancelado.

Haverá um alerta se o controle remoto não for usado por um tempo enquanto estiver ligado, mas não estiver conectado à aeronave. Ele desligará automaticamente depois que o alerta parar. Mova os pinos de controle ou pressione qualquer botão para cancelar o alerta.

Zona de transmissão ideal

O sinal entre a aeronave e o controle remoto é mais confiável quando as antenas estão posicionadas em relação à aeronave, conforme ilustrado abaixo. Se o sinal estiver fraco, ajuste a orientação do controle remoto ou voe com a aeronave mais próxima do controle remoto.

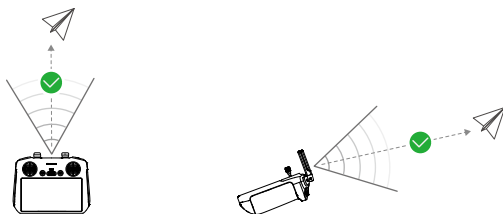

-
- ⚠ • NÃO utilize outros dispositivos com conexão sem fio funcionando na mesma frequência que o controle remoto. Caso contrário, poderá haver interferência.
 - Uma mensagem será exibida no DJI Fly se o sinal de transmissão estiver fraco durante o voo. Ajuste a orientação do controle remoto de acordo com o exibido no indicador de atitude para garantir que a aeronave esteja no alcance de transmissão ideal.
-

Como vincular o controle remoto

O controle remoto já vem vinculado à aeronave ao ser adquirido em um combo. Caso contrário, siga as etapas abaixo para vincular o controle remoto e a aeronave após a ativação.

1. Ligue a aeronave e o controle remoto.
2. Inicie o DJI Fly.
3. Na exibição da câmera, toque em *** > **Control (Controle)** > **Re-pair to Aircraft (Parear novamente com a aeronave)**. Durante a vinculação, o LED de status do controle remoto piscará em azul e o controle remoto emitirá um sinal sonoro.
4. Mantenha pressionado o botão Liga/Desliga da aeronave por mais de quatro segundos. A aeronave emitirá sinais sonoros e seus LEDs de nível da bateria piscarão em sequência para indicar que ela está pronta para a vinculação. O controle remoto emitirá sinal sonoro duas vezes e seu LED de status ficará verde para indicar que a vinculação foi feita com sucesso.

-
- 💡 • Certifique-se de que o controle remoto esteja a 0,5 m da aeronave durante a vinculação.
 - O controle remoto se desvinculará sozinho de uma aeronave se um novo controle remoto for vinculado à mesma aeronave.
-

Como operar a tela sensível ao toque

⚠ • Observe que a tela sensível ao toque não é à prova d'água. Opere com cuidado.

Gestos na tela

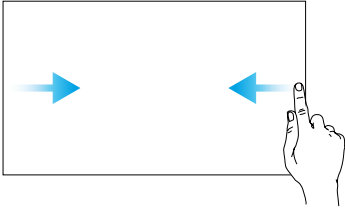

Voltar: deslize da esquerda ou direita para o centro da tela para voltar à tela anterior.

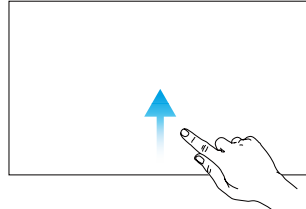

Retornar à DJI Fly: Deslize de baixo para cima na tela para retornar ao DJI Fly.

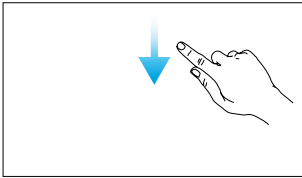

Abrir a barra de status: Deslize de cima para baixo na tela para abrir a barra de status quando estiver no DJI Fly. A barra de status exibe a hora, o sinal de Wi-Fi, o nível da bateria do controle remoto etc.

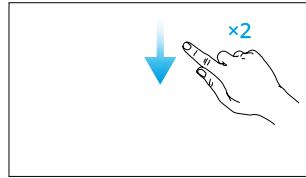

Abrir as Configurações rápidas: Deslize de cima para baixo duas vezes na tela para abrir as Configurações rápidas quando estiver no DJI Fly.

6.2 DJI RC-N3

Operações

Como Ligar/Desligar

Pressione o botão Liga/Desliga uma vez para verificar o nível atual da bateria.

Pressione e em seguida pressione e mantenha pressionado para ligar ou desligar o controle remoto.

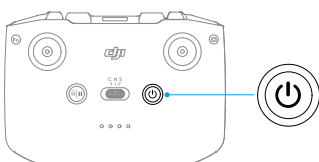

Como carregar a bateria

Conecte o carregador à entrada USB-C no controle remoto.

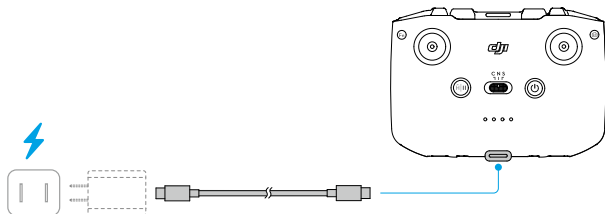

- ⚠ • Carregue totalmente o controle remoto antes de cada voo. Ele emitirá um alerta sonoro quando o nível da bateria estiver baixo.
- Carregue totalmente a bateria pelo menos uma vez a cada três meses para preservar sua integridade.

Como controlar o estabilizador e a câmera

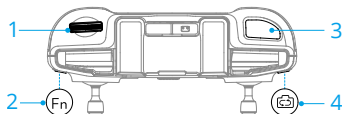

1. **Botão do estabilizador:** controla a inclinação do estabilizador.

2. **Botão personalizável:** Pressione e mantenha o botão personalizável pressionado e depois use o botão do estabilizador para aumentar ou diminuir o zoom.
3. **Botão do obturador/gravação:** Pressione uma vez para tirar uma foto, iniciar ou interromper uma gravação.
4. **Botão de foto/vídeo:** Pressione uma vez para alterar entre os modos de foto e vídeo.

Interruptor do modo de voo

Altere o interruptor para selecionar o modo de voo desejado.

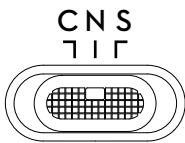

Posição	Modo de voo
S	Modo Esportivo
N	Modo Normal
C	Modo Cine

Botão Pausa de voo/RTH

Pressione uma vez para fazer a aeronave frear e fazer voo estacionário no local.

Pressione e segure o botão até que o controle remoto emita um sinal sonoro e inicie o RTH. A aeronave retornará para o último Ponto de origem gravado. Pressione o botão novamente para cancelar o procedimento de RTH e reassumir o controle da aeronave.

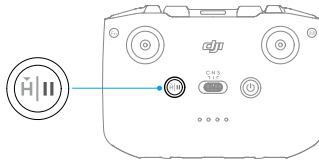

Botão personalizável

Pressione o botão personalizável uma vez para centralizar novamente o estabilizador ou apontar o estabilizador para baixo (por padrão). Pressione duas vezes para alternar entre os modos Paisagem e Retrato, por padrão. Para definir a função, acesse a exibição de câmera no DJI Fly e toque em *** > **Control (Controle)** > **Button Customization (Personalização do botão)**.

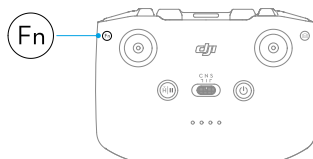

LEDs de nível da bateria

Padrão de luzes intermitentes	Nível da bateria
● ● ● ●	76 a 100%
● ● ● ○	51 a 75%
● ● ○ ○	26 a 50%
● ○ ○ ○	0 a 25%

Alerta do controle remoto

O controle remoto emitirá um alerta durante o procedimento de RTH, o qual não pode ser cancelado. O controle remoto emitirá um som de alerta quando o nível da bateria do controle remoto estiver baixo. Um alerta de nível da bateria fraco pode ser cancelado ao pressionar o botão liga/desliga. Quando o nível da bateria estiver muito baixo, o alerta não poderá ser cancelado.

Haverá um alerta se o controle remoto não for usado por um tempo enquanto estiver ligado, mas não estiver conectado à aeronave ou ao DJI Fly no dispositivo móvel. O controle remoto desligará automaticamente depois que o alerta parar. Mova os pinos de controle ou pressione qualquer botão para cancelar o alerta.

Zona de transmissão ideal

O sinal entre a aeronave e o controle remoto é mais confiável quando as antenas estão posicionadas em relação à aeronave, conforme ilustrado abaixo. Se o sinal estiver fraco, ajuste a orientação do controle remoto ou voe com a aeronave mais próxima do controle remoto.

Zona de transmissão
ideal

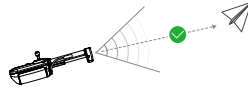

Sinal fraco

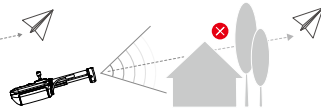
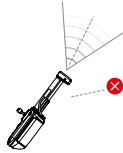

- NÃO utilize outros dispositivos com conexão sem fio funcionando na mesma frequência que o controle remoto. Caso contrário, poderá haver interferência.
- Uma mensagem será exibida no DJI Fly se o sinal de transmissão estiver fraco durante o voo. Ajuste a orientação do controle remoto de acordo com o exibido no indicador de atitude para garantir que a aeronave esteja no alcance de transmissão ideal.

Como vincular o controle remoto

O controle remoto já vem vinculado à aeronave ao ser adquirido em um combo. Caso contrário, siga as etapas abaixo para vincular os dispositivos.

1. Ligue a aeronave e o controle remoto.
2. Inicie o DJI Fly.
3. Na exibição da câmera, toque em *** > **Control (Controle)** > **Re-pair to Aircraft (Parear novamente com a aeronave)**. O controle remoto emitirá sinais sonoros durante a vinculação.
4. Mantenha pressionado o botão Liga/Desliga da aeronave por mais de quatro segundos. A aeronave emitirá sinais sonoros e seus LEDs de nível da bateria piscarão em sequência para indicar que ela está pronta para a vinculação. O controle remoto emitirá dois sinais sonoros para indicar que a conexão foi bem-sucedida.



- Certifique-se de que o controle remoto esteja a 0,5 m da aeronave durante a vinculação.
- O controle remoto se desvinculará sozinho de uma aeronave se um novo controle remoto for vinculado à mesma aeronave.

Apêndice

7 Apêndice

7.1 Especificações

Acesse o site a seguir para ver as especificações.

<https://www.dji.com/air-3s/specs>

7.2 Compatibilidade

Acesse o site a seguir para obter informações sobre produtos compatíveis.

<https://www.dji.com/air-3s/faq>

7.3 Atualização do firmware

Use o DJI Fly ou o DJI Assistant 2 (série de drones de consumo) para atualizar o firmware da aeronave e do controle remoto.

Usando o DJI Fly

Ao conectar a aeronave ou o controle remoto ao DJI Fly, uma notificação será exibida se uma nova atualização de firmware estiver disponível. Para iniciar a atualização, conecte seu controle remoto ou dispositivo móvel à internet e siga as instruções na tela. Observe que você não pode atualizar o firmware se o controle remoto não estiver vinculado à aeronave. É necessário estar conectado à internet.

Usando o DJI Assistant 2 (série de drones de consumo)

Use o DJI Assistant 2 (série de drones de consumo) para atualizar o firmware da aeronave e do controle remoto separadamente.

1. Ligue o dispositivo. Conecte o dispositivo a um computador por meio de um cabo USB-C.
2. Abra o DJI Assistant 2 (Série de drones de consumo) e faça login com sua conta da DJI.
3. Selecione o dispositivo e clique em **Firmware Update (Atualização do firmware)** no lado esquerdo da tela.
4. Selecione a versão do firmware.
5. Aguarde até que o firmware seja baixado. A atualização será iniciada automaticamente. Aguarde a conclusão da atualização do firmware.

- ⚠ • O firmware da bateria está incluso no firmware da aeronave. Certifique-se de atualizar todas as baterias.
- Assegure-se de seguir todas as etapas para atualizar o firmware. Caso contrário, poderá haver falha na atualização.
- Assegure-se de que o computador esteja conectado à internet durante a atualização.
- NÃO desconecte o cabo USB-C durante uma atualização.
- Antes de realizar uma atualização, assegure-se de que a Bateria de voo inteligente tenha pelo menos 40% de carga e que o controle remoto tenha pelo menos 20% de carga.
- A atualização do firmware levará aproximadamente 10 minutos. Durante o processo de atualização, é normal que o estabilizador fique frouxo, que os indicadores de status da aeronave pisquem e que a aeronave seja reiniciada. Aguarde pacientemente até a atualização ser concluída.

Acesse o link a seguir para consultar as *Notas de lançamento* para obter mais informações de atualização do firmware:

<https://www.dji.com/air-3s/downloads>

7.4 Caixa-preta

Os dados do voo, incluindo telemetria de voo, informações de status da aeronave e outros parâmetros são salvos automaticamente na caixa-preta interna da aeronave. Os dados podem ser acessados usando o DJI Assistant 2 (Série de drones de consumo).

7.5 Transmissão aprimorada



Recomenda-se clicar no link abaixo ou escanear o código QR para assistir ao tutorial de vídeo sobre métodos de instalação e de uso.



<https://www.dji.com/air-3s/video>

A Transmissão aprimorada integra a tecnologia de transmissão de vídeo OcuSync com redes 4G. Se a transmissão de vídeo OcuSync estiver obstruída, sofrer interferência ou for usada em longas distâncias, a conectividade 4G permite manter o controle da aeronave.

-
- ⚠ • A Transmissão aprimorada só é suportada em alguns países e regiões.
 - O Dongle para celulares DJI 2 e os serviços relacionados estão disponíveis apenas em alguns países e regiões. Cumpra as leis e regulamentações locais, bem como os Termos de Serviço do Dongle para celulares DJI.
-

Os requisitos de instalação são exibidos a seguir:

- O Dongle para celulares DJI 2 precisa estar instalado na aeronave, e um cartão nano-SIM deve ser instalado no Dongle com antecedência. Tanto o Dongle para celulares DJI 2 quanto o cartão nano-SIM precisam ser adquiridos separadamente.
- O controle remoto DJI RC 2 pode se conectar a um ponto de acesso Wi-Fi para usar a Transmissão aprimorada.
- O controle remoto DJI RC-N3 utiliza a rede 4G do dispositivo móvel para a Transmissão aprimorada.

A Transmissão aprimorada consome dados. Se a transmissão mudar completamente para uma rede 4G, um voo de 30 minutos consumirá cerca de 1 GB de dados na aeronave e no controle remoto, respectivamente. Este valor é meramente para referência. Consulte o uso real de dados.

Como instalar o cartão nano-SIM

Abra a tampa do compartimento do cartão SIM no Dongle, insira o cartão nano-SIM no compartimento na mesma direção mostrada na figura e, em seguida, feche a tampa.

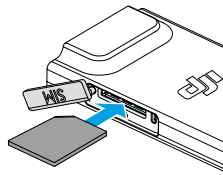

-
- ⚠ • É altamente recomendável comprar um cartão nano-SIM compatível com uma rede 4G de canais oficiais da operadora de rede móvel local.
 - NÃO use um cartão SIM IoT. Caso contrário, a qualidade da transmissão de vídeo ficará seriamente comprometida.
 - NÃO use um cartão SIM fornecido pela operadora de rede móvel virtual. Caso contrário, isso pode afetar a capacidade de conexão à Internet.

- NÃO corte o cartão SIM por conta própria. Caso contrário, o cartão SIM pode ser danificado, ou as bordas e cantos ásperos podem fazer com que o cartão SIM não seja inserido ou removido adequadamente.
- Se o cartão SIM estiver configurado com uma senha (código PIN), certifique-se de inserir o cartão SIM no dispositivo móvel e cancelar a configuração do código PIN. Caso contrário, não será possível conectar-se à Internet.



- Abra a tampa e empurre o cartão nano-SIM para retirá-lo parcialmente.
-

Como instalar o Dongle para celulares DJI 2 na aeronave

1. Remova a bateria quando a aeronave estiver desligada. Remova a capa.
2. Conecte os conectores da antena ao Dongle com o logotipo da DJI voltado para cima. Conecte a porta USB-C do Dongle à entrada USB-C dentro do compartimento.



- NÃO puxe as antenas usando força. Caso contrário, as antenas podem ser danificadas.
-

3. Instale a bateria na aeronave. Ligue a aeronave e o controle remoto. Abra a exibição da câmera do DJI Fly, verifique e certifique-se de que o ícone do sinal 4G esteja visível no canto superior direito, indicando que o Dongle está instalado corretamente e que foi detectado com sucesso pela aeronave. Instale a tampa.

Como usar a transmissão aprimorada

1. Ligue a aeronave e o controle remoto e certifique-se de que foram conectados com sucesso.
2. Ao usar um controle remoto DJI RC 2, conecte-o a um ponto de acesso Wi-Fi. Ao usar um controle remoto DJI RC-N3, certifique-se de que seu dispositivo móvel esteja conectado a uma rede 4G.
3. Abra a exibição da câmera do DJI Fly e habilite a Transmissão aprimorada usando um dos métodos a seguir:
 - Toque no ícone do sinal 4G e habilite a Transmissão aprimorada.
 - Abra as System Settings Configurações do sistema *** e habilite a Transmissão aprimorada na página **Transmission (Transmissão)**.



- Preste muita atenção à força do sinal da transmissão de vídeo após habilitar a Transmissão aprimorada. Voe com cuidado. Toque no ícone de sinal da transmissão de vídeo para visualizar a transmissão de vídeo atual do controle remoto e a força do sinal da transmissão de vídeo 4G na caixa pop-up.
-

Para usar a Transmissão aprimorada, você precisará adquirir o serviço de Transmissão aprimorada. O Dongle vem com uma assinatura gratuita de um ano para o serviço de Transmissão aprimorada. Um ano após a primeira utilização, o serviço de Transmissão aprimorada exigirá uma taxa de renovação. Para verificar a validade do serviço, abra a tela inicial do DJI Fly, toque em **Profile (Perfil) > Device Management (Gerenciamento do dispositivo) > My Accessories (Meus acessórios)**.

Como remover o Dongle para celulares DJI 2

1. Remova a bateria quando a aeronave estiver desligada. Remova a capa.
2. Empurre o Dongle para frente para retirá-lo da aeronave.



• Agora você pode substituir ou remover o cartão nano-SIM, se necessário.

3. Se precisar remover o Dongle da aeronave, segure os conectores metálicos em vez dos cabos ao desconectar as antenas do Dongle.



• NÃO puxe as antenas usando força. Caso contrário, as antenas podem ser danificadas.

Estratégia de Segurança

Com base nas considerações de voo seguro, a Transmissão aprimorada pode ser habilitada somente quando a transmissão de vídeo OcuSync estiver em uso. Se o link do OcuSync for perdido durante o voo, não será possível desabilitar a Transmissão aprimorada.

Em um cenário de transmissão somente com 4G, reiniciar o controle remoto ou o DJI Fly resultará em RTH à prova de falhas. A transmissão de vídeo em 4G não poderá ser restaurada sem que o link do OcuSync seja reconectado.

No cenário de transmissão somente com 4G, uma contagem regressiva de decolagem será iniciada após o pouso da aeronave. Se a aeronave não decolar antes do término da contagem regressiva, ela não poderá decolar até que o link do OcuSync seja restaurado.

Notas de utilização do controle remoto

Se estiver usando a Transmissão aprimorada por meio da conexão do controle remoto DJI RC 2 a um ponto de acesso Wi-Fi de dispositivo móvel, certifique-se de definir a faixa de frequência do ponto de acesso do dispositivo móvel para 2,4 GHz e definir o modo de rede para 4G para uma melhor experiência de transmissão de imagens.

Não é recomendado atender chamadas telefônicas com o mesmo dispositivo móvel ou conectar vários dispositivos ao mesmo hotspot.

Se estiver usando o controle remoto DJI RC-N3, a Transmissão aprimorada utilizará a rede 4G do seu telefone. Recomenda-se desabilitar o Wi-Fi do dispositivo móvel ao usar a Transmissão aprimorada a fim de reduzir a interferência, evitar atrasos na transmissão de vídeo e obter melhor estabilidade.

Devido a certas restrições nos sistemas Android/iOS, se você receber uma chamada, o aplicativo DJI Fly poderá ser impedido de usar a rede 4G em segundo plano, podendo levar à indisponibilidade da Transmissão aprimorada. Se o link do OcuSync for perdido neste ponto, isso levará ao RTH à prova de falhas.

Requisitos da rede 4G

A velocidade de transmissão da rede 4G é determinada pela força do sinal 4G da aeronave e do controle remoto na posição atual e pelo nível de congestionamento da rede da estação base correspondente. A experiência real de transmissão está intimamente relacionada às condições do sinal local da rede 4G. As condições do sinal da rede 4G incluem ambos os lados da aeronave e o controle remoto com várias velocidades. Se o sinal da rede da aeronave ou do controle remoto estiver fraco, não houver sinal ou estiver ocupado, a experiência de transmissão 4G pode cair e levar ao congelamento da transmissão de vídeo, a uma resposta atrasada dos controles, à perda de transmissão de vídeo ou perda de controles.

Portanto, ao usar a Transmissão aprimorada:

1. Certifique-se de usar o controle remoto e a aeronave em locais onde o sinal 4G esteja quase cheio para uma melhor experiência de transmissão.
2. Se o sinal do OcuSync for perdido, a transmissão de vídeo poderá atrasar e falhar quando a aeronave estiver dependendo totalmente de um sinal 4G. Voie com cuidado.
3. Quando o sinal do OcuSync estiver ruim ou for perdido, certifique-se de manter uma altitude apropriada durante o voo. Em áreas abertas, tente manter a altitude de voo abaixo de 120 metros para obter um melhor sinal do 4G.
4. Para voos em cidades com edifícios altos, certifique-se de definir uma altitude RTH adequada (mais alta que o edifício mais alto).
5. Quando o aplicativo indicar que o sinal 4G está fraco, voie com cuidado.

7.6 Lista de verificação pós-vo

- Assegure-se de realizar uma inspeção visual para verificar que a aeronave, o controle remoto, a câmera com estabilizador, as Baterias de voo inteligente e as hélices estão em boas condições. Entre em contato com o Suporte DJI se notar algum dano.
- Assegure-se de que a lente da câmera e os sensores do sistema visual estejam limpos.
- Assegure-se de armazenar a aeronave corretamente antes de transportá-la.

7.7 Instruções de manutenção

Para evitar ferimentos graves em crianças e animais, siga as regras a seguir:

1. Peças pequenas, como cabos e alças, são perigosas se engolidas. Mantenha todas as peças fora do alcance de crianças e animais.
2. Armazene a Bateria de voo inteligente e o controle remoto em local fresco e seco, longe da luz solar direta, para garantir que a bateria integrada LiPo NÃO superaqueça. A temperatura de armazenamento recomendada é entre 22 °C e 28 °C para períodos de armazenamento superiores a três meses. Nunca armazene em ambientes com temperaturas inferiores a -10 °C ou superiores a 45 °C.
3. NÃO permita que a câmera entre em contato ou seja imersa em água ou outros líquidos. Se ela molhar, seque-a com um pano macio e absorvente. Ligar uma aeronave que tenha caído na água pode causar danos permanentes ao componente. NÃO use substâncias que contenham álcool, benzeno, solventes ou outras substâncias inflamáveis para limpar ou fazer a manutenção da câmera. NÃO armazene a câmera em locais com poeira ou umidade.
4. NÃO conecte este produto a nenhuma interface USB mais antiga do que a versão 3.0.
5. Verifique cada peça da aeronave depois de qualquer queda ou impacto grave. Em caso de dúvidas ou problemas, entre em contato com um revendedor autorizado da DJI.
6. Verifique regularmente os indicadores de nível da bateria para ver o nível atual e a duração da bateria. A bateria está classificada para 200 ciclos. Não é recomendado continuar a usá-la posteriormente.
7. Certifique-se de transportar a aeronave com os braços dobrados quando desligada.
8. Certifique-se de transportar o controle remoto com as antenas dobradas quando desligado.
9. A bateria entrará em modo repouso durante o armazenamento prolongado. Carregue a bateria para tirá-la do modo repouso.

10. Use o filtro ND se precisar prolongar o tempo de exposição. Consulte as informações do produto para instruções de instalação dos filtros ND.
11. Armazene a aeronave, o controle remoto, a bateria e o carregador em um ambiente seco.
12. Remova a bateria antes de fazer a manutenção na aeronave (por exemplo, ao limpar ou acoplar e desacoplar as hélices). Assegure-se de que a aeronave e as hélices estejam limpas e remova qualquer sujeira ou poeira com um pano macio. Não limpe a aeronave com pano úmido e não utilize produtos de limpeza que contenham álcool. Os líquidos podem penetrar no compartimento da aeronave e causar um curto-circuito, destruindo os componentes eletrônicos.
13. Certifique-se de desligar a bateria para substituir ou verificar as hélices.

7.8 Procedimentos de resolução de problemas

1. Por que a bateria não pode ser usada antes do primeiro voo?

A bateria precisa ser ativada por carregamento antes de ser usada pela primeira vez.

2. Como resolver o problema de desvio do estabilizador durante o voo?

Calibre a UMI e a bússola no DJI Fly. Se o problema persistir, entre em contato com o Suporte DJI.

3. Sem função

Verifique se a Bateria de voo inteligente e o controle remoto foram ativados por meio do carregamento. Se os problemas persistirem, entre em contato com o Suporte DJI.

4. Problemas ao ligar e na inicialização

Verifique se a bateria tem energia. Se tiver, entre em contato com o Suporte DJI caso não consiga inicializar normalmente.

5. Problemas de atualização de software

Siga as instruções no Manual do usuário para atualizar o firmware. Se a atualização do firmware falhar, reinicie todos os dispositivos e tente novamente. Se o problema persistir, entre em contato com o Suporte DJI.

6. Procedimentos para redefinição padrão de fábrica ou última configuração válida conhecida

Use o aplicativo DJI Fly para redefinir o padrão de fábrica.

7. Problemas de desligamento

Entre em contato com o Suporte DJI.

8. Como detectar manuseio negligente ou armazenamento em condições inseguras

Entre em contato com o Suporte DJI.

7.9 Riscos e advertências

Se a aeronave detectar um risco após ser ligada, haverá uma mensagem de advertência no DJI Fly. Esteja atento à lista de situações abaixo.

- Se o local não for adequado para a decolagem.
- Se um obstáculo for detectado durante o voo.
- Se o local não for adequado para o pouso.
- Se a bússola e a UMI sofrerem interferência e precisarem ser calibradas.
- Siga as instruções na tela quando solicitado.

7.10 Descarte



Observe os regulamentos locais relacionados a dispositivos eletrônicos ao descartar a aeronave e o controle remoto.

Descarte da bateria

Descarte as baterias em caixas de reciclagem específicas e somente depois de um descarregamento completo. NÃO descarte as baterias em recipientes de lixo comum. Siga rigorosamente as regulamentações locais relacionadas ao descarte e à reciclagem de baterias.

Descarte a bateria imediatamente caso ela não possa ser ligada após uma sobrecarga.

Se o botão Liga/Desliga da Bateria de voo inteligente for desabilitado e não for possível descarregar totalmente a bateria, entre em contato com uma entidade profissional de descarte/reciclagem de baterias para obter assistência adicional.

7.11 Informações de conformidade de ID remota FAR

O sistema de aeronave não tripulada está equipado com um sistema de identificação remota que cumpre os requisitos da 14 CFR Parte 89.

- A aeronave transmite automaticamente mensagens de identificação remota desde a decolagem até o desligamento. Um dispositivo externo, como um telefone celular ou tablet, deve ser conectado como fonte de localização a dispositivos móveis DJI sem sistema GNSS integrado ^[1] e deve executar o aplicativo de controle de voo DJI, como o DJI Fly em primeiro plano e sempre permitir que o aplicativo de controle de voo DJI obtenha suas informações de localização precisas. O dispositivo externo conectado deve ser, no mínimo, um dos seguintes:
 - Dispositivo pessoal com conexão sem fio certificado pela FCC que use GPS com SBAS (WAAS) para serviços de localização; ou
 - Dispositivo pessoal com conexão sem fio certificado pela FCC com GNSS integrado.

Além disso, o dispositivo externo deve ser operado de forma que não interfira na localização informada e em sua correlação com a localização do operador.

- A aeronave inicia automaticamente um autoteste pré-voo (PFST) do sistema de ID remota antes da decolagem e não poderá decolar se não passar no PFST. ^[2] Os resultados do PFST do sistema de ID remota podem ser visualizados em um aplicativo de controle de voo DJI, como o DJI Fly ou no DJI Goggles.
- A aeronave monitora a funcionalidade do sistema de ID remota desde o pré-voo até o desligamento. Se o sistema de ID remota apresentar mau funcionamento ou falha, um alarme será exibido em um aplicativo de controle de voo da DJI, como o DJI Fly ou no DJI Goggles.
- A aeronave que utiliza a Bateria de voo inteligente não ativa o sistema de ID remota.
- É possível visitar o site oficial da FAA para saber mais sobre o registro de aeronaves e os requisitos de ID remota.

Notas de rodapé

[1] Dispositivos móveis DJI sem sistema GNSS integrado, como o DJI RC-N3 e o DJI Goggles 2.

[2] O critério de aprovação no PFST é que o hardware e o software da fonte necessária de dados de ID remota e do rádio transmissor no sistema de ID remota estejam funcionando corretamente.

7.12 Informações de pós-venda

Acesse <https://www.dji.com/support> para mais informações sobre as políticas de serviço de pós-venda, serviços de conserto e suporte.



Contato
SUPORTE DJI

Este conteúdo está sujeito a alterações sem aviso prévio.
Baixe a versão mais recente disponível em



<https://www.dji.com/air-3s/downloads>

Caso tenha quaisquer dúvidas sobre este documento, entre em contato com a DJI enviando uma mensagem para **DocSupport@dji.com**.

DJI é uma marca comercial da DJI.

Copyright © 2024 DJI Todos os direitos reservados.