

CERTIFICADO DE GARANTIA

GARANTIA

- A garantia dos produtos fabricados pela Caemmun Móveis, abrange eventuais defeitos/vícios de fabricação, no prazo estabelecido pelo Código de Defesa do Consumidor, em seu artigo 26, II, o qual prevê a garantia legal de 90 (noventa) dias.

CUIDADOS ESPECIAIS

- Leia com atenção as Instruções do manual de montagem que acompanha o produto.
- Evitar umidade excessiva e exposição prolongada a luz solar.
- Para limpeza usar pano limpo e úmido, não devendo utilizar produtos de limpeza

EXCLUSÃO DA GARANTIA LEGAL

- A falta de observância das instruções contidas no Manual de Montagem, que eventualmente poderá causar danos à mercadoria, tais como, adequação do local para instalação do produto, uso correto dos parafusos e demais componentes, nivelamento, correta distribuição dos objetos no produto (conforme peso / tamanho indicado no manual), dentre outros, bem como transporte inadequado tanto pela Loja, como pelo consumidor.  
- Defeitos ou danos causados em qualquer componente do produto pela utilização inadequada ou provocado por acidentes, negligência, más condições estruturais da residência, tempo de uso, caso fortuito ou força maior (por exemplo umidade, infiltrações, mofo, cupins, raios maresia, chuvas, etc.).

INSTRUÇÕES DE SEGURANÇA

- É obrigatório seguir os procedimentos abaixo para uma instalação correta do produto;
- Caso a instalação não esteja correta há risco de queda assim como de outros danos;
- 1. A instalação deste produto deve ser feita por um profissional qualificado;
- 2. Não instalar em superfícies que possam estar úmidas, conter infiltrações, ou que estejam expostas a qualquer produto que comprometa sua resistência;
- 3. Para a instalação do produto devem ser utilizados apenas os acessórios que acompanham os mesmos de maneira adequada conforme indica o manual;
- 4. Ler e observar atentamente toda a instrução antes de iniciar a montagem;
- 5. Os parafusos devem ser apertados periodicamente;
- 6. Evitar batidas e contatos com objetos cortantes;
- 7. Todos os pesos máximos indicados no manual devem ser respeitados;

LEGAL GUARANTEE CERTIFICATE

GUARANTEE

- The guarantee of the products manufactured by Caemmun Furniture includes occasional manufacturing defects within the period established by the Código de Defesa do Consumidor (Consumer Protection Laws), in its article 26, II, which provides 90 (ninety) days legal guarantee.

SPECIAL CARES

- Read carefully the instructions in the Assembly Instruction that follows the product.
- For cleaning use a clean and damp cloth. Do not use cleaning products.
- Avoid excessive moisture and extreme sun exposition.

EXCLUSION OF LEGAL GUARANTEE

- Lack of accomplishment with the instructions enclosed in the Assembly Instruction, which eventually may cause damage to the goods such as unsuitability of the site for product installation, incorrect use of screws and other components, unevenness, improper distribution of objects in the product (as weight / size indicated in the Assembly Instruction), among others, as well as inadequate transportation either by the store or the consumer.  
- Defects or damage in any product component caused by improper use or accident, negligence, poor structural conditions of residence, time of use, unforeseeable circumstances or force majeure (humidity, leaks, mold, termites, rays, salt air, rain, etc.).

SAFETY INSTRUCTION

- It is mandatory to follow the procedures described below to install the product properly;
- If the installation is not correct there is a risk of falling as well as other damages;
- 1. This product must be installed by a qualified professional;
- 2. Do not install it in areas that may be damp, contain infiltrations or are exposed to any product that endangers their endurance;
- 3. In order to install the product it must be used only the accessories that follow it adequately as showed in the instruction manual;
- 4. Read and follow all instructions carefully before starting installation;
- 5. The screws must be tightened periodically;
- 6. Avoid bumps and contact with sharp objects;
- 7. All maximum weights indicated in the instructions must be respected;

CERTIFICADO DE GARANTÍA LEGAL

GARANTÍA

- La garantía de los productos fabricados por Caemmun Mueblería abarca eventuales defectos/vicios de fabricación, en el plazo establecido por el Código de Defensa del Consumidor (Código de Defensa del Consumidor), en su artículo 26, II, lo cual prevé la garantía legal de 90 (noventa) días.

CUIDADOS ESPECIALES

- Lea con atención las instrucciones del Manual de Armado que acompaña el producto.
- Para limpieza usar paño limpio y húmedo, no debiendo utilizarse productos de limpieza.
- Evitar humedad excesiva y exposición prolongada a la luz solar.

ECLUSIÓN DE LA GARANTÍA LEGAL

- La falta de observancia de las instrucciones contenidas en el Manual de Armado, que eventualmente podrá causar daños en la mercadería, tales como, adecuación del local para instalación del producto, uso correcto de los tornillos y demás componentes, nivelación, correcta distribución de los objetos en el producto (de acuerdo al peso/talla indicados en el manual), de entre otros, bien como transporte inadecuado tanto por la tienda como por el consumidor.  
- Defectos o daños causados en cualquier componente del producto por la utilización inadecuada o provocado por accidentes, negligencia, más condiciones estructurales de la residencia, tiempo de uso, caso fortuito o fuerza mayor (por ejemplo humedad, infiltraciones, mofo, termitas, rayos, olor de mar, lluvias, etc.).

INSTRUCCIONES DE SEGURIDAD

- Es obligatorio seguir los procedimientos abajo para instalar el producto correctamente;
- Caso la instalación no este correcta hay riesgo de caerse el producto, así como otros daños;
- 1. El producto debe ser instalado por un profesional calificado;
- 2. No instalar en superficies que puedan estar húmedas, contener infiltraciones o que estén expuestas a cualquier producto que comprometer su resistencia;
- 3. Para la instalación del producto deben ser usados apenas los accesorios que lo acompañan de manera adecuada como indica el manual;
- 4. Leer y observar atentamente toda la instrucción antes de iniciar el armado;
- 5. Los tornillos deben ser apretados periódicamente;
- 6. Evitar choques y contacto con objetos cortantes;
- 7. Todos los pesos máximos indicados en el manual deben ser respetados;

Relação de Ferramentas e Acessórios | Tools and Accessories list | Relacion de Herramientas y Accesorios

2 Volumes / 2 Box / 2 Caja	Ferramentas Tools / Herramientas	1 Pessoa 1 Person / 1 Persona	CÓDIGO DE PEÇA   Code of the piece / Código de la pieza
	 Ferramentas não incluídas Tools not included Herramientas no incluidas		OBS: SEGUIR A SEQUÊNCIA DE MONTAGEM LOCALIZADA NOS NÚMEROS CIRCULADOS. Obs: Follow assembly sequence located on the numbers. Obs: Seguir la secuencia de ensamble ubicada abajo en los números.

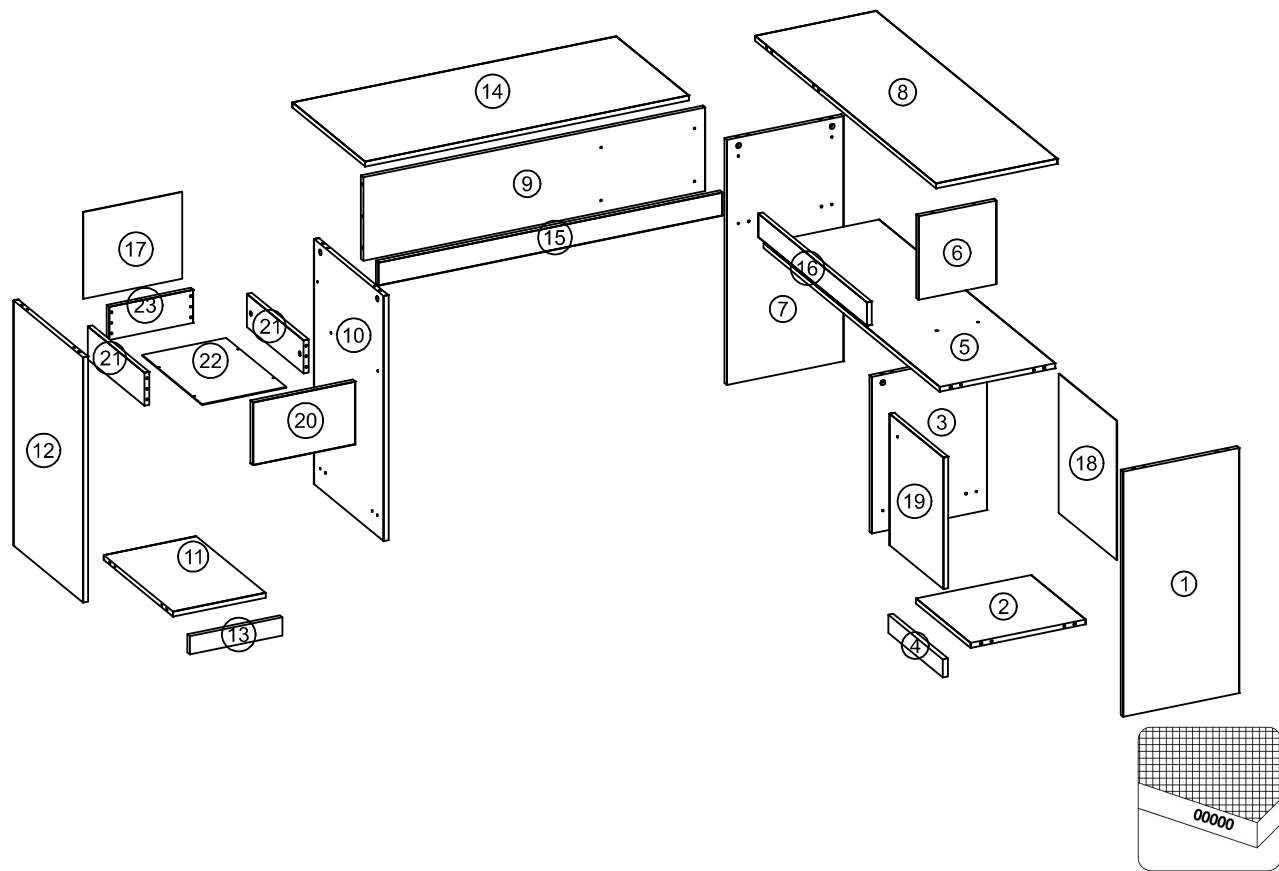

Relação de Peças  
Piece List  
Relación Piezas

Código de peça  
Piece code  
Codigo de la pieza  
00000.00  
Padrão de cor  
Color default  
Padrón de color

Branco Fosco: 039  
Buriti: 057  
Off White: 058

Sequência de montagem / Assembly sequence / Secuencia de ensamble

SEQUENCIA	BRANCO FOSCO	BURITI/OFF WHITE	DESCRIÇÃO	MEDIDAS	MATERIAL	QUANT	VOL
01	16682.039	16682.057	LATERAL DIREITA PORTA	740 x 358 x 15	MDP	1	2
02	16685.039	16685.057	BASE PORTA	336 x 355 x 15	MDP	1	1
03	16684.039	16684.057	LATERAL ESQUERDA PORTA	473 x 355 x 15	MDP	1	1
04	16720.039	16720.057	VISTA INFERIOR DIR.	55 x 336 x 15	MDP	1	1
05	16686.039	16686.057	PRATELEIRA PORTA	1085 x 356 x 15	MDP	1	1
06	16689.039	16689.057	DIVISORIA PORTA	252 x 240 x 15	MDP	1	1
07	16688.039	16688.057	PE APOIO	740 x 359 x 15	MDP	1	2
08	16696.039	16696.057	TAMPO DIREITO	1116 x 374 x 15	MDP	1	1
09	16687.039	16687.057	FUNDO APOIO	1053 x 252 x 15	MDP	1	1
10	16680.039	16680.057	LATERAL DIREITA GAVETEIRO	740 x 430 x 15	MDP	1	2
11	16681.039	16681.057	BASE GAVETEIRO	285 x 428 x 15	MDP	1	1
12	16679.039	16679.057	LATERAL ESQUERDA GAVETEIRO	740 x 430 x 15	MDP	1	2
13	16719.039	16719.057	VISTA INFERIOR ESQ.	55 x 285 x 15	MDP	1	1
14	16678.039	16678.057	TAMPO ESQUERDO	998 x 447 x 15	MDP	1	2
15	16691.039	16691.057	VISTA ESQUERDA	1060 x 70 x 15	MDP	1	1
16	16692.039	16692.057	VISTA DIREITA	670 x 70 x 15	MDP	1	1
17	16698.039	16698.057	FUNDO ESQUERDO	305 x 262 x 3	HDF	1	2
18	16697.039	16697.057	FUNDO DIREITO	356 x 420 x 3	HDF	1	2
19	16690.039	16690.058	PORTA	397 x 332 x 15	MDP	1	1
20	16693.039	16693.058	FRENTE GAVETA	315 x 185 x 15	MDP	1	1
21	16683.039	16683.057	LATERAL GAVETA	350 x 100 x 15	MDP	2	1
22	16695.039	16695.057	FUNDO GAVETA	259 x 370 x 3	HDF	1	2
23	16694.039	16694.057	CONTRA FUNDO GAVETA	259 x 100 x 15	MDP	1	1

Relação de cor de acessórios  
Accessory color list | Relación de color de los accesorios

LEGENDA	OFF WHITE	BURITI/OFF WHITE	DESCRIÇÃO	QNT
L	OFF WHITE	BURITI	TAPA FURO PRIMEIRO PADRÃO	10

Informações Técnicas | Technical Information | Informacion Tecnica

Aspecto Final  
Final Aspecto



Imagem Ilustrativa do produto.  
Illustrative image of the product.

Medidas Internas  
Internal Measures  
Las Medidas Internas



Pesos e Medida Final  
Size and Measure  
Pesos y Medidas

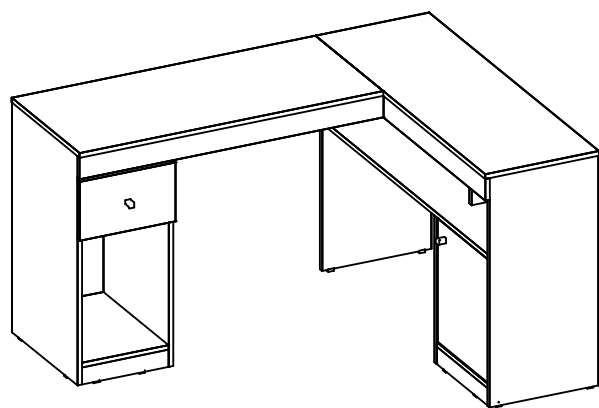
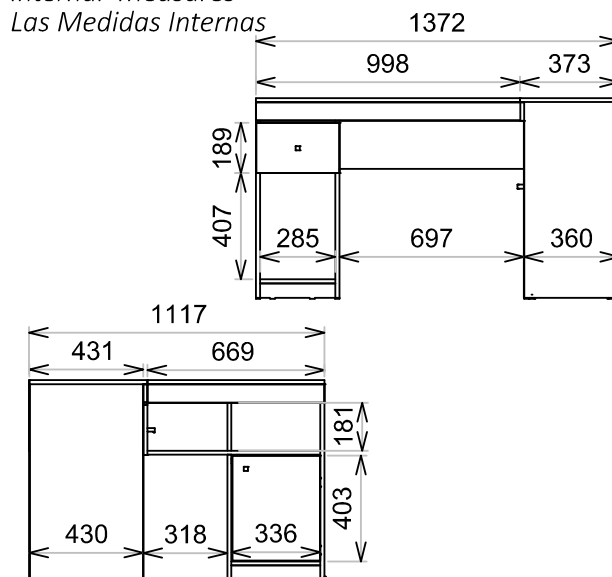
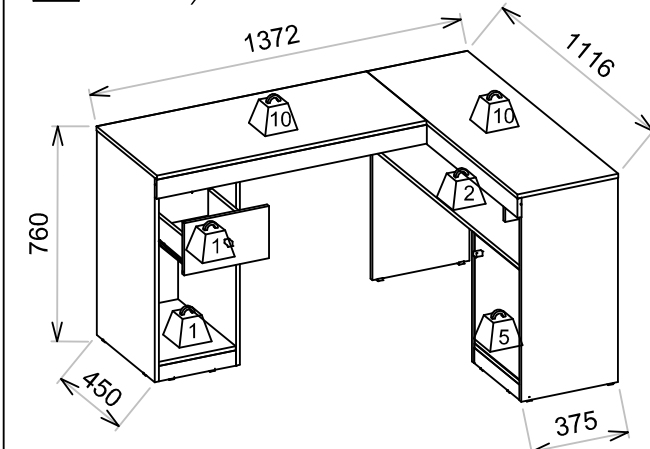

# ACESSÓRIOS | ACCESSORIES | ACCESORIOS

A x2 PARAFUSO CAB. CHATA 3,5 X 25MM	B x4 PARAFUSO CAB. CHA 4,5 X 25MM	C x26 PARAFUSO MINIFIX 6X30MM	D x50 PARAFUSO CAB. FLA 3,5 X 12MM	E x10 PARAFUSO CAB. CHA 3,5 X 12MM	F x45 PREGO 8X8MM	G x36 CAVILHA MADEIRA 6X30MM	H x30 TAMBOR MINIFIX 15MM	I x21 CANTONEIRA METALICA 18X18MM	J x14 MINI SAPATA PLÁSTICA 15MM	K x2 PUXADOR PLÁSTICO 27X15X15MM	L x10 TAPA FURO 1 PADRÃO PAPEL 18MM
M x2 CALÇO DOBRADIÇA 12MM	N x2 DOBRADIÇA 26MM	O x1 CORREDIÇA 350MM	P x3 PINO GUIA PLÁSTICO 15X8MM	Q x2 DUOFIX 6X60MM	R x1 PARAFUSO CAB. CHATA 3,5 X 50MM						

## Início da Montagem | Assembly Start | Inicio del Ensamble

