

MANUAL DE MONTAGEM

MESA OFFICE - 51015

DIMENSÕES TOTAIS:
755x1210x430
VOLUME: ÚNICO

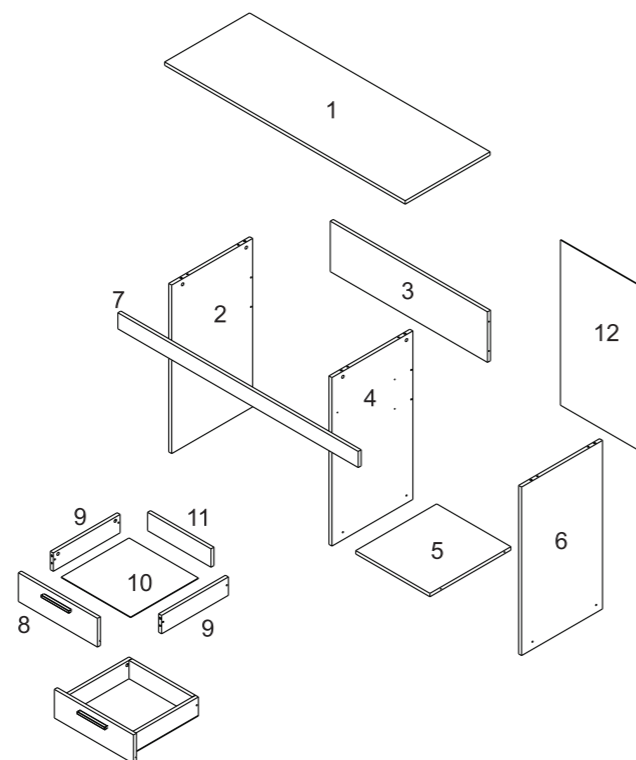
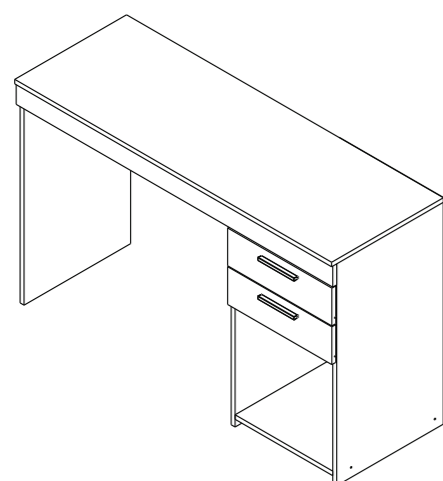

1

A MARCAÇÃO COM O CÓDIGO DO PRODUTO E O NÚMERO DAS PEÇAS NAS FITAS APARENTES PODE SER REMOVIDA COM PANO E ÁLCOOL.

2

PARA RECLAMAÇÕES, TER À MÃO A ETIQUETA DO PRODUTO COM NÚMERO DO LOTE E DATA DA FABRICAÇÃO.

3

SR. MONTADOR, FAVOR CONFERIR AS PEÇAS ANTES DA MONTAGEM, POIS SÓ EFETUAMOS A TROCA DO PRODUTO ANTES DE SER MONTADO.

RELAÇÃO DE PEÇAS

CÓD PRODUTO	Nº PEÇA	DESCRIÇÃO	MATERIAL	CÓDIGO PEÇA	QTDE	COMP	LARG	ESP
51015	1	TAMPO SUPERIOR	ACETINADO	41133-01	1	1210	425	15
51015	2	LATERAL ESQUERDA	ACETINADO	41134-02	1	734	405	15
51015	3	SUORTE TRAZEIRO	ACETINADO	41135-03	1	791	220	15
51015	4	DIVISORIA CENTRAL	ACETINADO	41136-04	1	734	405	15
51015	5	BASE INFERIOR	ACETINADO	41137-05	1	373	405	15
51015	6	LATERAL DIREITA	ACETINADO	41138-06	1	734	405	15
51015	7	VISTA SUPERIOR	ACETINADO	41139-07	1	1209	70	15
51015	8	FRENTE GAVETA	ACETINADO	41140-08	2	398	125	15
51015	9	LATERAL GAVETA	ACETINADO	41141-09	4	336	80	15
51015	10	FUNDO GAVETA	HDF	41142-10	2	341	349	3
51015	11	TRAZEIRO GAVETA	ACETINADO	41143-11	2	319	80	15
51015	12	FUNDO INFERIOR	HDF	41144-12	1	720	397	3
51015	13	KIT ACESS	-	41145-13	1	-	-	-

RELAÇÃO DE FERRAGENS

CÓDIGO/DESCRIÇÃO	QUANTIDADE	CÓDIGO/DESCRIÇÃO	QUANTIDADE
A CAVILHA MADEIRA 6x30mm	10	B PARAFUSO MINIFIX 5x31mm PHILIPS	10
C TAMBOR MINIFIX 12x9mm	10	D PREGO 23x4mm	40
L SAPATA DESLIZADORA PLÁSTICA 12x12x6mm	6	N PAR CORREDIÇA METÁLICA 350mm	2
R TAPA FURO ADESIVO PLÁSTICO 15mm	16	S PUXADOR 128mm	2
T CANTONEIRA 15x15x40mm	4	W PARAFUSO 3,5x25mm CABEÇA CHATA	4
X PARAFUSO 4x12 CABEÇA PANELA	16	Y PARAFUSO 3,5x40mm CABEÇA CHATA PHILIPS	4
PP PARAFUSO 3x12mm CABEÇA CHATA	16	PCT PARAFUSO 4,5x40mm CABEÇA CHATA	8

TERMO DE GARANTIA

A presente garantia deverá ser exercida nos prazos aqui indicados, mediante apresentação deste certificado e da nota fiscal.
Para que o produto esteja assegurado pela garantia conferida neste documento, o cliente deverá adotar as seguintes orientações e cuidados quanto à montagem, conservação e limpeza.

MONTAGEM

A montagem deverá ser feita obedecendo as instruções do manual de montagem que será fornecido com o produto no momento da entrega.

Para o uso adequado e conservação do móvel deve-se evitar maus tratos, como por exemplo: bater portas e gavetas, arrastar ou riscar o móvel, umidade ou calor excessivos e exposição ao sol, para evitar possível alteração na cor original dos móveis.

Não será de responsabilidade da Notável Móveis problemas que tenham origem na utilização dos produtos de forma inadequada ou quebra do móvel em função do excesso de peso por colocação de pedras de granito, mármore e outros.

- O peso suportado por cada prateleira deverá obedecer os valores indicados na ilustração. Também não serão de responsabilidade da Notável Móveis, problemas que tenham origem em:

- Instalações elétricas ou hidráulicas.
- Ações de cupins ou outras pragas.

- Armazenamento e deslocamento do móvel em locais impróprios e não dedetizados periodicamente.
- Todo e qualquer recorte ou alteração nos móveis.
- Uso de produtos de limpeza ou abrasivos não recomendados.

CONSERVAÇÃO E LIMPEZA

Para maior durabilidade, recomenda-se que a limpeza dos móveis seja feita da seguinte forma:

Nas partes externas (portas, laterais e frente de gaveta), internas, vidros e espelhos, a limpeza deverá ser feita com pano limpo e levemente umedecido em água e sabão neutro. Em seguida, deverá ser passado um pano limpo e seco.

Em caso de transferência do móvel para local diverso, esta só poderá ocorrer através de profissional especializado, sendo que para a movimentação do móvel é necessário que o mesmo seja levantado do chão. O produto não deve ser arrastado, pois avarias no manuseio e transporte, não estão contempladas na garantia.

PRAZO DE GARANTIA

O prazo de garantia será de noventa (90) dias, conforme previsto no artigo 26 do Código do Consumidor, a contar da efetiva entrega do produto, desde que observadas as condições normais de uso e conservação. Essa garantia cobre defeitos de fabricação.

Ferramentas para montagem e instalação



* Ferramentas não fornecidas

Montagem Instalação



ATENÇÃO:
Sugerimos montar os produtos sobre a embalagem para evitar arranhões nas peças.

PASSO 1

1 - Posicione as corredeiras N nas marcações das peças 4 e 6 e fixe-as com os parafusos PP (3x12mm)

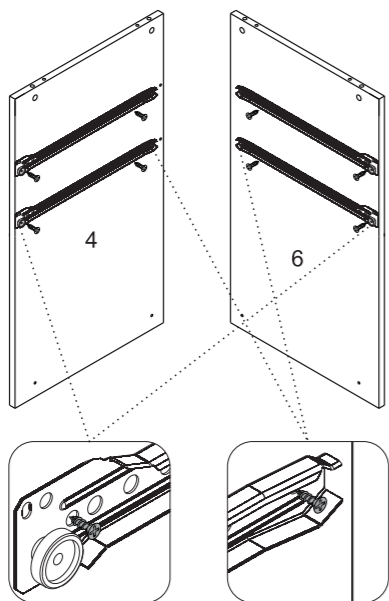
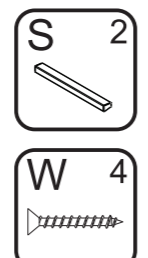
**PASSO 5**

1 - Alinhe os puxadores S nos furos das frentes de gaveta e fixe-os com os parafusos W (3,5x25mm)

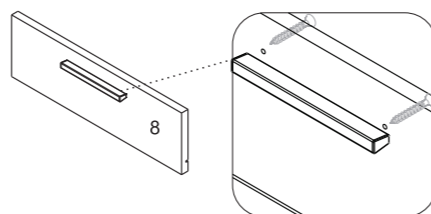
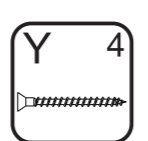
**PASSO 6**

1 - Alinhe a peça 11 entre as peças 9 e fixe-as com os parafusos Y (3,5x40mm)

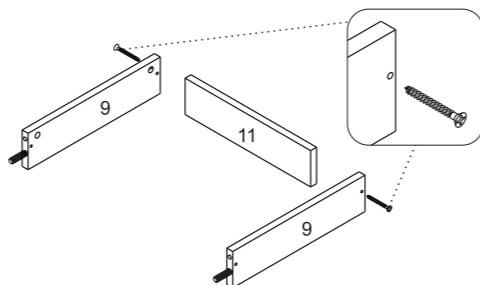
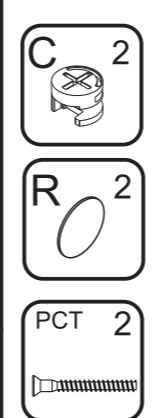
**PASSO 10**

1 - Encaixe a peça 2 na peça 1. Encaixe os tambores C na peça 2 e gire até travar
2 - Fixe a peça 3 na peça 2 com os parafusos PCT (4,5x40mm)
3 - Cole os adesivos R sobre os tambores

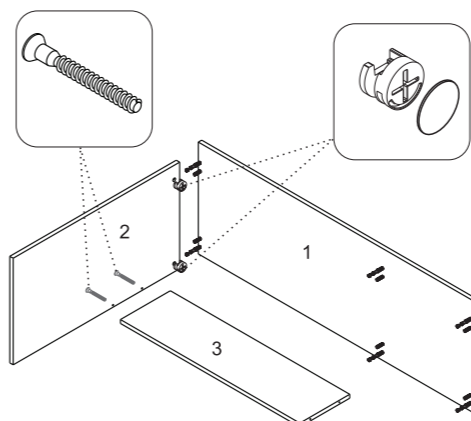
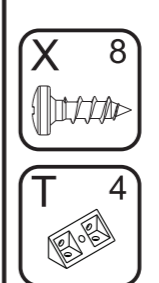
**PASSO 14**

1 - Alinhe as cantoneiras T no topo da peça 7 e fixe-as com os parafusos X (4x12mm)

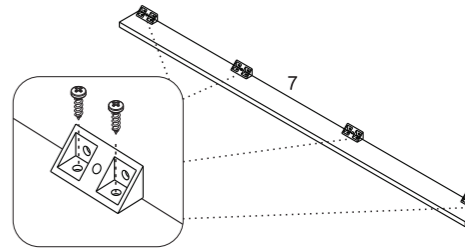
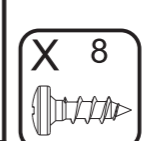
**PASSO 15**

1 - Alinhe a peça 7 entre as peças 2 e 6 e encoste-a no tampo 1. Em seguida utilize os parafusos X (4x12mm) para fixar as cantoneiras da peça 7 na peça 1.

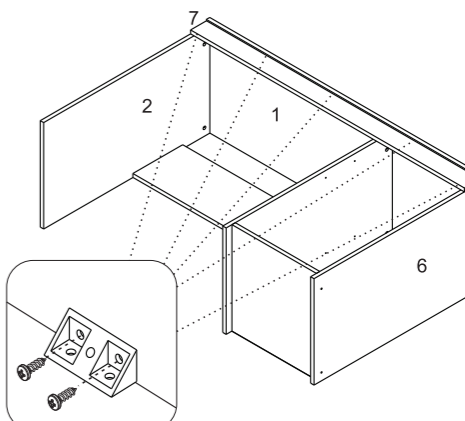
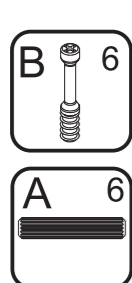
**PASSO 2**

1 - Encaixe os minifix B na peça 1
2 - Encaixe as cavilhas A (6x30mm) na peça 1

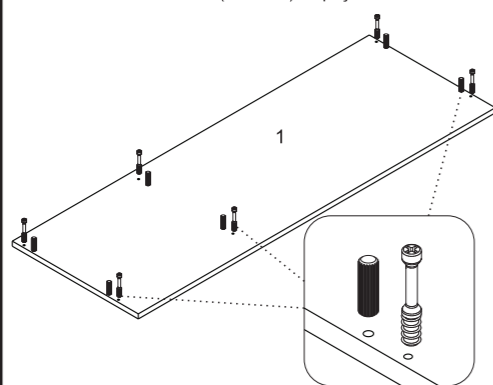
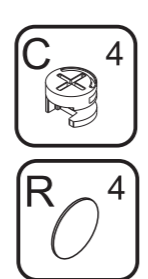
**PASSO 7**

1 - Encaixe o conjunto montado no passo anterior na peça 8
2 - Encaixe os tambores de minifix C nas laterais da gaveta e gire até travar
3 - Cole os adesivos R sobre os tambores

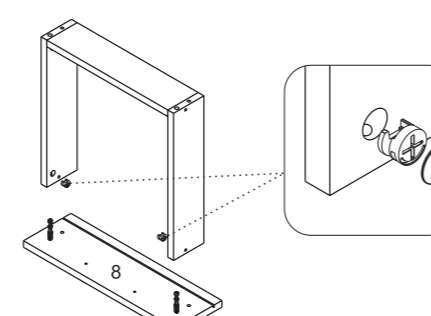
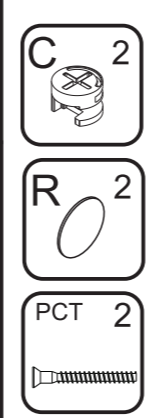
**PASSO 11**

1 - Encaixe a peça 4 na peça 1. Encaixe os tambores C na peça 4 e gire até travar
2 - Fixe a peça 4 na peça 3 com os parafusos PCT (4,5x40mm)
3 - Cole os adesivos R sobre os tambores

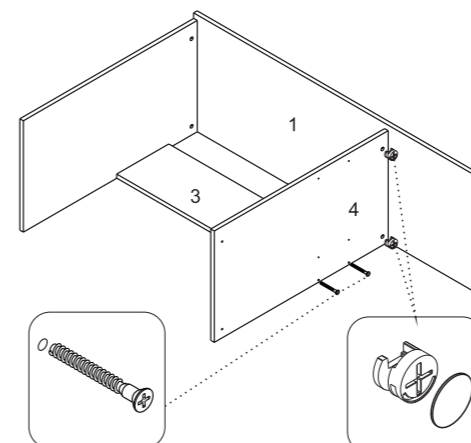
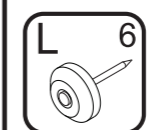
**PASSO 16**

1 - Fixe as sapatas L na base das peças 2, 4 e 6

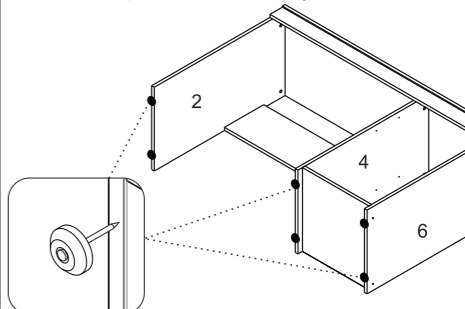
**PASSO 3**

1 - Insira as cavilhas A (6x30mm) nas peças 9.

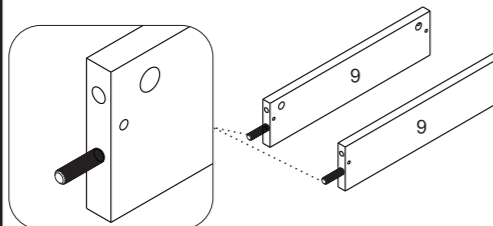
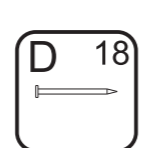
**PASSO 8**

1 - Encaixe a peça 10 no canal da peça 8 e alinhe-as as peças 9 e 11. Em seguida fixe a peça 10 com os pregos D nas peças 9 e 11. Utilize 9 pregos por gaveta

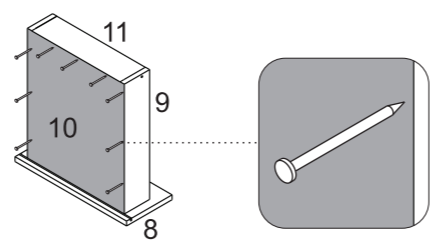
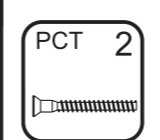
**PASSO 12**

1 - Fixe a peça 5 na peça 4 com os parafusos PCT (4,5x40mm)

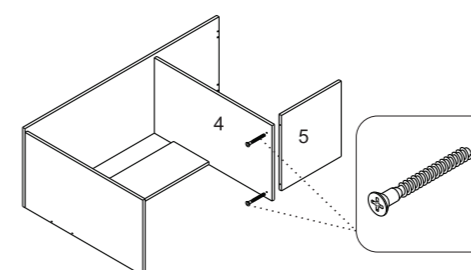
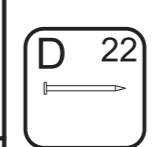
**PASSO 17**

1 - ATENÇÃO: Antes de fixar os fundos verifique o esquadro do armário
2 - Alinhe uma peça 12 entre a lateral e a divisão e entre o tampo e a base da mesa. Em seguida fixe-a com os pregos D

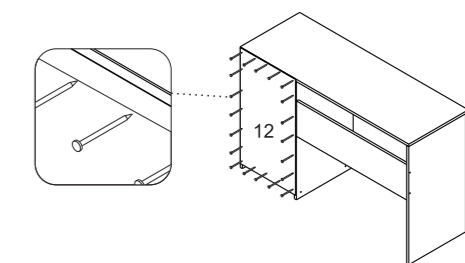
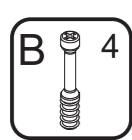
**PASSO 4**

1 - Inserir os minifix B na peça 8

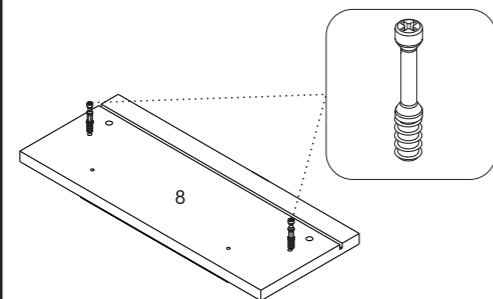
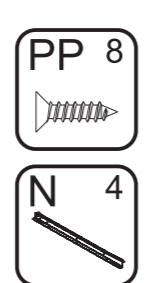
**PASSO 9**

1 - Encoste a corredeira N na frente de gaveta e no fundo 10 e fixe-as com os parafusos PP (3x12mm)

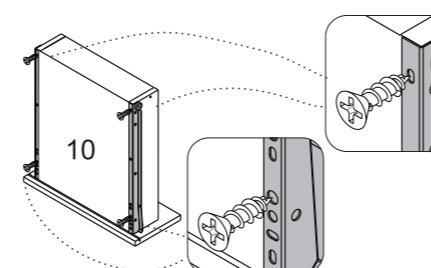
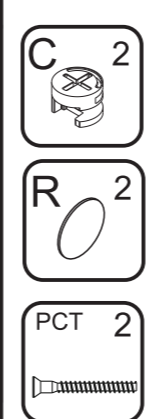
**PASSO 13**

1 - Encaixe a peça 6 na peça 1. Encaixe os tambores C na peça 6 e gire até travar
2 - Fixe a peça 6 na peça 5 com os parafusos PCT (4,5x40mm)
3 - Cole os adesivos R sobre os tambores

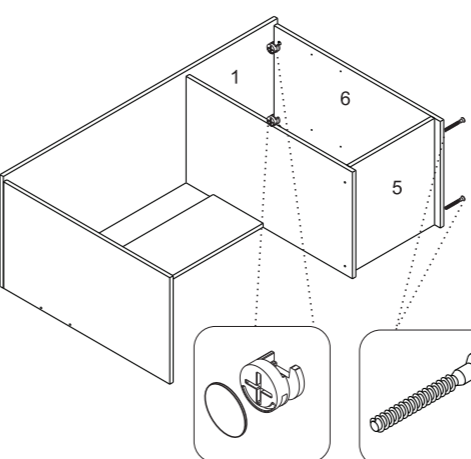
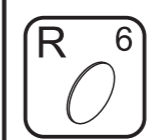
**PASSO 18**

1 - Encaixe as gavetas na mesa através das corredeiras.
2 - Cole os tapa furos R sobre todos os parafusos aparentes das peças 2, 4 e 6

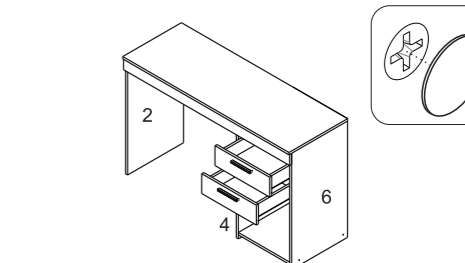

DIMENSIONES TOTALES:
755x1210x430
Volumen Único

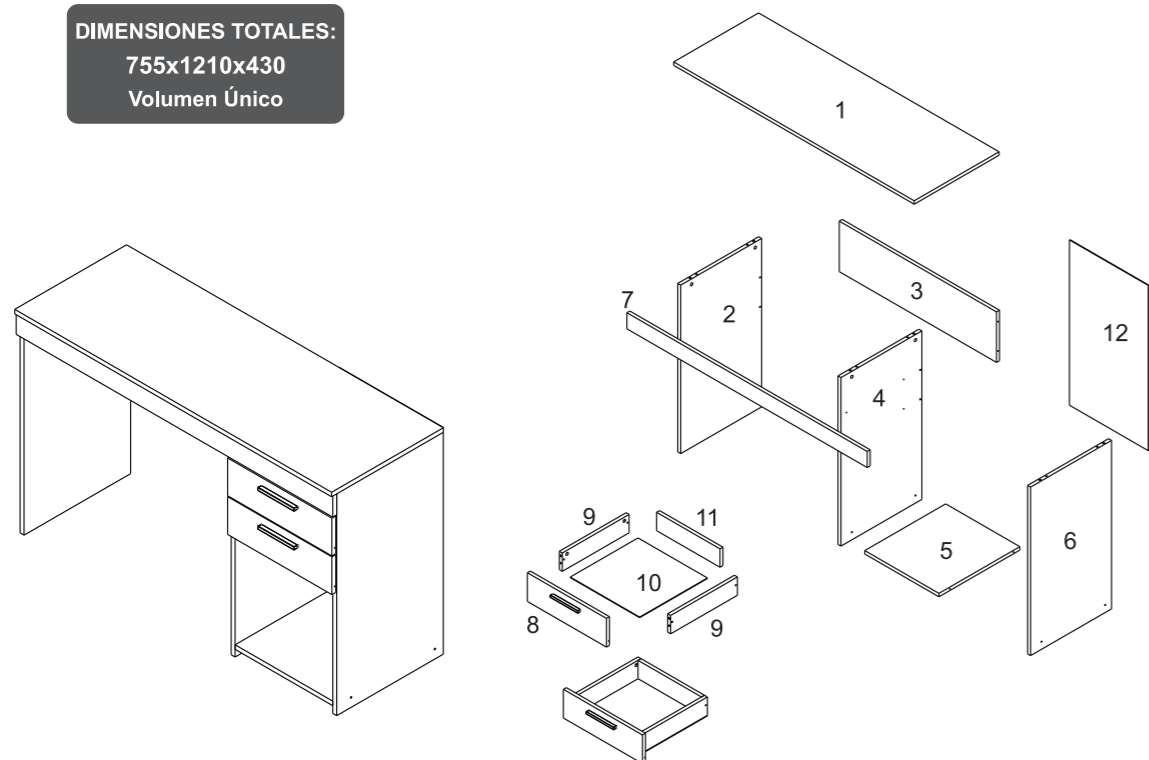

- 1** OBS.: LA MARCACIÓN CON EL CÓDIGO DEL PRODUCTO Y EL NÚMERO EN LAS CINTAS APARENTES PUEDEN SER QUITADOS CON PAÑO Y ALCOHOL.
- 2** PARA CUALQUIERA QUE SEA LA RECLAMACIÓN HAY QUE TENER SIEMPRE A MANO LA ETIQUETA DEL PRODUCTO CON EL NÚMERO DEL LOTE Y LA FECHA DE FABRICACIÓN.
- 3** SEÑOR ENSAMBLADOR, FAVOR CONFERIR LAS PIEZAS ANTES DEL MONTAJE, PUES SÓLO CAMBIAMOS LOS PRODUCTOS ANTES DE ENSAMBLADOS.

LISTA DE PIEZAS								
COD. PRODUCTO	NR PIEZA	DESCRIPCIÓN	MATERIAL	COD. PIEZA	CTD	LARGO	ANCHO	ESP
51015	1	CUBIERTA SUPERIOR	SATINADO	41133-01	1	1210	425	15
51015	2	LATERAL IZQUIERDA	SATINADO	41134-02	1	734	405	15
51015	3	SOPORTE TRASERO	SATINADO	41135-03	1	791	220	15
51015	4	DIVISIÓN CENTRAL	SATINADO	41136-04	1	734	405	15
51015	5	BASE INFERIOR	SATINADO	41137-05	1	373	405	15
51015	6	LATERAL DERECHA	SATINADO	41138-06	1	734	405	15
51015	7	VISTA SUPERIOR	SATINADO	41139-07	1	1209	70	15
51015	8	FRONTAL CAJÓN	SATINADO	41140-08	2	398	125	15
51015	9	LATERAL CAJÓN	SATINADO	41141-09	4	336	80	15
51015	10	FONDO CAJÓN	HDF	41142-10	2	341	349	3
51015	11	TRASERO CAJÓN	SATINADO	41143-11	2	319	80	15
51015	12	FONDOS INFERIOR	HDF	41144-12	1	720	397	3
51015	13	KIT ACCESORIOS	-	41145-13	1	-	-	-

LISTA DE PIEZAS DE FIJACIÓN			
CÓDIGO/DESCRIPCIÓN	CANTIDAD	CÓDIGO/DESCRIPCIÓN	CANTIDAD
A CLAVIJA MADERA 6X30	10	B TORNILLO MINIFIX 5X31MM PHILIPS	10
C BARRIL MINIFIX 12X9MM	10	D CLAVO 23x4mm	40
L ZAPATA CORREDIZA PLÁSTICA 12X12X6MM	6	N PAR CORREDIZA METÁLICA 350MM	2
R TAPA-AGUJERO ADHESIVO PLÁSTICO 15MM	16	S MANIJA 128mm	2
T ANGULAR 15x15x40mm	4	W TORNILLO 3,5X25MM – CABEZA PLANA	4
X TORNILLO 4X12CABEZA CUCHARA	16	Y TORNILLO 3,5X40MM CABEZA PLANA PHILIPS	4
PP TORNILLO 3X12MM CABEZA PLANA	16	PCT TORNILLO 4,5X40MM CABEZA PLANA	8

Herramientas para ensamblaje

DESTORNILLADOR

MARTILLO

DESTORNILLADOR Y DE CRUCETA

CINTA MÉTRICA

* Herramientas no proporcionadas

ENSAMBLAJE

INSTALACIÓN

PRECAUCIÓN:
sugerimos ensamblar los productos encima del embalaje para evitar arañazos en las partes.

DOCUMENTO DE FIANZA
Esta garantía se ejerce dentro del periodo en el presente documento, con la presentación de este certificado y la factura. Para que el producto esté garantizado por la garantía dada en este documento, el cliente debe tomar las siguientes directrices y precauciones de instalación, mantenimiento y limpieza.

MONTAJE
El montaje se realizará siguiendo las instrucciones de ensamblaje que serán proporcionadas con la entrega del producto.

Para el uso adecuado y la conservación del mueble se debe evitar los malos tratos, tales como: golpear puertas y cajones, arrastrar o arañar los muebles, humedad o el calor excesivos y la exposición al sol para evitar un posible cambio en el color original de los muebles.

No será responsabilidad de Notável Móveis problemas que se originen en el uso de los productos de forma inapropiada o ruptura del mueble en función de exceso de peso mediante la colocación de piedras de granito, mármol y otros.

- El peso soportado por cada estante debe cumplir con los valores indicados en la ilustración.
- Tampoco serán responsabilidad de Notável Muebles los problemas que se originan en:
 - Instalaciones eléctricas o hidráulicas.
 - Acciones de termitas u otras plagas.
 - Almacenamiento y cambio del mueble en locales inapropiados y no fumigados periódicamente.
 - Todo y cada corte o cambio en los muebles.
 - Uso de productos de limpieza o abrasivos no recomendados.

CUIDADO Y LIMPIEZA
Para una mayor durabilidad, se recomienda que la limpieza de los muebles sea hecha como sigue:
En las partes externas (puertas, laterales y frontales de cajón), internas, vidrios y espejos, la limpieza debe ser hecha con paño limpio y ligeramente humedecido con agua y jabón suave. A continuación, se debe pasar un paño limpio y seco.

En el caso del traslado del mueble a otro sitio, esto sólo puede ocurrir a través de profesionales especializados, y para el manejo del mueble se requiere que el mismo sea levantado del piso. El producto no debe ser arrastrado pues daños en la manipulación y el transporte no están cubiertos por la garantía.

PERÍODO DE GARANTÍA
El plazo de garantía será de noventa (90) días, conforme dispuesto en el artículo 26 del Código de Consumidor, a contar de la fecha de entrega real del producto, teniendo debidamente en cuenta las condiciones normales de uso y almacenamiento. Esta garantía cubre defectos de fabricación.

PASO 1

N 4
PP 8

1. Coloque las correizas N en las marcas de las piezas 4 y 6, y fíjelas con los tornillos PP (3x12mm).

PASO 5

S 2
W 4

1. Alinee las manijas S en los agujeros de los frontales de cajón y fíjelas con los tornillos W (3,5x25mm).

PASO 6

Y 4

1. Alinee la pieza 11 entre las piezas 9 y fíjelas con los tornillos Y (3,5x40mm).

PASO 10

C 2
R 2
PCT 2

1. Encaje la pieza 2 en la pieza 1. Encaje los barriles C en la pieza 2 y gire hasta trabar.
2. Fije la pieza 3 en la pieza 2 con los tornillos PCT (4,5x40mm).
3. Pegue los adhesivos R sobre los barriles.

PASO 14

X 8
T 4

1. Alinee los angulares T en el alto de la pieza 7 y fíjelos con los tornillos X (4x12mm).

PASO 15

X 8

1. Alinee la pieza 7 entre las piezas 2 y 6, y la apoye a la cubierta 1. A continuación, use los tornillos X (4x12mm) para fijar los angulares de la pieza 7 en la pieza 1.

PASO 2

B 6
A 6

1. Encaje los Minifix B en la pieza 1.
2. Encaje las clavijas A (6x30mm) en la pieza 1.

PASO 7

C 4
R 4

1. Encaje el conjunto ensamblado en el paso anterior en la pieza 8.
2. Encaje los barriles Minifix C en las laterales del cajón y gire hasta trabar.
3. Pegue los adhesivos R sobre los barriles.

PASO 11

C 2
R 2
PCT 2

1. Encaje la pieza 4 en la pieza 1. Encaje los barriles C en la pieza 4 y gire hasta trabar.
2. Fije la pieza 4 en la pieza 3 con los tornillos PCT (4,5x40mm).
3. Pegue los adhesivos R sobre los barriles.

PASO 16

L 6

1. Fije las zapatas L en la base de las piezas 2, 4 y 6.

PASO 3

A 4

1. Introduzca las clavijas A (6x30mm) en las piezas 9.

PASO 8

D 18

1. Encaje la pieza 10 en la ranura de la pieza 8 y las alinee a las piezas 9 y 11. A continuación, fije la pieza 10 con clavos D en las piezas 9 y 11. Use 9 clavos en cada cajón.

PASO 12

PCT 2

1. Fije la pieza 5 en la pieza 4 con los tornillos PCT (4,5x40mm).

PASO 17

D 22

1. PRECAUCIÓN: antes de fijar los fondos compruebe la escuadra del armario.
2. Alinee una pieza 12 entre la lateral y a la división y entre la cubierta y la base de la mesa. Fíjela con los clavos D.

PASO 4

B 4

1. Introduzca los Minifix en la pieza 8

PASO 9

PP 8
N 4

1. Apoye la correiza N en el frontal de cajón y en el fondo 10, y fíjelos con los tornillos PP (3x12mm).

PASO 13

C 2
R 2
PCT 2

1. Encaje la pieza 6 en la pieza 1. Encaje los barriles C en la pieza 6 y gire hasta trabar.
2. Fije la pieza 6 en la pieza 5 con los tornillos PCT (4,5x40mm).
3. Pegue los adhesivos R sobre los barriles.

PASO 18

R 6

1. Encaje los cajones en la mesa a través de las correizas.
2. Pegue los tapa-agujeros sobre todos los tornillos aparentes de las piezas 2, 4 y 6.