

SEMP



EMBALAGEM
RECICLÁVEL
BIODEGRADÁVEL

Manual de Instruções



IMAGEM ILUSTRATIVA

ATENÇÃO!

PARA SUA SEGURANÇA, ANTES DE
UTILIZAR ESTE APARELHO, VERIFIQUE
A VOLTAGEM DA REDE ELÉTRICA.

ESPRESSOR DE FRUTAS

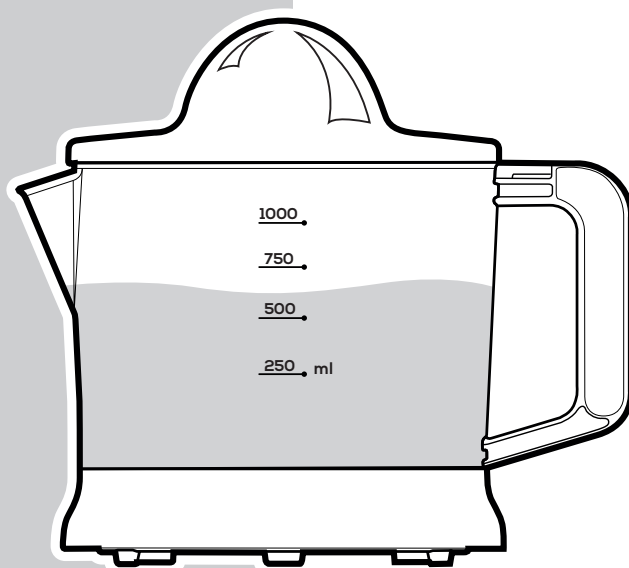
ES3017PR1 / ES3017PR2

Agora você dispõe de um aparelho da mais alta tecnologia e qualidade que um produto poderia ter; um espremedor de frutas da SEMP TCL.

Mas lembre-se: para conseguir um bom desempenho do seu aparelho, é importante que você leia o Manual de Instruções com atenção, para que seus recursos tecnológicos sejam entendidos e desfrutados.

MEIO AMBIENTE: A SEMP TCL preocupada com o Meio Ambiente procurou desenvolver este produto para que pudesse ser reciclado e reutilizado se destinado a recicladores. Toda a sua embalagem (calços de isopor, papelão e sacos plásticos) e o manual de instruções são recicláveis.

Descarte adequadamente produtos e/ou acessórios SEMP TCL.

A SEMP TCL disponibiliza mediante solicitação, um serviço de logística reversa para retorno dos produtos e/ou acessórios por ela comercializados, ao final de sua vida útil, conforme a legislação em vigor. Tal serviço permite o tratamento dos mesmos visando um descarte ambientalmente apropriado, ou mesmo, sua recuperação e/ou reciclagem, de forma a assegurar uma adequada destinação final. Empenhada em estimular e apoiar ações voltadas à preservação ambiental, a SEMP TCL recomenda não descartar produtos eletroeletrônicos e/ou seus acessórios no lixo doméstico, na rua, em terrenos baldios, aterros sanitários e tampouco em córregos ou riachos. A SEMP TCL mantém mais de 100 pontos de coleta em todo o país, devidamente treinados para atividades relacionadas à logística reversa. Agradecemos seu contato através da CAC pelo telefone (11) 3232-2000, ou acessando o site www.semptcl.com.br para conhecer os serviços disponibilizados e endereços para devolução, contribuindo dessa forma para assegurar a destinação correta de descartes, em respeito ao meio ambiente.

CUIDADOS E PRECAUÇÕES

— IMPORTANTE —

Não abra o aparelho para acessar suas partes internas. Há risco de choque elétrico e perda da garantia. Em caso de problemas com seu aparelho, procure a assistência técnica autorizada.

- Este aparelho não deve ser utilizado por pessoas (incluindo crianças) com capacidades físicas, sensoriais ou mentais reduzidas, ou sem experiência e conhecimento, a menos que sejam supervisionadas ou instruídas em relação ao uso do aparelho por alguém que seja responsável por sua segurança.
- Crianças devem ser supervisionadas para que não brinquem com o aparelho.
- O aparelho não é destinado a ser operado por meio de um temporizador externo ou sistema de controle remoto.
- Se o cordão de alimentação estiver danificado, ele deve ser substituído pelo fabricante ou agente autorizado ou pessoa qualificada, a fim de evitar riscos.
- Antes de ligar o aparelho certifique-se de que a voltagem da tomada à ser utilizada é compatível com o produto.
- Coloque o aparelho sempre no centro da bancada onde estiver trabalhando.
- Não coloque o aparelho em local do qual possa cair ou ser puxado; ou empurrado para a água ou outro líquido.
- Se o aparelho cair dentro da água, retire imediatamente o plugue da tomada.
- Retire o plugue do aparelho da tomada antes de movê-lo de um lugar para outro.
- Jamais mergulhe o aparelho na água ou em qualquer outro líquido, e não o manuseie com mãos molhadas, para evitar choques elétricos.
- Nunca use o aparelho se ele tiver algum defeito, se estiver quebrado, ou se caiu na água. Leve o aparelho a uma assistência técnica autorizada para inspeção, conserto ou regulagem.
- Não transporte o aparelho puxando-o pelo cabo ou plugue.
- Ao movimentar o aparelho, use sempre as duas mãos.
- Desligue o aparelho da tomada sempre que não estiver utilizando-o, e, antes de fazer limpeza.
- Não coloque o aparelho ou seus componentes sobre queimadores de fogão ou sobre o forno quente.
- Não use ao ar livre. O aparelho é para uso exclusivo doméstico.
- Não utilize materiais abrasivos ou esponjas de aço para a limpeza do espremedor.
- Use o aparelho apenas para as finalidades descritas neste manual.
- O uso de acessórios não recomendados pelo fabricante pode causar choque elétrico ou lesões pessoais.
- Não desmonte o aparelho. Ele não possui peças que possam ser consertadas pelo usuário.
- Não deixe o aparelho sem supervisão quando estiver sendo usado.
- Nunca puxe pelo fio para desligar o plugue da



CUIDADOS E PRECAUÇÕES

tomada. Segure sempre no plugue e puxe-o da tomada.

- Não movimente o aparelho enquanto ele estiver ligado para evitar choques elétricos.
- Não deixe o fio do aparelho perto de fontes quentes e de superfícies aquecidas.
- Use apenas sobre uma superfície plana.
- Desligue o aparelho caso: o cone de espremer apresentar um comportamento irregular, o aparelho apresentar um ruído estranho quando em uso ou se houver super aquecimento do

espremedor. Caso persista essas anormalidades procure uma assistência técnica autorizada.

- Não utilizar extensões, conectores, multiplicadores de tomadas e adaptadores de qualquer tipo, e verifique se as instalações elétricas da sua residência são compatíveis com as especificações técnicas requeridas pelo seu produto (caso tenha dúvida para ligar o seu aparelho em relação à instalação da sua casa, consulte um profissional qualificado).

DESCRIÇÃO DO APARELHO

IMPORTANTE

Esse desenho representa a forma correta de montar o aparelho. Portanto, sempre que precisar desmontá-lo, seja para servir o suco ou para limpeza, siga esse diagrama como referência.

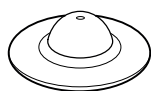

TAMPA DE PLÁSTICO

Permite armazenar o suco e/ou o aparelho livre de impurezas.

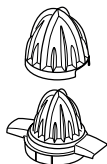

CONES PARA LIMÃO E LARANJA

Escolha o tamanho de cone adequado de acordo com a fruta desejada.

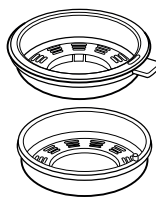

FILTRO DE SEMENTES REGULÁVEL

Permite o controle da quantidade de polpa no suco.

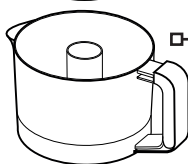

JARRA DE PLÁSTICO

Elegante e prática, permite levar o suco à mesa logo após o preparo, sem que haja necessidade de trocar o recipiente.



PINO CENTRAL

Peça acoplada ao motor, deve estar sempre encaixada corretamente para o funcionamento adequado do aparelho.

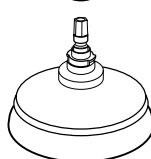

BASE MOTORIZADA

Garante a estabilidade do aparelho quando estiver em uso. Mantenha-a em superfície plana e seca.



ANTES DA PRIMEIRA UTILIZAÇÃO

- É importante familiarizar-se com a montagem do aparelho e outras características do mesmo antes de utilizá-lo pela primeira vez. Caso tenha dúvidas em relação a montagem, consulte a seção de descrição do aparelho deste manual.
- É recomendado lavar as peças removíveis (todas, com exceção da BASE MOTORIZADA) antes de preparar o suco de frutas cítricas pela primeira vez. Consulte a seção limpeza para mais informações.

UTILIZANDO O SEU APARELHO

— IMPORTANTE —

O espremedor é destinado apenas para frutas cítricas como laranja, lima ou limão. Não tente utilizar outros tipos de frutas.

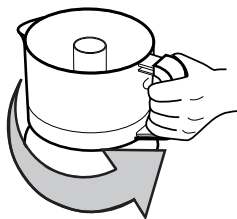

Para remover ou encaixar a jarra plástica na base, basta segurá-la firmemente e girá-la para a direita ou para a esquerda respectivamente.

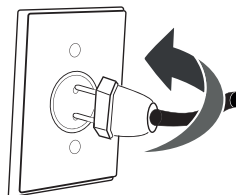

1. Encaixe a jarra, o filtro e o cone na base motorizada, seguindo a ordem ilustrada em "Descrição do Aparelho" (pg 3).

2. Conecte o espremedor na tomada, sempre verificando se a tensão do aparelho corresponde à voltagem local.

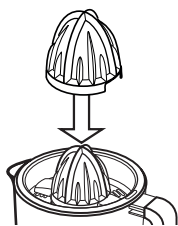

3. Se for espremer laranjas, encaixe o cone maior no cone de limão.

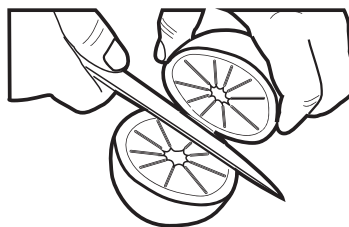

4. Corte a laranja ou limão na metade, como mostra a ilustração acima. (Recomendamos lavar a fruta antes de cortá-la)

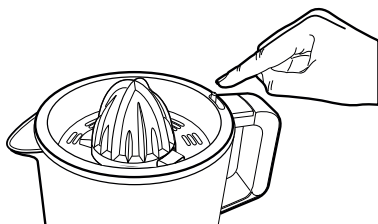

5. Utilize o botão de regulagem do filtro para determinar sua abertura e a vazão de polpa no suco.

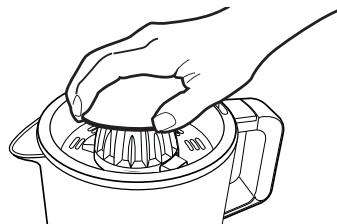

6. Pressione a fruta contra o cone espremedor. A direção da rotação se alterna aleatoriamente para uma melhor extração do suco. Ao término, não esqueça de retirar o aparelho da tomada.

LIMPEZA DO APARELHO

IMPORTANTE

Faça a limpeza do aparelho logo após utilizá-lo.

- Retire o aparelho da tomada antes de iniciar a limpeza do mesmo.
- Utilize um pano úmido para limpar a base.
- As demais peças removíveis: tampa, cone, jarra, filtro e pino central, devem ser lavadas na pia com água e detergente neutro.
- Antes de armazenar o aparelho, verifique se todas as peças estão completamente limpas e secas.

TABELA DE VERIFICAÇÃO DE PROBLEMAS

Problema	Solução
O espremedor de frutas não liga.	<ul style="list-style-type: none">- Verifique se o plugue está conectado na tomada.- Verifique se a tensão do aparelho corresponde à da rede local.- Caso o problema persistir, procure a assistência técnica SEMP TCL
Plugue não encaixa na tomada elétrica	<ul style="list-style-type: none">- Verifique se a tomada elétrica utilizada é padrão INMETRO e se suporta a corrente elétrica do produto.

ASSISTÊNCIA TÉCNICA E USO DA GARANTIA

Para maiores informações sobre assistência técnica ou fazer uso da garantia, visite o nosso site www.semptcl.com.br ou ligue para nossa Central de Atendimento ao Consumidor - CAC (11) 3232-2000.

MEIO AMBIENTE

Não descarte o aparelho junto com o lixo doméstico normal, mas leve-o ao centro de reciclagem. Ao fazer isso, você estará contribuindo para a proteção do meio ambiente.

ESPECIFICAÇÕES TÉCNICAS

Alimentação:	ES3017PR1: 127 V ~ 60 Hz
	ES3017PR2: 220 V ~ 60 Hz
Potência:	25 W
Dimensões (L x A x P) mm:	227x200x160
Volume:	1L (Capacidade Total)
Peso:	0,82 Kg
Itens incluídos:	1 Espremedor, 1 Cone Extra para Limão e 1 Manual de Instruções.

O avanço de nossas pesquisas tecnológicas pode alterar as especificações deste aparelho sem prévio aviso.

Tempo de utilização normativo: o aparelho não deve ser utilizado por mais de 15 segundos contínuos, espere um intervalo de 15 segundos entre cada ciclo e não ultrapasse 10 ciclos em um período de uso.



CERTIFICADO DE GARANTIA

A SEMP TCL assegura ao consumidor que adquire ou utiliza este **ESPRESSADOR DE FRUTAS IMPORTADO**, como destinatário final, garantia contra defeito de material ou de fabricação que nele se apresentar no prazo de **365 (TREZENTOS E SESSENTA E CINCO)** dias contados a partir da data de aquisição, incluindo nesse prazo **90 (NOVENTA)** dias de garantia legal.

A SEMP TCL restringe sua responsabilidade à substituição de peças defeituosas, desde que, a critério de seu técnico credenciado, se constate falha em condições normais de uso.

A SEMP TCL declara a garantia nula e sem efeito se este aparelho sofrer qualquer dano provocado por acidentes, agentes da natureza, uso em desacordo com o Manual de Instruções, uso caracterizado como não doméstico, ou por ter sido ligado à rede elétrica imprópria ou sujeita a flutuações excessivas ou, ainda, no caso de apresentar sinais de haver sido violado, ajustado ou consertado por pessoa não autorizada pela SEMP TCL.

Também será considerada nula a garantia se este Certificado apresentar rasuras ou modificações.

A SEMP TCL obriga-se a prestar os serviços acima referidos, tanto os gratuitos como os remunerados, somente nas localidades onde mantiver oficinas de serviços especificamente autorizadas para atender o **ESPRESSADOR DE FRUTAS IMPORTADO**. O consumidor residente em outra localidade será, portanto, o único responsável pelas despesas e riscos de transporte deste aparelho até a oficina autorizada pela SEMP TCL mais próxima (ida e volta).

Nota: Esta garantia somente será válida com a apresentação da nota fiscal de compra deste aparelho.





Administração Geral:
Avenida Arnaldo Rojek, 1 CEP 07786-900 - Cajamar (SP)

SEMP TCL



ATENDIMENTO AO CONSUMIDOR

CAC (11) 3232-2000

www.semptcl.com.br

NE: 675124

