

1) Prazo de Garantia

1.1) É Concedido a garantia sobre os produtos fabricados pela HB MÓVEIS - Bortolloti Indústria e Comércio de Móveis Ltda, contra defeitos de fabricação no prazo válido de 3 (três) meses, contados a partir da data da emissão da nota fiscal ou da entrega do produto, ao primeiro adquirente, sendo:

a) 3 (três) meses de garantia legal, previsto no art. 26, II, do Código de defesa do consumidor (Lei nº 8.078, de 11 de setembro de 1990);

2) Cobertura da Garantia

a) Estão compreendidos na garantia prevista, a substituição de peças com defeitos de fabricação.

b) Ao constar um problema coberto pela garantia, entre em contato com a loja onde o produto foi adquirido, a loja estará capacitada para atendê-lo da melhor forma diante de cada caso, reclamações de garantia serão atendidas se o termo de garantia for apresentado no ato da reivindicação mediante a nota fiscal do produto.

3) Exclusão da Garantia (A garantia concedida por este certificado não abrangerá)

a) Os danos sofridos pelo produto, ou seus acessórios e componentes decorridos de acidentes, mau condicionamento, maus tratos, manuseio ou uso incorreto e/ou uso inadequado ou ainda, utilização para finalidades incompatíveis com a destinação do produto.

b) Desgaste natural de componentes em função da exposição a ambientes úmidos e exposição prolongada a luz solar.

c) Transporte inadequado e montagem incorreta do produto.

d) Montagem e desmontagem após a primeira instalação e outras afins.

Importante: A HB Móveis não autoriza nenhuma pessoa, loja ou entidade assumir em seu nome qualquer outra garantia que não conste no certificado. A fabricante reserva no direito de efetuar nos produtos eventuais modificações que considerar necessárias sem prejudicar as características essenciais do produto o atendimento para produtos fora de linha é feito por programação especial, através da loja revendedora sob aprovação de consulta prévia ao fabricante desde que haja matéria - prima equivalente

*Recomendamos que montagem seja realizada por um montador profissional

*No caso de Assistência técnica indicar corretamente nome do produto, nº da peça e cor.

OBS: Certificado Válido Somente no Território Nacional

Cuidados para conservação e limpeza do móvel:

Não molhar o móvel e não expor em lugar úmido.
Do not moisten the furniture and not to expose in moist places.
No moje el mueble y no ponga en local humedo.

Não Expor o móvel próximo de fontes de calor
Do not expose furniture next to heat source
No exponga el mueble cerca de fuentes emitan calor.

Não usar produtos abrasivos.
Do not use abrasive products.
No utilice productos abrasivos.

Limpe com flanela seca.
For cleaning use a clean and dry cloth.
Limpe con franela limpia e seca.

Bortolloti - Indústria e Comércio de Móveis Ltda.

Rua: Saracuraçu 377 - Pq. Industrial III Bloco 02 - CEP 86706-560 - Araçongas - Paraná - Brasil
Fone: (0**43) 3274 - 9900 - E-mail: assistencia@hbmoveis.com.br Site: www.hbmoveis.com.br



Criatividade ao seu Estilo

Home Theater Eclipse

Comprimento: 2000 mm
Altura: 1870 mm
Profundidade: 405 mm

Length: 2000 mm
Height: 1870 mm
Depth: 405 mm

Longitud: 2000 mm
Altura: 1870 mm
Profundidad: 405 mm

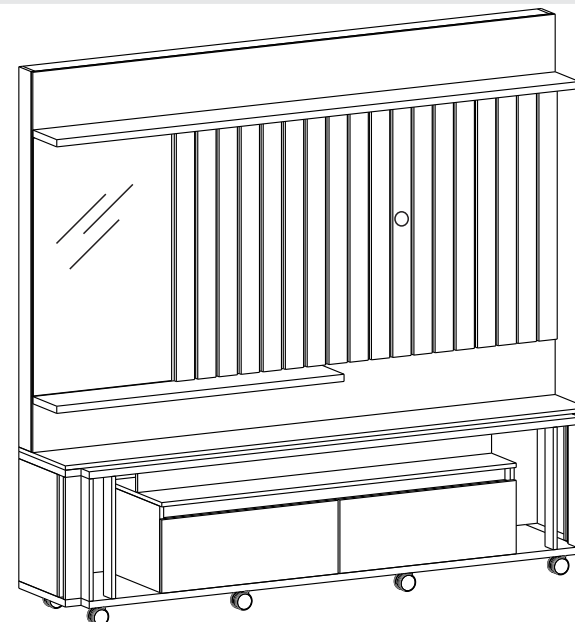

Instruções para a montagem do produto:

Product assembly instructions:

Instrucciones para el montaje del producto:

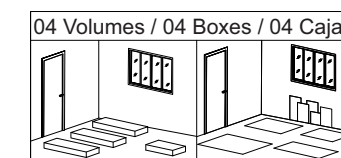

Codigo Code	Qtđ Cantidad amount	Imagem Image	DESCRIÇÃO / DISCRIPCIÓN / DESCRIPTION
A	1020002	58	Cavilha 8 x 30 / Pin 8 x 30 / Perno 8 x 30
B	1020564	38	Cavilha 6 x 30 / Pin 6 x 30 / Perno 6 x 30
C	1020056	42	Girofix Pino / Mini fix Screw / Minifix Tornillo
D	1020209	42	Girofix Tambor / Mminifi Round Nut / Tambor Girofix
E	0000000	16	Girofix Tampa / Girofix Tapa / Girofix Cover
F	1020614	01	Kit Led / Led kit / Kit led
G	1020293	29	Cantoneira metal 2 furos / Metal bracket 2 holes / Soporte de Metal 2 agujes
H	1020398	08	Cantoneira metal 4 furos / Metal bracket 4 holes / Soporte Metal 4 agujes
I	1020480	07	Parafuso 4,0 x 50mm / Screw 4,0 x 50mm / Brida de 4,0 x 50mm
J	1020317	14	Parafuso 4,0 x 35mm / Screw 4,0 x 35mm / Tornillo 4,0 x 35mm
K	1020072	05	Parafuso 3,5 x 40mm / Screw 3,5 x 40mm / Brida de 3,5 x 40mm
L	1020665	32	Parafuso 4,0 x 20mm / Screw 4,0 x 20mm / Tonillo 4,0 x 20mm
M	1020156	16	Parafuso flangeado 4,0 x 14mm / Bolt flanged 4,0 x 14mm / Tornillo 4,0 x 14
N	1020069	154	Parafuso 3,5 x 12mm / Screw 3,5 x 12mm / Brida de 3,5 x 12mm
O	1020223	03	Passa fio / Pass wire / Pass Alambre
P	1020269	60	Prego 10 x 10mm / Clavo 10 x 10mm / Nail 10 x 10mm
Q	1020315	04	Batente de silicone / Silicone stop / Batiente de silicona
R	1020161	15	Fita dupla face / Double sided tape / Cinta doble cara
S	1020292	20	Chapa de fixação / Fixation plate 2 holes / Placa de fijacion 2 agujeros
T	1020339	02	Corrediças / slide / dispositiva telescópica
U	1020006	02	Rodizio sem trava preto / Black palted caster / Rueda sin bloqueo negro
V	1020007	06	Rodizio sem trava cromado / Chorme plated caster rd / Rueda cromado
W	1020003	08	Cavilha 8 x 60 / Pin 8 x 60 / Perno 8 x 60

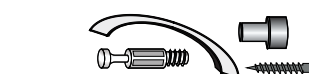
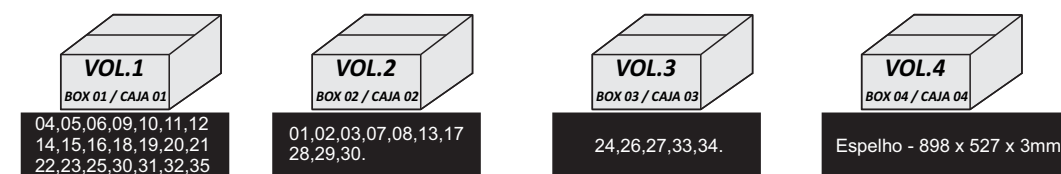

Antes de iniciar a montagem: Separe as peças e acessórios organizadamente e leia as instruções de montagem.

Before starting assembly: Separate the parts and accessories in an organized manner and read the assembly instructions.

Antes de comenzar el montaje: Separe las piezas y accesorios organizadamente y lea las instrucciones de montaje.

Ferramentas
Recomendamos o uso de chave de fenda Philips, martelo e parafusadeira ao montar o móvel (ferramentas não Fornecidas.)
We recommend using screwdriver Philips, hammer and screwdriver to assemble mobile (tools not provided.)
Recomendamos el uso de un destornillador Philips, martillo y un destonillador para montar o móvel (Herriamientas no suministradas.)

Ferramentas: Martelo
Tools: Hammer
Herriamientas: Martillo

Ferramentas: Chaves philips
Tools: Chaves philips
Herriamientas: Chaves philips

Ferramentas: Martelo de borracha
Tools: Hubber Hammer
Herriamientas: Martillo de goma

Montagem 2 pessoas
Assembly 2 people
Montaje 2 personas

Tempo 90 minutos
90 minutes time
Tiempo 90 minutos

Atualizado em - Up-to-date on -
Modernizacion en
18/02/2020 | Revisão - 03

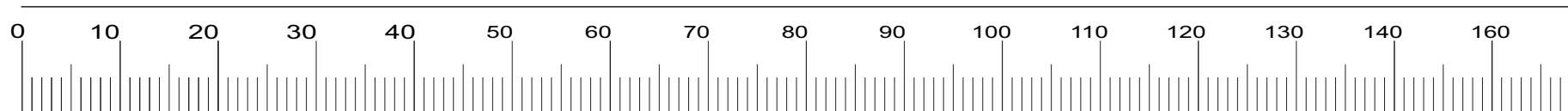

Codigo Cod	Qtd Cantidad amount	DESCRIÇÃO / DISCRIPCIÓN / DESCRIPTION
01	01	Base / Base / Base
02	01	Apoio lateral esq da base / Left lateral support of the base/ Soporte lateral izquierdo de la base
03	01	Apoio lateral dir da base / Right lateral support of the base/ Soporte lateral derecho de la base.
04	02	Lateral esquerda e direita / Left and right lateral / Lateral izquierdo y derecho
05	06	Vistas de apoio do tampo / backing views/ vistas de respaldo
06	02	Vistas frontais do tampo / Front Views of the Top/ Vistas frontales de la parte superior
07	01	Apoio lateral esq do tampo / Left Lateral Top Support / Soporte superior lateral izquierdo
08	01	Apoio lateral direito do tampo / Right side support of the top / Soporte lat der de la parte sup.
09	01	Lateral esquerda da caixa / Left side of the box / Lado izquierdo de la caja
10	01	Divisão da caixa / Box breakdown / Desglose de caja
11	01	Lateral direita da caixa / Right side of the box / Lado derecho de la caja
12	01	Travessa da caixa inferior / Bottom box crosspiece / Cruce de caja inferior
13	01	Travessa frontal da caixa / Carton front crosspiece / Cruzado frontal de cartón
14	01	Travessa de sustentação da caixa / Carton support platter / Bandeja de soporte de cartón
15	01	Tampo da caixa / Box top / Caja superior
16	01	Apoio superior da caixa / Upper box support / Soporte de caja superior
17	01	Tampo/ Cover / Encimera
18	01	Sobre tampo / About soundboard/ Sobre caja de resonancia
19	01	Travessa superior esquerda /Upper Left Platter / Plato Superior Izquierdo
20	02	Travessas centrais / Center sleepers/ Durmientes centrales
21	01	Travessa superior direita / Upper Right Platter / Plato Superior Derecho
22	01	Travessa superior / Upper platter/ Plato superior
23	01	Painel inferior / Bottom panel / Panel inferior
24	01	Painel central / Center panel/ Panel central
25	01	Painel superior / Top panel / Panel superior
26	17	Vistas decorativas / Decorative views / Vistas decorativas
27	01	Vista decorativa com passa fio / Decorative view with thread / Vista decorativa con hilo
28	01	Prateleira inferior / Bottom shelf / Estante inferior
29	01	Prateleira superior / Top shelf / Estante superior
30	04	Lateral esq e dir gaveta / decorative view / Decorative vista
31	02	Contra fundo da gaveta/ Against drawer background / Contra el fondo del cajón
32	01	Frente da gaveta esquerda / Left drawer front / Frente del cajón izquierdo
33	01	Fundo do balcão / Counter bottom/ Mostrador
34	02	Fundo da gaveta / Drawer Bottom / Fondo del cajón
35	01	Frente da gaveta direita / Right drawer front / Frente del cajón derecho

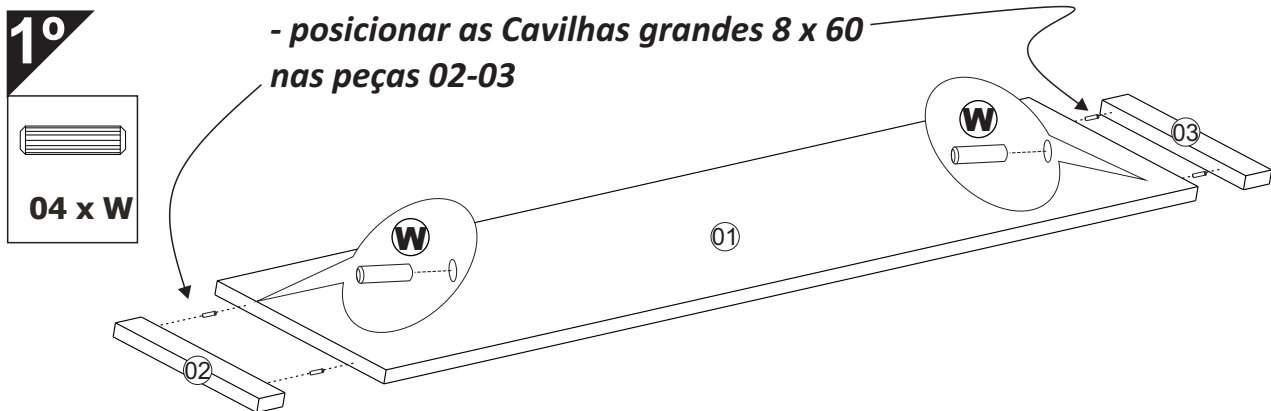

Home Theater Eclipse

2º

- 32 x L
- 02 x U
- 06 x V
- 04 x S
- 08 x M

- Exemplo de montagem dos acessórios: (U) (L) (V)
 - Assembly Example of the accessories : (U) (L) (V)
 - Ejemplo de ensamble de los accesorios : (U) (L) (V)

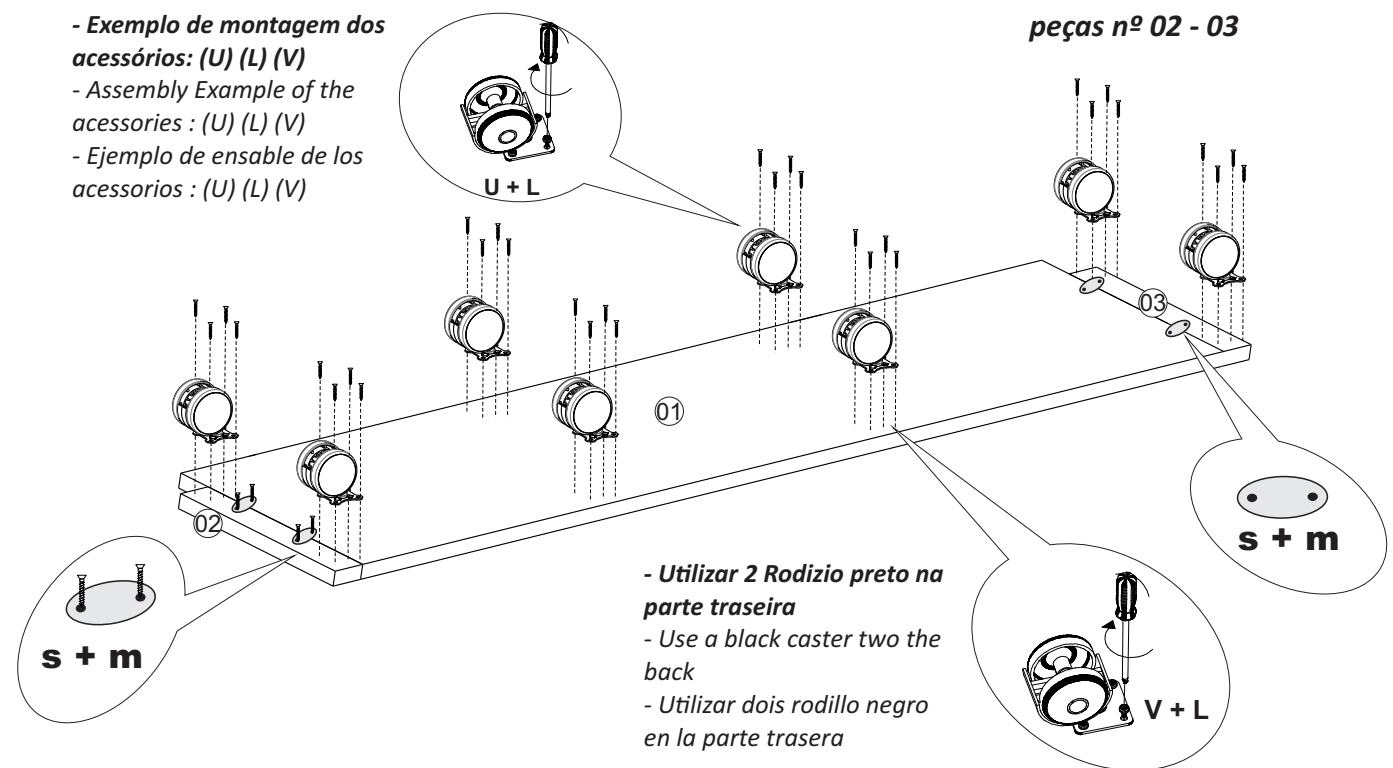



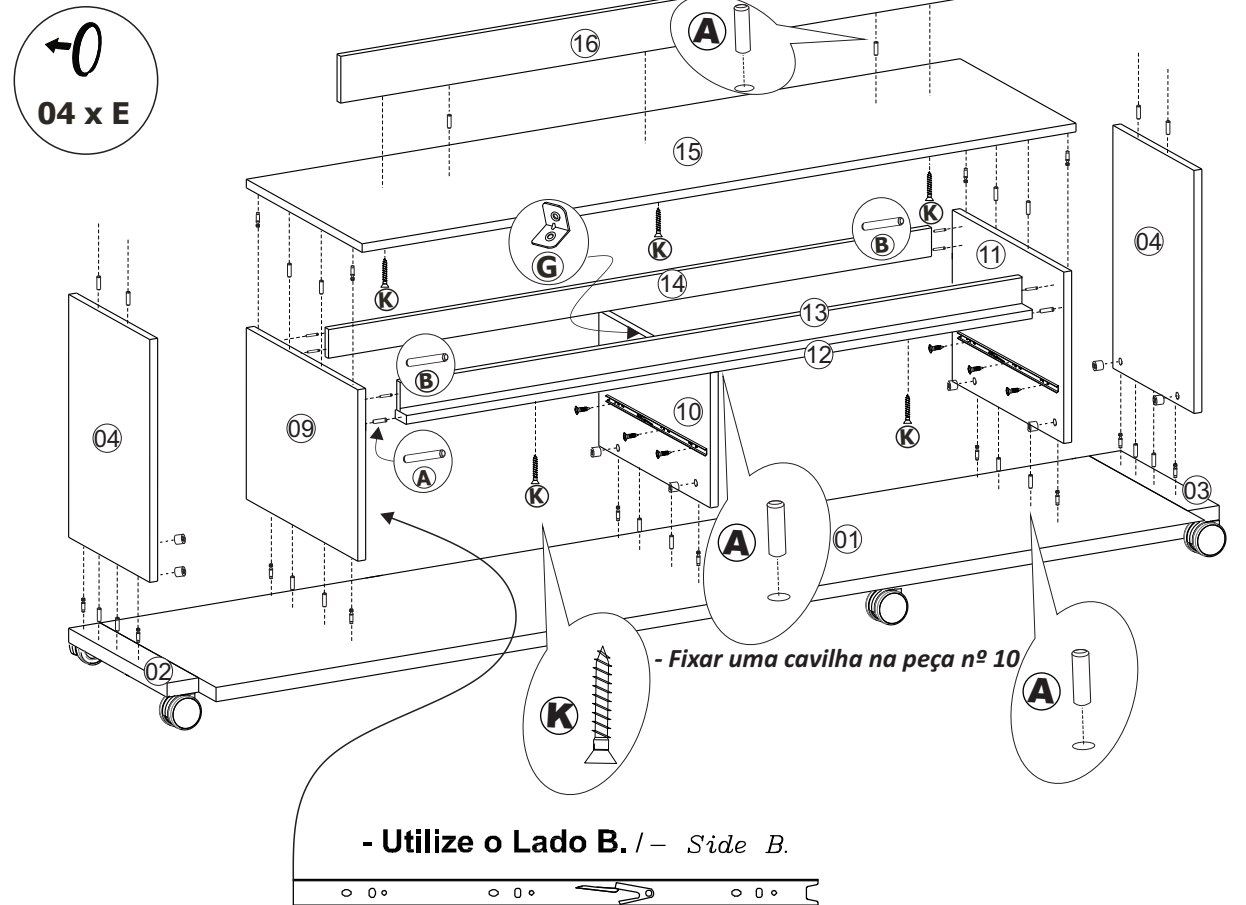

3º

- 22 x A
- 06 x B
- 14 x C
- 14 x D
- 06 x K



4º



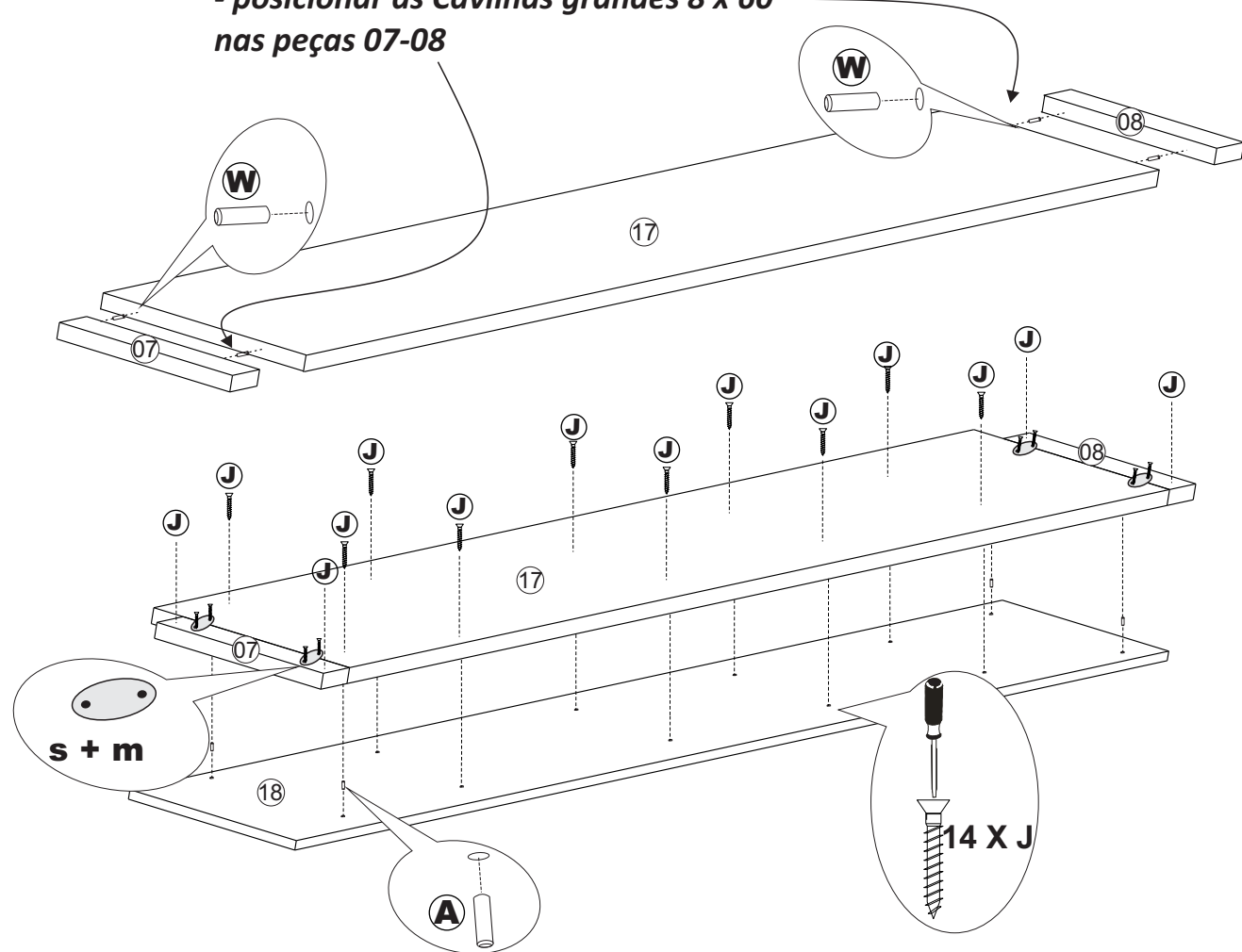

- posicionar as Cavilhas grandes 8 x 60 nas peças 07-08

-  04 x A
-  14 X J
-  04 x S
-  08 X M
-  04 x W

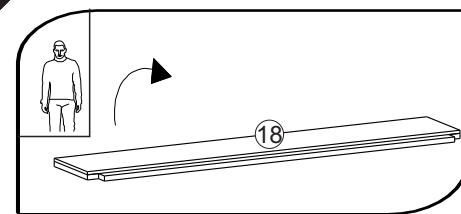

5º

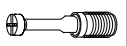

- | | | | |
|--|--|--|--|
|  |  |  |  |
| 02 x A | 32 x B | 04 x C | 04 x D |

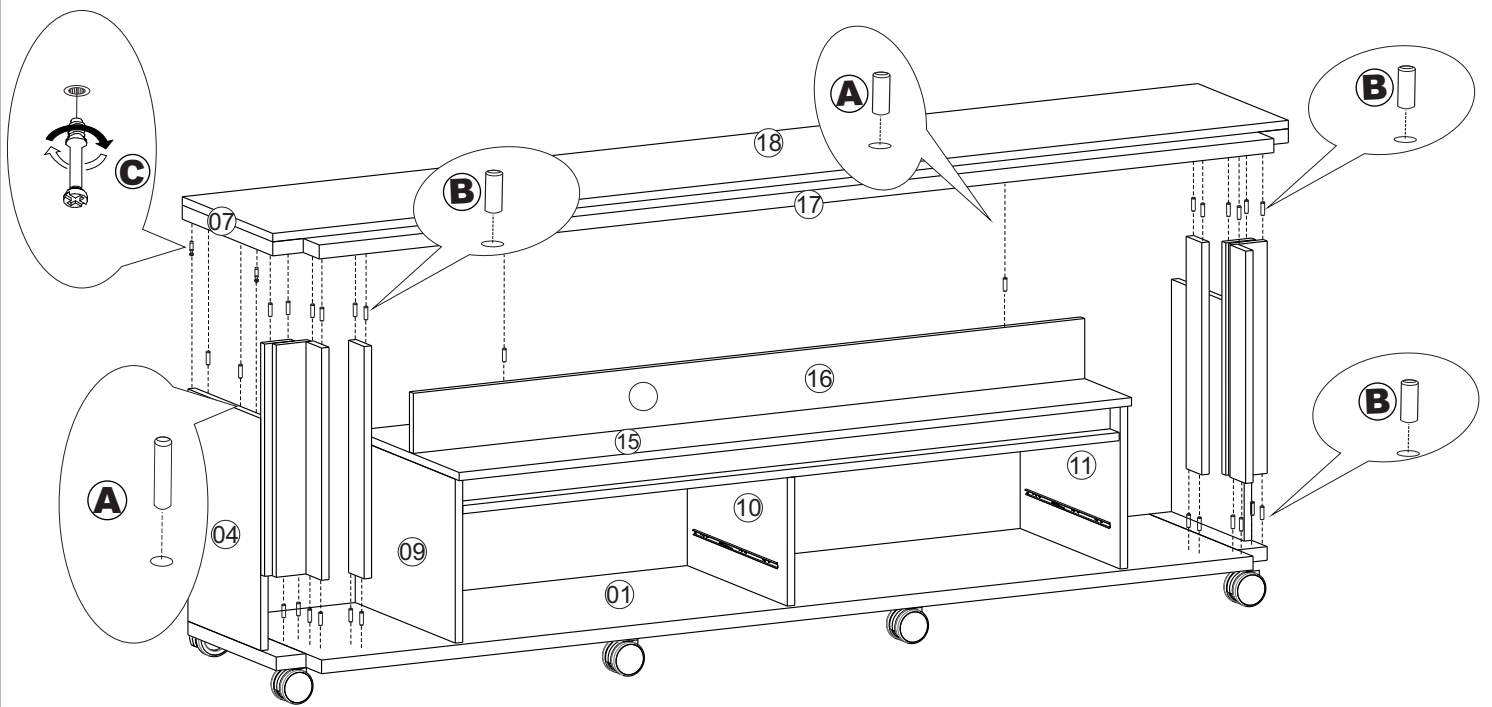

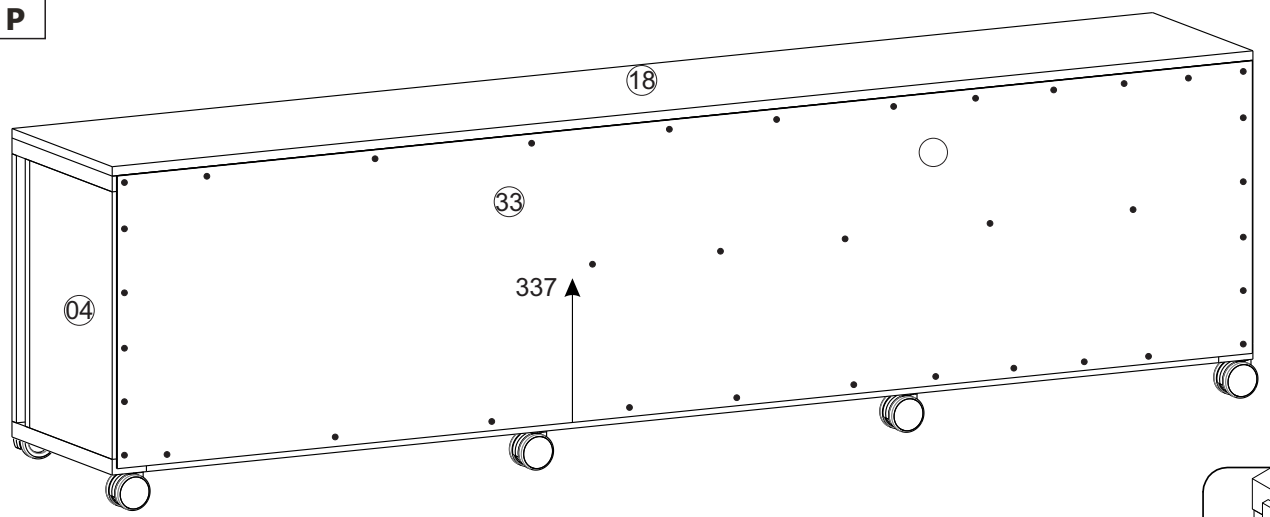

6º

-  30 x P

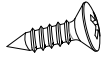

7º

-  16 x A
-  08 x C
-  08 x D
-  12 x N

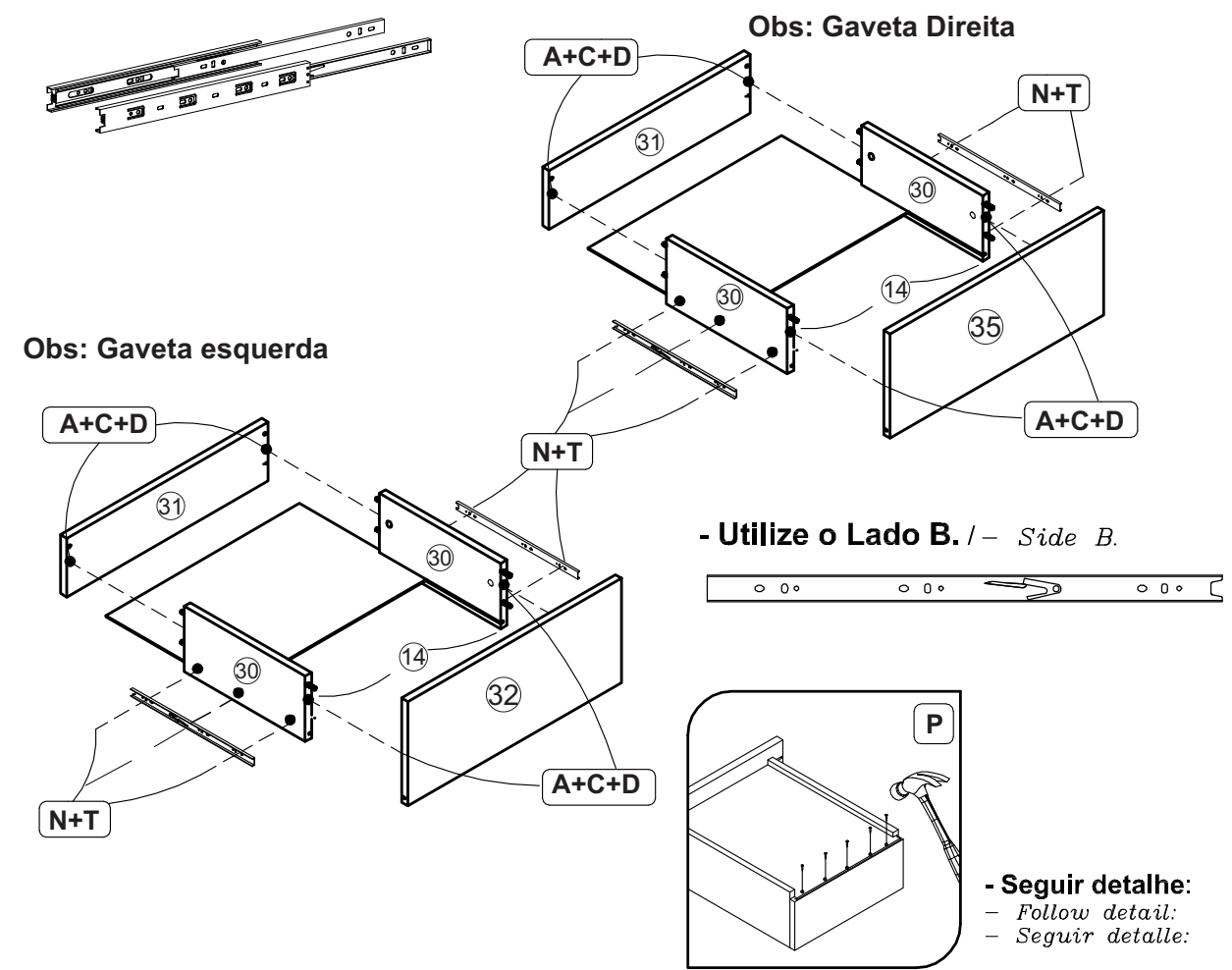

8°

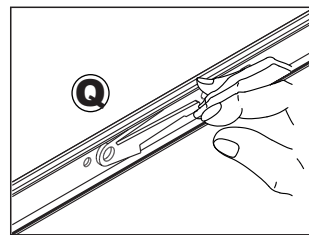
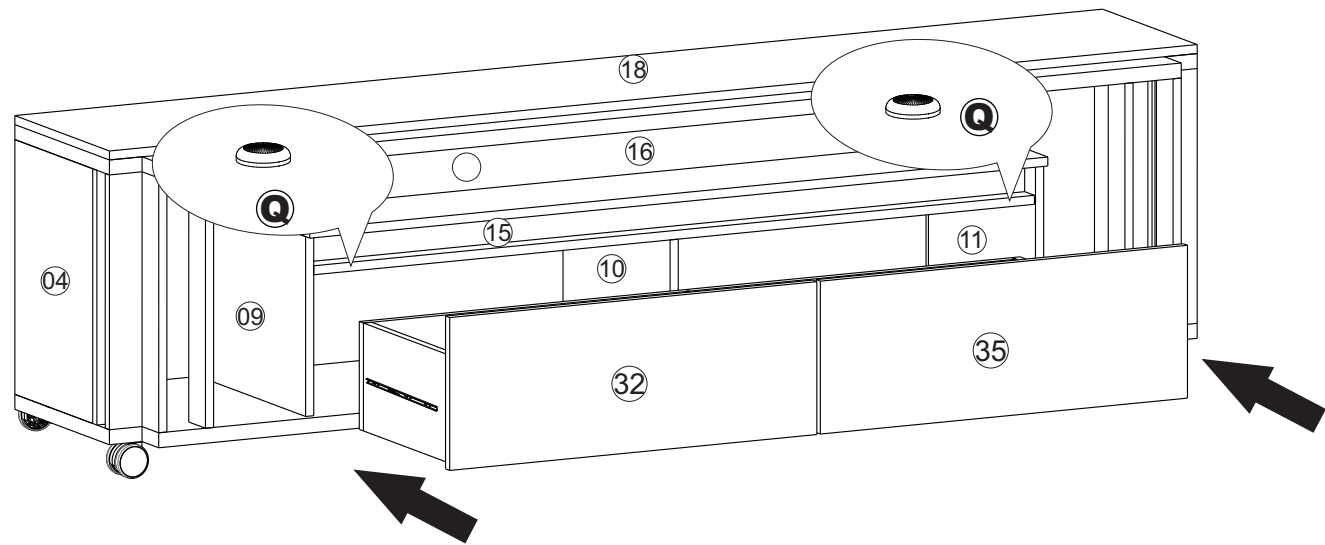
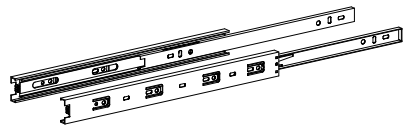

9°

- 08 x A
- 16 x C
- 16 x D

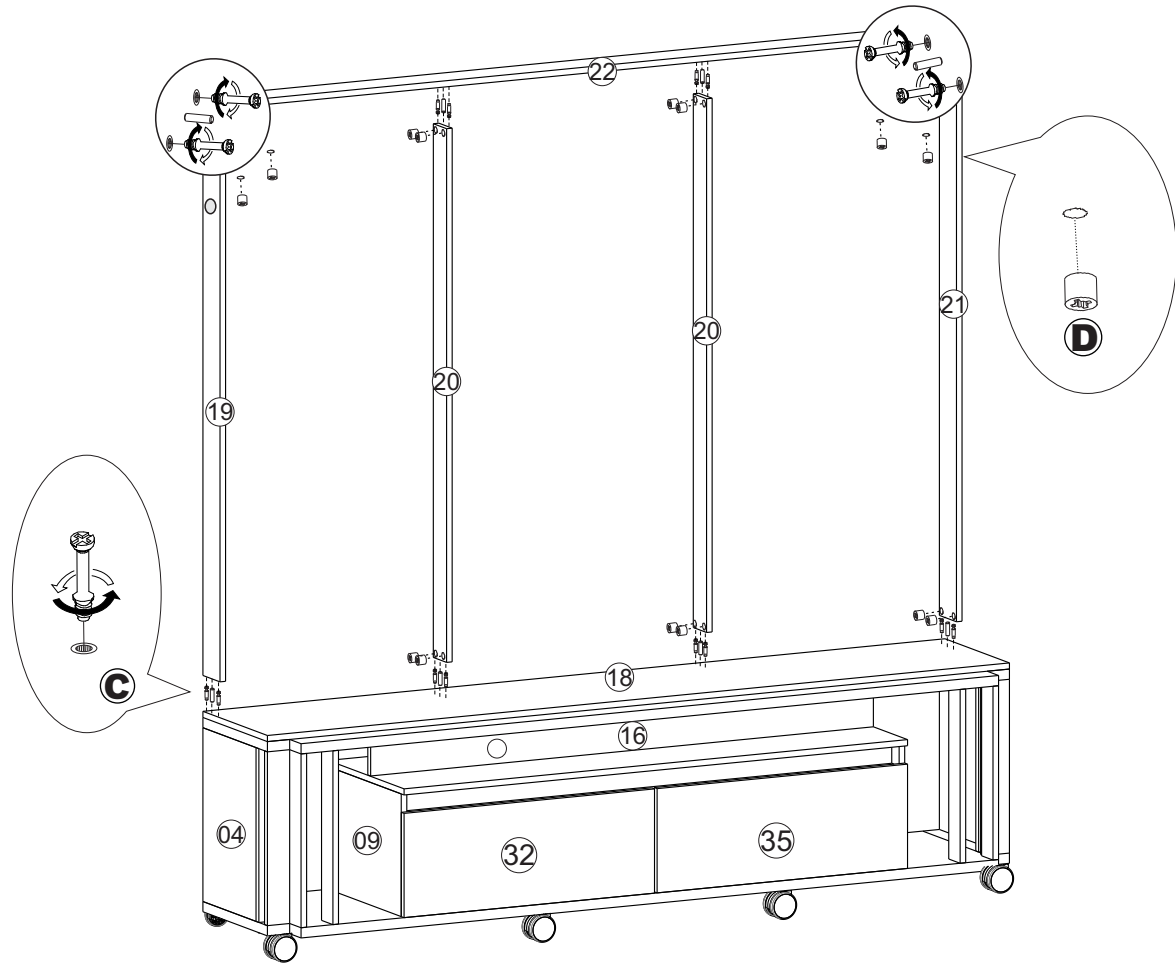

10°

- 28 x G
- 08 x H
- 112 x N
- 12 x S

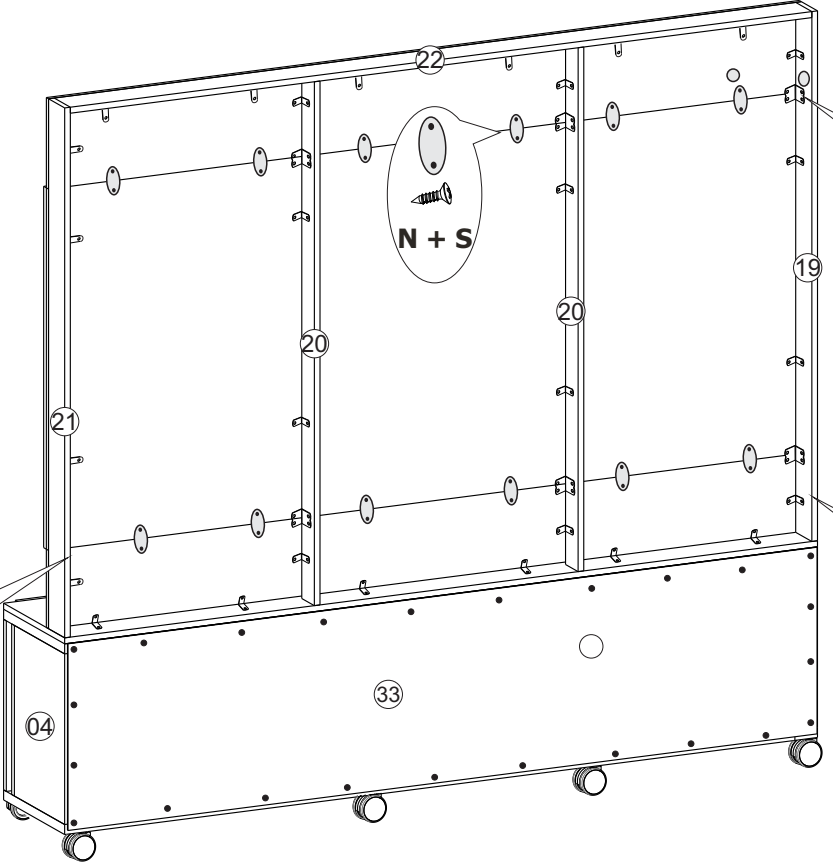

11°

- 05 x A
- 07 x I
- 01 x F

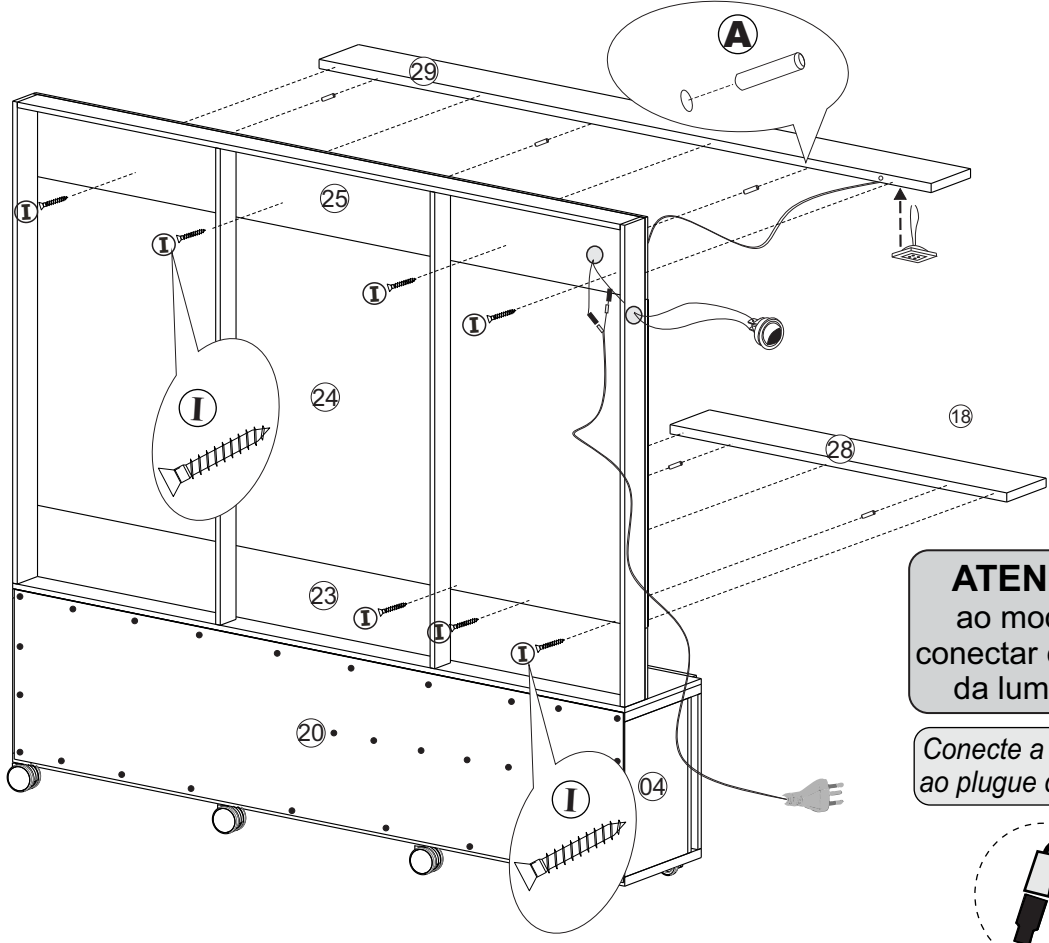

ATENÇÃO
ao modo de
conectar os plugs
da luminária

Conecte a luminária
ao plugue da fiação.



12°

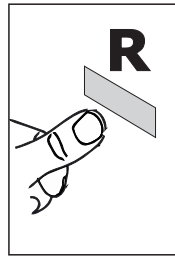

Fita dupla face /Double sided tape /Cinta doble cara

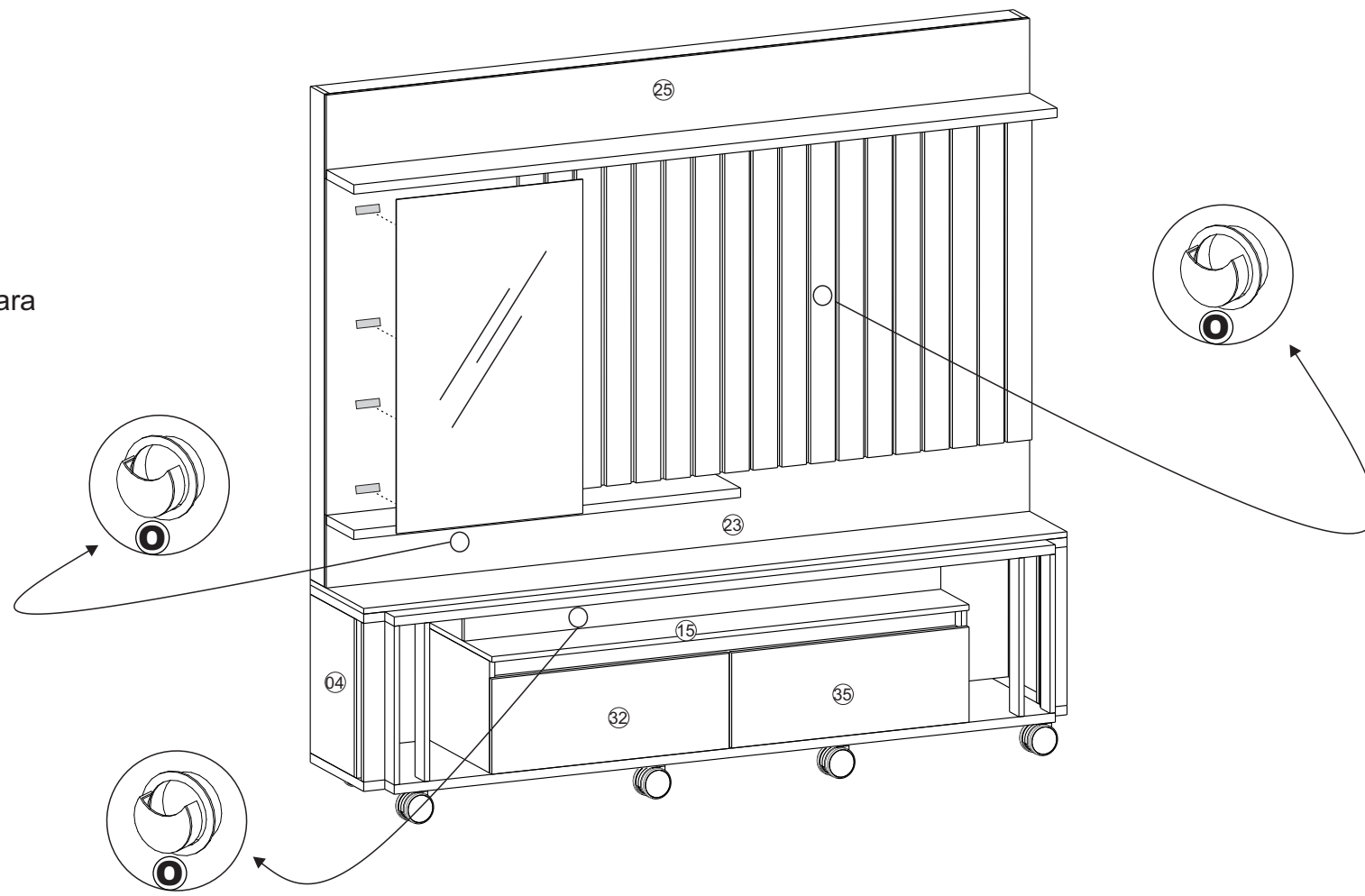

13°

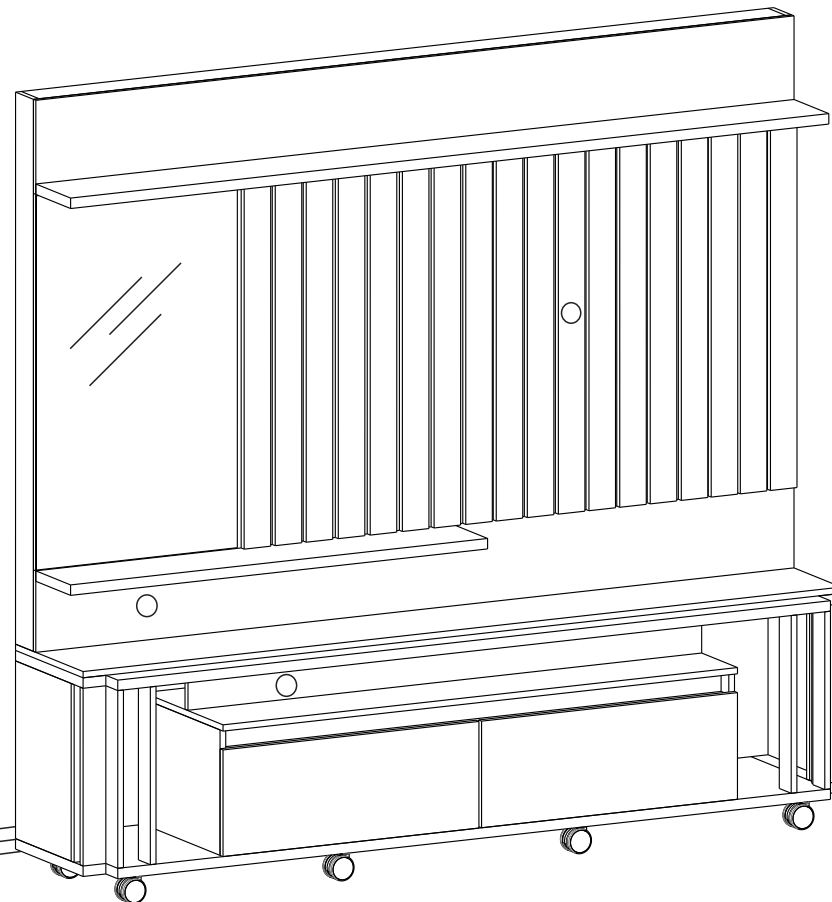

05