

## Passo / Step / Paso 04

Prepare a lateral de gaveta N°13 utilizando cavilha 6 x 30 'F' e cantoneira **Bicromatizada**'U' encaixe na frente de gaveta N°06 utilizando cola 'O' e parafuso 3,0 x 10 PHILLIPS 'C'. Fixe o contra fundo N°14 na lateral de gaveta N°13 utilizando parafusos 4,0 X 40 CC PHILLIPS 'B'. Fixe o fundo da gaveta N°15 na lateral N°13 na frente de gaveta N°06 e no contra fundo N°14 utilizando 2 prego 8 x 8 'E'. Fixe as corredeiras 'M' e 'B1' Utilizando Parafuso 3,0 X 20 CC PHILLIPS 'D'. E parafuso 3,0 x 10 CC Phillips 'C'. Fixe entre o fundo e

Prepare the piece No. 13 with 'F' and 'U'. Fit the piece N°06 using 'O' and 'C'. Attach the piece No. 14 on the No. 13 using 'B'. Attach the piece No. 15 on the pieces No. 13, No. 06, No. 14 using 2 X 'E'. Attach the slides 'M' and 'B1' using 'D' and 'C'. Attach between the drawer bottom and it corner 'J' using 'C1'. Attach 'S' on the piece N°06 using 'G'.

Preparar la pieza No. 13 con 'F' y 'U'. Ajuste la pieza N°06 utilizando 'O' y 'C'. Pegue la pieza N°14 en la pieza No. 13 utilizando "B". Fije la pieza No. 15 en las piezas N°13, N°06, N°14 usando 2 X 'E'. Fije las diapositivas 'M' y 'B1' usando 'D' y 'C'. Fije entre el fondo del cajón y el canto 'J' usando 'C1'. Fije 'S' en la pieza N°06 utilizando 'G'.

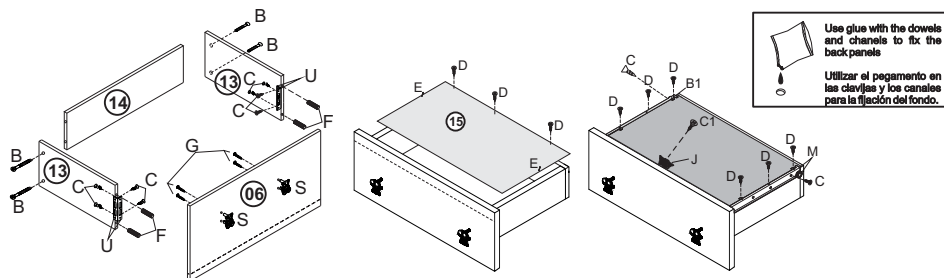

S	04 und.	C	10 und.	F	4 und.	D	06 und.	G	04 und.	U	02 und.
Puxador Ursinho Handle Tirador		Parafuso 3,0x10 CC Phillips Screw 3,0 X 10CC Phillips Tornillo 3,0 X 10CC Phillips		Cavilha 6 x 30 Dowel 6 x 30 Clavija 6 x 30		Parafuso 3,0 x 20 CC Phillips Screw 3,0 X 20CC Phillips Tornillo 3,0 X 20CC Phillips		Parafuso 4,0 x 25 CC Phillips Screw 4,0 X 25CC Phillips Tornillo 4,0 X 25CC Phillips		Cantoneira Bicromatizada Bicromatizada Corner Brace Abrazadera Bicromatizada	
E	02 und.	M	01 und.	B1	01 und.	J	01 und.	C1	01 und.		
Prego 8 X 8 Nail 8 x 8 Clavo 8 x 8		Corredica 350 mm Sliding rails 350 mm Rieles 350 mm		Corredica 350 mm Sliding rails 350 mm Rieles 350 mm		Cantoneira Triang.14x14 mm Corner Brace 14 x 14 mm Abrazadera Metalica 14 x 14 mm		Parafuso 4,0 x 16 CC Phillips Screw 4,0 X16CC Phillips Tornillo 4,0 X 16CC Phillips			

## Passo / Step / Paso 05

Fixe o fundo das portas N°16 e o fundo do gaveteiro N°17 utilizando chapa união 'X' e prego 8 x 8 'E'. Coloque o perfil H1337 MM 'R' entre os fundos das portas. Fixe a etiqueta 'Q'.

Attach the piece No. 16 and 17 using ('X' + 'E'). Put 'R' between the No. 16 and No. 17. Attach 'Q'.

Fijar la pieza 16 y 17 usando ('X' + 'E'). Ponga 'R' entre la No. 16 y No. 17. Fijar 'Q'.

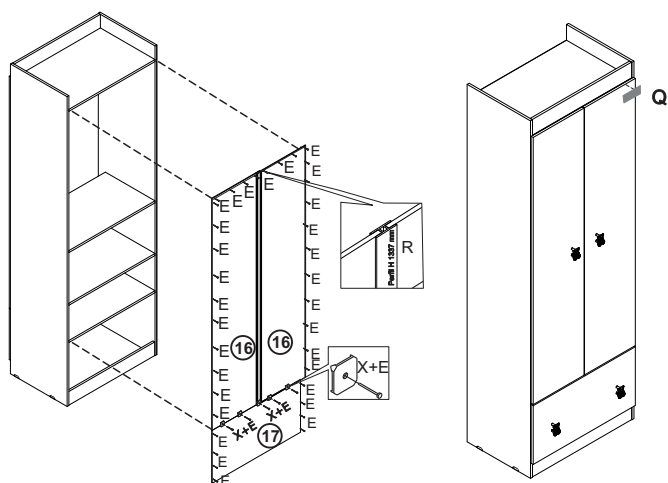

E	42 und.
Prego 8 X 8 Nail 8 x 8 Clavo 8 x 8	
R	01 und.
Perfil H 1337/mm H Perfil 1337 mm Perfil H 1337 mm	
X	06 und.
Chapa União Fundo Insulation Pins Chapa prendedora	
T	01 und.
Suporte Bastão Plastic Bar Support Soporte Barra de Plastico	

M.E. GONÇALVES  
INDÚSTRIA DE MÓVEIS LTDA.  
Avenida Maracanã, 4800 - Parque Industrial  
Arapongas - PR - Brasil  
Fone: +55 (43) 3274-8800  
www.moveisestrela.com.br

# MANUAL DE INSTRUÇÕES

MANUAL DE INSTRUCCIONES

INSTRUCTION MANUAL

CERTIFICADO  
**90**  
dias  
GARANTIA

## GUARDA ROUPA SATRIANI FLEX WARDROBE SATRIANI FLEX ARMARIO SATRIANI FLEX

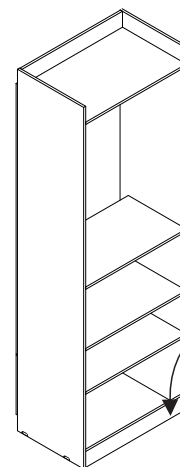

Opção em Branco  
Rodapé traseiro

Fronte e verso  
2 cores

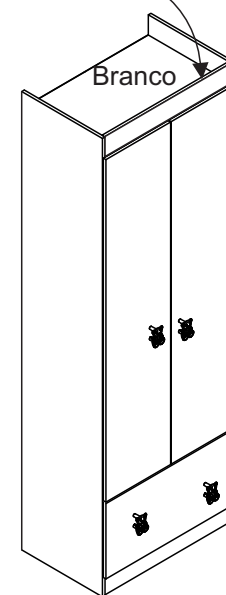

Branco

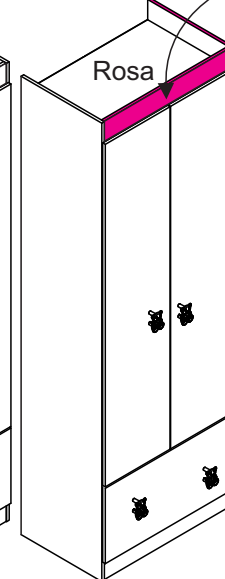

Rosa

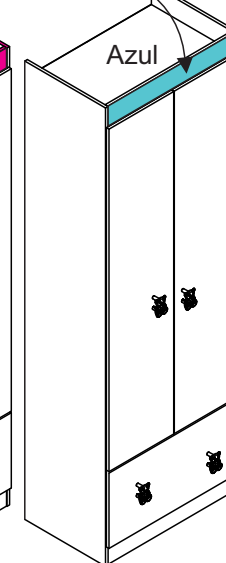

Azul



**Móveis  
Estrela**

SUA CASA, SEU ESTILO

“IMAGENS MERAMENTE ILUSTRATIVAS,  
SUJEITAS À ALTERAÇÕES SEM PRÉVIO AVISO”



1 Adulto  
1 Adult

**Pessoas Necessárias para montagem**

*Necessary people for assembly*

**Gente necesaria para la asamblea**

**Ferramentas Necessárias (Não Incluídas)**

*Tools needed (not included)*

**Herramientas necesarias (no incluido)**



Martelo  
hammer  
martillo



Parafusadeira  
Screwdriver  
destornillador



Chave Fenda  
Slot Key  
Clave de runura



Chave Phillips  
Phillips Key  
Clave Phillips

## INFORMAÇÕES SOBRE SEGURANÇA

1. Esta embalagem contém peças pequenas, mantenha afastada de crianças até que o produto esteja montado.
2. As instruções são genéricas, as figuras podem variar.
3. Leia atentamente todas as instruções antes de iniciar a montagem.
4. Separe e guarde a etiqueta de identificação.
5. Confira se os volumes e quantidades de peças descritos no manual estão corretos.
6. Identifique as peças e separe os acessórios.
7. A montagem do produto deverá ser feita em uma superfície limpa e plana. Aconselhamos utilizar a própria embalagem para forrar o chão a fim de não danificar o produto.
8. Reservar área livre para montagem do produto.
9. Evitar batidas e o contato com objetos cortantes.
10. Não expor o móvel a calor excessivo (luz solar direta), ou umidade elevada.
11. Para limpeza use um pano macio seco ou ligeiramente umedecido com água. Não use agentes de limpeza ou abrasivos.

## SAFETY INFORMATION

1. This package contains small parts, keep away from children until the product is assembled.
2. The instructions are generic, the figures may vary.
3. Read all instructions carefully before starting assembly.
4. Separate and store the ID tag.
5. Check if the volumes and quantities of pieces described in the manual are correct.
6. Identify the pieces and separate accessories.
7. The assembly of the product shall be made on a clean and flat surface. We recommend using the package itself to cover the floor in order not to damage the product.
8. Reserve a specific area to assembly the product.
9. Avoid shocks and contact with sharp objects.
10. Do not expose the furniture to excessive heat (direct sunlight), or high humidity.
11. For cleaning use a dry soft cloth or slightly moistened with water. Do not use cleaning agents or abrasives

## INFORMACIÓN DE SEGURIDAD

1. Este paquete contiene piezas pequeñas, mantenga alejado de los niños hasta que el producto esté montado.
2. Las instrucciones son genéricas, los dibujos pueden variar.
3. Lea todas las instrucciones cuidadosamente antes de empezar el montaje.
4. Separar y almacenar la etiqueta de identificación.
5. Verifique si los volúmenes y cantidades de las piezas descritas en el manual están correctas.
6. Identificar las piezas y separar los accesorios.
7. El montaje del producto se efectuará sobre una superficie limpia y plana. Se recomienda usar el propio envase para cubrir el suelo con el fin de no dañar el producto.
8. Reserve una área específica para el montaje del producto.
9. Evitar los golpes y el contacto con objetos afilados.
10. No exponga el mueble a un calor excesivo (luz solar directa), o alta humedad.
11. Para la limpieza utilice un paño suave y seco o ligeramente humedecido con agua. No utilice productos de limpieza o abrasivos

## Passo / Step / Paso 3

Prepare a porta N°07 utilizando calço para dobradiça 'Z' E dobradiça curva 'H' Fixe com parafuso 3,0 X 10 CC PHILLIPS 'C'. Fixe o calço dobradiça 'I' nas laterais N°01 e 02 .utilizando parafuso 3,0 X 10 CC PHILLIPS 'C'. Fixe o puxador ursinho 'S' nas portas utilizando parafuso 4,0 x 25 CC 'G'

Prepare the piece N°07 using 'Z' and 'H', Attach with 'C'. Attach 'I' on the n°01 and N°02 sides using 'C'. Attach 'S' in the piece N°07 using 'G'.

Prepare la pieza N°07 utilizando 'Z' y 'H', Fije 'C'. Fije 'I' en las laterales N°01 y N°02 con 'C'. Fije 'S' en la pieza N°07 utilizando "G".

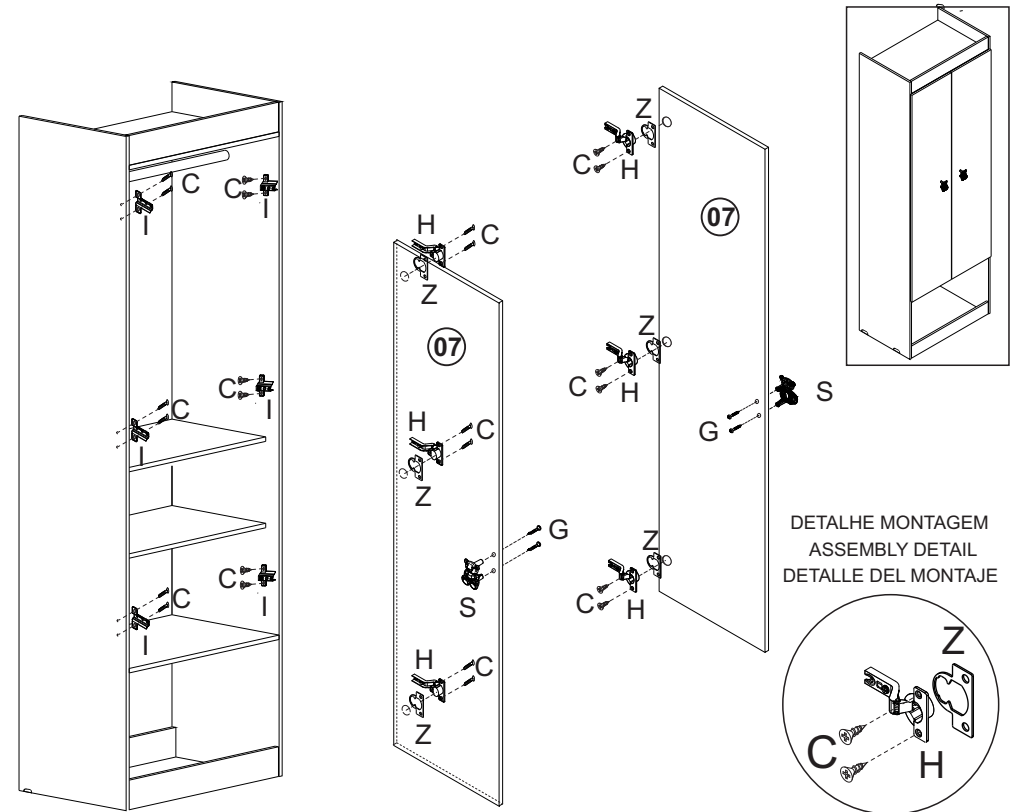

DETALHE MONTAGEM  
ASSEMBLY DETAIL  
DETALLE DEL MONTAJE

S	04 und.	H	06 und.	I	06 und.
	Puxador Ursinho Handle Tirador		Dobradiça Curva Hinge Bisagra		Calço Dobradiça Shims Hinge Calzo de la Bisagra
Z	06 und.	G	04 und.	C	24 und.
	Calço Dobradiça Shims Hinge Calzo de la Bisagra		Parafuso 4,0 x 25 CC Phillips Screw 4,0 X 25CC Phillips Tornillo 4,0 X 25CC Phillips		Parafuso 3,0 x 10 CC Phillips Screw 3,0 X 10CC Phillips Tornillo 3,0 X 10CC Phillips

# Passo / Step / paso 02

Prepare a lateral direita N°02 utilizando suporte bastão 'T' parafuso 3,0 X 10 CC Phillips 'C' sapata lateral 'V'e prego 8X8 'E'  
 Fixe a correção 350 mm 'L' na lateral utilizando parafusos 3,0 x 10 cc phillips 'C' .Fixe a lateral N°02 na prateleira N°10 ,no Chapéu N° 09. Fixe no tampo das gavetas N° 08 utilizando parafuso 5,0 x 50 cc phillips 'A' nos rodapé frontal N° 03 rodapé traseiro N° 04 e roda teto N° 05 utilizando cavilha 6 X 30 'F'. E cantoneira bicromatizada 'U' fixe com parafusos 3,0 x 10 cc phillips 'C'. Após fixação

The piece N°02 using ('T' + 'C') and ('V' + 'E') Attach 'L' on the piece N°02 using 'C'. Attach the piece No. 02 on the No. 10, No. 09 and No. 08 using 'A'. Attach the piece N°02 on pieces No. 03, No. 04 and No. 05 using 'F' and ('U' + 'C') .After attached, paste 'N' and 'Y'.

Prepare la pieza utilizando N°02 ('T' + 'C') y ('V' + 'E') Fije 'L' en la pieza N°02 usando 'C'. Coloque la pieza N°02 en la N°10, N° 09 y N° 08 utilizando 'A'. Fije la pieza N°02 en la N° 03, N° 04 y N°05 usando 'F' y ('U' + 'C') .Después de fijar, pegue N e Y.

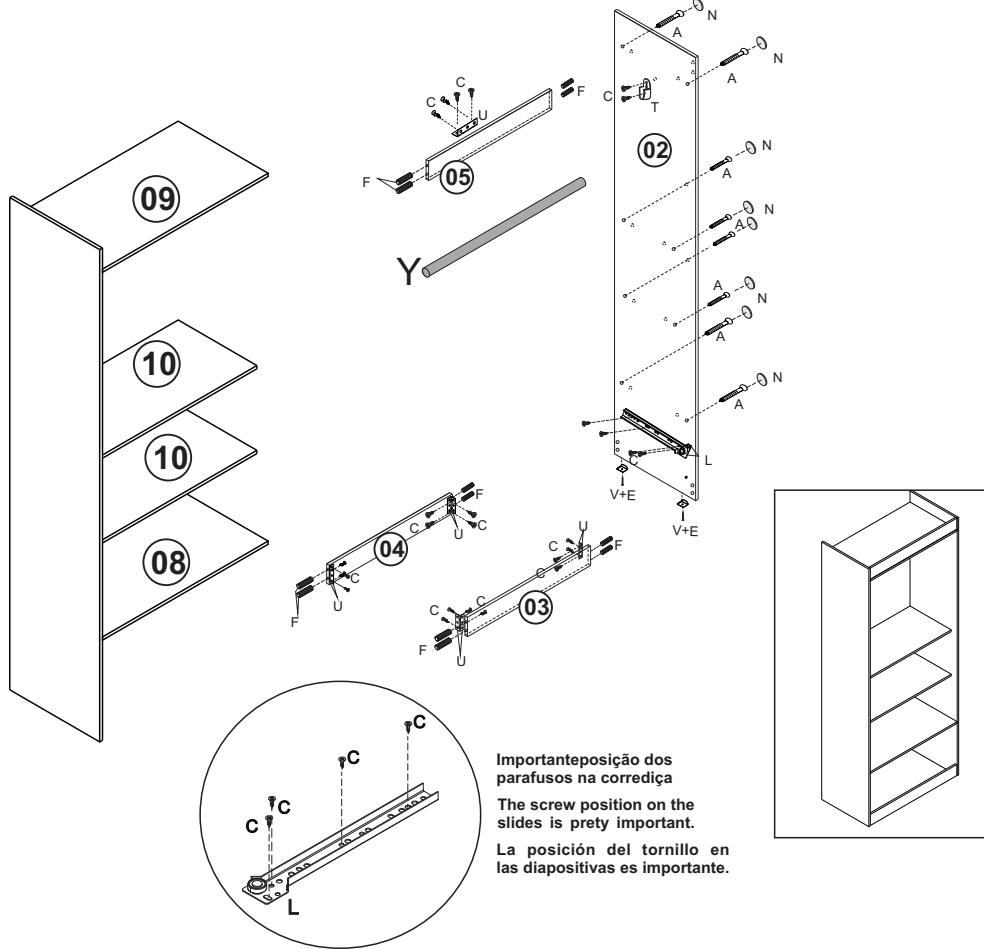

**Importante** posição dos parafusos na correção  
 The screw position on the slides is pretty important.  
 La posición del tornillo en las diapositivas es importante.

<b>A</b> 04 und. Parafuso 5,0X50 CC Phillips Screw 5,0 X 50 CC Phillips Tornillo 5,0 X 50 CC Phillips	<b>C</b> 26 und. Parafuso 3,0 x 10 CC Phillips Screw 3,0 x 10 CC Phillips Tornillo 3,0 x 10 CC Phillips	<b>F</b> 12 und. Cavilha 6 x 30 Dowel 6 x 30 Clavija 6 x 30	<b>N</b> 08 und. Tampa Adesiva 12 mm Adhesive label 12mm Tapa adhesiva 12mm	<b>T</b> 01 und. Suporte Bastão Plastic Bar Support Soporte Barra de Plastico
<b>E</b> 02 und. Prego 8 X 8 Nail 8 X 8 Clavo 8 X 8	<b>V</b> 02 und. Sapata Lateral Side shoes Zapata lateral	<b>L</b> 01 und. Correção 350 mm Sliding rails 350 mm Rieles 350 mm	<b>U</b> 05 und. Cantoneira Bicromatizada Bicromatizada Corner Brace Abrazadera Bicromatizada	<b>Y</b> 01 und. Bastão Cabideiro 700 mm Hanging Rail 700mm Perchero 700mm

# PESO SUPORTADO / DIMENSÕES DO PRODUTO MONTADO SUPPORTED WEIGHT / DIMENSIONS ASSEMBLED PRODUCT PESO SOPORTADO/ DIMENSIONES PRODUCTO ARMADO

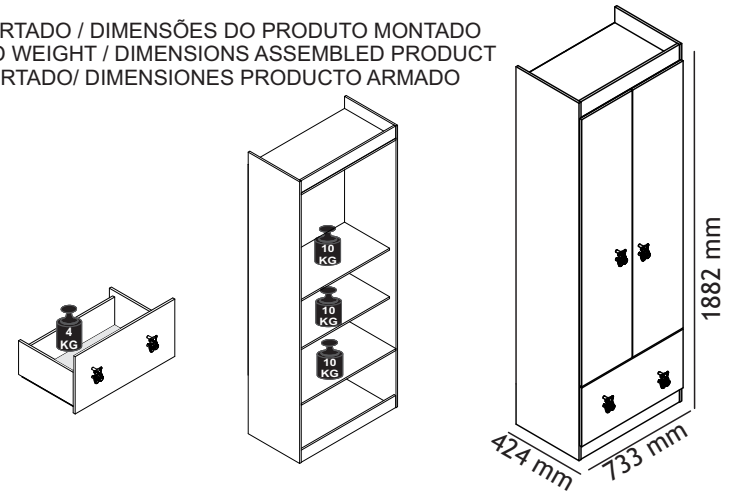

## FERRAGENS / IRONMONGERY / HERRAJES

<b>A</b> 16 und. Parafuso 5,0 x 50 CC Phillips Screw 5,0 X 50CC Phillips Tornillo 5,0 X 50CC Phillips	<b>B</b> 04 und. Parafuso 4,0 x 40 CC Phillips Screw 4,0 X 40CC Phillips Tornillo 4,0 X 40CC Phillips	<b>C</b> 66 und. Parafuso 3,0 x 10 CC Phillips Screw 3,0 X 10CC Phillips Tornillo 3,0 X 10CC Phillips	<b>D</b> 9 und. Parafuso 3,0 x 20 CC Phillips Screw 3,0 X 20CC Phillips Tornillo 3,0 X 20CC Phillips	<b>E</b> 48 und. Prego 8 X 8 Nail 8 x 8 Clavo 8 x 8	<b>F</b> 32 und. Cavilha 6 x 30 Dowel 6 x 30 Clavija 6 x 30	<b>G</b> 08 und. Parafuso 4,0 x 25 CC Phillips Screw 4,0 X 25CC Phillips Tornillo 4,0 X 25CC Phillips
<b>H</b> 06 und. Dobradilha Curva Hinge Bisagra	<b>I</b> 06 und. Calço Dobradilha Shims Hinge Calzo de la Bisagra	<b>J</b> 01 und. Cantoneira Triang. 14x14 mm Corner Brace 14 x 14 mm Abrazadera Metalica 14 x 14 mm	<b>K</b> 16 und. Tampa Adesiva 18 mm Adhesive label 18mm Tapa adhesiva 18mm	<b>L</b> 01 und. Correção 350 mm Sliding rails 350 mm Rieles 350 mm	<b>M</b> 01 und. Correção 350 mm Sliding rails 350 mm Rieles 350 mm	<b>N</b> 16 und. Tampa Adesiva 12 mm Adhesive label 12mm Tapa adhesiva 12mm
<b>O</b> 01 und. Cola Glue Pegamento	<b>P</b> 16 und. Porca Cilíndrica 12 x 09 Nut 12 x 09 Tuerca 12 x 09	<b>Q</b> 01 und. Etiqueta Label Etiqueta	<b>R</b> 01 und. Perfil H 1337mm H Perfil 1337 mm Perfil H 1337 mm	<b>S</b> 04 und. Puxador Ursinho Handle Tirador	<b>T</b> 02 und. Suporte Bastão Plastic Bar Support Soporte Barra de Plastico	<b>U</b> 07 und. Cantoneira Bicromatizada Bicromatizada Corner Brace Abrazadera Bicromatizada
<b>V</b> 04 und. Sapata Lateral Side shoes Zapata lateral	<b>X</b> 06 und. Chapa União Fundo Insulation Pins Chapa prendedora	<b>Z</b> 06 und. Calço Dobradilha Shims Hinge Calzo de la Bisagra	<b>Y</b> 01 und. Bastão Cabideiro 700 mm Hanging Rail 700mm Perchero 700mm	<b>A1</b> 01 und. Correção 350 mm Sliding rails 350 mm Rieles 350 mm	<b>B1</b> 01 und. Correção 350 mm Sliding rails 350 mm Rieles 350 mm	<b>C1</b> 01 und. Parafuso 4,0 x 16 CC Phillips Screw 4,0 X 16CC Phillips Tornillo 4,0 X 16CC Phillips

## FERRAGENS ESCALA REAL / REAL SCALE IRONMONGERY / HERRAJES EN TAMAÑO COMPLETO

<b>A</b> 16 und. Parafuso 5,0 x 50 CC Phillips Screw 5,0 x 50 CC Phillips Tornillo 5,0 x 50 CC Phillips	<b>B</b> 4 und. Parafuso 4,0 x 40 CC Phillips Screw 4,0 x 40 CC Phillips Tornillo 4,0 x 40 CC Phillips	<b>C</b> 66 und. Parafuso 3,0 x 10 CC Phillips Screw 3,0 x 10 CC Phillips Tornillo 3,0 x 10 CC Phillips
<b>D</b> 9 und. Parafuso 3,0 x 20 CC Phillips Screw 3,0 x 20 CC Phillips Tornillo 3,0 x 20 CC Phillips	<b>E</b> 48 und. Prego 8 x 8 Nail 8 x 8 Clavo 8 x 8	<b>G</b> 08 und. Parafuso 4,0 x 25 CC Phillips Screw 4,0 x 25 CC Phillips Tornillo 4,0 x 25 CC Phillips
<b>C1</b> 01 und. Parafuso 4,0 x 16 CC Phillips Screw 4,0 x 16 CC Phillips Tornillo 4,0 x 16 CC Phillips	0 10 20 30 40 50 60 70 80 90 100 110 120mm	

OBS: a cor das peças muda conforme a opção de cor solicitada

Note: The color of the pieces changes as the color option requested.

Nota: El color de las piezas cambian de acuerdo la opción elegida.

Descrição	Description	Descripción	Pc.	QTD.	Cor
Lateral Esquerda	Left Side	Lado Izquierdo	01	01	Branco
Lateral Direita	Right Side	Lado Derecho	02	01	Branco
Rodapé Frontal	Front Baseboard	Rodapie frontal	03	01	Branco
Rodapé Traseiro	Back Baseboard	Rodapie trasero	04	01	Branco
Rodateto	Top panel	Painel Superior	05	01	Azul / Rosa
Frente da Gaveta	Drawer face	Face del cajón	06	01	Branco
Portas	Doors	Puertas	07	02	Branco
Tampo da Gaveta	Drawer surface	Tapa del cajón	08	01	Branco
Chapéu	Upper top	Tapa Superior	09	01	Branco
Prateleira	Shelf	Repisa	10	02	Branco
Lateral de Gaveta	Drawer side	Lado del cajón	13	02	Branco
Contra Fundo	Drawer front	Frente del cajón	14	01	Branco
Fundo da Gaveta	Drawer bottom	Fondo del cajón	15	01	Branco
Fundo das Portas	Door bottom	Fondo del puerta	16	02	Branco
Fundo do Gaveteiro	Drawer bottom	Fondo del cajón	17	01	Branco

Obs: Produto contém opção de cores verificar antes de efetuar a montagem, a cor desejada.

Note: The product contains different color options, check the desired color before starting assembly.

Nota: El producto contiene diferentes opciones de colores, verifique el color deseado antes de empezar el montaje.

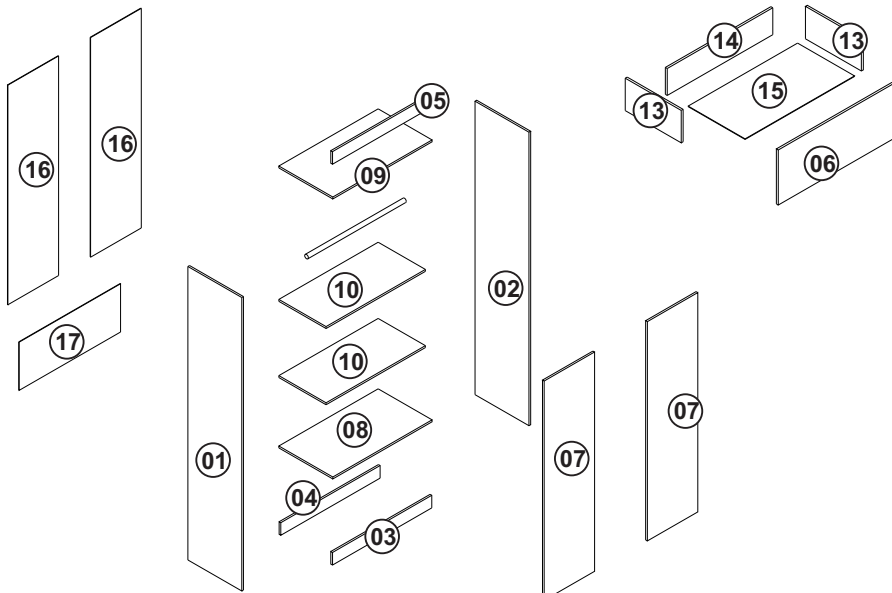

ASSISTÊNCIA TÉCNICA

Ao solicitar assistência técnica, informe o número da peça, nome e cor do produto e a data de fabricação do lote que se encontra carimbado na peça n° 15.

TECHNICAL ASSISTANCE

When request the technical assistance, please inform the number of the piece name and color of the product and also the batch manufacturing date, that is stamped on the piece n°15.

ASISTENCIA TÉCNICA

Al solicitar la asistencia técnica, informe el número de la pieza, el nombre y el color del producto y también la fecha de fabricación del lote, que se estampa en la pieza n°15

Passo / Step / Paso 01

Prepare as prateleiras N°10 o Chapéu N° 09 e o tampo das gavetas N° 08 utilizando parcas cilíndricas 'P' e cavilha 'F'. Prepare a Lateral esquerda N° 01 utilizando suporte bastão 'T' parafuso 3,0 X 10 CC Phillips 'C' sapata lateral 'V' e prego 8X8 'E', fixe a corrediça 'A1'. Utilizando para fuso 3,0 X 10 CC Phillips 'C'. Fixe a lateral N°01 na prateleira N°10 No chapéu N°09 e no tampo da gaveta N°08 utilizando parafuso 5,0 x 50 cc phillips 'A'

Prepare the pieces No. 10, No. 09 and No. 08 using 'P' and 'F'. Prepare the piece No. 01 using ('T' + 'C') and ('V' + 'E'), attach 'A1' using 'C'. Attach the piece No. 01 in the piece No. 10, No. 09 and No. 08 using 'A'. After fixing

Preparar piezas 10, N° 09 y N° 08 usando 'P' y 'F'. Preparar la pieza N° 01 usando ('T' + 'C') y ('V' + 'E'), establezca 'A1' usando 'C'. Fije la pieza N°01 en las piezas 10, 09 y 08 utilizando "A". Después de fijar, pasta 'K' y

Importante posição dos parafusos na corrediça  
The screw position on the slides is pretty important.  
La posición del tornillo en las diapositivas es importante.

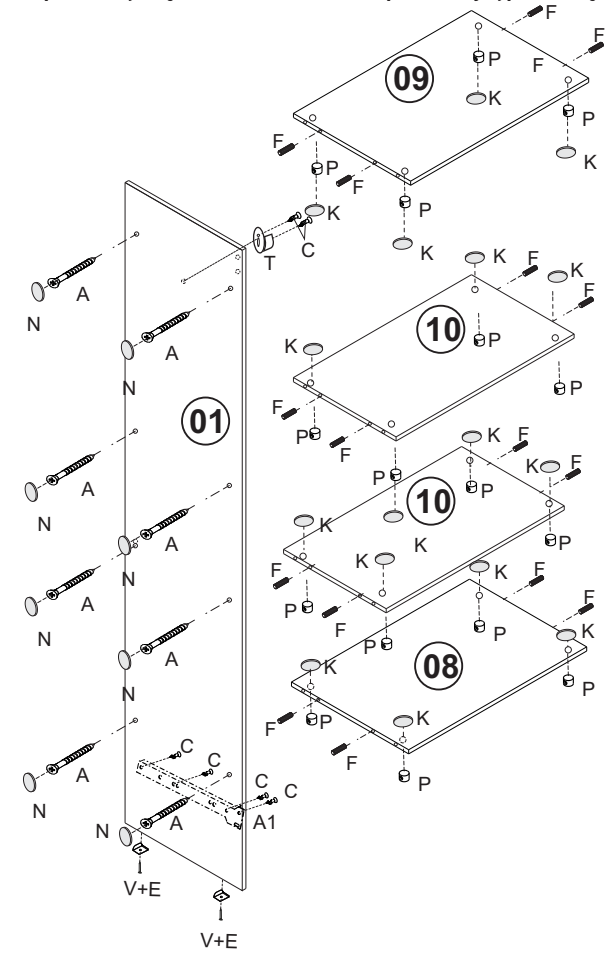
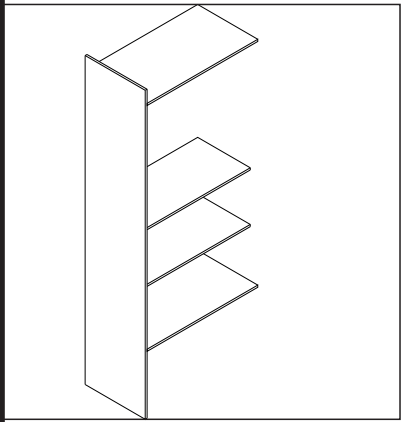
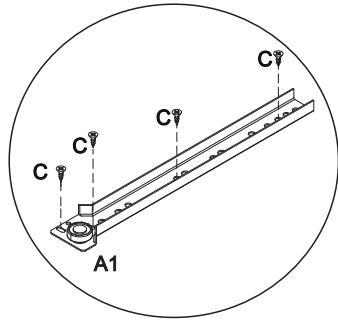

<b>A</b> 08 und. Parafuso 5,0 x 50 CC Phillips Screw 5,0 x 50 CC Phillips Tornillo 5,0 x 50 CC Phillips	<b>C</b> 06 und. Parafuso 3,0 x 10 CC Phillips Screw 3,0 x 10 CC Phillips Tornillo 3,0 x 10 CC Phillips	<b>F</b> 16 und. Cavilha 6 x 30 Dowel 6 x 30 Clavija 6 x 30	<b>K</b> 16 und. Tampa Adesiva 18 mm Adhesive label 18mm Tapa adhesiva 18mm	<b>N</b> 08 und. Tampa Adesiva 12 mm Adhesive label 12mm Tapa adhesiva 12mm
<b>E</b> 02 und. Prego 8 X 8 Nail 8 X 8 Clavo 8 X 8	<b>V</b> 02 und. Sapata Lateral Side shoes Zapata lateral	<b>P</b> 16 und. Parca Cilíndrica 12 x 09 Nut 12 x 09 Tuerca 12 x 09	<b>A1</b> 01 und. Corrediça 350 mm Sliding rails 350 mm Rieles 350 mm	<b>T</b> 01 und. Suporte Bastão Plastic Bar Support Soporte Barra de Plastico