

Passo / Step / Paso 7:

- Fixe as Dobradiças 'J' nas Portas 13 E 14, utilizando Parafuso 3,0x12 CC Philips 'C'.
- Fixe os Calços Dobradiça 'K' nas marcações das peças 01, 02, 16 e 17 utilizando Parafuso 3,0x12 CC 'C'.
- Fixe os Puxadores 'T' nas portas utilizando Parafuso 4,0x25 Franjeado 'E'.
- Cole a Etiqueta O no local indicado.

- Fix 'J' in 13 and 14 with 'C'.
- Fix 'K' in 01, 02, 16 and 17 with 'C'.
- Fix 'T' in the doors with 'E'.
- Put 'O' as indicated

- Fije 'J' en 13 y 14 con 'C'.
- Fije 'K' en 01, 02, 16 y 17 con 'C'.
- Fije 'T' en las puertas con 'E'.
- Ponga 'O' como se indica

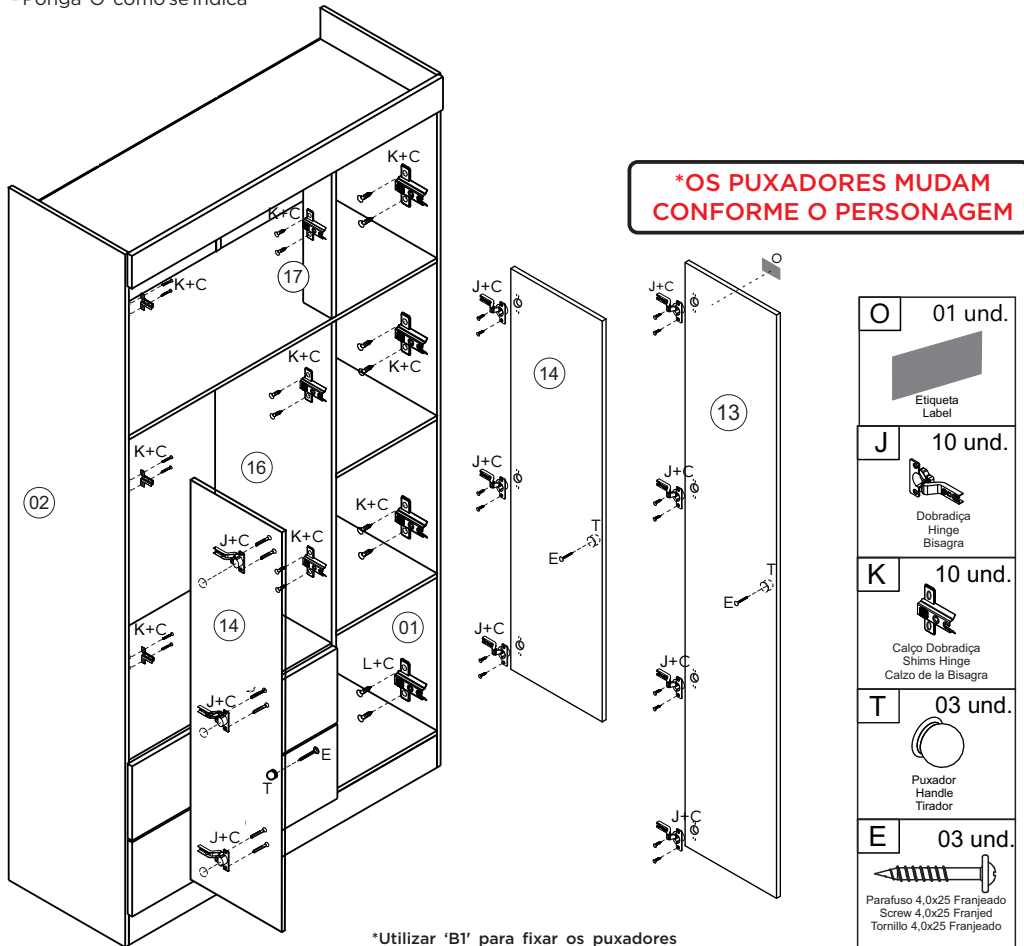

***OS PUXADORES MUDAM CONFORME O PERSONAGEM**

O	01 und.
	Etiqueta Label
J	10 und.
	Dobradiça Hinge Bisagra
K	10 und.
	Calço Dobradiça Shim Hinge Calzo de la Bisagra
T	03 und.
	Puxador Handle Tirador
E	03 und.
	Parafuso 4,0x25 Franjeado Screw 4,0x25 Franjead Tornillo 4,0x25 Franjeado

B1	03 und.	C	40 und.
	Parafuso 4,0x30 Franjeado Screw 4,0x30 Franjead Tornillo 4,0x30 Franjeado		Parafuso 3,0x12 CC Philips Screw 3,0x12 CC Philips Tornillo 3,0x12 CC Philips

*Utilizar 'B1' para fixar os puxadores coração e Redondo.

*Use 'B1' to fix the handle with heart or round shape.

*Utilizar 'B1' para fijar el tirador con forma de corazón o redonda.

Avenida Maracanã, 4244 -
Parque Industrial
Arapongas - PR - Brasil -
Fone: +55 (43) 3274-8800
www.moveisestrela.com.br

MANUAL DE INSTRUÇÕES

MANUAL DE INSTRUCCIONES
INSTRUCTION MANUAL

CERTIFICADO
90
dias
GARANTIA

GUARDA ROUPA X6A / X7A / X8A 3 PORTAS WARDROBE X6A / X7A / X8A 3 DOORS ARMARIO X6A / X7A / X8A 3 PUERTAS



GR X6A XODÓ - (COD. 13259)
WARDROBE X6A XODÓ - (COD. 13259)
ARMARIO X6A XODÓ - (COD. 13259)



GR X8A FILÓ - (COD. 15833)
WARDROBE X8A FILÓ - (COD. 15833)
ARMARIO X8A FILÓ - (COD. 15833)

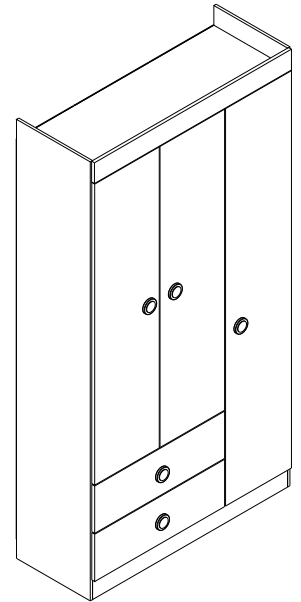

GR X6A / X7A 3 PORTAS
WARDROBE X6A / X7A 3 DOORS
ARMARIO X6A / X7A 3 PUERTAS



SUA CASA, SEU ESTILO

"Imagens meramente ilustrativa,
sujeitas à alterações sem aviso prévio"
"Image merely illustrative,
subject to change without prior notice"
"Imágenes ilustrativas,
pueden ser cambiadas sin aviso previo"



1 Adulto
1 Adult

Pessoas Necessárias para montagem

Necessary people for assembly

Gente necesaria para el montaje

Ferramentas Necessárias (Não Incluídas)

Tools needed (not included)

Herramientas necesarias (no incluido)



Martelo
hammer
martillo



Parafusadeira
Screwdriver
destornillador



Chave Fenda
Slot Key
Clave de runura



Chave Phillips
Phillips Key
Clave Phillips

INFORMAÇÕES SOBRE SEGURANÇA

- Esta embalagem contém peças pequenas, mantenha afastada de crianças até que o produto esteja montado.
 - As instruções são genéricas, as figuras podem variar.
 - Leia atentamente todas as instruções antes de iniciar a montagem.
 - Separe e guarde a etiqueta de identificação.
 - Confira se os volumes e quantidades de peças descritos no manual estão corretos.
 - Identifique as peças e separe os acessórios.
 - A montagem do produto deverá ser feita em uma superfície limpa e plana. Aconselhamos utilizar a própria embalagem para forrar o chão a fim de não danificar o produto.
 - Reservar área livre para montagem do produto.
 - Evitar batidas e o contato com objetos cortantes.
 - Não expor o móvel a calor excessivo (luz solar direta), ou umidade elevada.
 - Para limpeza use um pano macio seco ou ligeiramente umedecido com água.
- Não use agentes de limpeza ou abrasivos.

SAFETY INFORMATION

- This package contains small parts, keep away from children until the product is assembled.
 - The instructions are generic, the figures may vary.
 - Read all instructions carefully before starting assembly.
 - Separate and store the ID tag.
 - Check if the volumes and quantities of pieces described in the manual are correct.
 - Identify the pieces and separate accessories.
 - The assembly of the product shall be made on a clean and flat surface. We recommend using the package itself to cover the floor in order not to damage the product.
 - Reserve a specific area to assemble the product.
 - Avoid shocks and contact with sharp objects.
 - Do not expose the furniture to excessive heat (direct sunlight), or high humidity.
 - For cleaning use a dry soft cloth or slightly moistened with water.
- Do not use cleaning agents or abrasives

INFORMACIÓN DE SEGURIDAD

- Este paquete contiene piezas pequeñas, mantenga lejos de los niños hasta que el producto esté montado.
 - Las instrucciones son genéricas, los dibujos pueden variar.
 - Lea todas las instrucciones con cuidado antes de empezar el montaje.
 - Separar y almacenar la etiqueta de identificación.
 - Verifique si los volúmenes y cantidades de las piezas descritas en el manual están correctas.
 - Identificar las piezas y separar los accesorios.
 - El montaje del producto se efectuará sobre una superficie limpia y plana. Se recomienda usar el propio paquete para cubrir el suelo con el fin de no dañar el producto.
 - Reserve una área específica para el montaje del producto.
 - Evitar los golpes y el contacto con objetos afilados.
 - No exponga el mueble a un calor excesivo (luz solar directa), o alta humedad.
 - Para la limpieza utilice un paño suave y seco o ligeramente humedecido con agua.
- No utilice productos de limpieza o abrasivos

Passo / Step / Paso 5:

Prepare as peças Nº 11 utilizando Cavilhas 6x30 'G'.

Parafuse as peças Nº 11 na peça Nº 12 utilizando Parafusos 4,0x40 CC 'B'.

Parafuse o Puxador 'T' na peça Nº 15 utilizando Parafusos 4,0x25 Franjeados 'E'.

Faça a união da peça Nº 15 nas peças Nº 11 utilizando Cantoneiras L 20x20 'U' parafusando-as com Parafusos 'W'. Faça a união da peça Nº 23 nas peças Nº 11 e 12 utilizando Pregos 8x8 'F' e Parafusos 3,0x20 CC 'D', travar com Cantoneira Triangular 'X', Parafusando com Parafuso 4,0x16 'A' Parafuse as Corrediças 'R' utilizando Parafusos 3,0x20 CC 'D'

Prepare Nº 11 with 'G'.

Fix 11 in 12 with 'B'.

Fix 'T' in 15 with 'E'.

Fix 15 in 11 with 'U' + 'W'

Fix 23 in Nº 11 and 12 with 'F' and 'D'. Lock with 'X' and 'A'

Fix 'R' with 'D'

Prepare Nº 11 con 'G'.

Fije 11 en 12 con 'B'.

Fije 'T' en 15 con 'E'.

Fije 15 en 11 con 'U' + 'W'

Fije 23 en Nº 11 y 12 con 'F' y 'D'. Bloquear con 'X' + 'A'. Fije 'R' con 'D'

B 08 und. Parafuso 4,0x40 CC Philips Screw 4.0x40 CC Philips Tornillo 4.0x40 CC Philips	A 02 und. Parafuso 4,0x16 CC Philips Screw 4.0x16 CC Philips Tornillo 4.0x16 CC Philips
D 20 und. Parafuso 3,0x20 CC Philips Screw 3.0x20 CC Philips Tornillo 3.0x20 CC Philips	E 02 und. Parafuso 4,0x25 Franjeado Screw 4.0x25 Franjeado Tornillo 4.0x25 Franjeado
F 04 und. Prego 8x8 Nail 8x8 Clavo 8x8	G 08 und. Cavilha 6 x 30 Dowel 6 x 30 Clavija 6 x 30
H 02 und. Cola Glue Pegamento	X 02 und. Cantoneira Triang. 14x14 Triangle Corner Brace 14 x 14 Abrazadera Metalica 14 x 14
R 04 und. Corrediça 350 mm Sliding rails 350 mm Rieles 350 mm	U 08 und. Cantoneira 'L' Corner Brace 'L' Abrazadeira 'L'
T 02 und. Puxador Handle Tirador	W 16 und. Parafuso 3,5x10 Franjeado Screw 3.5x10 Franjeado Tornillo 3.5x10 Franjeado
B1 02 und. Parafuso 4,0x30 Franjeado Screw 4.0x30 Franjeado Tornillo 4.0x30 Franjeado	

*Utilizar 'B1' para fixar os puxadores coração e Redondo.

*Use 'B1' to fix the handle with heart or round shape.

*Utilizar 'B1' para fijar el tirador con forma de corazón o redonda.

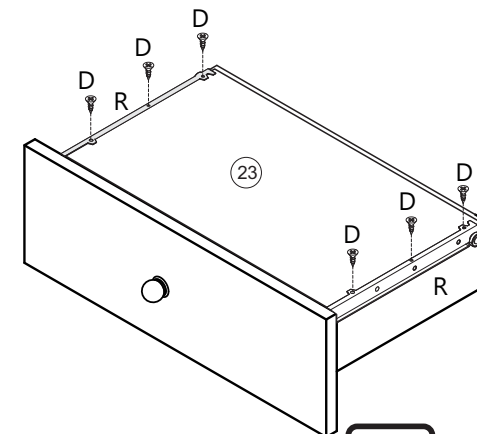
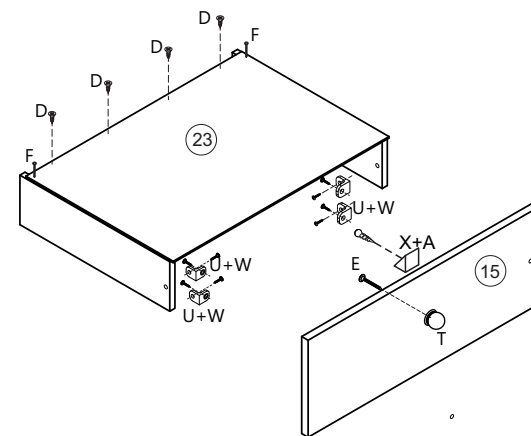
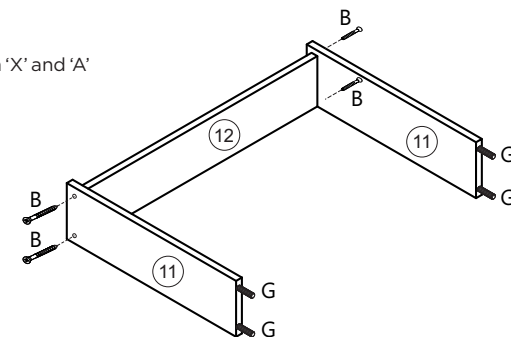

***OS PUXADORES MUDAM CONFORME O PERSONAGEM**

Passo / Step / Paso 4:

- Para fixação da cantoneira 'U' na peça N°18, utilize o canal para alinhamento e fixe o parafuso 'W'.
- Pregue os Fundo 19,20,21 e 22 utilizando União Fundo 'M' e Pregos 8x8 'F'.
- Encaixe o Perfil 'P' e 'S' entre as peças 19 e 20.
- Encaixe o Perfil 'S' entre as peças 19 e 21
- Encaixe o Bastão Cabideiro 'Z' no Suporte para Cabideiro.

- For fixation 'U' of the part N°18, use the channel for alignment the screw fixing 'W'.
- Fix 19,20,21 and 22 with 'M' and 'F'.
- Put 'P' and 'S' between 19 and 20.
- Put 'S' between 19 and 21
- Put 'Z' on 'Y'

- Para la fijación 'U' de la parte N°18, utilizar el canal para alinear la fijación del tornillo 'W'.
- Fije 19,20,21 y 22 con 'M' y 'F'.
- Ponga 'P' y 'S' entre 19 y 20.
- Ponga 'S' entre 19 y 21
- Ponga 'Z' in 'Y'

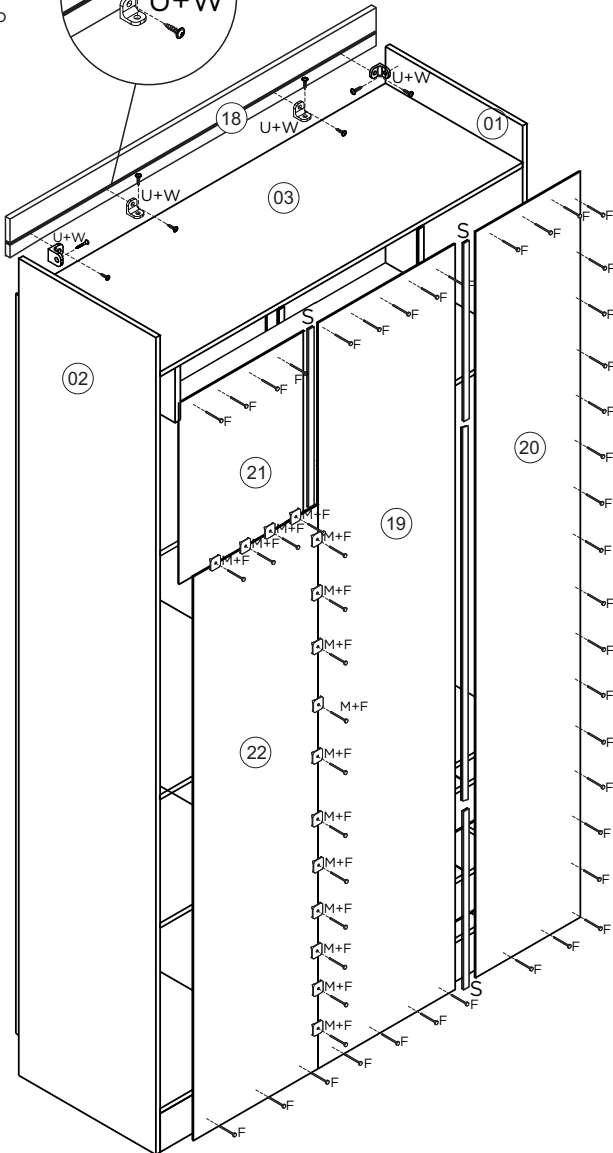
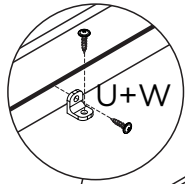

F 62 und. Prego 8x8 Nail 8x8 Clavo 8x8	S 03 und. Perfil H 420mm
M 15 und. Chapa União Fundo Insulation Pins Chapa prendedora	P 01 und. Perfil H 916 mm
U 04 und. Cantoneira 'L' Corner Brace 'L' Abrazadeira 'L'	W 08 und. Parafuso 3,5x10 Franjeado Screw 3,5x10 Franjeado Tornillo 3,5x10 Franjeado
Z 01 und. Bastão Cabideiro 660mm Hanging Rail 660mm Perchero 660mm	

PESO SUPORTADO / DIMENSÕES PRODUTO MONTADO SUPPORTED WEIGHT / DIMENSIONS ASSEMBLED PRODUCT PESO SOPORTADO / DIMENSIONES PRODUCTO ARMADO

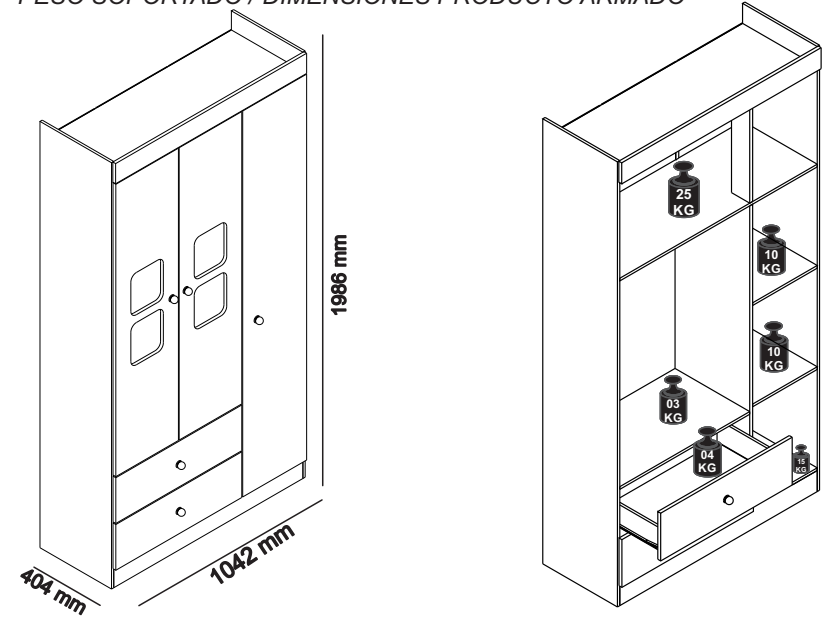

MONTAGEM DA TELA / FABRIC ASSEMBLY / MONTAJE DE LA TELA

*SOMENTE GUARDA ROUPA X8A FILÓ

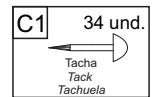
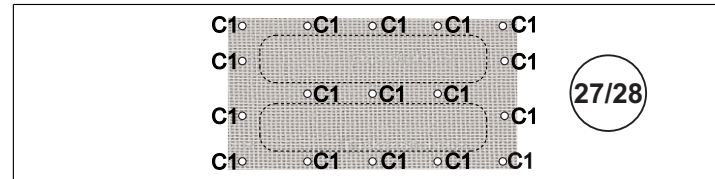

Montar a tela N°19 primeiro, como indicado. Depois, coloque a porta no guarda roupa.

Assemble the fabric N°19 first, as indicated. Then put the door on the wardrobe.

Montar primero la tela N°19, como se indica. Después, poner la puerta en el armario.

MONTAGEM ACRÍLICO / ACRYLIC ASSEMBLY / MONTAJE ACRÍLICO

*SOMENTE GUARDA ROUPA X6A XODÓ

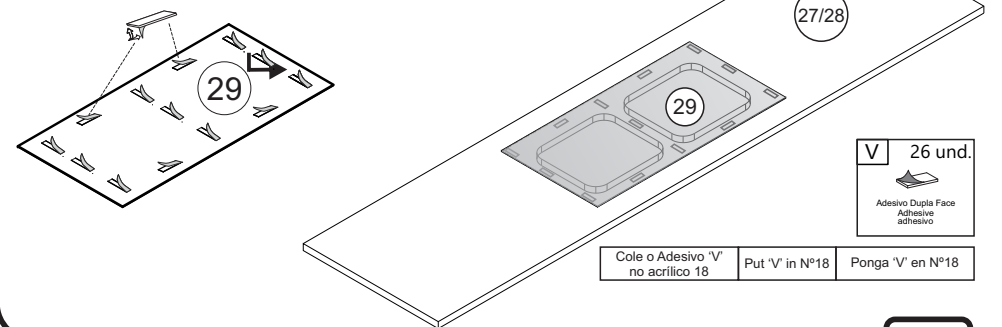

Cole o Adesivo 'V' no acrílico 18 Put 'V' in N°18 Ponga 'V' en N°18

IDENTIFICAÇÃO DAS PEÇAS / IDENTIFICATION OF PARTS / IDENTIFICACIÓN DE LAS PIEZAS

* **TODAS AS PORTAS SÃO TEMÁTICAS E POSSUEM A MESMA NUMERAÇÃO, ALTERANDO A USINAGEM CONFORME MODELO ESCOLHIDO.**

CÓD.	IDENTIFICAÇÃO DAS PEÇAS	IDENTIFICATION OF PARTS	IDENTIFICACIÓN DE LAS PIEZAS	QTD
01	Lateral Direita	Right Side	Lateral Derecha	1
02	Lateral Esquerda	Left Side	Lateral Izquierda	1
03	Chapeu	Upper Top	Upper Top	1
04	Base do Maleiro	Luggage storage base	Base de depósito de equipajes	1
05	Tampo do Gaveteiro	Drawers top	Superior Cajón	1
06	Prateleira Fixa	Shelf	Estante	2
07	Base	Base	Base	1
08	Rodapé Frontal	Front Footer	Rodapie Frontal	1
09	Rodapé Traseiro	Back Footer	Rodapie Trasero	1
10	Trava	Lock	Bloqueo	1
11	Lateral de Gaveta	Drawer Side	Lado del cajón	4
12	Contra Fundo	Drawer Back	Trasera del cajón	2
13	Porta Lateral	Side door	Puerta Lateral	1
14	Porta do Meio	Central Door	Puerta Central	2
15	Frente de Gaveta	Drawer Front	Frente del Cajón	2
16	Divisória	Division	Partición	1
17	Batente	Jamb Stop	Batente	1
18	Rodateto	Top Panel	Painel Superior	1
19	Fundo Meio	Bottom Central	Fondo Central	1
20	Fundo lateral Maior	Major Bottom Side	Fondo Lateral Mayor	1
21	Fundo Lateral Superior	Top Bottom Side	Fondo Lateral Superior	1
22	Fundo Lateral Inferior	Lower Bottom Side	Fondo Lateral Inferior	1
23	Fundo de Gaveta	Drawer Bottom	Fondo del Cajón	2
24	Acrílico	Acrylic	Acrílico	2
27	Porta do Meio Direita TEMÁTICA	Right center door	Puerta central derecha	1
28	Porta do Meio Esquerda TEMÁTICA	Left center door	Puerta central izquierda	1
29	Tela	Fabric	Tela	2

ASSISTÊNCIA TÉCNICA

Ao solicitar assistência técnica, informe o número da peça, nome, cor do produto e a data de fabricação do lote que se encontra carimbado na peça N° 21

TECHNICAL ASSISTANCE

When request the technical assistance, inform the number of the piece name and color of the product and also the batch manufacturing date, that is stamped on the piece n°21.

ASISTENCIA TÉCNICA

Al solicitar la asistencia técnica, informe el número de la pieza, el nombre y el color del producto y también la fecha de fabricación del lote, que se estampa en la pieza n°21





Passo / Step / Paso 3:

- Prepare as peças 03, 04 e 17 com Cavilha 'G' e Porca Cilindrica 'I'
- Fixe a peça 17 na peça 04 com Parafuso 'B'
- Fixe a peça 04 nas peças 02, 16 e 01 com Parafuso 'B'
- Fixe a peça 03 nas peças 01, 02 e 17 com Parafuso 'B'
- Cole as Tampas 'N' conforme indicado

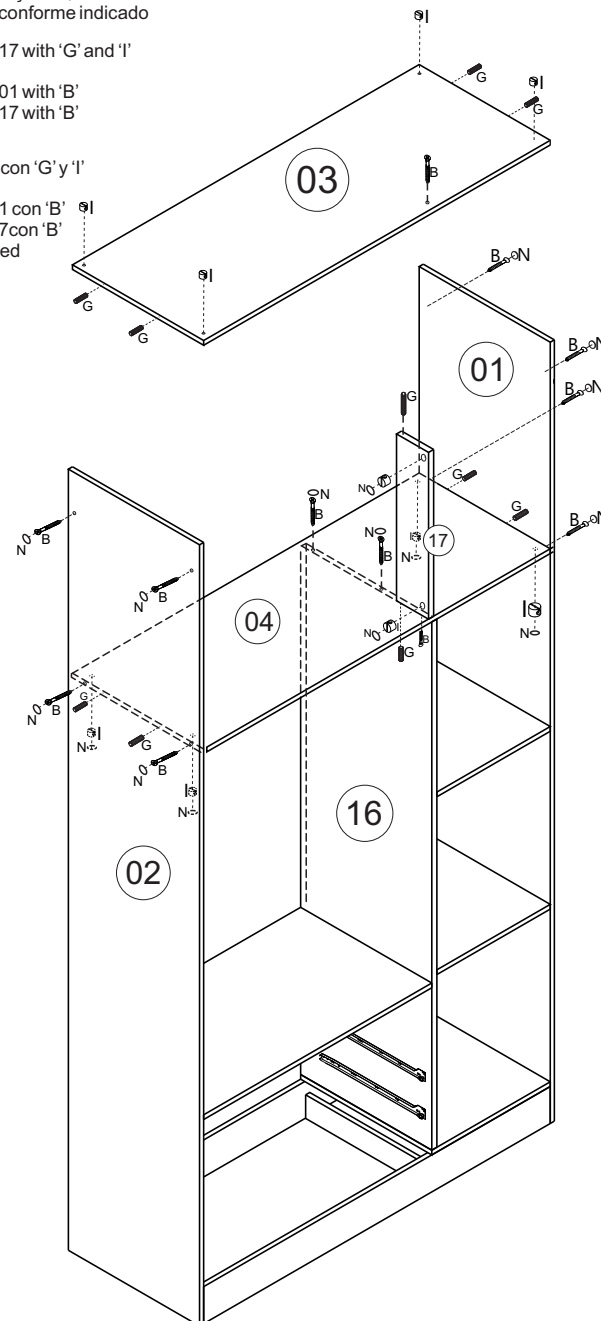
- Prepare 03, 04 and 17 with 'G' and 'I'
- Fix 17 in 04 with 'B'
- Fix 04 in 02, 16 and 01 with 'B'
- Fix 03 in 01, 02 and 17 with 'B'
- Put 'N' as indicated

- Prepare 03, 04 y 17 con 'G' y 'I'
- Fije 17 en 04 con 'B'
- Fije 04 en 02, 16 y 01 con 'B'
- Fije 03 en 01, 02 y 17 con 'B'
- Ponga 'N' as indicated



B	12 und.
	
Parafuso 4,0x40 CC Philips Screw 4,0x40 CC Philips Tornillo 4,0x40 CC Philips	
G	10 und.
	
Cavilha 6 x 30 Dowel 6 x 30 Clavija 6 x 30	
N	16 und.
	
Tampa Adesiva 18 mm Adhesive label 18mm Tapa adhesiva 18mm	
I	10 und.
	
Porca Cilindrica Nut Tuerca	

Passo / Step / Paso 2:

- Fixe as Corrediças 'Q' na peça 02 utilizando Parafuso 3,0x12 CC Philips 'C'
- Fixe o Suporte Bastão 'Y' utilizando Parafuso 3,0x12 CC Philips 'C'

- Fix 'Q' in 02 with 'C'
- Fix 'Y' with 'C'

- Fije 'Q' en 02 con 'C'
- Fije 'Y' con 'C'

- Prepare a peça 05 Cavilha 'G' e Porca Cilíndrica 'I'
- Fixe a peça 05 na peça 16 com Parafuso 'B'
- Fixe a peça 02 na Peça 05, 08 e 09 com Parafuso 'B'
- Fixe as Sapatas na peça 02 com Pregos 'F'
- Cole as Tampas 'N' conforme indicado

- Prepare 05 with 'G' and 'I'
- Fix 05 in 16 with 'B'
- Fix 02 in 05, 08 and 09 with 'B'
- Fix 'L' in 05 with 'F'
- Put 'N' as indicated

- Prepare 05 con 'G' y 'I'
- Fije 05 en 16 con 'B'
- Fije 02 en 05, 08 y 09 con 'B'
- Fije 'L' en 05 con 'F'

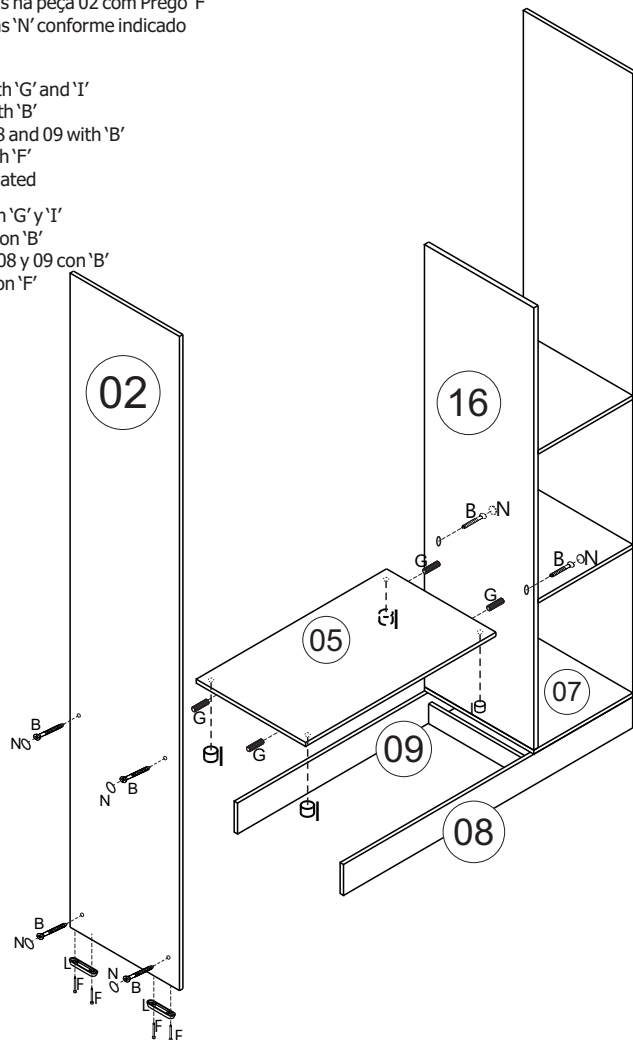
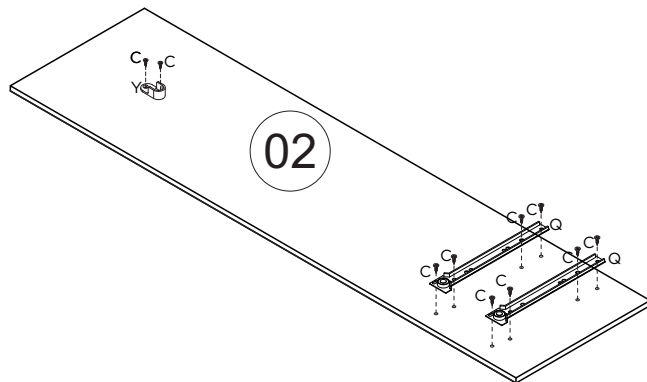

G 04 und.



Cavilha 6 x 30
Dowel 6 x 30
Clavija 6 x 30

N 06 und.



Tampa Adesiva 18 mm
Adhesive label 18mm
Tapa adhesiva 18mm

I 04 und.



Porca Cilíndrica
Nut
Tuerca

B 06 und.



Parafuso 4,0x40 CC Philips
Screw 4,0x40 CC Philips
Tornillo 4,0x40 CC Philips

C 10 und.



Parafuso 3,0x12 CC Philips
Screw 3,0x12 CC Philips
Tornillo 3,0x12 CC Philips

Y 01 und.



Suporte Bastão Cabideiro
Plastic Bar Support
Soporte Barra de Plastico

Q 02 und.



Corrediça 350 mm
Sliding rails 350 mm
Rieles 350 mm

IDENTIFICAÇÃO DAS PEÇAS / IDENTIFICATION OF PARTS / IDENTIFICACIÓN DE LAS PIEZAS

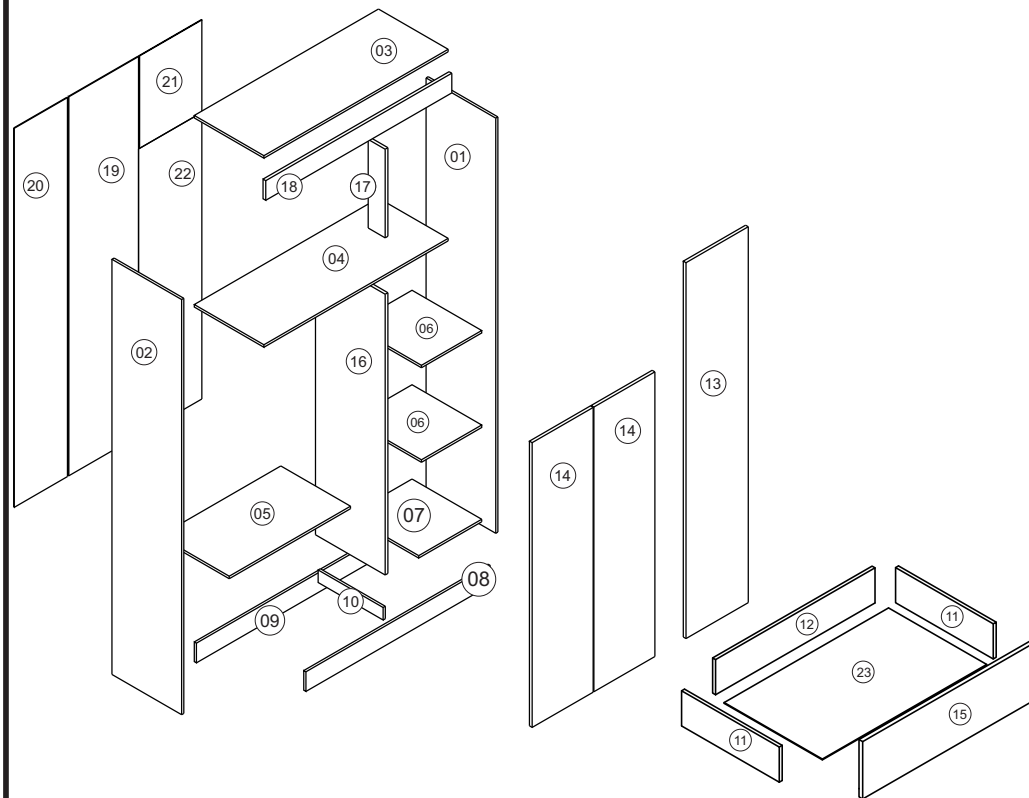

Opções de portas / Doors / Puertas

X8A FILÓ

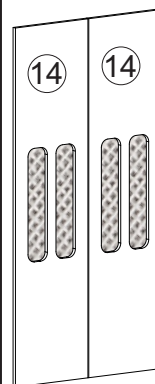

X6A XODÓ

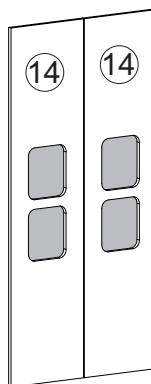

X7A RACER



X6A SPORT CAR



X7A REALEZA



X6A CARRUAGEM





Pessoas Necessárias para montagem

Necessary people for assembly

1 Adulto
1 Adulto
1 Adulto

Gente necesaria para el montaje

Ferramentas Necessárias (Não Inclusas)
Tools needed (not included)
Herramientas necesarias (no incluido)



Martelo
hammer
martillo



Parafusadeira
Screwdriver
destornillador



Chave Fenda
Slot Key
Clave de runura



Chave Phillips
Phillips Key
Clave Phillips

FERRAGENS

A 02 und. Parafuso 4,0x16 CC Phillips Screw 4,0x16 CC Phillips Tornillo 4,0x16 CC Phillips	B 40 und. Parafuso 4,0x40 CC Phillips Screw 4,0x40 CC Phillips Tornillo 4,0x40 CC Phillips	C 60 und. Parafuso 3,0x12 CC Phillips Screw 3,0x12 CC Phillips Tornillo 3,0x12 CC Phillips	D 20 und. Parafuso 3,0x20 CC Phillips Screw 3,0x20 CC Phillips Tornillo 3,0x20 CC Phillips	E 05 und. Parafuso 4,0x25 Franjeado Screw 4,0x25 Franjeado Tornillo 4,0x25 Franjeado	F 86 und. Prego 8x8 Nail 8x8 Clavija 8 x 8	G 46 und. Cavilha 6 x 30 Dowel 6 x 30 Clavija 6 x 30
H 02 und. Cola Glue Pegamento	I 32 und. Porca Cilindrica Nut Tuerca	J 10 und. Dobradica Hinge Bisagra	K 10 und. Calço Dobradica Shims Hinge Calzo de la Bisagra	L 06 und. Sapata Deslizadora Shoes Zapata	M 15 und. Chapa União Fundo Insulation Pins Chapa prendedora	N 36 und. Tampa Adesiva 18 mm Adhesive label 18mm Tapa adhesiva 18mm
O 01 und. Etiqueta Label	P 01 und. Perfil H 916mm	Q 02 und. Corrediza 350 mm Sliding rails 350 mm Rieles 350 mm	R 02 und. Corrediza 350 mm Sliding rails 350 mm Rieles 350 mm	S 03 und. Perfil H 420mm	T 05 und. Puxador Handle Tirador	U 16 und. Cantoneira 'L' Corner Brace 'L' Abrazadera 'L'
W 32 und. Parafuso 3,5x10 Franjeado Screw 3,5x10 Franjeado Tornillo 3,5x10 Franjeado	X 02 und. Cantoneira Triang. 14x14 Triangle Corner Brace 14 x 14 Abrazadera Metalica 14 x 14	Y 02 und. Suporte Bastão Cabideiro Plastic Bar Support Soporte Barra de Plastico	Z 01 und. Bastão Cabideiro 660mm Hanging Rail 660mm Perchero 660mm			

FERRAGENS ESCALA REAL / REAL SCALE IRONMONGERY / HERRAJES EN TAMAÑO REAL

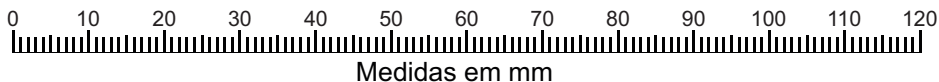
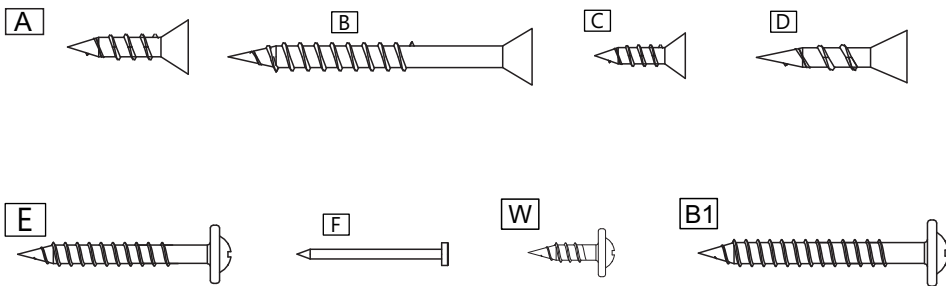

MONTAGEM DO PRODUTO / PRODUCT ASSEMBLY / MONTAJE DEL PRODUCTO

Passo / Step / Paso 1:

- Prepare as peças 06, 07, 08, 09, 10 e 16 com Cavilha 'G'
- Prepare as peças 06, 07, 08, 09 e 16 com Porca Cilindrica 'I'
- Fixe Corredizas 'Q' e Suporte de Cabideiro 'Y' na peça 16 com Parafuso 'C'
- Fixe a peça 10 nas peças 08 e 09 com Cantoneira 'U' e Parafuso 'W'
- Fixe as peças 08 e 09 na peça 01 utilizando Parafuso 4,0x40 'B'.
- Fixe as peças 06 e 07 na peça 01 com Parafuso 4,0x40 'B'
- Fixe a peça 16 nas peças 06 e 07 com Parafuso 'B'
- Fixe as Sapatas 'L' nas peças 01, 08 e 09 com prego 'F'
- Cole as Tampas 'N' conforme indicado

- Prepare 06, 07, 08, 09, 10 and 16 with 'G'
- Prepare 06, 07, 08, 09 and 16 with 'I'
- Fix 'Q' and 'Y' in 16 with 'C'
- Fix 10 in 08 and 09 with 'u'+w'
- Fix 08 and 09 in 01 with 'B'
- Fix 06 and 07 in 01 with 'B'
- Fix 16 in 06 and 07 with 'B'
- Put 'N' as indicated

- Prepare 06, 07, 08, 09, 10 y 16 con 'G'
- Prepare 06, 07, 08, 09 y 16 con 'I'
- Fije 'Q' y 'Y' en 16 con 'C'
- Fije 10 en 08 y 09 con 'u'+w'
- Fije 08 y 09 en 01 con 'B'
- Fije 06 y 07 en 01 con 'B'
- Fije 16 en 06 y 07 con 'B'
- Fije 'L' in 01, 08 y 09 con 'F'
- Ponga 'N' como se indica

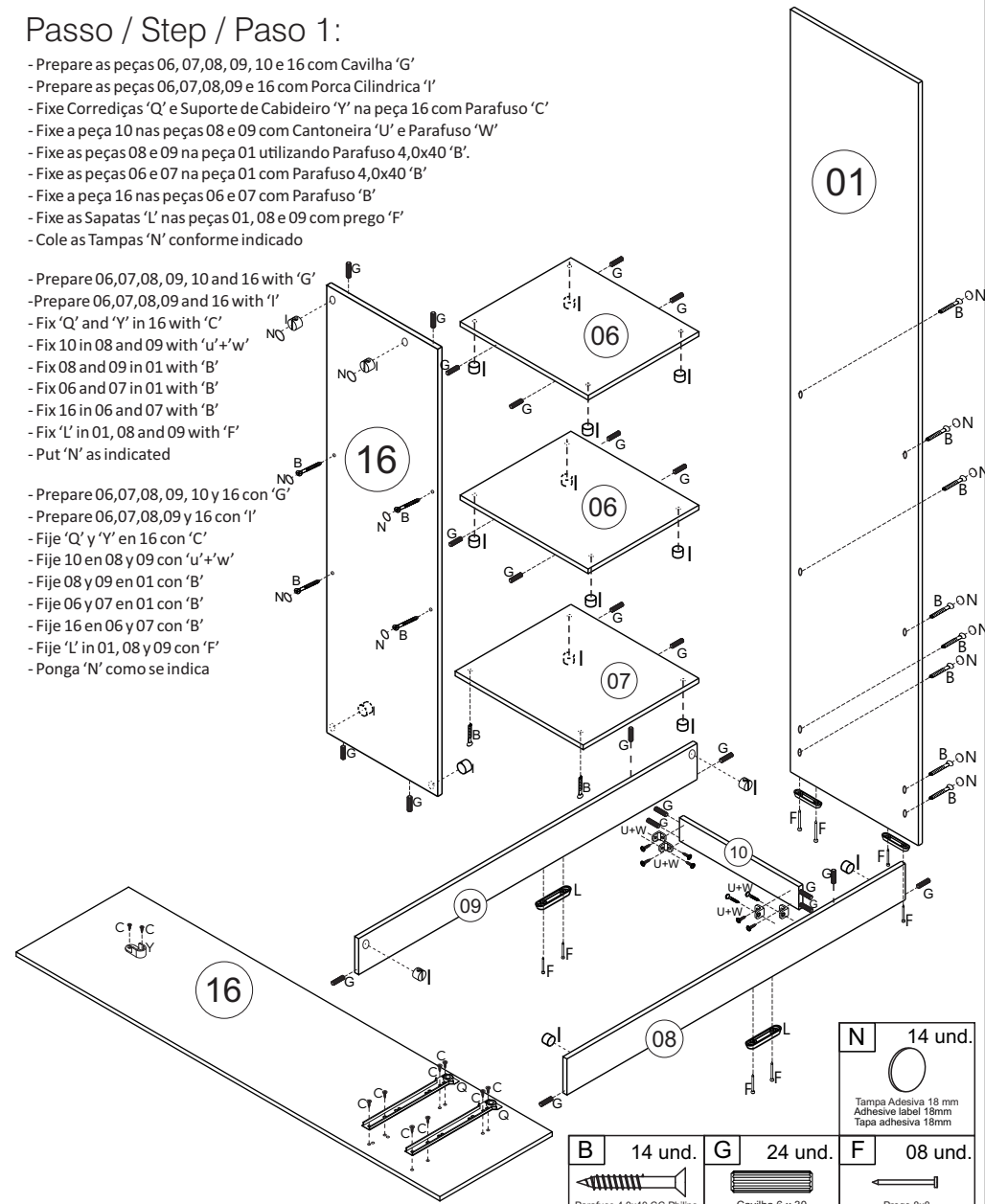

Y 01 und. Suporte Bastão Cabideiro Plastic Bar Support Soporte Barra de Plastico	Q 02 und. Corrediza 350 mm Sliding rails 350 mm Rieles 350 mm	C 10 und. Parafuso 3,0x12 CC Phillips Screw 3,0x12 CC Phillips Tornillo 3,0x12 CC Phillips	L 04 und. Sapata Deslizadora Shoes Zapata	U 04 und. Cantoneira 'L' Corner Brace 'L' Abrazadera 'L'	W 08 und. Parafuso 3,5x10 Franjeado Screw 3,5x10 Franjeado Tornillo 3,5x10 Franjeado	I 18 und. Porca Cilindrica Nut Tuerca
				B 14 und. Parafuso 4,0x40 CC Phillips Screw 4,0x40 CC Phillips Tornillo 4,0x40 CC Phillips	G 24 und. Cavilha 6 x 30 Dowel 6 x 30 Clavija 6 x 30	F 08 und. Prego 8x8 Nail 8x8 Clavija 8 x 8
						N 14 und. Tampa Adesiva 18 mm Adhesive label 18mm Tapa adhesiva 18mm