

31740 - ROUPEIRO ENZO 4 PTS 3 GAV

ROUPEIRO ENZO 4 DOORS 3 DRAWERS

RUEDO ENZO 4 PUERTAS 3 CAJONES



Canaã Indústria Moveleira Ltda.
 Rodovia (Highway) PR 444 Km 7 - (City)Arapongas
 (State) Paraná - Brasil (Brazil) - CEP 86702-625
 Fone/Fax (Phone/Fax). (55) 43 3276-8700
 e-mail: canaaa@moveiscanaa.com.br
 Site: www.moveiscanaa.com.br

Ferramentas utilizadas para a montagem
 Tools used for the assembly
 Herramientas Utilizadas para la montaje



Legenda das Peças - Legends Of Parts - Leyenda de piezas

Código	Ref	Descrição	Description	Descripción	Compr	Larg	Esp	Qtde.
3174001	01	Lateral Direita	Right Side	Lateral Derecho	2004	387	12	1
3174002	02	Lateral Esquerda	Left Side	Lateral Izquierda	2004	387	12	1
3174003	03	Divisória Central	Central Partition	Divisiones Central	1624	387	12	1
3174005	05	Base do Gaveteiro	Drawer Base	Base del Cajero	644	387	12	1
3174006	06	Prateleira Fixa	Fixed Shelf	Estanteria Fija	643	330	12	2
3174008	08	Base	Base	Base	1325	387	12	1
3174009	09	Chapéu	Hat	Sombrero	1325	387	12	1
3174010	10	Fundo Cetral/Lateral	Cetral / Lateral Bottom	Fondo Cetral / Lateral	1640	660	3	2
3174011	11	Fundo de Gaveta	Drawer Background	Fondo de Cajón	623	372	3	3
3174012	12	Frente de Gaveta	Drawer front	Frente de Cajón	650	215	15	3
3174013	13	Contra Fundo	Against Background	Contra el Fondo	624	110	12	3
3174014	14	Vista Superior	Upper view	Vista Superior	1300	145	15	1
3174016	16	Base do Maleiro	Base of the Maleiro	Base del Maleiro	1298	387	12	1
3174017	17	Porta Maior	Larger Door	Puerta Mayor	1997	324	15	2
3174018	18	Porta Janelada	Windowed Door	Puerta Cerrada	1340	324	15	2
3174019	19	Lateral de Gav. com Canal	Side of Drawer With Channel	Lateral de Cajón con Canal	350	125	12	6
3174020	20	Acrílico	Acrylic	Acrílico	520	220	2	2
3174021	21	Batente	Stop	Detener	368	100	12	1
3174022	22	Fundo do Maleiro	Background of the maleiro	Fondo del Maletero	385	1320	3	1

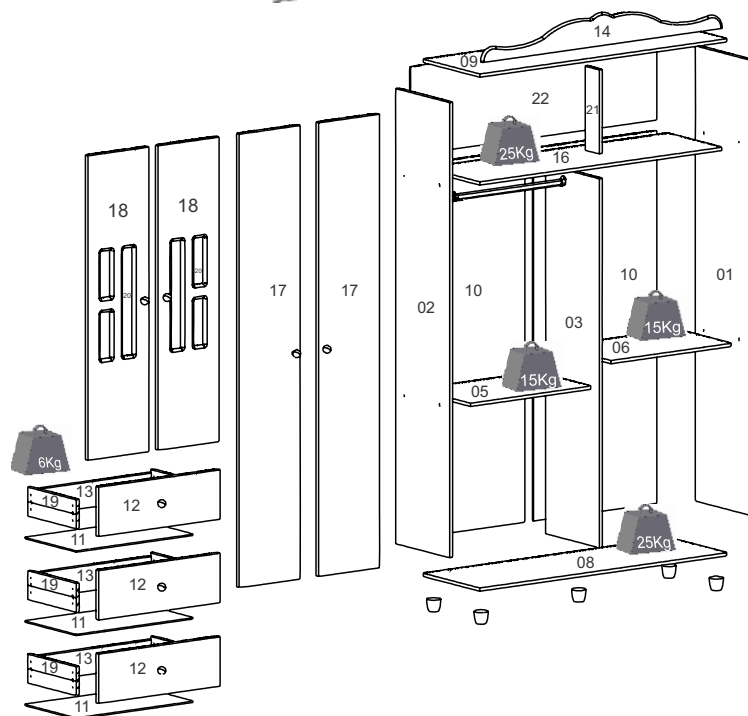

Acessórios		B	C	D	E	F	G	H
A 8007 Qt.9		B 9141 Qt.1	C 4003 Qt.1	D 8012 Qt.14	E 4011 Qt.12	F 5018 Qt. 5	G 8046 Qt.12	H 5093 Qt.3
Parafuso 4,5x50 CC Cover Screw 4,5x50 CC Tornillo 4,5x50 CC		Cab. Alumínio 631mm Bat Aluminum Bastidor de Aluminio	Cola SACHE Sachet Of Glue Bolsita de Pegament.	Dobradora 7mm Metal Hing 7 mm Bisagra del Metal 7 mm	Batente Silicone Stop Silicone Adhes. Deje de Silicona	Pézinho Foot Pie	Tambor Minifix 12 x10 Drum Minifix 12 x 10 Tambor Minifix 12 x 10	Supporte Gaveta Support Drawer Supporte Cajones
I 8598 Qt. 5	J 8004 Qt.7	K 8031 Qt.3	L 8002 Qt.62	M 8001 Qt. 28	N 8009 40 gr.	O 8139 Qt.3	P 8014 Qt.24	Q 5055 Qt.2
Parafuso 3,5 X 30 CC Cover Screw 3,5 x 30 CC Tornillo 3,5 x 30 CC	Parafuso 4,0 X25 mm Cover Screw 4,0x25 mm Tornillo 4,0x25 mm	Parafuso 3,5x16 CC Cover Screw 3,5x16 Tornillo 3,5x16	Parafuso 3,5x12 CC Cover Screw 3,5x12 Tornillo 3,5x12	Parafuso 3,5x12 CP Cover Screw 3,5x12 Tornillo 3,5x12 CP	Prego 10x10 Nail 10x10 Cravo 10x10	Cantoneira Plástica Plastic Bracket Supporte de Plástico	Fixador Metálico Back Part Junction Juntura Trasera	Supporte Bastão Support Hanger Supporte Suspension
S 8574 Qt.3	T 5131 Qt.16	U 1004 Qt.42	V 4002 Qt.24	W 8043 Qt.12	X 4112 Qt.24	Z 8262 Qt.21		
Corrediza Telescópica 1 estágio 350mm Metallic Linding 350 mm Corredizas Metalicas 350 mm	Tampa CPL Screw's cover CPL Tapa CPL	Cavilha 6 x 30 mm Wood Peg 6 x 30 mm Cavilla 6 x 30 mm	Fita Dupla Face Dual Side Adhesive Adhesiva Doble Cara	Pino Minifix Screw Minifix Pino Minifix	Tapa Furo Adesivo Hole Cover Adhesive Agujero Tapones Adhesive	Parafuso 5,0 x 50 Alen Screw 5,0 x 50 Alen Tornillo 5,0 X 50 Alen		

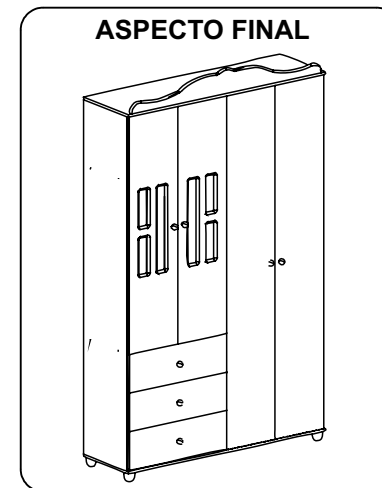

1º Passo

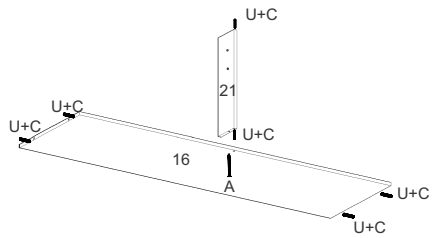

3º Passo

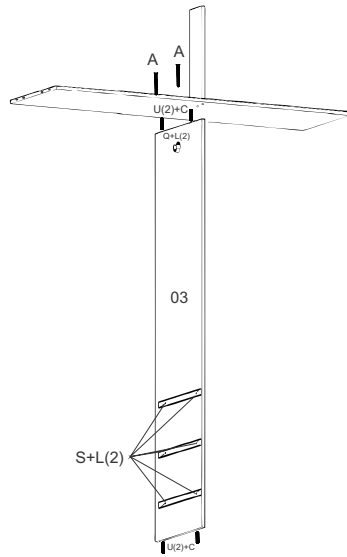

4º Passo

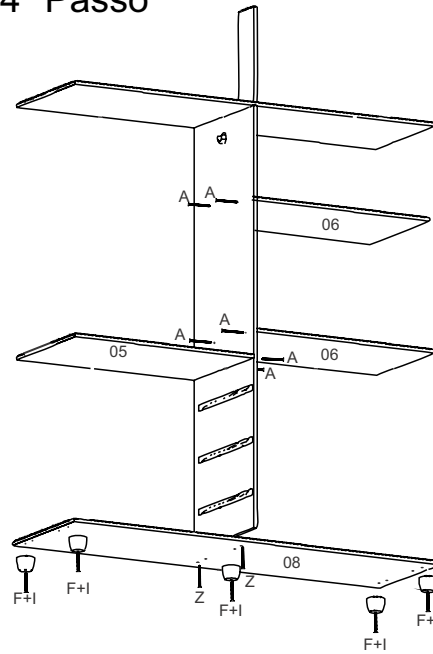

5º Passo

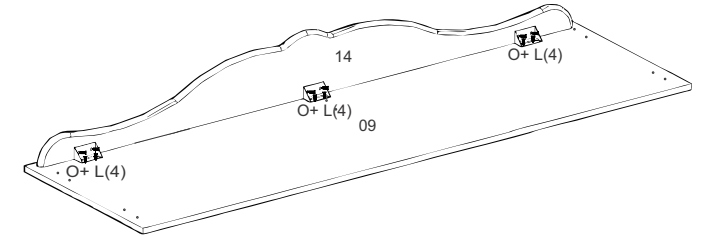

2º Passo

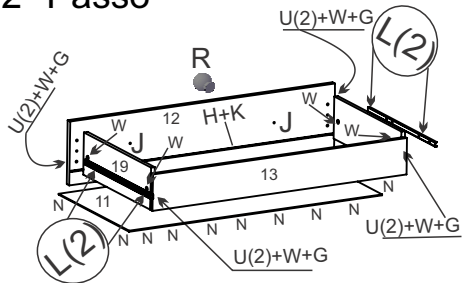

6º Passo

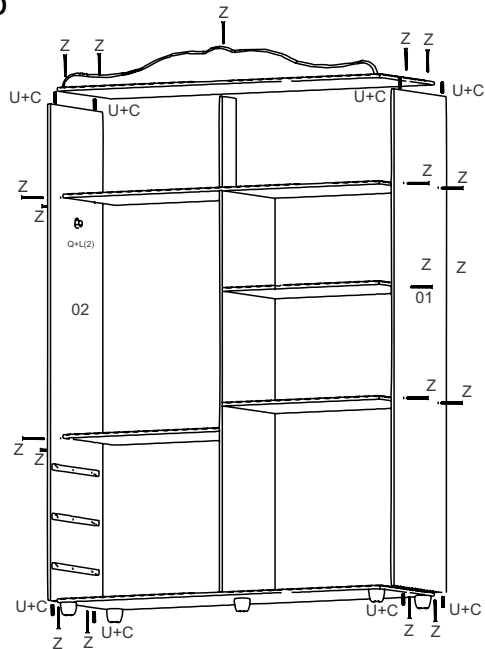

7º Passo

OBS: PREGAR OS PREGOS (N) À UMA DISTÂNCIA DE 10 MM DE UM PARA O OUTRO

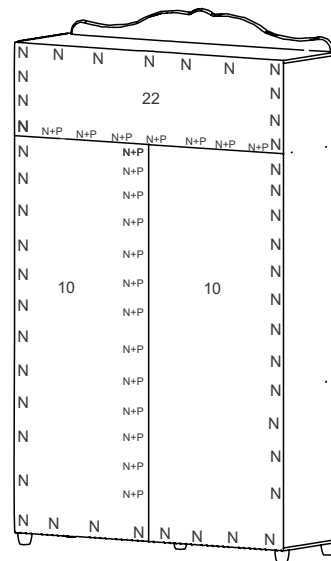

8º Passo

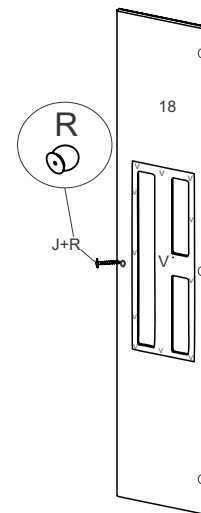

9º Passo

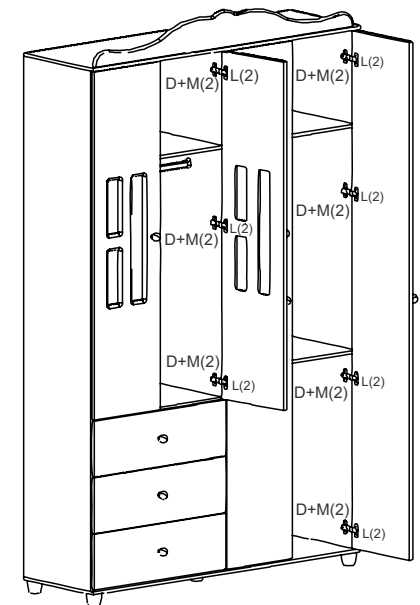



A CANAÃ INDUSTRIAL MOVELEIRA LTDA,

solicita ao cliente

a leitura deste manual de instruções antes da montagem para assegurar que seja feita a montagem adequada do produto.

A garantia abrange todas as peças, partes e componentes que eventualmente apresentarem defeito de fabricação no prazo de 3 meses contando a partir da data de entrega do produto ao consumidor, de acordo com a nota fiscal de compra, que passa a fazer parte integrante deste certificado.

Este Produto deverá ser montado por um profissional especializado e autorizado pela loja revendedora dos móveis infantís da Canaã Industria Moveleira Ltda.

Para assegurar uma montagem adequada ao produto e uma vida útil mais longa, é necessário que sejam seguidas as seguintes instruções:

- Separar e conferir todas as peças componentes;
- Forre o local onde a montagem será efetuada para que o produto não tenha contado direto com o piso impedido que o produto seja riscado durante a montagem;
- Siga corretamente todos os passos de montagem;
- Deixe o móvel em um local onde o piso não esteja em desnível, caso não seja possível, coloque alguns tipo de calço que simule um piso nivelado, fazendo com que o produto após a montagem não fique fora de esquadro;
- Somente Regule as portas do produtos após certificar-se que o mesmo esteja bem alinhado;
- Não utilize produtos de limpeza como álcool, lustra-móveis e etc;
- Utilize somente uma flanela levemente umedecida com água;
- Evite encostar o produto na parede para melhorar a ventilação e evitar a umidade;
- Evite arrastar o produto. Caso seja necessário, esvazie-o totalmente e puxe -o em local bem próximo;
- Evite expor o móvel à umidade ou luz solar direta, ou outra forma de calor.

O compromisso de garantia cessará caso:

- A) O produto seja adulterado ou reparado por pessoa não autorizada pela loja.
- B) Haja utilização de peça ou componente não original, adequado ao produto.
- C) o Defeito seja decorrente de negligência do montador ou do consumidor em relação às instruções deste manual.

Importante: Este desenho devera ficar em posse do Cliente e anexado a nota fiscal de compra para eventuais solicitações de assistências técnicas, pois as mesma só serão atendidas caso haja a identificação do lote e a data de fabricação, caso não venha anotado na primeira pagina é obrigatório que seja copiado da etiqueta do produto onde constam estas informações.



A CANAÃ INDUSTRIAL MOVELEIRA LTDA,

asks the customer

to real priorto filing this manual instructions to ensure it is done in proper assembly of the product.

The warranty covers all parts, parts and components that may have defects in production within 03 months, counting from the starting date of product delivery to consumers, according to the purchase invoice, which becomes part of this license.

This product should be mounted by a professional expert and authorized reseller of the shop mobile children's Canaã Indústria Moveleira Ltda.

To ensure a proper fitting to the product and a usseful life longer, they must be followed the following instructions:

- Divide and check all parts and components;
- Fittings where the assembly will be done so that the product does not have direct contact with the floor preventing the product is scratched during assembly;
- Follow all the steps correctly for assembly;
- Leave the mobile in a place where the floor is not in grap, if not possible, place some kind of shoe that simulates floor lelvel, making the product after the assembly is not out of square;
- Only set the doors after the product make sure it is well aligned;
- Use only a wet flannel lightly with water;
- Avoid pull the product to the wall to improve ventilation and prevent moisture;
- Avoid dragging the product. If necessary, ampty it completely and pull it into place right next;
- Avoid exposing your mobile to moisture or direct sunlight, or other forn of heat.

The commitment to guarantee shall cease if:

- A) The Product is adulterated or repaired by unauthorized person by the store.
- B) There is use of part or component not orginal, appropriate to the product.
- C) The defect is due to negligence of the consumer or assembler for instructions this manual.

Important: This drawing should be in possession of the client and the attached invoice for any purchase requests for technical assistance, because they will only be met if the bacht identification and date of manufacture, should not be noted on the first page is mandatory to be copied from the label of product which contained this information.



A CANAÃ INDUSTRIAL MOVELEIRA LTDA,

solicita al cliente

para leer este manual de instrucciones antes de la montaje para asegurarse de que se hace en el montaje correto del producto.

La garantía cubre todas las partes, piezas y componentes que pueden tener defectos en la producción dentro de 03 meses, contando desde la fecha de inicio de la entrega del producto a los consumidores, de acuerdo con la factura de compra, que se convierte en parte de la misma.

Este producto debe ser montado por um profesional experto y autorizado de la tienda de móviles de la Canaã Indústria moveleiraLtda.

Para asegura una correcta instalación del producto y una vida útil más largo, deberán seguido las instrucciones siguientes:

- Divide y comprobar todas las partes y componentes;
 - Instalaciones donde la asamblea se hará de odo que el producto no tiene contacto directo con el suelo prevenir el producto está rayadodurante el montaje;
 - Siga todos los passos correctamente para el montaje;
 - Deje el móvil en un lugar donde la palabra no está en un vacío, si no es posible, coloque algún tipo de zapato que simula un nivel del suelo, haciendo que el producto después de la asamblea no está fuera de cuadrados;
 - Sólo el conjunto de las puertas después de que el producto asegúrese de que está bien alineados;
 - No utilice productos de limpieza, como el alcohol, etc Lustra-mobile;
 - Utilice sólo una flanela humeda ligeramente con agua;
 - Evite Tirar el producto a la pared para mejorar la ventilación y evitar la humedad;
 - Evite arrastrar el producto. Si es necesario, vacía completamentey tire de ella en su lugar;
- Evite la exposición de su móvil a la humedad o la luz directa del sol, o cualquier otra forma de calor;

El compromiso con la garantía perderá en caso de que:

- A) El producto está adulteado o reparado por personas no autorizadas por la tienda.
- B) Se trate de una utilización de una parte o componente no original, que sean adecuados para el producto.
- C) El defecto se debe a negligencia del consumidor o ensamblador para obtener instrucciones este manual.

Importante: Este dibujo tiene que estar en posesión del cliente y la factura adjunta para cualquier compra solicitudes de asistencia técnica, ya que sólo se alcanzará si la identificación del lote y fecha de fabricación, no deben tenerse en cuenta en la primera página es obligatorio que se va a copiar de la etiqueta de producto que contiene esta información.

Nota: La asistencia técnica que se solicite a la tienda