

Passo / Step / Paso 8:

Fixe as peças N°09, 14 e 15 na peça N°13 utilizando 'C', 'P' e 'B'.
 Fixe as corredeiras 'T' utilizando 'D'.
 Fixe os fundos N°16 e 17 utilizando 'A'.
 Fixe os puxadores 'W' utilizando 'F'. Cole 'Y'.

Fix the piece N°09, 14 e 15 on the piece N°13 using 'C', 'P' and 'B'.
 Fix 'T' using and 'D'.
 Fix the piece N°16 and 17 using 'A'.
 Fix 'W' using 'F'. Paste 'Y'.

Fije la pieza N°09, 14 e 15 en la pieza N°13 using 'C', 'P' y 'B'.
 Fije 'T' utilizando 'D'.
 Fije la pieza N°16 y 17 utilizando 'A'.
 Fije 'W' utilizando 'F'. Pegue 'Y'.

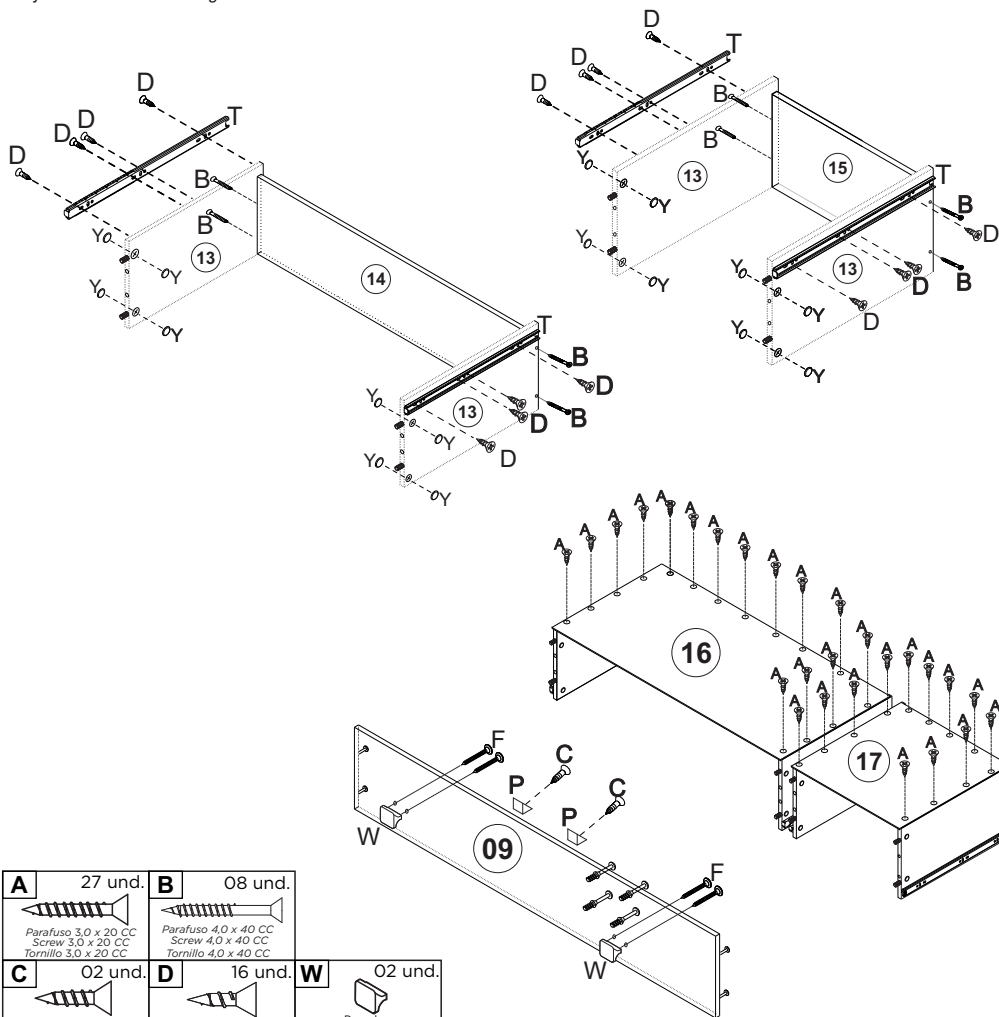

A 27 und. Parafuso 3,0 x 20 CC Screw 3,0 x 20 CC Tornillo 3,0 x 20 CC	B 08 und. Parafuso 4,0 x 40 CC Screw 4,0 x 40 CC Tornillo 4,0 x 40 CC	C 02 und. Parafuso 4,0 x 16 CC Screw 4,0 x 16 CC Tornillo 4,0 x 16 CC	D 16 und. Parafuso 3,5 x 12 CC Screw 3,5 x 12 CC Tornillo 3,5 x 12 CC	W 02 und. Puxador Handle Tirador
F 04 und. Parafuso 4,0 x 30 Franjeado Screw 4,0 x 30 Franjeado Tornillo 4,0 x 30 Franjeado	P 02 und. Cantoneira Triangular Triangle Corner Brace Cantenera Triangular	T 04 und. Correia Telescópica 400mm Telescopic Sliding Rail 400mm Rieles Telescópicos 400mm	Y 16 und. Tampa Adesiva 18mm Adhesive Label 18mm Tapa Adhesiva 18mm	

MANUAL DE INSTRUÇÕES

MANUAL DE INSTRUCCIONES

INSTRUCTION MANUAL

CERTIFICADO

90

dias

GARANTIA

GUARDA ROUPA MELODY - 9A MELODY - 9A WARDROBE ROPERO MELODY - 9A

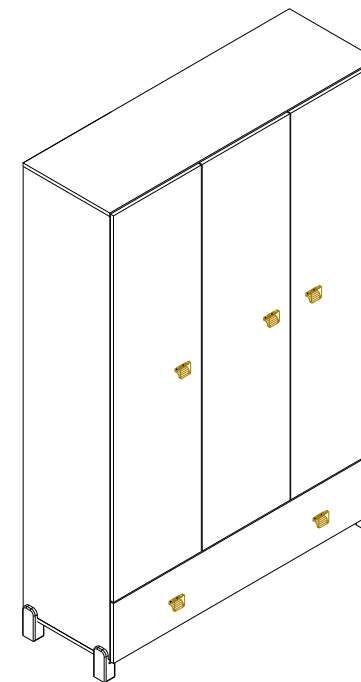

**Móveis
 Estrela**

SUA CASA, SEU ESTILO

M.E. GONÇALVES

INDÚSTRIA DE MÓVEIS LTDA.
 Avenida Maracanã, 4244 - Parque Industrial

Arapongas - PR - Brasil

Fone: +55 (43) 3274-8800

www.moveiestrela.com.br

“IMAGENS MERAMENTE ILUSTRATIVAS,
 SUJEITAS À ALTERAÇÕES SEM PRÉVIO AVISO”



1 Adulto
1 Adult
1 Adulto

Pessoas Necessárias para montagem

Necessary people for assembly

Gente necesaria para la asamblea

Ferramentas Necessárias (Não Incluídas)

Tools needed (not included)

Herramientas necesarias (no incluido)



Martelo
hammer
martillo



Parafusadeira
Screwdriver
destornillador



Chave Fenda
Slot Key
Clave de runura



Chave Phillips
Phillips Key
Clave Phillips

INFORMAÇÕES SOBRE SEGURANÇA

1. Esta embalagem contém peças pequenas, mantenha afastada de crianças até que o produto esteja montado.
2. As instruções são genéricas, as figuras podem variar.
3. Leia atentamente todas as instruções antes de iniciar a montagem.
4. Separe e guarde a etiqueta de identificação.
5. Confira se os volumes e quantidades de peças descritos no manual estão corretos.
6. Identifique as peças e separe os acessórios.
7. A montagem do produto deverá ser feita em uma superfície limpa e plana. Aconselhamos utilizar a própria embalagem para forrar o chão a fim de não danificar o produto.
8. Reservar área livre para montagem do produto.
9. Evitar batidas e o contato com objetos cortantes.
10. Não expor o móvel a calor excessivo (luz solar direta), ou umidade elevada.
11. Para limpeza use um pano macio seco ou ligeiramente umedecido com água. Não use agentes de limpeza ou abrasivos.

SAFETY INFORMATION

1. This package contains small parts, keep away from children until the product is assembled.
2. The instructions are generic, the figures may vary.
3. Read all instructions carefully before starting assembly.
4. Separate and store the ID tag.
5. Check if the volumes and quantities of pieces described in the manual are correct.
6. Identify the pieces and separate accessories.
7. The assembly of the product shall be made on a clean and flat surface. We recommend using the package itself to cover the floor in order not to damage the product.
8. Reserve a specific area to assembly the product.
9. Avoid shocks and contact with sharp objects.
10. Do not expose the furniture to excessive heat (direct sunlight), or high humidity.
11. For cleaning use a dry soft cloth or slightly moistened with water. Do not use cleaning agents or abrasives

INFORMACIÓN DE SEGURIDAD

1. Este paquete contiene piezas pequeñas, mantenga alejado de los niños hasta que el producto esté montado.
2. Las instrucciones son genéricas, los dibujos pueden variar.
3. Lea todas las instrucciones cuidadosamente antes de empezar el montaje.
4. Separar y almacenar la etiqueta de identificación.
5. Verifique si los volúmenes y cantidades de las piezas descritas en el manual están correctas.
6. Identificar las piezas y separar los accesorios.
7. El montaje del producto se efectuará sobre una superficie limpia y plana. Se recomienda usar el propio envase para cubrir el suelo con el fin de no dañar el producto.
8. Reserve una área específica para el montaje del producto.
9. Evitar los golpes y el contacto con objetos afilados.
10. No exponga el mueble a un calor excesivo (luz solar directa), o alta humedad.
11. Para la limpieza utilice un paño suave y seco o ligeramente humedecido con agua. No utilice productos de limpieza o abrasivos

Passo / Step / Paso 7:

Fixe as correções 'S' utilizando 'D'.

Fix 'S' using and 'D'.

Fije 'S' utilizando 'D'.

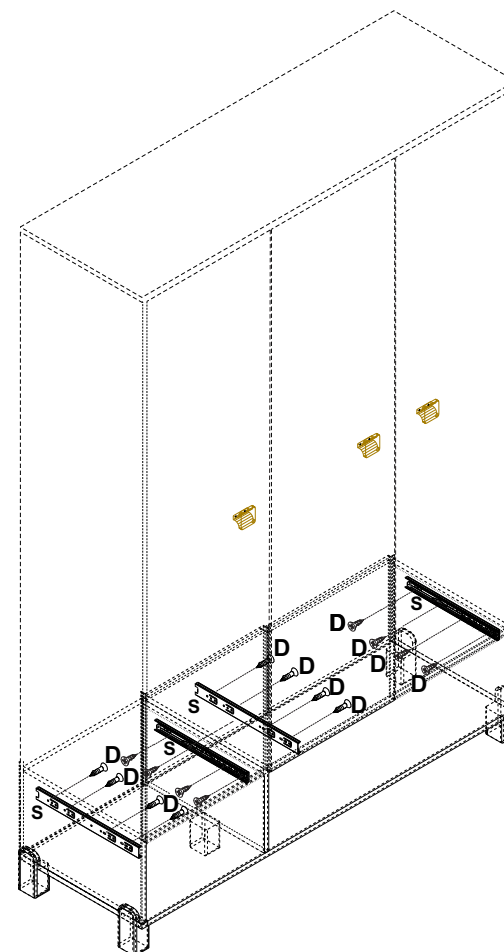
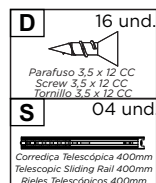

PASSO / STEP / PASO 6

Fixe os calços 'M' na peça N° 01,02 e 04 utilizando 'D' e as dobradiças 'L' e 'R' na peça N°12 utilizando 'D'.

Fixe o puxador 'W' na peça N°12 utilizando 'F'.

Cole a etiqueta 'A1'.

Fixe 'Q' na peça N° 03 utilizando 'D', 'E' e 'J'.

Fix 'M' on the piece N° 01,02 and 04 using 'D' and fix 'L' and 'R' on the piece N°12 using 'D'.

Fix 'Q' on the piece N° 03 using 'D', 'E' and 'J'.

Fix 'W' on the piece N°12 using 'F'.

Paste 'A1'.

Fije 'M' en la pieza N° 01,02 y 04 utilizando 'D' y fije 'L' y 'R' en la pieza N°12 utilizando 'D'.

Fije 'Q' en la pieza N° 03 utilizando 'D', 'E' e 'J'.

Fije 'W' en la pieza N°12 utilizando 'F'.

Pegue 'A1'.

M 09 und.	D 38 und.
Calço Dobradilha Shims Hinge Calzo de la Bisagra	Parafuso 3,5 x 12 CC Screw 3,5 x 12 CC Tornillo 3,5 x 12 CC
J 02 und.	E 02 und.
Bucha Ivassa 8mm Ivassa Bushing 8mm Casquillo Ivassa 8mm	Parafuso 5,0 x 60 CC Screw 5,0 x 60 CC Tornillo 5,0 x 60 CC
Q 02 und.	R 06 und.
Cantoneira Metálica Metallic Corner Brace Cantонера Metálica	Dobradilha 26mm Hinge 26mm Bisagra 26mm
L 03 und.	W 03 und.
Dobradilha Hinge Bisagra	Puxador Handle Tirador
F 06 und.	A1 01 und.
Parafuso 4,0 x 30 Franjeado Screw 4,0 x 30 Franjeado Tornillo 4,0 x 30 Franjeado	Etiqueta Móveis Estrela Móveis Estrela Label Etiqueta Móveis Estrela

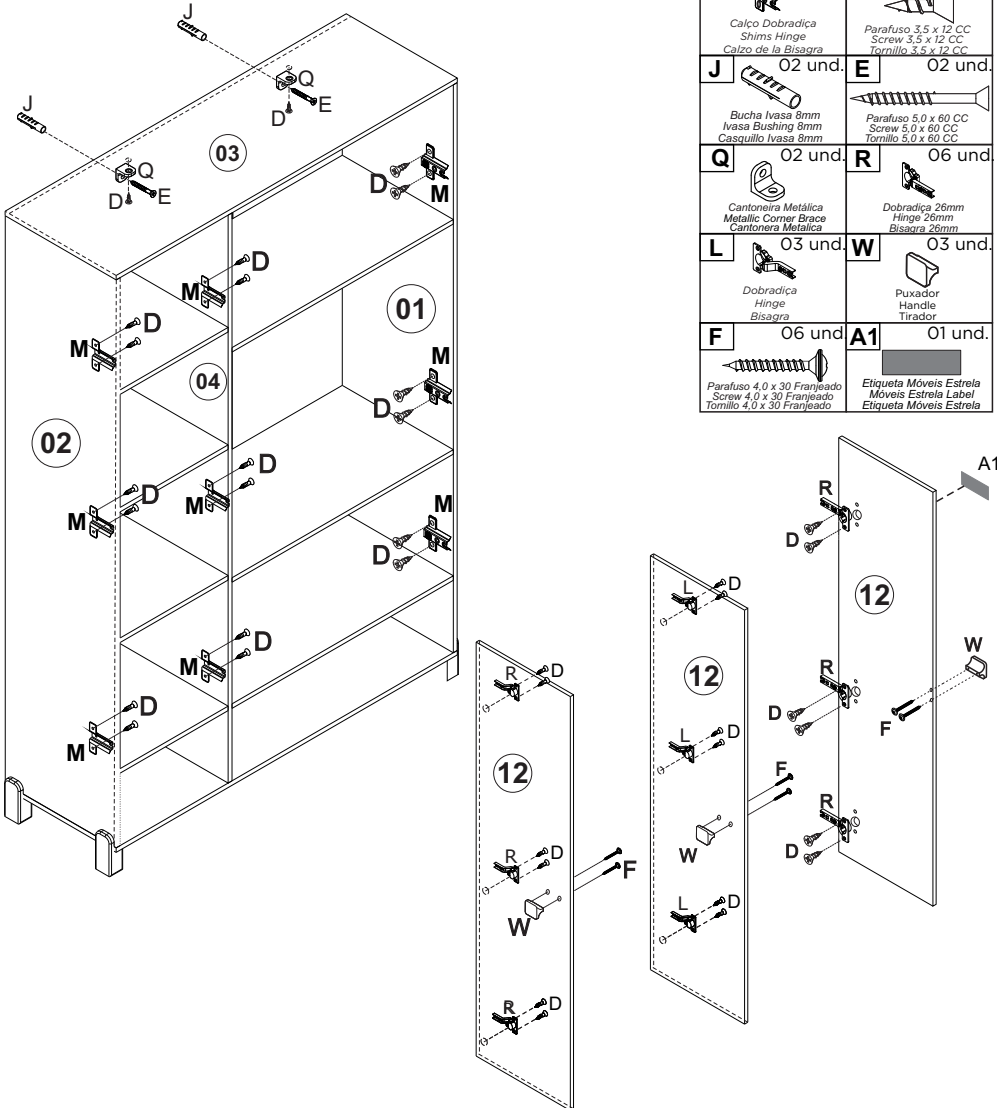

PESO SUPORTADO / DIMENSÕES PRODUTO MONTADO
SUPPORTED WEIGHT / DIMENSIONS ASSEMBLED PRODUCT
PESO SOPORTADO / DIMENSIONES PRODUCTO ARMADO

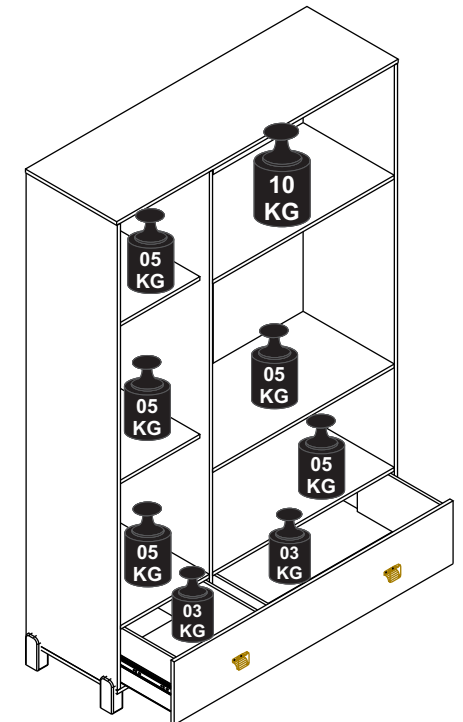

IDENTIFICAÇÃO DAS PEÇAS / IDENTIFICATION OF PARTS / IDENTIFICACIÓN DE LAS PIEZAS

CÓD.	IDENTIFICAÇÃO DAS PEÇAS	IDENTIFICATION OF PARTS	IDENTIFICACIÓN DE LAS PIEZAS	QTD
01	Lateral Direita	Right Side	Lateral Derecha	1
02	Lateral Esquerda	Left Side	Lateral Izquierda	1
03	Chapéu	Upper Top	Tapa Superior	1
04	Divisória	Division	Partición	1
05	Base	Base	Base	1
06	Tampo do Gaveteiro Maior	Drawers top Bigger	Superior Cajón	1
07	Base do Maleiro	Luggage storage base	Base de depósito de equipajes	1
08	Prateleira Maior	Shelf Bigger	Estante	1
09	Frente da Gaveta Grande	Drawer Front	Frente del Cajón	1
10	Tampo da Gaveta Pequena	Small drawer surface	Tampo del cajón chico	1
11	Prateleira Menor	Small Shelf	Estante Chica	3
12	Portas	Door	Puerta	3
13	Lateral de Gaveta	Drawer Side	Lado del cajón	4
14	Contra Fundo Grande	Drawer Back	Trasera del cajón	1
15	Contra Fundo Pequeno	Drawer Back	Trasera del cajón small	1
16	Fundo Gaveta Maior	Drawer Bottom Bigger	Fondo del Cajón	1
17	Fundo Gaveta Menor	Drawer Bottom Smaller	Fondo del Cajón	1
18	Fundo Traseiro	Back Bottom	Fondo Trasero	2
19	Fundo Direito Superior	Right top back	Fondo derecho superior	1
20	Fundo Direito Inferior	Right bottom back	Fondo derecho inferior	1

ASSISTÊNCIA TÉCNICA

Ao solicitar assistência técnica, informe o número da peça, nome, cor do produto e a data de fabricação do lote que se encontra carimbado na peça N° 18

TECHNICAL ASSISTANCE

When request the technical assistance, inform the number of the piece name and color of the product and also the batch manufacturing date, that is stamped on the piece n° 18

ASISTENCIA TÉCNICA

Al solicitar la asistencia técnica, informe el número de la pieza, el nombre y el color del producto y también la fecha de fabricación del lote, que se estampa en la pieza n° 18

Passo / Step / Paso 4:

Faça a união das peças N°01,03,06, 07e 08 com a base N°05 como mostra abaixo.
Cole as tampas adesivas onde Se encontra o acessório 'K'.

Make the union parts N°01,03,06, 07 and 08 with the base N°05, as sho
Paste 'Y' where the accessory 'K' is located.

Haga la unión de las piezas N°01,03,06, 07 y 08 con la base N°05, como se muestra.
Pegue las tapas adhesivas donde se encuentra el accesorio 'K'.

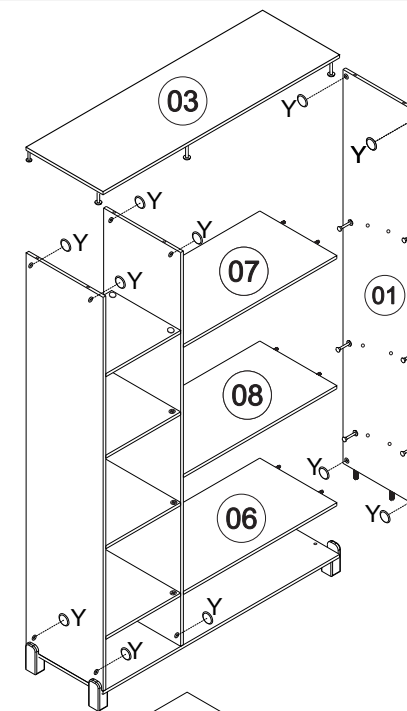

Passo / Step / Paso 5:

Fixe os fundos N°18,19 e 20 com 'H, 'O' e 'V' como mostra abaixo.

Fix on the pieces N°18,19 and 20 with 'H, 'O' and 'V' as shown.

Fije las piezas N°18,19 y 20 con 'H, 'O' y 'V' como se muestra abajo.

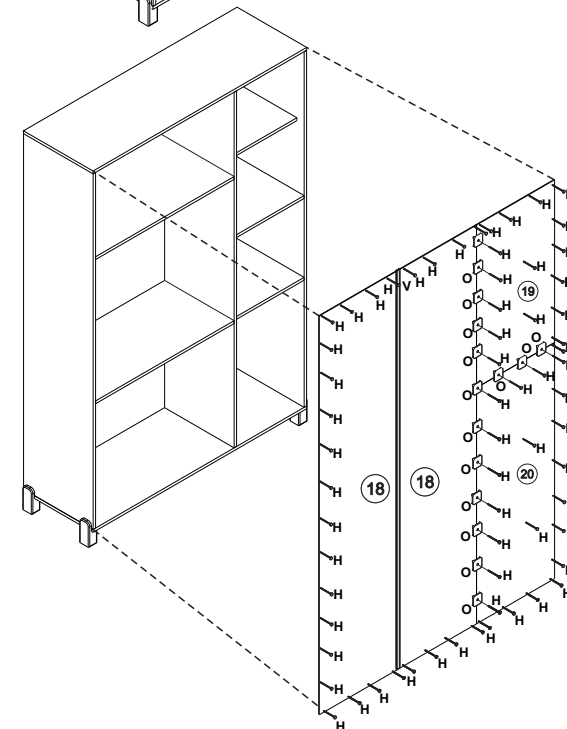
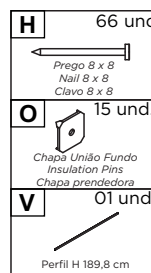

Passo / Step / Paso 2:

Fixe 'N' com 'G' na peça N°05, como mostra abaixo.

Fix 'N' with 'G' on the piece N°05, as shown.

Fije 'N' con 'G' en la pieza N°05, como se muestra.

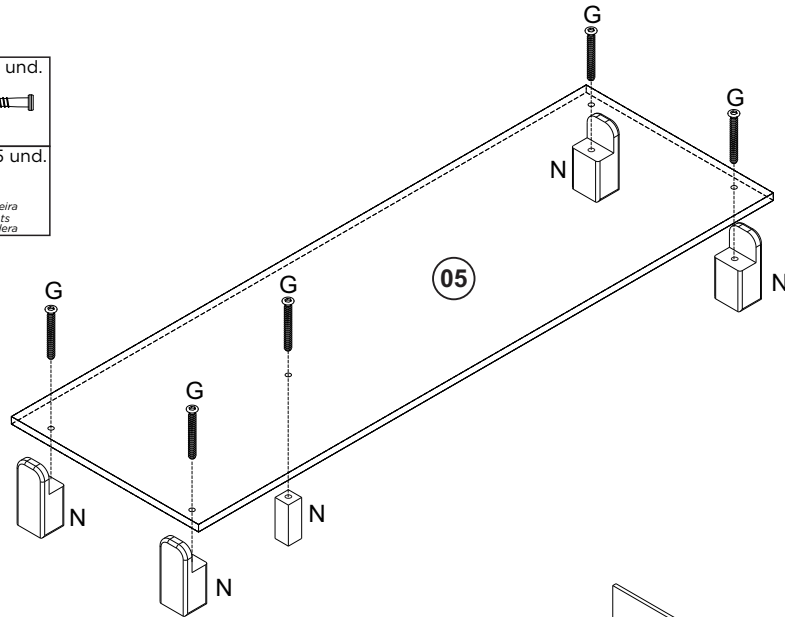
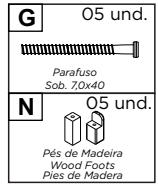

Passo / Step / Paso 3:

Faça a união das peças N°02,04,10 e 11 com a base N°05 como mostra abaixo.
Cole as tampas adesivas 'Y' onde se encontra o acessório 'K'.

Make the union parts N°02,04,10 and 11 with the base N°05, as shown.
Paste 'Y' where the accessory 'K' is located.

Haga la unión de las piezas N°02,04,10 y 11 con la base N°05, como se muestra.
Pegue las tapas adhesivas 'Y' donde se encuentra el accesorio 'K'.

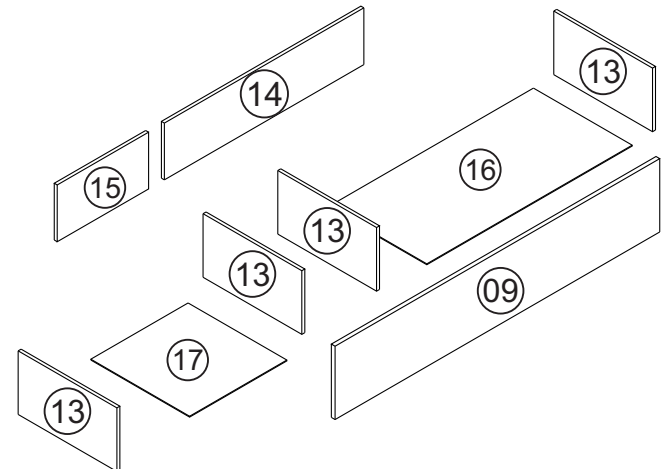
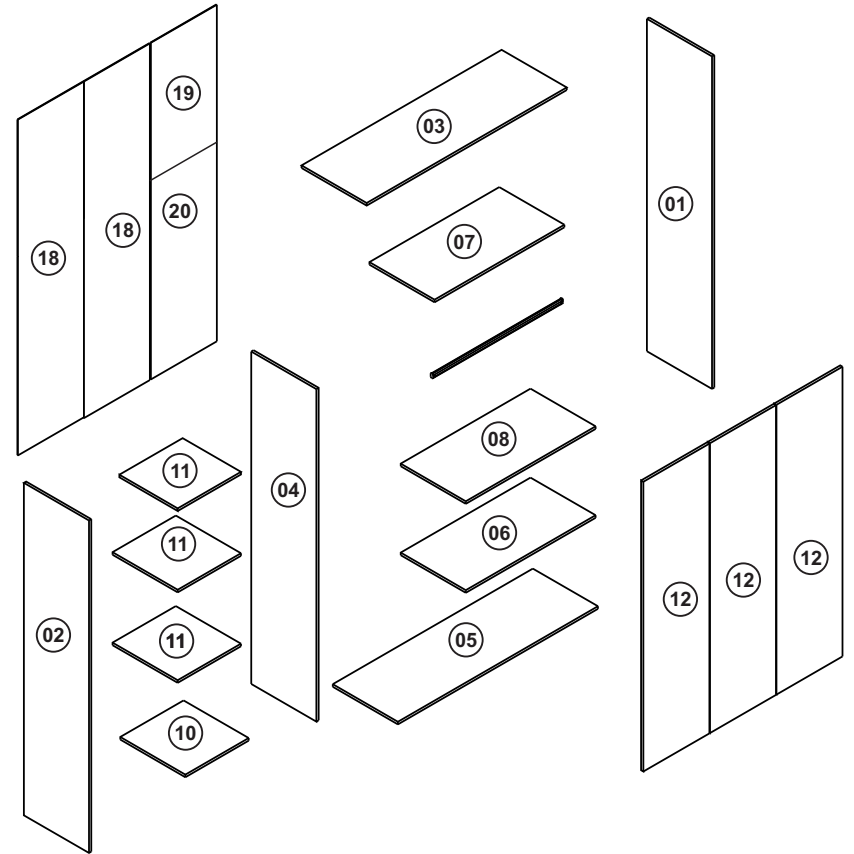
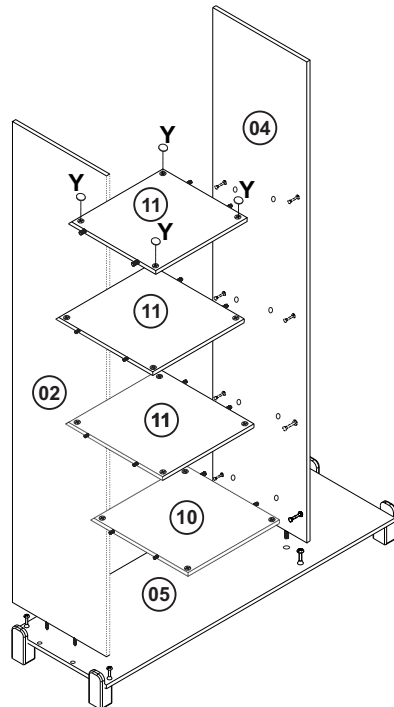

FERRAGENS / HARDWARE / HERRAJES

A 27 und. Parafuso 3,0 x 20 CC Screw 3.0 x 20 CC Tornillo 3,0 x 20 CC	B 08 und. Parafuso 4,0 x 40 CC Screw 4.0 x 40 CC Tornillo 4,0 x 40 CC	C 02 und. Parafuso 4,0 x 16 CC Screw 4.0 x 16 CC Tornillo 4,0 x 16 CC	D 72 und. Parafuso 3,5 x 12 CC Screw 3.5 x 12 CC Tornillo 3,5 x 12 CC	E 02 und. Parafuso 5,0 x 60 CC Screw 5.0 x 60 CC Tornillo 5,0 x 60 CC	F 10 und. Parafuso 4,0 x 30 Franjado Screw 4.0 x 30 Franjado Tornillo 4,0 x 30 Franjado	G 05 und. Parafuso Sob. 70x40
H 66 und. Prego 8 x 8 Nail 8 x 8 Clavo 8 x 8	I 48 und. Cavilha 6 x 30 Dowel 6 x 30 Clavija 6 x 30	J 02 und. Bucha Ivassa 8mm Wassa Bushing 8mm Casquillo Ivassa 8mm	K 48 und. Tambor Minifix Minifix Connector Conector Minifix	L 03 und. Dobradica Hinge Bisagra	M 09 und. Calço Dobradica Shims Hinge Calzo de la Bisagra	N 05 und. Pés de Madeira Wood Feet Pies de Madera
O 15 und. Chapa União Fundo Insulation Pins Chapa prendedora	P 02 und. Cantoneira Triangular Triangle Corner Brace Cantoneira Triangular	Q 02 und. Cantoneira Metálica Metallic Corner Brace Cantoneira Metálica	R 06 und. Dobradica 26mm Hinge 26mm Bisagra 26mm	S 02 und. Corredica Telescópica 400mm Telescopic Sliding Rail 400mm Rieles Telescópicos 400mm	T 02 und. Corredica Telescópica 400mm Telescopic Sliding Rail 400mm Rieles Telescópicos 400mm	U 02 und. Suporte Bastão Cabideiro Plastic Bar Support Soporte Barra de Plastico
V 01 und. Perfil H 189,8 cm	X 01 und. Bastão Cabideiro 850mm Hanging Rail 850mm Perchero 850mm	W 05 und. Puxador Handle Tirador	Y 40 und. Tampa Adesiva 18mm Adhesive Label 18mm Tapa Adhesiva 18mm	Z 48 und. Parafuso Minifix Minifix Screw Tornillo Minifix	A1 01 und. Etiqueta Móveis Estrela Móveis Estrela Label Etiqueta Móveis Estrela	

FERRAGENS ESCALA REAL / REAL SCALE IRONMONGERY / HERRAJES EN TAMAÑO COMPLETO

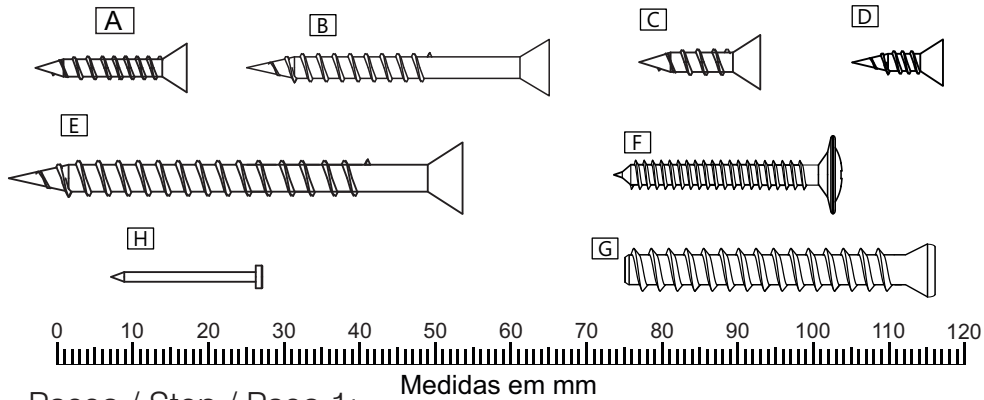

Passo / Step / Paso 1:

Prepare as peças Nº 01, 02, 03, 04, 05, 06, 07, 08, 09, 10, 11 e 13 com os acessórios indicados e faça a fixação nas demais peças como se apresenta.

Prepare the pieces Nº 01, 02, 03, 04, 05, 06, 07, 08, 09, 10, 11, and 13 with the indicated accessories and fix the parts as shown.

Prepare las piezas Nº 01, 02, 03, 04, 05, 06, 07, 08, 09, 10, y 13 con los accesorios indicados y fije las partes como se muestra.

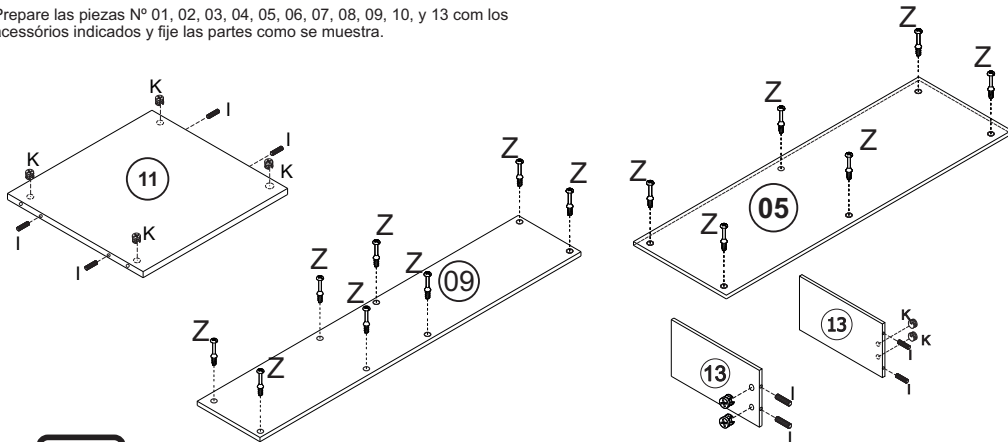

06

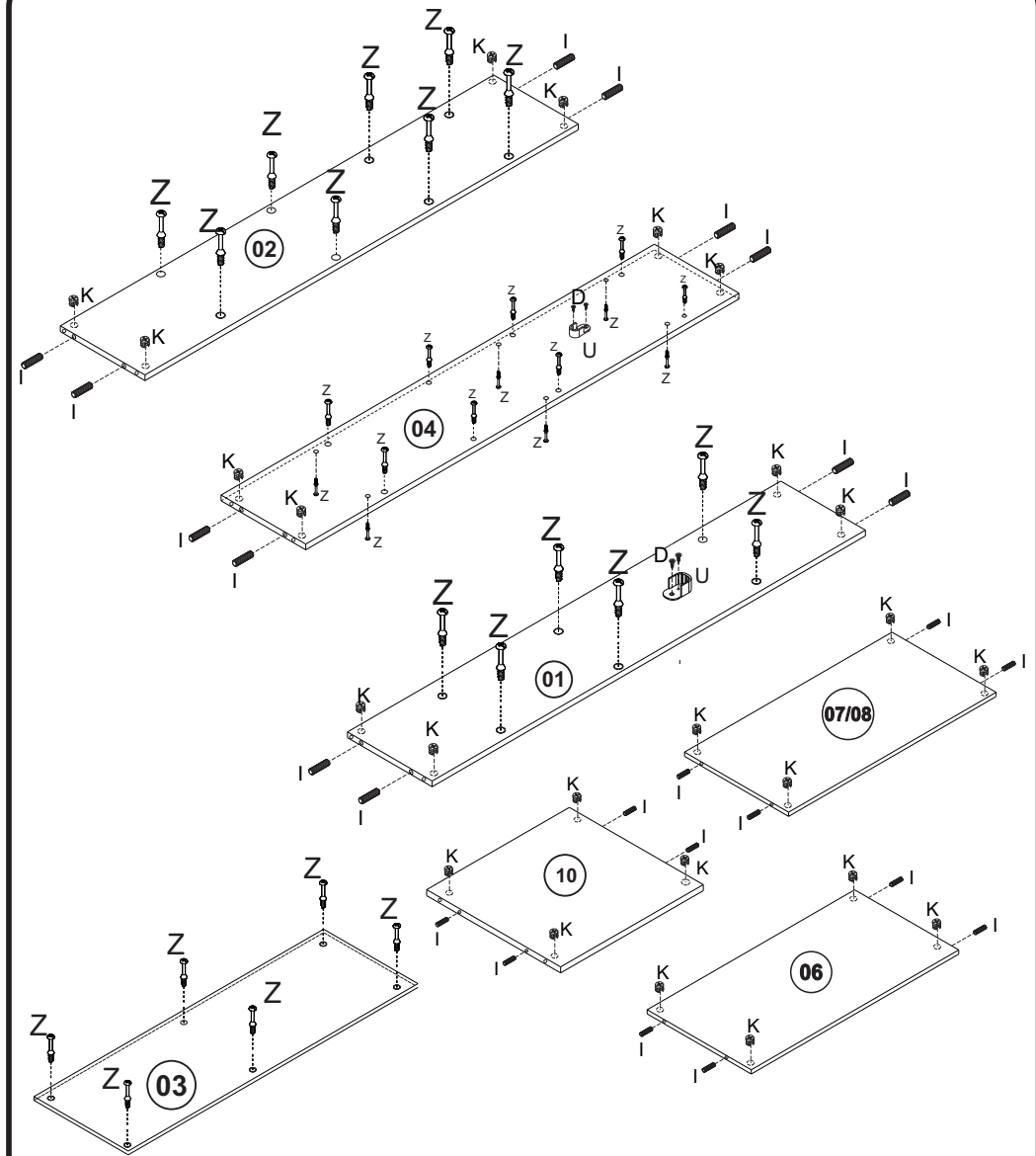

Z 48 und. Parafuso Minifix Minifix Screw Tornillo Minifix	D 04 und. Parafuso 3,5 x 12 CC Screw 3.5 x 12 CC Tornillo 3,5 x 12 CC	U 02 und. Suporte Bastão Cabideiro Plastic Bar Support Soporte Barra de Plastico	I 48 und. Cavilha 6 x 30 Dowel 6 x 30 Clavija 6 x 30	K 48 und. Tambor Minifix Minifix Connector Conector Minifix
---	---	--	--	---

07