



Guia do usuário



HP Neverstop Laser 1000 series

Copyright e Licença

© Copyright 2019 HP Development Company, L.P.

A reprodução, adaptação ou tradução sem autorização prévia por escrito são proibidas, exceto sob as formas permitidas pelas leis de direitos autorais.

As informações aqui contidas estão sujeitas a alterações sem prévio aviso.

As únicas garantias de produtos e serviços HP estão definidas na declaração de garantia expressa que os acompanha. Nada aqui deve ser interpretado como constituição de garantia adicional. A HP não se responsabiliza por omissões ou erros técnicos ou editoriais que possam estar aqui contidos.

Créditos de marca registrada

Apple e o logotipo da Apple são marcas comerciais da Apple Inc. registradas nos Estados Unidos e em outros países.

OS X é uma marca comercial da Apple Inc., registrada nos Estados Unidos e em outros países.

AirPrint é uma marca comercial da Apple Inc., registrada nos Estados Unidos e em outros países.

iPhone é uma marca comercial da Apple Inc., registrada nos Estados Unidos e em outros países.

Microsoft® e Windows® são marcas registradas da Microsoft Corporation nos EUA.

Amazon, Kindle e todos os logotipos relacionados são marcas comerciais da Amazon.com, Inc. ou de suas afiliadas.

Wi-Fi e Wi-Fi Direct são marcas registradas da Wi-Fi Alliance. (Consulte <https://www.wi-fi.org/who-we-are/our-brands> para mais detalhes.)

Conteúdo

1 Introdução	1
Vistas da impressora	2
Vista dianteira da impressora	2
Vista traseira da impressora	2
Recursos do painel de controle	3
Modelos básicos	3
Modelos sem fio	4
Use o aplicativo HP Smart para imprimir, copiar, digitalizar e solucionar problemas	6
2 Conectar a impressora	7
Conectar-se à rede sem fio com um roteador	8
Conecte a impressora a uma rede sem fio usando a Configuração Protegida de Wi-Fi (WPS)	8
Conectar a impressora a uma rede sem fio usando o Software de impressão HP	8
Conectar através da rede sem fio sem um roteador	10
Configurações sem fio	13
3 Configurar a impressora	15
Configure a impressora usando o HP Embedded Web Server (EWS) e o HP Device Toolbox (Windows)	16
Acesso e uso do servidor web incorporado (Embedded Web Server, EWS)	16
Abrir o HP Embedded Web Server (EWS) a partir do software (Windows 7)	16
Abrir o Servidor Web Incorporado HP (HP Embedded Web Server, EWS) a partir de um navegador web	16
Abrir o Servidor Web Incorporado HP (HP Embedded Web Server, EWS) ao usar uma conexão Wi-Fi Direct	17
Acessar o Servidor Web Incorporado HP	17
Definir as configurações de rede IP	18
Exibir ou alterar as definições de rede	18
Renomear a impressora em rede	18
Configurar os parâmetros de TCP/IP IPv4 manualmente	19
Atribuir ou alterar a senha do sistema usando o Servidor Web Incorporado HP	19
Alterar as definições de conservação de energia	19

Configurar Sleep/Auto Off (Suspensão/Desligamento automático) após tempo de inatividade, definindo	19
Definir o intervalo para o Shut Down After Inactivity (Encerramento após tempo de inatividade) e configurar a impressora para usar 1 W ou menos de potência	20
Configure as definições de intervalo de tempo para o encerramento	20
Atualizar o firmware	22
Atualizar o firmware usando o Firmware Update Utility	22
Alterar o tipo de conexão da impressora (Windows 7)	23
4 Colocar mídia	25
Configurar a bandeja de entrada para diferentes tamanhos de papel	25
Carregar papel	27
Colocar envelopes para impressão	30
Colocar e imprimir etiquetas	32
5 Imprimir	35
Imprimir fotos usando um computador com o sistema operacional Windows	36
Selecione o tipo de papel (Windows)	36
Impressão manual em frente e verso (Windows)	37
Imprimir várias páginas por folha (Windows)	38
Imprimir usando um computador Mac	39
Imprimir com dispositivos móveis	40
6 Gerenciamento de toner, mídia e peças	41
Verificar o nível de toner	42
Toner de recarga	43
Troque o cilindro de imagem	46
Pedir suprimentos, mídia e peças	48
7 Solucionar problemas	49
Suporte HP	50
Falar com a HP	50
Registrar impressora	50
Opções de garantia adicional	50
Informações adicionais	51
Interpretar os padrões de luz do painel de controle	52
Restaurar os padrões de fábrica	55
A impressora não puxa o papel ou falha de alimentação	56
Introdução	56
O produto não puxa o papel	56

O produto puxa várias folhas de papel	56
Remover congestionamentos de papel	57
Introdução	57
Locais dos congestionamentos	57
Congestionamentos frequentes ou recorrentes	58
Remover um congestionamento na bandeja de entrada	59
Remover o congestionamento de papel de dentro do produto	61
Remover congestionamentos pelas áreas de saída	62
Aprimorar a qualidade de impressão	63
Introdução	63
Imprima o documento novamente	63
Verificar o nível de toner	63
Atualizar o firmware da impressora	63
Imprimir a partir de um software diferente	63
Verifique as configurações do tipo de papel e qualidade da impressão para o trabalho de impressão	63
Confira o tipo de papel colocado na impressora	64
Verifique o tipo de papel e as configurações de qualidade de impressão (Windows) ...	64
Verificar o tipo de papel e as configurações de impressão (OS X)	64
Inspeccione visualmente o cilindro de imagem	65
Verifique o ambiente de impressão e o papel	65
Etapa 1: Usar papel que atenda às especificações da HP	65
Etapa 2: Verificar o ambiente	65
Ajustar a densidade de impressão	66
Resolver problemas de qualidade de impressão	67
Solução de problemas de rede sem fio	72
Introdução	72
Lista de verificação da conectividade sem fio	72
Fazer um teste de diagnóstico de rede sem fio	73
A impressora não imprime depois que a configuração sem fio foi concluída	74
A impressora não imprime e o computador tem um firewall de terceiros instalado	74
A conexão sem fio não funciona após mover o roteador sem fio ou a impressora	74
Não é possível conectar mais dispositivos à impressora sem fio (Wi-Fi Direct)	74
A impressora sem fio perde comunicação quando conectada a uma VPN	75
A rede não aparece na lista de redes sem fio	75
A rede sem fio não está funcionando	75
Reduza a interferência na rede sem fio	76
Apêndice A Especificações da impressora	77
Especificações técnicas	78
Sistemas operacionais compatíveis	79

Dimensões da impressora	81
Consumo de energia, especificações elétricas e emissões sonoras	82
Faixa de ambiente operacional	83
Ícones de aviso	84
Advertência de laser	85

Índice	87
---------------------	-----------

1 Introdução

- [Vistas da impressora](#)
- [Recursos do painel de controle](#)
- [Use o aplicativo HP Smart para imprimir, copiar, digitalizar e solucionar problemas](#)

Vistas da impressora

- [Vista dianteira da impressora](#)
- [Vista traseira da impressora](#)

Vista dianteira da impressora

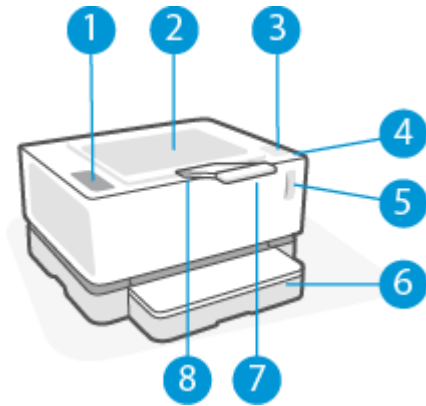

1	Painel de controle
2	Compartimento de saída
3	Porta de recarga
4	Luz de Status da recarga
5	Indicador do nível de toner
6	Bandeja de entrada
7	Extensão do compartimento de saída
8	Encaixe do dedo

Vista traseira da impressora

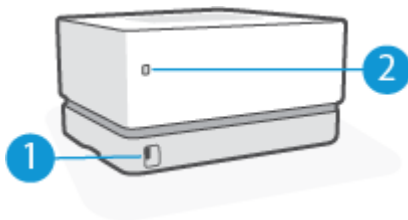

1	Conexão de alimentação
2	porta USB

Recursos do painel de controle

Modelos básicos

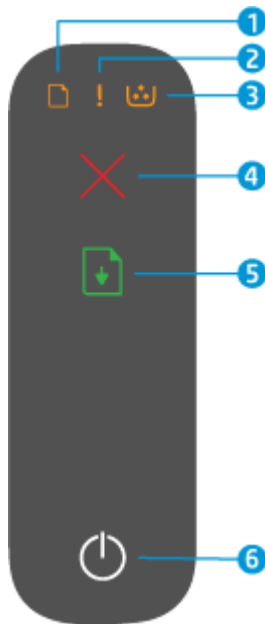

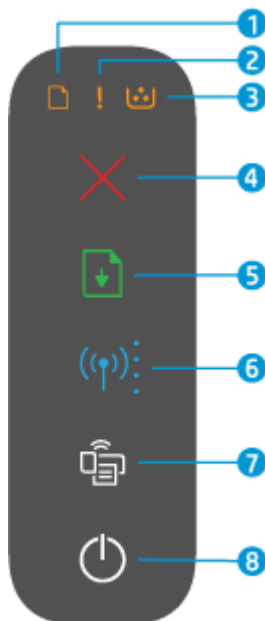

1	Luz de papel	A luz do papel pisca quando a bandeja de entrada está sem papel e fica acesa (constante) quando há um erro com o papel.
2	Luz de atenção	A luz de Atenção pisca quando a impressora precisa da atenção do usuário. Se a luz de Atenção estiver constante, há um erro de serviço.
3	Luz do cilindro de imagem	Quando esta luz estiver acesa (constante), indica que o cilindro de imagem está chegando ao final de sua vida útil ou, se a luz Atenção estiver piscando ao mesmo tempo, que há um problema com o cilindro de imagem. Se a luz do cilindro de imagem estiver piscando, você deve substituir o cilindro de imagem para continuar a impressão.
4	Botão Cancelar	Clique neste botão para cancelar um trabalho.
5	Botão Continuar	Pressione este botão para as seguintes ações: <ul style="list-style-type: none">• Se a impressora estiver em estado de erro ou aviso, com a luz de Continuar acesa, pressione o botão para remover o erro e continuar a impressão.• No modo de impressão frente e verso manual, pressione este botão para imprimir o segundo lado do documento.• Pressione e mantenha pressionado por três segundos para imprimir uma página de configuração.
6	Botão Liga-Desl/Luz de Pronto	Pressione esse botão para ligar ou desligar a impressora. A luz de Pronto fica acesa quando a impressora está pronta para imprimir. Ela pisca quando a impressora está recebendo os dados de impressão e esmaece quando a impressora está em estado de bateria baixa.

Modelos sem fio



1	Luz de papel	A luz do papel pisca quando a bandeja de entrada está sem papel e fica acesa (constante) quando há um erro com o papel.
2	Luz de atenção	A luz de Atenção pisca quando a impressora precisa da atenção do usuário. Se a luz de Atenção estiver constante, há um erro de serviço.
3	Luz do cilindro de imagem	Quando esta luz estiver acesa (constante), indica que o cilindro de imagem está chegando ao final de sua vida útil ou, se a luz Atenção estiver piscando ao mesmo tempo, que há um problema com o cilindro de imagem. Se a luz do cilindro de imagem estiver piscando, você deve substituir o cilindro de imagem para continuar a impressão.
4	Botão Cancelar	Clique neste botão para cancelar um trabalho.
5	Botão Continuar	<p>Pressione este botão para as seguintes ações:</p> <ul style="list-style-type: none"> • Se a impressora estiver em estado de erro ou aviso, com a luz de Continuar acesa, pressione o botão para remover o erro e continuar a impressão. • No modo de impressão frente e verso manual, pressione este botão para imprimir o segundo lado do documento. • Pressione e mantenha pressionado por três segundos para imprimir uma página de configuração.
6	Botão e luz da conexão sem fio	<p>Pressione este botão para ativar ou desativar o recurso de conexão sem fio.</p> <p>Pressione e segure este botão para configurar uma conexão WPS.</p> <p>Se a luz do botão de conexão sem fio ficar azul e constante, há uma conexão sem fio estável. Se estiver intermitente e azul, a impressora está no modo de configuração de conexão sem fio ou a configuração WPS está em andamento. Se a luz estiver laranja, a impressora não pode se conectar à rede sem fio ou há um erro de WPS.</p>

7	Botão Wi-Fi Direct 	Pressione este botão para ligar ou desligar o Wi-Fi Direct. Pressione este botão para concluir a conexão Wi-Fi Direct se ele estiver piscando.
8	Botão e luz Liga/Desliga 	Pressione esse botão para ligar ou desligar a impressora. A luz de Pronto fica acesa quando a impressora está pronta para imprimir. Ela pisca quando a impressora está recebendo os dados de impressão e esmaece quando a impressora está em estado de bateria baixa.

Use o aplicativo HP Smart para imprimir, copiar, digitalizar e solucionar problemas

O HP Smart ajuda a configurar, copiar, digitalizar, imprimir, compartilhar e gerenciar a impressora HP. É possível compartilhar documentos e imagens por e-mail, mensagens de texto e serviços populares de nuvem e mídia social (como iCloud, Google Drive, Dropbox e Facebook). Também é possível configurar novas impressoras HP, bem como monitorar e pedir suprimentos.

O aplicativo HP Smart é compatível com os seguintes dispositivos móveis e sistemas operacionais:

- iOS
- Android
- Windows 10
- Mac OS X 10.11 e posterior



NOTA: O aplicativo HP Smart pode não estar disponível em todos os idiomas. Alguns recursos podem não estar disponíveis em todos os modelos de impressora.

Para instalar o aplicativo HP Smart

- ▲ Para instalar o aplicativo no seu dispositivo, acesse 123.hp.com e siga as instruções na tela para acessar a loja de aplicativos do seu dispositivo.

Para abrir o aplicativo HP Smart em um computador com Windows 10

- ▲ Depois de instalar o aplicativo HP Smart, na área de trabalho do dispositivo, clique em **Start** (Iniciar) e selecione **HP Smart** na lista de aplicativos.

Conecte-se à impressora

- ▲ Certifique-se de que o dispositivo esteja conectado à mesma rede que a impressora. Em seguida, o HP Smart detectará a impressora automaticamente.

Obtenha mais informações sobre o aplicativo HP Smart

Para obter mais informações sobre o uso do HP Smart para impressão, acesso a recursos da impressora e resolução de problemas, acesse:

- **iOS/Android:** www.hp.com/go/hpsmart-help
- **Windows 10:** www.hp.com/go/hpsmartwin-help
- **Mac:** <http://www.hp.com/go/hpsmartmac-help>

2 Conectar a impressora

As informações mais atualizadas para conectar sua impressora e solucionar os problemas de conexão estão disponíveis on-line nos sites de Suporte da HP. Por exemplo, os seguintes tópicos podem ser encontrados em:

- Saiba mais sobre a configuração de sua rede e a impressora para impressão sem fio. [Clique aqui para ver mais informações on-line.](#)
- Saiba como localizar as configurações de segurança de rede. [Clique aqui para ver mais informações on-line.](#)
- Saiba mais sobre o HP Print and Scan Doctor. [Clique aqui para ver mais informações on-line.](#)



NOTA: Esse utilitário está disponível somente para o sistema operacional Windows.

- Veja como trabalhar com o firewall e os programas antivírus durante a configuração da impressora. [Clique aqui para ver mais informações on-line.](#)

Conectar-se à rede sem fio com um roteador

 **NOTA:** Esta seção é aplicável somente a modelos de impressoras sem fio.

Conecte a impressora a uma rede sem fio usando a Configuração Protegida de Wi-Fi (WPS)

Antes de conectar a impressora a uma rede sem fio usando a WPS, verifique o seguinte:

- Uma rede sem fio 802.11b/g/n com roteador sem fio ou ponto de acesso habilitado para WPS.

 **NOTA:** A impressora só aceita conexões de 2,4 GHz.

- Um computador conectado à rede sem fio à qual você pretende conectar a impressora. Verifique se você instalou o software da impressora no computador.

Se você tiver um roteador com um botão WPS, siga o **método de Apertar o Botão**.

Usar o método de Apertar o Botão (PBC)

1. Pressione e mantenha pressionado o botão da conexão sem fio () por pelo menos três segundos para iniciar o método de Apertar o Botão WPS.
2. Pressione o botão WPS no roteador.

 **NOTA:** O produto inicia uma contagem regressiva de aproximadamente dois minutos, enquanto uma conexão sem fio é estabelecida.

Conectar a impressora a uma rede sem fio usando o Software de impressão HP

Para conectar a impressora a uma rede sem fio WLAN 802.11 integrada, você precisará do seguinte:

- Uma rede sem fio 802.11b/g/n com roteador ou ponto de acesso sem fio.

 **NOTA:** A impressora só aceita conexões de 2,4 GHz.

- Um computador conectado à rede sem fio à qual você pretende conectar a impressora.
- Nome da rede (SSID).
- Chave WEP ou senha WPA (se necessário).

Para conectar sua impressora usando o software de impressão HP

1. Independentemente de ter instalado o software de impressão HP ou não, siga um dos métodos abaixo:

Se você não tiver instalado o software da impressora HP no computador

- a. Acesse www.support.hp.com para baixar e instalar o software da impressora.
- b. Siga as instruções na tela.

Se você tiver o software da impressora instalado no computador

- a. Abra o software da impressora.
 - b. No software da impressora, clique em **Ferramentas**.
 - c. Clique em **Configuração de Dispositivo e Software**.
 - d. Clique em **Conectar um novo dispositivo** e siga as instruções exibidas na tela.
2. Depois que a impressora estiver conectada com êxito, o botão da conexão sem fio  fica azul.

Conectar através da rede sem fio sem um roteador



NOTA: Esta seção é aplicável somente a modelos de impressoras sem fio.

Com o HP Wi-Fi Direct é possível imprimir por conexão sem fio de qualquer computador, smartphone, tablet ou dispositivo com conexão sem fio, sem conectá-los à rede sem fio existente.

Orientações para uso do Wi-Fi Direct

- Certifique-se de que seu computador ou dispositivo móvel tenha os softwares necessários.
 - Se estiver usando um computador, certifique-se de que tenha instalado o software da impressora HP.

Caso você não tenha instalado o software da impressora HP no computador, conecte-se ao Wi-Fi Direct primeiro e depois instale o software da impressora. Selecione **Sem fio** quando for solicitado o tipo de conexão pelo software da impressora.
 - Se estiver usando um dispositivo móvel, certifique-se de que tenha instalado um aplicativo de impressão compatível. Para mais informações, visite o site do HP Mobile Printing em www.hp.com/go/mobileprinting. Se uma versão local deste site não estiver disponível em seu país/região ou idioma, você poderá ser direcionado ao site do HP Mobile Printing de outro país/região ou idioma.
- Verifique se o Wi-Fi Direct da impressora está ativado.
- Até cinco computadores e dispositivos móveis podem usar a mesma conexão Wi-Fi Direct.
- O Wi-Fi Direct pode ser usado independentemente de a impressora estar conectada a uma rede usando uma conexão sem fio ou não.
- O Wi-Fi Direct não pode ser usado para conectar um computador, dispositivo móvel ou impressora à internet.
- Para saber mais sobre a configuração de uma conexão Wi-Fi Direct, acesse www.hp.com/go/wifidirectprinting.

Para ativar ou desativar o Wi-Fi Direct pelo painel de controle

- ▲ No painel de controle da impressora, pressione o botão do Wi-Fi Direct .

Quando o Wi-Fi Direct estiver ativado, o botão Wi-Fi Direct  brilha constante na cor branca.

Configuração de segurança da conexão do Wi-Fi Direct

- Se a segurança de conexão do Wi-Fi Direct para a impressora estiver em **Automático**, a senha do Wi-Fi Direct está definida em 12345678 e não pode ser alterada.
- Se a segurança de conexão do Wi-Fi Direct para a impressora estiver configurada para **Manual**, você precisa executar uma das ações a seguir para se conectar à impressora em seu dispositivo móvel ou computador.

- Se o botão Wi-Fi Direct  estiver piscando, pressione-o.
- Se a impressora imprimir uma página com um código PIN, use o PIN para concluir a conexão com o dispositivo.

 **DICA:**

- Também é possível ativar o Wi-Fi Direct ou alterar a configuração de segurança de conexão do Wi-Fi Direct a partir do EWS.
- Para saber o nome e a senha do Wi-Fi Direct, pressione e segure o botão Continuar  na impressora por 3 segundos para imprimir o Relatório de Configuração.

Para imprimir usando um dispositivo móvel habilitado para conexão sem fio que suporte Wi-Fi Direct

 **NOTA:** Os métodos de conexão sem fio disponíveis variam de acordo com o sistema operacional do seu dispositivo móvel. Para obter mais informações, acesse www.hp.com/go/wifidirectprinting.

Verifique se você instalou a versão mais recente do Plugin do Serviço de Impressão HP no seu dispositivo móvel (se estiver usando um dispositivo Android). Você pode baixar esse plugin na loja de aplicativos Google Play.

1. Verifique se você já ligou o Wi-Fi Direct na impressora.
2. Ative o Wi-Fi Direct no seu dispositivo móvel. Para mais informações, consulte a documentação que acompanha o dispositivo móvel.
3. No seu dispositivo móvel, selecione um documento, em um aplicativo capaz de imprimir, e selecione a opção para imprimir o documento.
É exibida uma lista de impressoras disponíveis.
4. Na lista de impressoras disponíveis, escolha o nome do Wi-Fi Direct.
5. Imprima o documento.

Para imprimir usando um dispositivo móvel habilitado para conexão sem fio que não suporte Wi-Fi Direct

 **NOTA:** Os métodos de conexão sem fio disponíveis variam de acordo com o sistema operacional do seu dispositivo móvel. Para obter mais informações, acesse www.hp.com/go/wifidirectprinting.

Verifique se instalou um aplicativo de impressão compatível no seu dispositivo móvel. Para mais informações, visite o site do HP Mobile Printing em www.hp.com/go/mobileprinting. Se uma versão local deste site não estiver disponível em seu país/região ou idioma, você poderá ser direcionado ao site do HP Mobile Printing de outro país/região ou idioma.

1. Verifique se você já ligou o Wi-Fi Direct na impressora.
2. Ative a conexão Wi-Fi em seu dispositivo móvel. Para mais informações, consulte a documentação que acompanha o dispositivo móvel.

 **NOTA:** Se seu dispositivo móvel não for compatível com Wi-Fi, você não poderá usar o Wi-Fi Direct.

3. No dispositivo móvel, conecte-se a uma nova rede. Siga o procedimento normal usado para conectar-se a uma nova rede sem fio ou hotspot. Escolha o nome do Wi-Fi Direct na lista de redes sem fio exibida. O nome da rede tem como base o nome da sua impressora.

Insira a senha do Wi-Fi Direct, quando solicitado.

4. Imprima o documento.

Imprimir usando um computador habilitado para conexão sem fio

1. Verifique se você já ligou o Wi-Fi Direct na impressora.
2. Ligue a conexão Wi-Fi do computador. Para mais informações, consulte a documentação que acompanha o computador.



NOTA: Se o computador não for compatível com Wi-Fi, você não poderá usar o Wi-Fi Direct.

3. No computador, conecte-se a uma nova rede. Siga o procedimento normal usado para conectar-se a uma nova rede sem fio ou hotspot. Escolha o nome do Wi-Fi Direct na lista de redes sem fio exibida. O nome da rede tem como base o nome da sua impressora.

Insira a senha do Wi-Fi Direct, quando solicitado.



4. Imprima o documento.

Configurações sem fio



Você pode configurar e gerenciar a conexão sem fio da impressora. Isso inclui imprimir informações relacionadas às configurações da rede, ativar ou desativar a função sem fio e restaurar as configurações da conexão sem fio.

Ativar ou desativar os recursos sem fio da impressora

Pressione o botão da Conexão sem fio  para ativar ou desativar os recursos sem fio da impressora.

- Se a impressora tiver uma conexão ativa com uma rede sem fio, o botão da conexão sem fio  fica azul.
- Se a conexão sem fio estiver desativada, o respectivo botão  não estará aceso.

Para restaurar as configurações padrão da rede

- Mantenha o botão Sem fio  e o botão Cancelar  pressionados ao mesmo tempo por pelo menos três segundos. A impressora reinicia e, em seguida, a luz da funcionalidade Sem fio  começa a piscar na cor azul, indicando que a impressora está no Modo de configuração Auto Wireless Connect (AWC) (Conexão sem fio automática). Agora é possível configurar uma conexão sem fio entre a impressora e o seu dispositivo.

3 Configurar a impressora

- [Configure a impressora usando o HP Embedded Web Server \(EWS\) e o HP Device Toolbox \(Windows\)](#)
- [Atualizar o firmware](#)
- [Alterar o tipo de conexão da impressora \(Windows 7\)](#)

Configure a impressora usando o HP Embedded Web Server (EWS) e o HP Device Toolbox (Windows)

Use o HP Embedded Web Server (Servidor Web Incorporado) para gerenciar as funções de impressão a partir do seu computador.

- Exibir informações sobre o status da impressora
- Determinar a vida útil restante para todos os suprimentos e fazer pedido de novos
- Receber notificações dos eventos relativos à impressora e aos suprimentos
- Exibir e alterar a configuração da rede

O servidor da web incorporado da HP funciona quando a impressora está conectada com o seu computador através de uma rede baseada em IP ou USB. O HP Embedded Web Server não aceita conexões de impressoras baseadas em IPX. Não é preciso ter acesso à internet para abrir e usar o HP Embedded Web Server.

Quando a impressora estiver conectada com a rede, é possível conectar-se diretamente com o HP Embedded Web Server, que fica disponível automaticamente.

Quando a impressora estiver conectada via USB (sem conexão com a rede), use o software HP Device Toolbox para se conectar com o HP Embedded Web Server.

 **NOTA:** Se a impressora estiver conectada a um computador Windows via USB, você deverá usar o aplicativo de software HP Device Toolbox para conectar-se ao servidor de web incorporado (EWS) da HP. O HP Device Toolbox está disponível somente se você tiver instalado o software completo da impressora. Dependendo de como a impressora estiver conectada, alguns recursos podem não estar disponíveis. Se a impressora estiver conectada a um computador Windows através de uma rede ou a um computador Mac, não será necessário software adicional para se conectar ao EWS.

 **NOTA:** O Servidor Web Incorporado HP não é acessível fora do firewall da rede.

Acesso e uso do servidor web incorporado (Embedded Web Server, EWS)

As próximas seções fornecem instruções de acesso e navegação do Servidor Web Incorporado HP.

Abrir o HP Embedded Web Server (EWS) a partir do software (Windows 7)

 **NOTA:** O assistente da impressora HP faz parte do software da impressora HP para o sistema operacional Windows 7. Acesse o [site de suporte do produto](#) para obter o software disponível para sua impressora e seu sistema operacional.

1. Abra o Assistente da Impressora HP.



Na área de trabalho do computador, clique em **Start** (Iniciar), selecione **All Programs** (Todos os programas), clique em **HP**, clique na pasta da sua impressora e clique no nome da impressora.

2. No Assistente da Impressora HP, selecione **Print** (Imprimir), e **HP Device Toolbox**.

Abrir o Servidor Web Incorporado HP (HP Embedded Web Server, EWS) a partir de um navegador web

É necessário haver uma conexão de rede para as operações a seguir.

1. Imprima uma página de configuração para localizar o endereço IP ou o nome do host.

- a. Mantenha pressionado o botão Continuar  por três segundos.
 - b. Solte o botão Continuar .
2. Abra um navegador web e, na barra de endereço, digite o endereço IP ou o nome do host exatamente como exibido na página de configuração da impressora. Pressione a tecla Enter no teclado do computador. Aparece o EWS.

 <https://10.10.XXXXX/>

 **NOTA:** Se o navegador de web exibir uma mensagem dizendo que o acesso ao site pode não ser seguro, selecione a opção para continuar o acesso. O acesso a este site não prejudicará o computador.

Abrir o Servidor Web Incorporado HP (HP Embedded Web Server, EWS) ao usar uma conexão Wi-Fi Direct

1. Configurar uma conexão Wi-Fi Direct entre seu dispositivo e a impressora.
2. Abra um navegador web, digite o endereço IP 192 . 168 . 223 . 1 no campo do endereço e pressione a tecla Enter. Aparece o EWS.

 <https://10.10.XXXXX/>

 **NOTA:** Se o navegador de web exibir uma mensagem dizendo que o acesso ao site pode não ser seguro, selecione a opção para continuar o acesso. O acesso a este site não prejudicará o computador.

Acessar o Servidor Web Incorporado HP

A tabela abaixo fornece um resumo dos recursos disponíveis através do HP Embedded Web Server.

Tabela 3-1 Opções do HP Embedded Web Server

Guia ou seção	Descrição
Guia Home (Início) Fornece informação sobre impressora, status e configuração.	<ul style="list-style-type: none"> • Device Status (Status do dispositivo): exibe o status da impressora e o percentual aproximado de vida útil restante dos suprimentos HP. • Supplies Status (Status de suprimentos): exibe o percentual aproximado de vida útil restante dos suprimentos HP. A vida útil real restante dos suprimentos pode variar. Recomenda-se ter cartuchos de substituição disponíveis para instalação quando a qualidade de impressão não for mais aceitável. Não é necessário trocar o suprimento a não ser que a qualidade de impressão não seja mais aceitável. • Device Configuration (Configuração do dispositivo): exibe as informações obtidas na página de configuração da impressora e as definições de configuração de outros dispositivos. • Network Summary (Resumo da rede): exibe as informações obtidas na página de configuração da rede da impressora e as definições de configuração de outras redes. • Event Log (Registro de eventos): exibe a lista de todos os eventos e erros da impressora. • Open Source Licenses (Licenças de código-fonte aberto): exibe um resumo das licenças de programas com software de código-fonte aberto que podem ser usados com a impressora.

Tabela 3-1 Opções do HP Embedded Web Server (continuação)

Guia ou seção	Descrição
Guia System (Sistema) Fornece a capacidade de configurar a impressora a partir do computador.	<ul style="list-style-type: none">• Device Information (Informações do dispositivo): fornece as informações básicas sobre a impressora e a empresa.• Paper Setup (Configurações do papel): altera as configurações padrão de manuseio de papel para a impressora.• Energy Settings (Configurações de energia): altera os intervalos de tempo padrão para entrar no modo de Sleep/Auto Off (suspensão/desligamento automático) ou encerramento automático.• System Setup (Configurações do sistema): altera os padrões do sistema para a impressora.• Service (Serviço): Faça ajustes para fatores ambientais, como umidade e altitude, controle o modo de impressão do arquivo, altere a velocidade do USB e restaure as configurações padrão de fábrica.• Administration (Administração): Defina ou altere a senha da impressora, ative ou desative os comandos de acesso ao dispositivo PJI, especifique a preferência de verificação da assinatura para atualizações do firmware. <p>NOTA: A guia System (Sistema) pode ter senha de proteção. Se a impressora estiver em rede, consulte sempre o administrador antes de alterar as configurações dessa guia.</p>
Guia Networking (Rede) (Somente modelos sem fio) Fornece a capacidade de alterar as configurações de rede do seu computador ou dispositivo móvel.	<p>Essa guia permite ao administrador da rede controlar as configurações relativas à rede para a impressora quando estiver conectada a uma rede baseada em IP. Também permite que o administrador de rede configure o Wireless Direct e a funcionalidade de impressão em nuvem do Google.</p> <p>NOTA: A guia Network (Rede) pode ter senha de proteção. Se a impressora estiver em rede, consulte sempre o administrador antes de alterar as configurações dessa guia.</p>

Definir as configurações de rede IP

Use as seções seguintes para configurar as definições de rede da impressora.

Exibir ou alterar as definições de rede

Use o HP Embedded Web Server para exibir ou alterar as configurações de IP.

1. Abra o HP Embedded Web Server (EWS).
2. Clique na guia **Networking** (Rede) para obter informações sobre a rede. Altere as configurações conforme necessário.

Renomear a impressora em rede

Para renomear a impressora em rede de modo que possa ser identificada exclusivamente, use o Servidor Web Incorporado HP.

1. Abra o HP Embedded Web Server (EWS).
2. Abra a guia **System** (Sistema).
3. Na página **Device Information** (Informações do dispositivo), o nome da impressora padrão está no campo **Device Description** (Descrição do dispositivo). Você pode alterar o nome para identificar essa impressora de modo exclusivo.

 **NOTA:** Preencher os outros campos dessa página é opcional.

4. Clique no botão **Apply** (Aplicar) para salvar as alterações.

Configurar os parâmetros de TCP/IP IPv4 manualmente

Use o EWS para configurar manualmente um endereço IPv4, uma máscara de sub-rede e um gateway padrão.

1. Abra o HP Embedded Web Server (EWS).
2. Na guia **Networking** (Rede), clique em **IPv4 Configuration** (Configuração IPv4) no painel de navegação à esquerda.
3. Na lista suspensa **IP Preferred Address Method** (Método de endereço IP preferido), selecione **Manual** e edite as definições de configuração de IPv4.
4. Clique no botão **Apply** (Aplicar).

Atribuir ou alterar a senha do sistema usando o Servidor Web Incorporado HP

Atribuir uma senha de administrador para acesso à impressora e ao Servidor Web Incorporado HP de modo que usuários não autorizados não possam alterar as configurações da impressora.

1. Abra o HP Embedded Web Server (EWS).
2. Na guia **System** (Sistema), clique no link **Administration** (Administração) no painel de navegação à esquerda.
3. Na área de nome **Product Security** (Segurança do produto), digite a senha no campo **Password** (Senha).
4. Digite novamente a senha no campo **Confirm Password** (Confirmar senha).
5. Clique no botão **Apply** (Aplicar).

 **NOTA:** Anote a senha e guarde em lugar seguro.

Alterar as definições de conservação de energia

A impressora inclui vários recursos para economizar energia e suprimentos.

Configurar Sleep/Auto Off (Suspensão/Desligamento automático) após tempo de inatividade, definindo

Use o EWS para definir o tempo de inatividade antes da impressora entrar no modo de suspensão.

Realize os seguintes procedimentos para alterar a configuração de Suspensão/Desligamento automático após tempo de inatividade:

1. Abra o HP Embedded Web Server (EWS).
 - Use o aplicativo HP Smart para ter acesso ao EWS, se disponível.
 - Use o HP Printer Assistant para sistemas Windows 7.

- Mantenha pressionado o botão Continuar  para imprimir uma página de configuração, e depois acesse o endereço IP exibido na página de configuração da impressora.

 <https://10.10.XX.XXX/>

 **NOTA:** Se você receber uma mensagem indicando que o acesso ao site pode não ser seguro, selecione a opção de continuar para o site. O acesso a este site não prejudicará o computador.

2. Clique na guia **System** (Sistema) e selecione **Energy Settings** (Configurações de energia).
3. Na lista suspensa **Sleep/Auto Off After Inactivity** (Suspensão/Desligamento automático após tempo de inatividade), selecione o intervalo de tempo para a suspensão.
4. Clique no botão **Apply** (Aplicar).

Definir o intervalo para o Shut Down After Inactivity (Encerramento após tempo de inatividade) e configurar a impressora para usar 1 W ou menos de potência

Use o EWS para definir o intervalo de tempo antes do encerramento da impressora.

 **NOTA:** Após o encerramento da impressora, consumo de potência é 1 W ou menos.

Realize o seguinte procedimento para alterar a configuração Desligar após tempo de inatividade:

1. Abra o HP Embedded Web Server (EWS).
 - Use o aplicativo HP Smart para ter acesso ao EWS, se disponível.
 - Use o HP Printer Assistant para sistemas Windows 7.
 - Mantenha pressionado o botão Continuar  para imprimir uma página de configuração, e depois acesse o endereço IP exibido na página de configuração da impressora.

 <https://10.10.XX.XXX/>

 **NOTA:** Se você receber uma mensagem indicando que o acesso ao site pode não ser seguro, selecione a opção de continuar para o site. O acesso a este site não prejudicará o computador.

2. Clique na guia **System** (Sistema) e selecione **Energy Settings** (Configurações de energia).
3. Na lista suspensa **Shut Down After Inactivity** (Encerramento após tempo de inatividade), selecione o tempo do intervalo.

 **NOTA:** O valor padrão é **4 horas**.

4. Clique no botão **Apply** (Aplicar).

Configure as definições de intervalo de tempo para o encerramento

Use o EWS para selecionar se a impressora atrasa ou não o desligamento após o botão Liga/Desliga  ser pressionado.

Execute o seguinte procedimento para alterar as definições de intervalo de tempo no encerramento:

1. Abra o HP Embedded Web Server (EWS).

- Use o aplicativo HP Smart para ter acesso ao EWS, se disponível.
- Use o HP Printer Assistant para sistemas Windows 7.
- Mantenha pressionado o botão Continuar  para imprimir uma página de configuração, e depois acesse o endereço IP exibido na página de configuração da impressora.

 <https://10.10.XXXXX/>

 **NOTA:** Se você receber uma mensagem indicando que o acesso ao site pode não ser seguro, selecione a opção de continuar para o site. O acesso a este site não prejudicará o computador.

2. Clique na guia **System** (Sistema) e selecione **Energy Settings** (Configurações de energia).
3. Selecione ou cancele a opção **Delay when ports are active** (Atrasar quando as portas estão ativas).

 **NOTA:** Quando esta opção é selecionada, a impressora não desligará a não ser que todas as portas estejam inativas. Um link de rede ativo impede que a impressora desligue.

Atualizar o firmware

A HP oferece atualizações periódicas da impressora. Siga as etapas para a atualização do firmware da impressora para uma única impressora.

Atualizar o firmware usando o Firmware Update Utility

Siga estas etapas para baixar e instalar manualmente o utilitário de atualização do firmware a partir do HP.com.

 **NOTA:** Este método é a única opção de atualização de firmware disponível para impressoras conectadas ao computador através de um cabo USB. Também funciona para impressoras conectadas a uma rede.

 **NOTA:** É preciso ter um driver de impressão instalado para usar este método.

1. Acesse www.hp.com/go/support, selecione seu país/região ou idioma e seguida clique no link **Software and Drivers** (Software e drivers).
2. Digite o nome da impressora no campo de pesquisa, pressione o botão Enter e selecione a impressora na lista de resultados da pesquisa.
3. Selecione o sistema operacional.
4. Na seção **Firmware**, localize o **Firmware Update Utility** (Utilitário de atualização de firmware).
5. Clique em **Download** (Baixar), clique em **Run** (Executar) e a seguir clique em **Run** novamente.
6. Quanto o utilitário é executado, selecione a impressora na lista suspensa e clique em **Send Firmware** (Enviar firmware).

 **NOTA:** Para imprimir uma página de configuração para verificar a versão do firmware instalado, antes ou depois do processo de atualização, clique em **Print Config** (Imprimir configurações).

7. Siga as instruções dadas na tela para concluir a instalação, depois clique no botão **Exit** (Sair) para fechar o utilitário.

Alterar o tipo de conexão da impressora (Windows 7)

 **NOTA:** Esta seção é aplicável somente a modelos de impressoras sem fio.

Se você estiver usando a impressora em uma conexão USB (cabos) e estiver usando o software de assistente de impressão da HP, poderá alterar o tipo de conexão para uma conexão sem fio.

 **NOTA:** O assistente da impressora HP faz parte do software da impressora HP para o sistema operacional Windows 7. Acesse o [site de suporte do produto](#) para obter o software disponível para sua impressora e seu sistema operacional.

1. Abra o Assistente da Impressora HP.
 - Na área de trabalho do computador, clique em **Start** (Iniciar), selecione **All Programs** (Todos os programas), clique em **HP**, clique na pasta da sua impressora e clique no nome da impressora.
2. No Assistente da Impressora HP, selecione **Tools** (Ferramentas) na barra de navegação e em seguida selecione **Device Setup & Software** (Configuração de dispositivo e software).

4 Colocar mídia

- [Configurar a bandeja de entrada para diferentes tamanhos de papel](#)
- [Carregar papel](#)
- [Colocar envelopes para impressão](#)
- [Colocar e imprimir etiquetas](#)

Configurar a bandeja de entrada para diferentes tamanhos de papel

 **NOTA:** Esta seção só se aplica aos modelos de impressora compatíveis com papéis de tamanho Ofício.

Alguns modelos de impressora são compatíveis com papéis de tamanho Ofício. Se o modelo da sua impressora for compatível com esse tamanho de papel, será necessário alterar a orientação da guia de comprimento de papel ao alternar entre os tamanhos grande e pequeno.

Para saber se sua impressora aceita papel Ofício, compare a guia de comprimento de papel da sua impressora com as imagens a seguir.

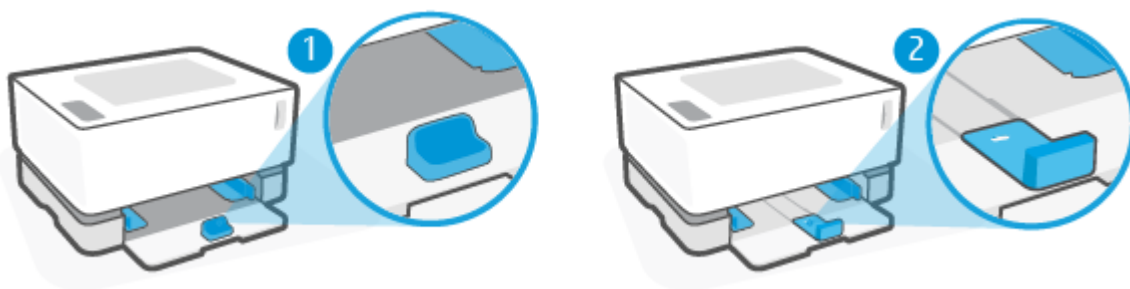

1 A impressora não é compatível com papel Ofício.

2 A impressora é compatível com papel Ofício.

Orientação da guia do papel

- Para alimentar a impressora com papel A4/Carta ou papéis grandes, envelopes e etiquetas, a guia de comprimento de papel precisa estar nesta orientação:

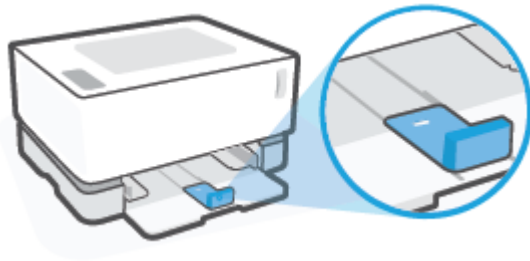

- Para carregar papéis menores que A4/Carta, a guia de comprimento de papel precisa estar nesta orientação:

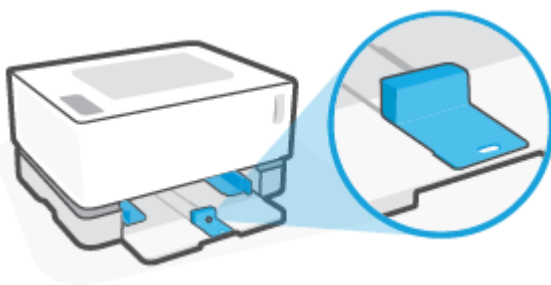

Para inverter a guia de comprimento de papel

1. Remova a tampa da bandeja de entrada se necessário.

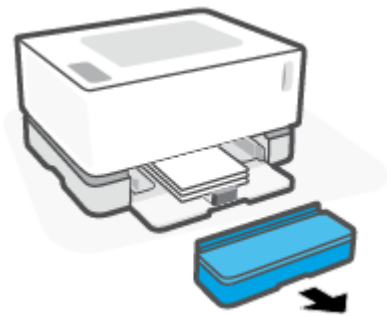

2. Remova todo o papel da bandeja de entrada.

3. Deslize a guia de comprimento de papel até a borda externa da bandeja de entrada.

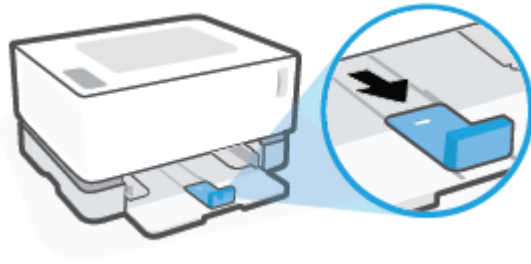

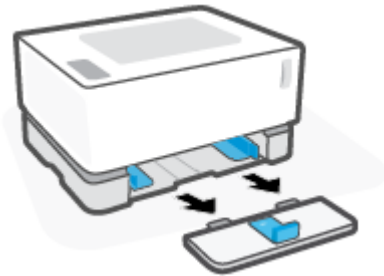

 **NOTA:** Aqui, a guia é mostrada na orientação correta para A4/Carta ou papéis maiores.

4. Remova a bandeja de entrada.

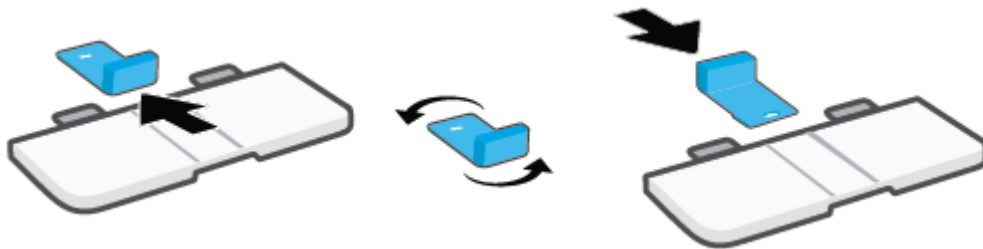

5. Deslize a guia de comprimento de papel até retirá-la da bandeja de entrada, gire a guia e deslize-a novamente, encaixando-a de volta na bandeja.



 **NOTA:** A guia é mostrada sendo girada para possibilitar o carregamento de papéis menores que A4/Carta. Para carregar papéis maiores, gire a guia na direção oposta.

6. Reinstale a bandeja de entrada.



Carregar papel

As informações a seguir descrevem como carregar papel na bandeja de entrada.



NOTA: Para evitar congestionamento de papel:

- Nunca coloque nem remova o papel da bandeja de entrada durante a impressão.
- Antes de adicionar papel novo, sempre remova todo o papel da bandeja de entrada e endireite toda a pilha.
- Use um papel que não esteja enrugado, dobrado ou danificado.

Colocar papel

1. Remova a bandeja de entrada.

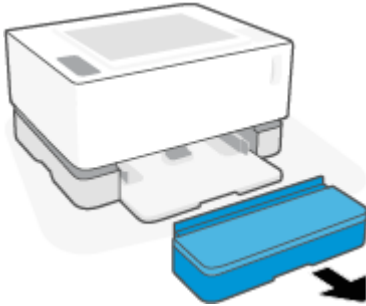

2. Remova o papel, se houver, da bandeja de entrada.
3. Verifique se a guia de comprimento de papel está na orientação correta para o tamanho de papel que será carregado. Para obter mais informações, consulte [Configurar a bandeja de entrada para diferentes tamanhos de papel na página 25](#).
4. Deslize as guias de papel na direção de dentro para fora, liberando espaço para o papel.



NOTA: Para papel Ofício, deslize a guia de comprimento de papel até ela ultrapassar a borda da bandeja e verifique se é possível ver a sigla “LGL” na janela.

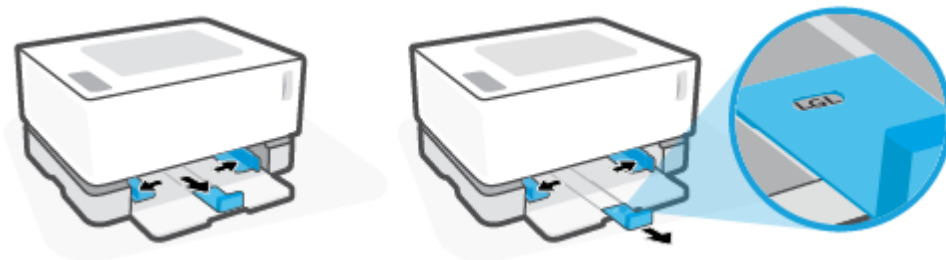

NOTA: Aqui, a guia de comprimento de papel é mostrada na orientação correta para A4/Carta ou papéis maiores. Para carregar papéis menores, gire a guia na posição oposta. Para obter mais informações, consulte [Configurar a bandeja de entrada para diferentes tamanhos de papel na página 25](#).

5. Flexione ou ventile a borda da pilha de papel para separar as páginas antes de carregá-la.

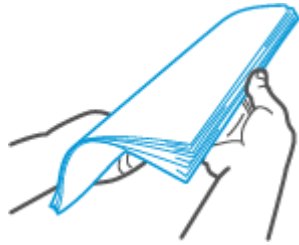

6. Insira a pilha de papel na bandeja de entrada com a margem superior para a frente e o lado a ser impresso voltado para cima. Empurre o papel até ele encostar no bloqueio traseiro.

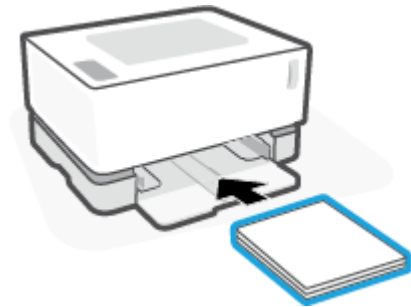

7. Deslize as guias de papel para as bordas da pilha de papel até que parem.

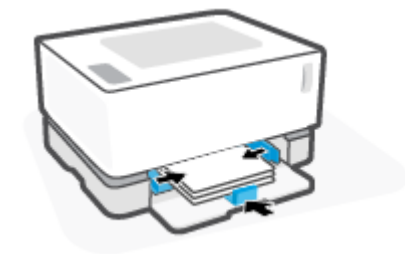

8. Recoloque a bandeja de entrada.

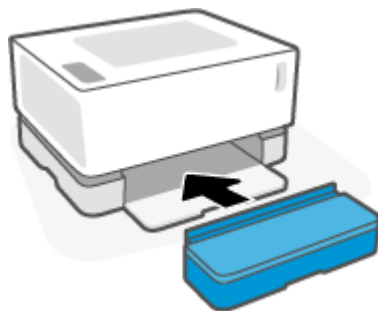

 **NOTA:** Não é possível usar a tampa quando papéis maiores que A4/Carta são carregados.

Colocar envelopes para impressão

Para colocar envelopes

1. Remova a bandeja de entrada.

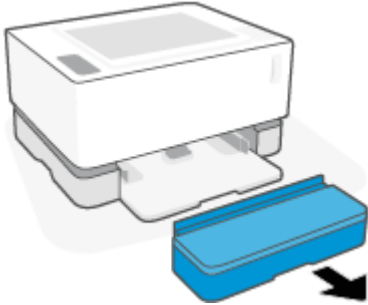

2. Deslize as guias do papel até as bordas da bandeja de entrada.

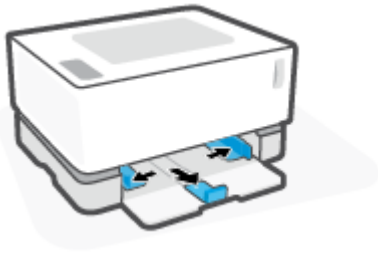

3. Remova todo o papel da bandeja de entrada.
4. Verifique se a guia de largura de página está na orientação adequada para carregar envelopes. Para obter mais informações, consulte [Configurar a bandeja de entrada para diferentes tamanhos de papel na página 25](#).
5. Coloque o envelope no meio da bandeja de entrada, com a extremidade curta voltada para a parte de trás da bandeja. O lado a ser impresso deve ficar com a face voltada para cima.
6. Deslizar as guias de papel para as bordas do envelope até que parem.



7. Recoloque a bandeja de entrada.

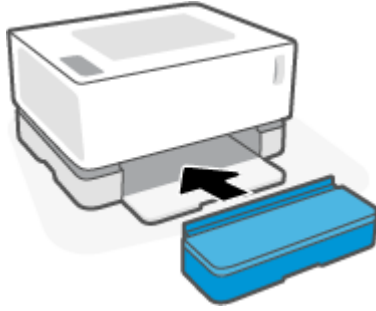

Para imprimir envelopes

1. No software, clique no botão **Print** (Imprimir).
2. Selecione a impressora na lista de impressoras.
3. Clique no botão que abre a caixa de diálogo **Properties** (Propriedades). Dependendo do aplicativo de software, esse botão pode ser denominado **Properties** (Propriedades), **Preferences** (Preferências), **Options** (Opções), **Printer Setup** (Configuração da impressora) **Printer Properties** (Propriedades da impressora) ou **Printer** (Impressora).
4. Clique na guia **Paper/Quality** (Papel/Qualidade).
5. Na lista suspensa **Media** (Mídia), selecione **Envelope**.
6. Clique no botão **OK** para fechar a caixa de diálogo **Document Properties** (Propriedades do documento).
7. Na caixa de diálogo **Print** (Imprimir), clique no botão **OK** para imprimir o trabalho.

Colocar e imprimir etiquetas

Para carregar etiquetas

1. Remova a bandeja de entrada.

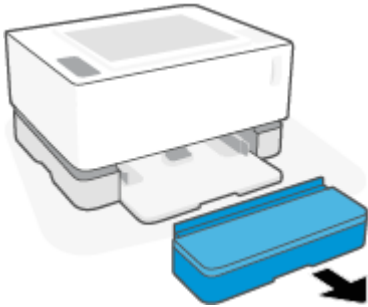

2. Deslize as guias do papel até as bordas da bandeja de entrada.

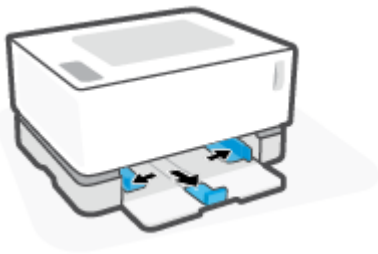

3. Remova todo o papel da bandeja de entrada.
4. Verifique se a guia de comprimento de papel está na orientação correta para carregar etiquetas. Para obter mais informações, consulte [Configurar a bandeja de entrada para diferentes tamanhos de papel na página 25](#).
5. Insira a folha de etiquetas na parte central da bandeja de entrada, com a margem superior da folha voltada para a parte de trás da bandeja. O lado a ser impresso deve ficar com a face voltada para cima.



6. Deslize completamente as guias de papel para as bordas da folha.

7. Recoloque a bandeja de entrada.

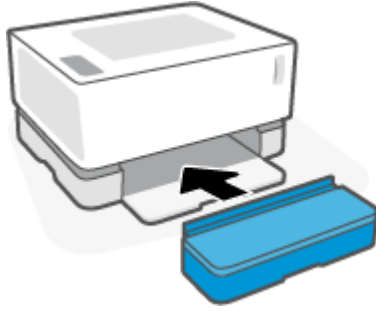

Para imprimir etiquetas

1. No software, clique no botão **Print** (Imprimir).
2. Selecione a impressora na lista de impressoras.
3. Clique no botão que abre a caixa de diálogo **Properties** (Propriedades). Dependendo do aplicativo de software, esse botão pode ser denominado **Properties** (Propriedades), **Preferences** (Preferências), **Options** (Opções), **Printer Setup** (Configuração da impressora) **Printer Properties** (Propriedades da impressora) ou **Printer** (Impressora).
4. Clique na guia **Paper/Quality** (Papel/qualidade).
5. Na lista suspensa **Media** (Mídia), selecione **Labels** (Etiquetas).
6. Clique no botão **OK** para fechar a caixa de diálogo **Document Properties** (Propriedades do documento).
7. Na caixa de diálogo **Print** (Imprimir), clique no botão **OK** para imprimir o trabalho.

5 Imprimir

- [Imprimir fotos usando um computador com o sistema operacional Windows](#)
- [Imprimir usando um computador Mac](#)
- [Imprimir com dispositivos móveis](#)



NOTA: Quando a luz do botão Liga/Desliga  estiver piscando e todas as outras luzes do painel de controle estiverem apagadas, a impressora está inicializando, resfriando, executando rotinas automáticas de limpeza ou desligando. Quando a impressora estiver esfriando, os trabalhos de impressão entram em pausa. Os trabalhos de impressão continuarão quando a máquina estiver pronta. Isso pode levar alguns minutos.

Para uma impressão produtiva, esta impressora pode entrar automaticamente em modo de resfriamento sob certas condições ambientais quando necessário.

Imprimir fotos usando um computador com o sistema operacional Windows

O procedimento a seguir descrevem o processo básico de impressão para Windows.

1. Para impressão com conexão sem fio, verifique se a impressora está conectada à mesma rede que o computador ou dispositivo. Se quiser imprimir sem se conectar a um roteador, use o Wi-Fi Direct.
2. No software, clique no botão **Print** (Imprimir).
3. Selecione a impressora na lista de impressoras.
4. Clique no botão que abre a caixa de diálogo **Properties** (Propriedades).

Dependendo do aplicativo de software, esse botão pode ser denominado **Properties** (Propriedades), **Options** (Opções), **Printer Setup** (Configuração da impressora), **Printer Properties** (Propriedades da impressora), **Printer** (Impressora) ou **Preferences** (Preferências).

5. Clique ou toque nas guias do driver de impressão para configurar as opções disponíveis.
6. Clique ou toque no botão **OK** para retornar à caixa de diálogo **Print** (Imprimir). Selecione o número de cópias a serem impressas a partir desta tela.
7. Clique ou toque no botão **OK** para imprimir o trabalho.

Selecione o tipo de papel (Windows)

1. No software, clique no botão **Print** (Imprimir).
2. Selecione a impressora na lista de impressoras.
3. Clique no botão que abre a caixa de diálogo **Properties** (Propriedades).

Dependendo do aplicativo de software, esse botão pode ser denominado **Properties** (Propriedades), **Options** (Opções), **Printer Setup** (Configuração da impressora), **Printer Properties** (Propriedades da impressora), **Printer** (Impressora) ou **Preferences** (Preferências).

4. Clique ou toque na guia **Printing Shortcuts** (Atalhos de impressão).
5. Na lista suspensa **Paper Type** (Tipo de papel), selecione o tipo de papel correto e clique ou toque no botão **OK** para fechar a caixa de diálogo **Properties** (Propriedades) ou **Preferences** (Preferências).
6. Na caixa de diálogo **Print** (Imprimir), clique no botão **OK** para imprimir o trabalho.

Impressão manual em frente e verso (Windows)

1. No software, clique no botão **Print** (Imprimir).
2. Selecione a impressora na lista de impressoras.
3. Clique no botão que abre a caixa de diálogo **Properties** (Propriedades).
Dependendo do aplicativo de software, esse botão pode ser denominado **Properties** (Propriedades), **Options** (Opções), **Printer Setup** (Configuração da impressora), **Printer Properties** (Propriedades da impressora), **Printer** (Impressora) ou **Preferences** (Preferências).
4. Clique na guia **Layout** (Leiaute).
5. Selecione a opção duplex apropriada na lista suspensa **Print on Both Sides Manually** (Impressão manual frente e verso) e em seguida clique no botão **OK**.
6. Na caixa de diálogo **Print** (Imprimir), clique no botão **OK** para imprimir o trabalho. A impressora inicialmente imprimirá o primeiro lado de todas as páginas do documento.
7. Retire a pilha impressa do compartimento de saída e coloque-a com o lado impresso voltado para baixo e a borda superior primeiro na bandeja de entrada.
8. No computador, clique no botão **OK** para imprimir o segundo lado do trabalho.
9. Se indicado, selecione o botão apropriado no painel de controle para continuar.

Imprimir várias páginas por folha (Windows)

1. No software, clique no botão **Print** (Imprimir).
2. Selecione a impressora na lista de impressoras.
3. Clique no botão que abre a caixa de diálogo **Properties** (Propriedades).

Dependendo do aplicativo de software, esse botão pode ser denominado **Properties** (Propriedades), **Options** (Opções), **Printer Setup** (Configuração da impressora), **Printer Properties** (Propriedades da impressora), **Printer** (Impressora) ou **Preferences** (Preferências).

4. Clique ou toque na guia **Layout** (Leiaute).
5. Selecione a opção correta de **Orientação**.
6. Selecione o número de páginas de cada folha que você quer imprimir na opção **Páginas por Folhas**.
7. **Somente no Windows 7:** Clique ou toque no botão **Avançado**.
8. Selecione a forma como as páginas devem ser organizadas para cada folha na opção **Pages per Sheet Layout** (Disposição de páginas por folha).
9. **Somente no Windows 7:** Clique ou toque no botão **OK** para fechar a caixa de diálogo **Advanced Options** (Opções avançadas).
10. Clique ou toque no botão **OK** para fechar as caixas de diálogo **Properties** (Propriedades) ou **Preferences** (Preferências).

Imprimir usando um computador Mac

Instruções para impressoras compatíveis com HP AirPrint e computadores Mac com macOS e OS X 10.7 (Lion) e posterior.

Você pode imprimir de um computador Mac que está executando AirPrint desde que a impressora esteja conectada ao computador através de uma conexão de rede Wi-Fi. Quando se usa AirPrint, não é necessário baixar nenhum driver para o computador.

Para conectar a impressora

1. Para conectar a impressora ao computador:
 - Para impressão com conexão sem fio, verifique se a impressora tem uma boa conexão e se está conectada à mesma rede do computador.
 - Para impressoras conectadas com USB, conecte a impressora ao computador via cabo USB.
2. Abra **System Preferences** (Preferências do sistema) e selecione **Printers and Scanners** (Impressoras e scanners).
3. Clique em **(+)** e escolha a impressora na lista de impressoras exibida e em seguida clique em **Add** (Adicionar).

Para imprimir

- ▲ Quando estiver conectado, use o comando Imprimir de seu aplicativo ou programa para exibir as opções de impressão. Selecione a impressora na lista de impressoras disponíveis para seu computador ou aplicativos. Consulte a documentação ou ajuda fornecida com o seu aplicativo para obter mais informações.

Para monitorar os níveis dos suprimentos

- ▲ Acesse 123.hp.com para baixar e instalar aplicativos adicionais compatíveis com sua impressora, inclusive utilitários que você pode usar para monitorar os níveis dos suprimentos.

Imprimir com dispositivos móveis

 **NOTA:** Esta seção é aplicável somente a modelos de impressoras sem fio.

Você pode imprimir documentos e fotos diretamente de seus dispositivos móveis, inclusive iOS, Android, Windows Mobile, Chromebook e Amazon Kindle.

 **NOTA:** Você também pode usar o aplicativo HP Smart para imprimir a partir de dispositivos móveis.

1. Certifique-se de que a impressora esteja conectada à mesma rede que o dispositivo móvel. Se desejar imprimir sem se conectar a um roteador, use o Wi-Fi Direct para imprimir de um dispositivo móvel.

2. Para ativar a impressão em seu dispositivo móvel:

- **iOS:** Use a opção **Print** (Imprimir) no menu **Share** (Compartilhar).

 **NOTA:** Dispositivos que executam o iOS 4.2 ou posterior têm o AirPrint pré-instalado.

- **Android:** Baixe o HP Print Service Plugin (suportado pela maioria dos dispositivos Android) da Google Play Store e ative-o em seu dispositivo.

 **NOTA:** Dispositivos que executam o Android 4.4 ou posterior são suportados pelo HP Print Service Plugin. Dispositivos que executam o Android 4.3 ou anterior podem imprimir usando o app HP ePrint, disponível na Google Play Store.

- **Windows Mobile:** Selecione **Print** (Imprimir) no menu **Device** (Dispositivo).

 **NOTA:** Se a impressora não estiver na lista, talvez seja necessário fazer uma configuração única da impressora usando o assistente **Add Print** (Adicionar Impressora).

- **Chromebook:** Baixe e instale o aplicativo **HP Print for Chrome** da Chrome Web Store para habilitar a impressão por Wi-Fi.

- **Amazon Kindle Fire HD9 e HDX:** A primeira vez que você selecionar **Print** (Imprimir) no dispositivo, o plugin do serviço de impressão HP será baixado automaticamente para ativar a impressão móvel.

 **NOTA:** Para obter informações detalhadas sobre como ativar a impressão a partir de seus dispositivos móveis, acesse o site do HP Mobile Printing (www.hp.com/go/mobileprinting). Se uma versão local deste site não estiver disponível em seu país/região ou idioma, você poderá ser direcionado ao site do HP Mobile Printing de outro país/região ou idioma.

3. Certifique-se de que o papel colocado seja correspondente às definições de papel da impressora. A definição exata do tamanho do papel, de acordo com o papel carregado, permite que seu dispositivo móvel reconheça que tamanho de papel está sendo usado na impressão.

6 Gerenciamento de toner, mídia e peças

- [Verificar o nível de toner](#)
- [Toner de recarga](#)
- [Troque o cilindro de imagem](#)
- [Pedir suprimentos, mídia e peças](#)

Verificar o nível de toner

Quando o toner da impressora estiver baixo, você vai precisar de um ou dois kits de recarga de toner HP para adicionar toner. É possível comprar kits de recarga de toner HP em www.hp.com/buy/supplies ou no seu revendedor HP local.

Verifique o indicador de nível de toner na frente da impressora para determinar quando adicionar toner.



NOTA: Verifique sempre a luz de Status da recarga  que fica próxima à porta de recarga para determinar se o toner pode ser adicionado ou não.

O toner pode ser adicionado quando a luz de Status da recarga  que fica próxima à porta de recarga fica acessa na cor branca. O toner não pode ser adicionado quando a luz estiver apagada. Se a luz estiver apagada, ainda pode haver muito toner para aceitar uma recarga completa, ou o cilindro de imagem pode precisar ser substituído em breve.



Cheio: O nível de toner está alto e não é possível adicionar mais toner neste momento.



Preencher: O nível do toner está baixo. “+1” significa que um Kit de recarga do toner pode ser adicionado.



Baixo: O nível do toner está baixo. “+2” significa que dois Kits de recarga de toner podem ser adicionados.



Muito baixo: O toner está esgotado. A impressora não irá imprimir até que o toner seja adicionado.

Toner de recarga

Use a luz de Status da recarga  (próxima à porta de recarga) e o indicador de nível do toner (na frente da impressora) para determinar quando adicionar o toner.

Para recarregar o toner

1. Verifique se a luz de Status da recarga  está ligada (branca). O toner não pode ser adicionado quando a luz estiver apagada.
2. Balance o Kit de recarga de toner por pelo menos 10 segundos. Você vai ouvir a bola misturando o toner por dentro.



3. Remova o anel e a tampa.

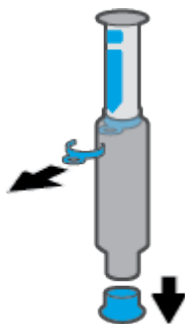

4. Tire a cobertura do porta de recarga.



5. Coloque o Kit de recarga de toner dentro da porta de recarga e gire-a 180° no sentido horário até que pare.

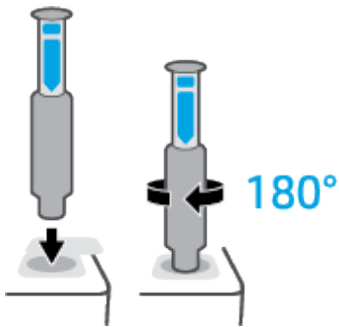

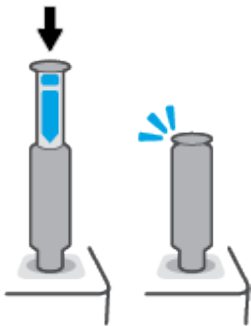

6. Empurre o êmbolo para baixo completamente até ouvir um clique. Se o êmbolo não descer completamente, como mostrado, puxe-o para cima e empurre-o novamente para baixo até ficar encaixado.

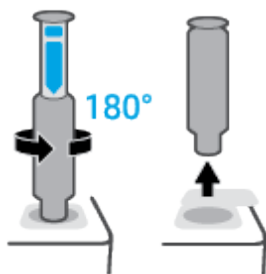

7. Gire o Kit de recarga de toner 180° no sentido anti-horário para desengatá-lo da porta. Remova o kit da porta e recicle-o.



 **NOTA:** Se não for possível girar o kit, o êmbolo não ficará totalmente embaixo. Repita as etapas 6 e 7. Se ainda assim não for possível desacoplar o kit, pressione o botão **Cancelar**  no painel de controle, remova e agite bem o kit, e tente novamente.

8. Volte a cobrir a porta.

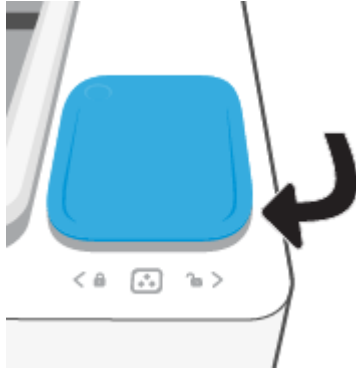

Troque o cilindro de imagem

Para substituir o cilindro de imagem

1. Levante a tampa superior.

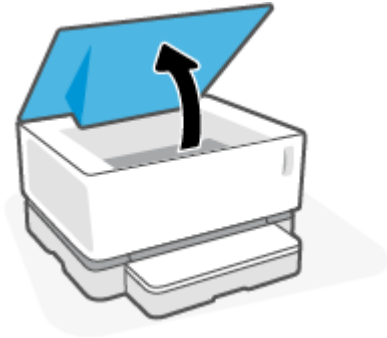

2. Remova e recicle o cilindro de imagem usado.

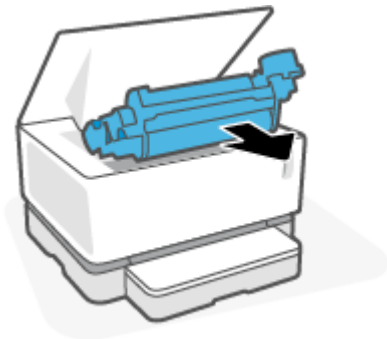

3. Remova a tampa laranja do novo cilindro de imagem, enquanto puxa cuidadosamente as duas abas do cilindro de imagem e remove a tampa.

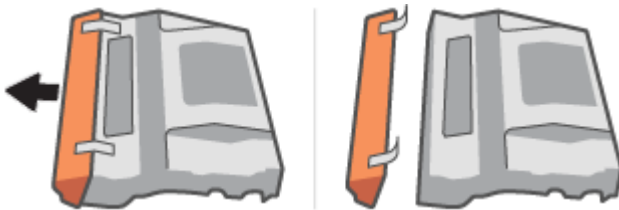

4. Agite o novo cilindro de imagem.

5. Coloque o novo cilindro de imagem na impressora.

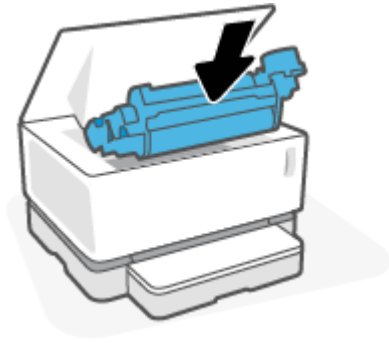

6. Abaixar a Tampa superior.

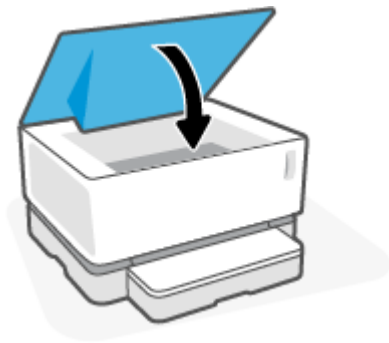

Pedir suprimentos, mídia e peças

Tabela 6-1 Informação acerca do processo de encomenda

Encomendar suprimentos e papel	www.hp.com/go/suresupply
Encomendar peças ou acessórios originais HP	www.hp.com/buy/parts
Encomendar através de fornecedores de serviços ou suporte	Contate um fornecedor de serviço ou suporte autorizado HP.
Informações gerais	www.hp.com/support/Neverstop1000
Encomendar usando o servidor web incorporado (Embedded Web Server, EWS) da HP	Para acessar através de um navegador web compatível no seu computador, digite o endereço IP ou nome do host da impressora na barra de endereço/URL. O EWS contém um link para o site HP SureSupply, que fornece opções para adquirir suprimentos originais HP.

Tabela 6-2 Suprimentos

Item	Descrição
Kit de recarga de toner Neverstop Laser original HP 103A preto	Um kit de recarga de toner
Kit de recarga de toner Neverstop Laser pacote duplo original HP 103AD preto	Pacote com dois kits de recarga de toner.
Cilindro de imagem laser HP 104A preto	Substituição cilindro de imagem

7 Solucionar problemas

- [Suporte HP](#)
- [Interpretar os padrões de luz do painel de controle](#)
- [Restaurar os padrões de fábrica](#)
- [A impressora não puxa o papel ou falha de alimentação](#)
- [Remover congestionamentos de papel](#)
- [Aprimorar a qualidade de impressão](#)
- [Resolver problemas de qualidade de impressão](#)
- [Solução de problemas de rede sem fio](#)

Suporte HP

Para ver as mais recentes atualizações do produto e informações de suporte, acesse o site de suporte do produto em www.support.hp.com. O suporte on-line HP oferece uma variedade de opções para ajudar você com a sua impressora:



Obter software e drivers: Baixe software, drivers e firmware necessários para sua impressora.



Pergunte à comunidade: Junte-se a fóruns da comunidade para encontrar soluções, fazer perguntas e compartilhar dicas.



HP Diagnostic Tools: Use as ferramentas on-line da HP para detectar sua impressora e encontrar soluções recomendadas.

Falar com a HP

Se você precisar da ajuda de um representante do suporte técnico HP para resolver um problema, acesse o [site de Contato com o Suporte](#). As seguintes opções de contato estão disponíveis sem custo, para clientes na garantia (suporte assistido por agente HP para clientes fora da garantia pode ser cobrado):



Fale com um agente de suporte da HP ou com o Agente Virtual da HP on-line.



Ligue para um agente de suporte HP.

Ao entrar em contato com o suporte HP, esteja preparado para fornecer as seguintes informações:

- Nome do produto (localizado na impressora)
- Número do produto (localizado na etiqueta na parte de trás da impressora)
- Número de série (localizado na parte de trás ou inferior da impressora)

Registrar impressora

Com apenas alguns minutos para se registrar, você poderá desfrutar de um serviço mais rápido, um suporte mais eficiente e alertas de suporte para produtos. Caso não tenha registrado a impressora durante a instalação do software, você poderá registrá-la agora em <http://www.register.hp.com>.

Opções de garantia adicional

Os planos de manutenção estendida estão disponíveis para a impressora a custos adicionais. Acesse www.support.hp.com, selecione seu país/região e idioma e veja as opções de garantia estendida disponíveis para a sua impressora.

Informações adicionais

Acesse www.hp.com/support/Neverstop1000 ou www.hp.com/support. Selecione seu país/região. Digite o nome do produto e em seguida selecione **Search** (Pesquisar)

Há instruções disponíveis para executar várias tarefas, como as seguintes:

- Solução de problemas da sua impressora
- Imprimir a partir de vários aplicativos e de vários dispositivos
- Obter suporte

Você encontrará documentos, vídeos e muitos outros recursos para ajudá-lo a obter o máximo da sua impressora.

Interpretar os padrões de luz do painel de controle

Tabela 7-1 Legenda da luz de status



	Exemplo de símbolo para “luz piscando”
	Exemplo de símbolo para “luz acesa”

Tabela 7-2 Padrões de luz do painel de controle















Status da luz	Status da impressora	Ação
<p>A luz Continuar e a luz Cancelar estão acesas.</p> 	<p>A impressora está no modo de alimentação manual para a impressão de envelopes ou etiquetas.</p>	<p>Coloque um envelope ou uma folha de etiquetas na bandeja de entrada e pressione o botão Continuar.  para continuar. Ou pressione o botão Cancelar.  para cancelar o trabalho atual.</p>
	<p>A impressora está processando um trabalho manual de frente e verso.</p>	<p>Coloque as folhas na bandeja de entrada para imprimir o segundo lado e pressione o botão Continuar  para continuar. Ou pressione o botão Cancelar.  para cancelar o trabalho atual.</p>
	<p>A impressora recebeu uma solicitação para o registro no Google Cloud Print.</p>	<p>Pressionar o botão Continuar  para continuar ou pressione o botão Cancelar.  para parar.</p>
<p>A luz de Atenção está piscando. As luzes de Papel, Continuar e Cancelar estão acesas.</p> 	<p>O tipo ou tamanho de papel carregado na bandeja de entrada é diferente do tipo ou tamanho de papel especificado nas configurações do trabalho de impressão.</p>	<p>Coloque o tipo e o tamanho do papel que corresponda às configurações do trabalho de impressão na bandeja de entrada ou pressione o botão Continuar  para continuar com o papel colocado. Em alternativa, pressione o botão Cancelar  para cancelar o trabalho atual.</p>
<p>As luzes de Wi-Fi Direct e Atenção estão piscando. A luz de Cancelar está acesa.</p> 	<p>A impressora recebeu a solicitação para a conexão com a impressora usando o Wi-Fi Direct.</p>	<p>Pressione o botão Wi-Fi Direct  para conectar ou pressione o botão Cancelar  para parar.</p>
<p>As luzes de Atenção e de Papel estão piscando.</p> 	<p>A bandeja de entrada está vazia.</p>	<p>Carregar bandeja de entrada.</p>
<p>A luz de Atenção está piscando.</p> 	<p>A porta está aberta.</p>	<p>Verifique se a tampa superior está completamente fechada.</p>

Tabela 7-2 Padrões de luz do painel de controle (continuação)



















Status da luz	Status da impressora	Ação
A luz de Atenção está piscando. As luzes de Papel, Continuar e Cancelar estão acesas.	O papel está congestionado na bandeja de entrada.	Remover o congestionamento. Pressionar o botão Continuar  para continuar.
		
A luz de Atenção está piscando. As luzes de Papel e Cancelar estão acesas.	O papel ficou congestionado na área do cilindro de imagem.	Remover o congestionamento.
		
A luz de advertência do toner (no indicador do nível de toner) está piscando (âmbar). A luz de Status da recarga (próxima a porta de recarga) está acesa (branca).	O nível do toner está muito baixo para impressão.	Adicione toner usando o kit de recarga de toner.
		
As luzes de Atenção e Cilindro de Imagem estão piscando.	O cilindro de imagem chegou ao fim de sua vida útil e deve ser substituído.	Troque o cilindro de imagem.
		
A luz de Status da recarga (próxima à porta de recarga) está âmbar e piscar rapidamente.	Há um problema com o kit de recarga de toner.	Use um kit de recarga de toner diferente. É preciso esperar até que a luz de Status da recarga  fique branca antes de tentar recarregar o toner.
		
A luz de Atenção está piscando e a luz do Cilindro de Imagem está acesa.	O cilindro de imagem está ausente ou foi instalado incorretamente.	Instalação ou reinstalação do cilindro de imagem.
		
	Há um problema com o cilindro de imagem.	Use outro cilindro de imagem.
	Há um problema com a leitura do nível de toner.	Remova e agite o cilindro de imagem e reinstale-o.
	O selo do cilindro de imagem está presente.	Remova o selo do cilindro de imagem.
A luz de Atenção está acesa.	Um problema foi detectado pelo sensor do cilindro de imagem.	
		
	Há um problema com o scanner de mesa.	Desligue o dispositivo e religue-o. Se o problema persistir, entre em contato com o suporte HP.
	Congestionamento de papel.	Entre em contato com o Suporte HP. É necessário fazer uma chamada de serviço de assistência para remover o congestionamento sem danificar o mecanismo de impressão.
	Há um problema no mecanismo de impressão.	Desligue o dispositivo e religue-o. Se o problema persistir, entre em contato com o suporte HP.

Tabela 7-2 Padrões de luz do painel de controle (continuação)

Status da luz	Status da impressora	Ação
	Há um problema no hardware da conexão sem fio.	Desligue o dispositivo e religue-o. Se o problema persistir, entre em contato com o suporte HP.
A cor da luz de Status da recarga é âmbar e está piscando rapidamente. 	O nível do toner está cheio e a impressora não pode aceitar toner adicional neste momento.	Remova o kit de recarga de toner e espere até que a luz de Status da recarga  fique branca antes de tentar recarregar o toner.
	A impressora não pode receber toner adicional neste momento porque está ocupada ou o cilindro de imagem está muito próximo do fim de sua vida útil.	Remova o kit de recarga de toner e espere até que a luz de Status da recarga  fique branca antes de tentar recarregar o toner.
	O kit de recarga de toner anterior não está completamente vazio dentro da impressora.	Remova o kit de recarga de toner atual, reinstale o kit de recarga de toner anterior e verifique se o toner está totalmente distribuído na impressora.
	Há um problema com o kit de recarga de toner na porta de recarga.	Use outro kit de recarga de toner para adicionar toner. É preciso esperar até que a luz de Status da recarga  fique branca antes de tentar recarregar o toner.
A luz de Advertência do toner (no indicador do nível de toner) e a luz de Status da recarga (próxima à porta de recarga) estão piscando na cor âmbar. 	Há um problema com o motor de ancoragem do kit de recarga de toner.	Limpe quaisquer detritos presentes na porta de recarga.
A luz da Conexão sem fio está acesa e a luz de Cancelar está piscando. 	Ocorreu um erro ao tentar realizar uma conexão sem fio WPS.	Pressione o botão Cancelar  para continuar.
A luz Atenção está piscando e a luz Continuar está acesa. 	O hardware da conexão sem fio não foi detectado.	Pressionar o botão Continuar  para continuar sem o hardware da conexão sem fio.
	Um firmware incorreto foi carregado.	Pressionar o botão Continuar  para continuar. Carregue o firmware correto.

Restaurar os padrões de fábrica

A restauração dos padrões de fábrica retorna todas as configurações de impressora e rede para os padrões de fábrica. Isso não redefinirá a contagem de página. Para restaurar as configurações dos padrões de fábrica, siga as seguintes etapas.

⚠ CUIDADO: A restauração dos padrões de fábrica retorna todas as configurações aos padrões de fábrica assim como exclui todas as páginas armazenadas na memória.

1. Abra o HP Embedded Web Server (EWS). Para mais informações, consulte a seção **Acessando e usando o Servidor Web Incorporado (Embedded Web Server, EWS)** deste Guia do usuário.
2. Na guia **System** (Sistema), clique em **Service** (Manutenção).
3. Na área de **Restore Defaults** (Restaurar Padrões), clique no botão **Restore defaults**.

A impressora será reiniciada automaticamente.

A impressora não puxa o papel ou falha de alimentação

Introdução

As soluções a seguir podem ajudar a solucionar problemas se a impressora não estiver puxando o papel da bandeja de entrada ou se estiver carregando várias folhas de papel de uma só vez. Qualquer uma dessas situações pode resultar em congestionamento de papel.

- [O produto não puxa o papel](#)
- [O produto puxa várias folhas de papel](#)

O produto não puxa o papel

Se a impressora não puxar o papel da bandeja de entrada, tente estas soluções:

1. Abra o produto e remova as folhas de papel congestionadas.
2. Carregue o papel com o tamanho correto para o seu trabalho.
3. Certifique-se de selecionar o tamanho e o tipo de papel corretos ao configurar o trabalho de impressão.
4. Verifique se as guias do papel na bandeja de entrada estão ajustadas corretamente de acordo com o tamanho do papel.
5. Os roletes acima da bandeja de entrada podem estar contaminados. Limpe os roletes com um pano sem fiapos levemente umedecido com água morna.

O produto puxa várias folhas de papel

Se o produto puxar várias folhas de papel da bandeja de entrada, tente estas soluções:

1. Remova a pilha de papel da bandeja de entrada, dobre-a, gire-a 180 graus e vire-a ao contrário. Recoloque a pilha de papel na bandeja de entrada.
2. Use apenas papel que atenda às especificações da HP para esse produto.
3. Use um papel que não esteja enrugado, dobrado ou danificado. Se necessário, use papel de um pacote diferente.
4. Verifique se a bandeja de entrada não está cheia demais. Se estiver, remova toda a pilha de papel da bandeja de entrada, endireite a pilha e recoloque um pouco de papel na bandeja.
5. Verifique se as guias de papel na bandeja estão ajustadas corretamente de acordo com o tamanho do papel.
6. Verifique se o ambiente de impressão está das especificações recomendadas.

Remover congestionamentos de papel

Introdução

As informações a seguir incluem instruções para remover congestionamentos de papel da impressora.

- [Locais dos congestionamentos](#)
- [Congestionamentos frequentes ou recorrentes](#)
- [Remover um congestionamento na bandeja de entrada](#)
- [Remover o congestionamento de papel de dentro do produto](#)
- [Remover congestionamentos pelas áreas de saída](#)

Locais dos congestionamentos

Os congestionamentos podem ocorrer nas seguintes localizações de um produto.

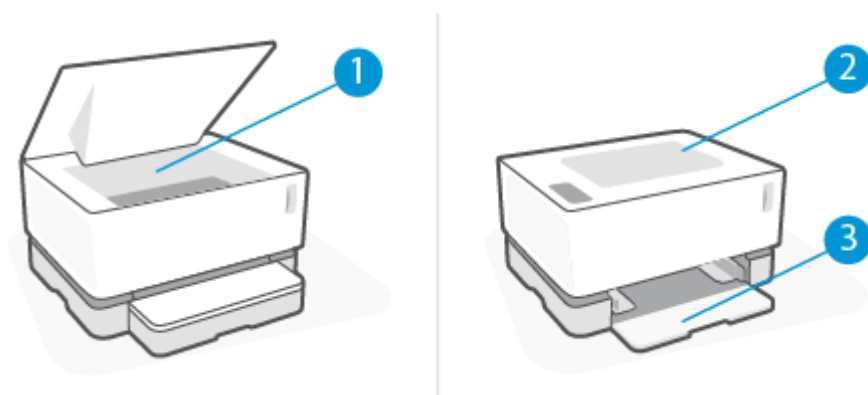

1	Áreas preferidas
2	Compartimento de saída
3	Bandeja de entrada

 **NOTA:** Os congestionamentos podem ocorrer em mais de uma localização.

Congestionamentos frequentes ou recorrentes

Siga estas etapas para resolver problemas com congestionamentos de papel frequentes. Se a primeira etapa não resolver o problema, continue com a próxima etapa até o problema ser resolvido.

1. Se o papel tiver congestionado na impressora, remova o congestionamento e imprima uma página de configuração para testar a impressora.
2. Verifique se a bandeja de entrada está configurada para o tamanho e o tipo de papel corretos. Ajuste as configurações do papel, se necessário.

a. Imprima uma página de configuração para localizar o endereço IP ou o nome do host.

i. Mantenha pressionado o botão Continuar  por 3 segundos.

ii. Solte o botão Continuar .

b. Abra um navegador web e, na barra de endereço, digite o endereço IP ou o nome do host exatamente como exibido na página de configuração da impressora. Pressione a tecla Enter no teclado do computador. Aparece o EWS.

 <https://10.10.XX.XXX/>

 **NOTA:** Se o navegador de web exibir uma mensagem dizendo que o acesso ao site pode não ser seguro, selecione a opção para continuar o acesso. O acesso a este site não prejudicará o computador.

c. Clique na guia **System** (Sistema) e depois clique na página **Paper Setup** (Configurações do papel).

d. Na lista suspensa **Tray 1 Type** (Bandeja tipo 1), selecione o tipo de papel carregado na bandeja de entrada.

e. Na lista suspensa **Tray 1 Type** (Bandeja tipo 1), selecione o tamanho do papel que está na bandeja de entrada.

 **NOTA:** Também é possível usar as opções **Default Paper Type** (Tipo de papel padrão) e **Default Paper Size** (Tamanho de papel padrão) a fim de alterar as configurações padrão para que correspondam ao papel usado com mais frequência.

3. Desligue a impressora, espere 30 segundos e ligue-a novamente.

4. Imprima uma página de configuração para testar a impressora.

a. Mantenha pressionado o botão Continuar  por 3 segundos.

b. Solte o botão Continuar .

Se nenhuma dessas etapas resolver o problema, a impressora poderá precisar do serviço de assistência. Entre em contato com o Suporte ao cliente HP.

Remover um congestionamento na bandeja de entrada

⚠ CUIDADO: Não use objetos pontiagudos, como pinças ou alicates de bico fino, para remover o congestionamento. Danos causados por objetos pontiagudos não são cobertos pela garantia.

Ao remover a mídia congestionada, puxe-a diretamente para fora do dispositivo. Puxar a mídia para fora em ângulo pode danificar o dispositivo.

📝 NOTA: Dependendo de onde o congestionamento estiver, podem ser necessárias estas ações.

1. Levante o Tampa superior e remova o cilindro de imagem.

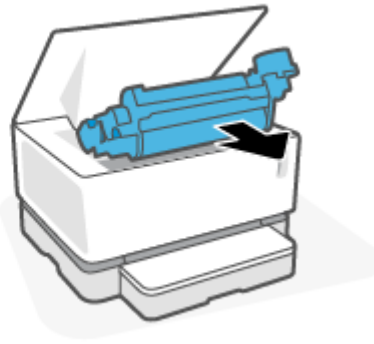
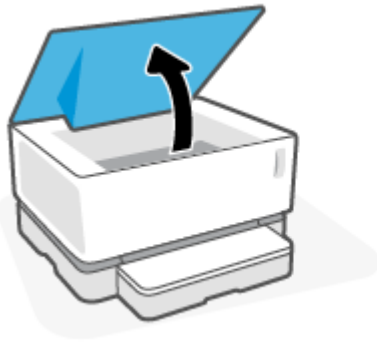

⚠ CUIDADO: Para evitar danos, não exponha o cilindro de imagem à luz. Cubra-o com um pedaço de papel.

2. Remova o material da bandeja de entrada.

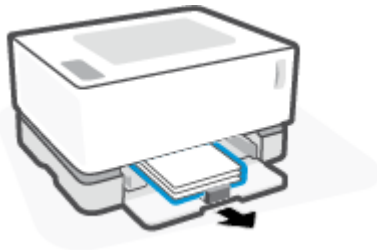

3. Com as duas mãos, segure o lado da mídia congestionada mais visível (isso inclui o meio) e puxe-a cuidadosamente para fora do dispositivo.

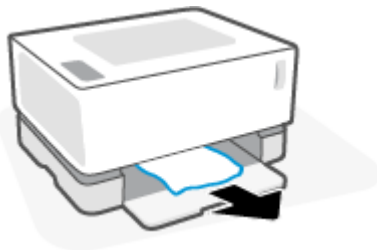

4. Reinstale o cilindro de imagem e abaixe o Tampa superior.

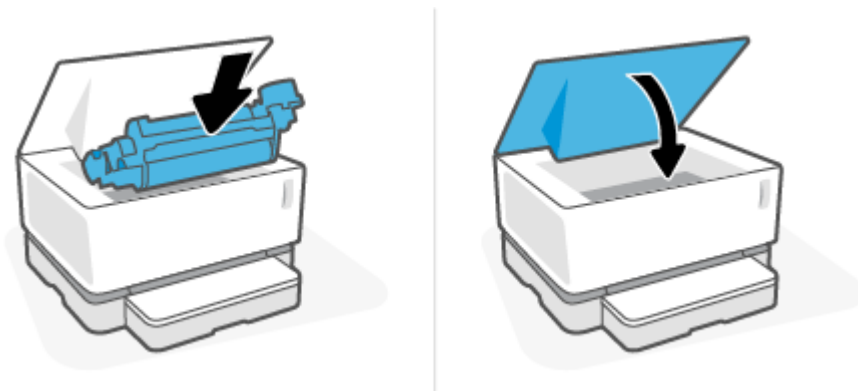

Remover o congestionamento de papel de dentro do produto

⚠ CUIDADO: Não use objetos pontiagudos, como pinças ou alicates de bico fino, para remover o congestionamento. Danos causados por objetos pontiagudos não são cobertos pela garantia.

Ao remover a mídia congestionada, puxe-a diretamente para fora do dispositivo. Puxar a mídia para fora em ângulo pode danificar o dispositivo.

1. Levante o Tampa superior e remova o cilindro de imagem.

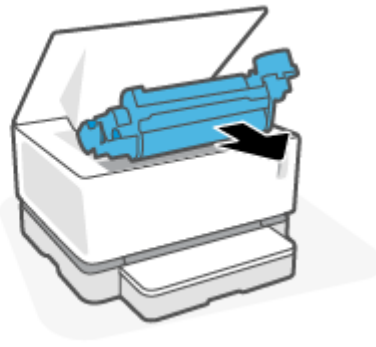
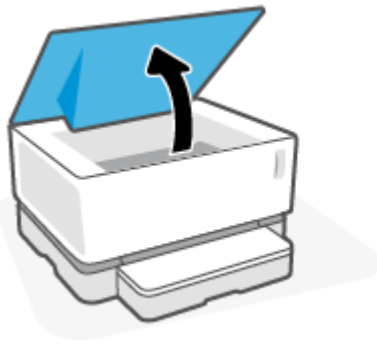

⚠ CUIDADO: Para evitar danos, não exponha o cilindro de imagem à luz. Cubra-o com um pedaço de papel.

2. Se conseguir ver o papel congestionado, segure cuidadosamente o papel e puxe-o lentamente para fora do produto.



3. Reinstale o cilindro de imagem e abaixe o Tampa superior.

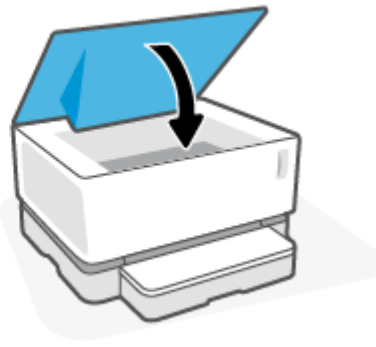
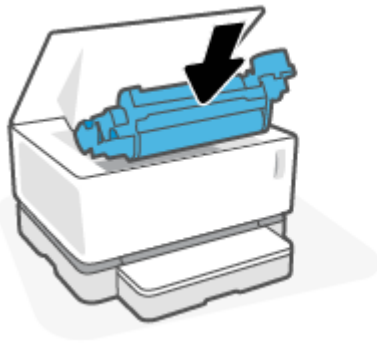

Remover congestionamentos pelas áreas de saída

⚠ CUIDADO: Não use objetos pontiagudos, como pinças ou alicates de bico fino, para remover o congestionamento. Danos causados por objetos pontiagudos não são cobertos pela garantia.

- ▲ Segure com cuidado o papel congestionado na área da bandeja de saída e puxe-o lentamente para fora do produto.

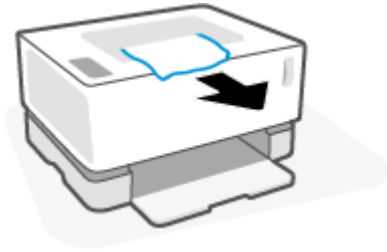

Aprimorar a qualidade de impressão

- [Introdução](#)
- [Imprima o documento novamente](#)
- [Verificar o nível de toner](#)
- [Atualizar o firmware da impressora](#)
- [Imprimir a partir de um software diferente](#)
- [Verifique as configurações do tipo de papel e qualidade da impressão para o trabalho de impressão](#)
- [Inspecione visualmente o cilindro de imagem](#)
- [Verifique o ambiente de impressão e o papel](#)
- [Ajustar a densidade de impressão](#)

Introdução

Problemas de qualidade de impressão, como manchas, listras, falta de toner e assim por diante, geralmente podem ser resolvidos usando as mesmas etapas, independentemente das características específicas. Tente as etapas a seguir na ordem apresentada como ponto de partida para solucionar problemas de qualidade de impressão.

Para obter informações sobre como solucionar defeitos de imagem específicos, consulte a seção Resolver problemas de qualidade de impressão deste Guia do usuário.

Imprima o documento novamente

Imprima o documento novamente. Os defeitos na qualidade de impressão podem ser de natureza intermitente ou podem desaparecer completamente no decorrer dos trabalhos de impressão.

Verificar o nível de toner

Se o nível do toner estiver baixo, recarregue o toner. Para mais informações, consulte a seção sobre o nível do toner neste Guia do usuário.

Atualizar o firmware da impressora

Tente atualizar a versão do firmware da impressora. Para obter mais informações, consulte a seção Atualizar o firmware deste Guia do usuário.

Imprimir a partir de um software diferente

Tente imprimir usando outro software. Se a página for impressa corretamente, o problema está no software do qual você estava imprimindo.

Verifique as configurações do tipo de papel e qualidade da impressão para o trabalho de impressão

Verifique as configurações de tipo de papel e qualidade de impressão quando imprimir de um programa de software e as páginas impressas apresentarem manchas, impressão difusa ou escura, papel ondulado,

pontos dispersos de toner, toner solto ou pequenas áreas de toner ausente. Verifique a configuração do tipo de papel para ver se corresponde ao tipo de papel carregado na impressora.

Confira o tipo de papel colocado na impressora

1. Remova a bandeja de entrada.

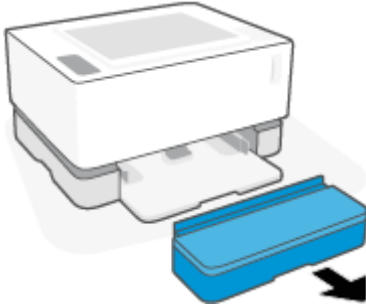

2. Verifique se a bandeja de entrada está carregada com o tipo de papel correto.
3. Recoloque a bandeja de entrada.

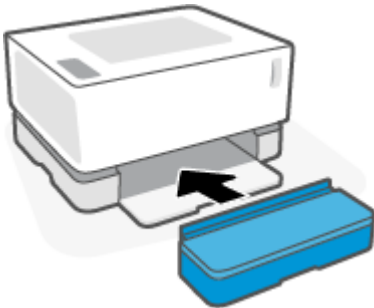

Verifique o tipo de papel e as configurações de qualidade de impressão (Windows)

1. No software, clique no botão **Print** (Imprimir).
2. Selecione a impressora e clique no botão **Properties** (Propriedades) ou **Preferences** (Preferências).
3. Clique na guia **Paper/Quality** (Papel/qualidade).
4. Expanda a opção de **Paper Type** (Tipo de papel) para ver os tipos de papel que estão disponíveis.
5. Selecione a opção para o tipo de papel que você está usando.
6. Na lista suspensa de **Print Quality** (Qualidade de impressão) selecione uma opção. Selecione uma qualidade mais baixa para imprimir mais rapidamente e economizar tinta, ou qualidade mais alta para obter impressões mais nítidas.
7. Clique no botão **OK** para fechar a caixa de diálogo **Document Properties** (Propriedades do documento). Na caixa de diálogo **Print** (Imprimir), clique no botão **OK** para imprimir o trabalho.

Verificar o tipo de papel e as configurações de impressão (OS X)

1. Clique no menu **File** (Arquivo) e em seguida na opção **Print** (Imprimir).
2. No menu **Printer** (Impressora), selecione a Impressora.

3. Escolha do tipo de papel na opção **Media & Quality** (Mídia e qualidade).
4. Selecionar uma opção de qualidade de impressão. Selecione uma qualidade mais baixa para imprimir mais rapidamente e economizar tinta, ou qualidade mais alta para obter impressões mais nítidas.
5. Clique no botão **Print** (Imprimir).

Inspecione visualmente o cilindro de imagem

Siga essas etapas para inspecionar o cilindro de imagem.

1. Remova o cilindro de imagem da impressora e verifique se a fita de vedação foi removida.
2. Verifique se há danos no chip de memória (por exemplo, bordas quebradas ou uma superfície arranhada). O chip de memória está localizado na parte do cilindro de imagem mais próxima à porta de recarga quando o cilindro é instalado.
3. Examine a superfície do rolo verde no cilindro de imagem.

⚠ CUIDADO: Não toque no rolo verde do cilindro de imagem. Impressões digitais na superfície podem causar problemas na qualidade de impressão.

4. Se houver algum arranhão, impressões digitais ou outro dano no cilindro de imagem, substitua-o.
5. Reinstale o cilindro de imagem e imprima algumas páginas para ver se o problema foi resolvido.

Verifique o ambiente de impressão e o papel

Etapa 1: Usar papel que atenda às especificações da HP

Alguns problemas de qualidade de impressão surgem com o uso de papel que não atende às especificações da HP.

- Certifique-se de que o tipo, tamanho e gramatura do são compatíveis com a impressora. Acesse a página de compatibilidade da impressora em support.hp.com para ver a lista dos tipos e tamanhos de papel compatíveis com a impressora.
- Use papel de boa qualidade e livre de cortes, fissuras, rasgos, manchas, partículas soltas, poeira, rugas, lacunas, grampos e bordas enroladas ou curvas.
- Use papel que ainda não foi impresso anteriormente.
- Use papel que não contenha materiais metálicos, como glitter.
- Use papel desenvolvido para impressoras a laser. Não use papel desenvolvido para apenas para impressoras a jato de tinta.
- Use papel que não seja excessivamente áspero. Usar papel mais suave geralmente resulta em melhor qualidade de impressão.

Se os problemas de qualidade de impressão persistirem em papel de boa qualidade que esteja dentro das especificações da HP e se você também tiver tentado as outras soluções recomendadas, tente usar o papel de um pacote diferente.

Etapa 2: Verificar o ambiente

O ambiente pode afetar diretamente a qualidade de impressão e essa é uma causa comum de problemas de qualidade de impressão ou de alimentação de papel. Tente estas soluções:

- Posicione a impressora longe de locais com correntes de ar, como janelas e portas abertas ou saídas de ar condicionado.
- Certifique-se de que a impressora não esteja exposta a temperaturas ou níveis de umidade fora das especificações da impressora.
- Não coloque a impressora em um espaço confinado, como um armário.
- Coloque a impressora em uma superfície firme e nivelada.
- Remova qualquer coisa que estiver bloqueando as aberturas de ar da impressora. A impressora requer um bom fluxo de ar em todos os lados, inclusive o topo.
- Proteja a impressora de fragmentos suspensos no ar, poeira, vapor, graxa ou de qualquer outro elemento que possa deixar resíduos no seu interior.

Ajustar a densidade de impressão

Siga estas etapas para ajustar a densidade de impressão.

1. Abra o HP Embedded Web Server (EWS).
 - Use o aplicativo HP Smart para ter acesso ao EWS, se disponível.
 - Use o HP Printer Assistant para sistemas Windows 7.
 - Mantenha pressionado o botão Continuar  para imprimir uma página de configuração, e depois acesse o endereço IP exibido na página de configuração da impressora.

 <https://10.10.XX.XXX/>

 **NOTA:** Se você receber uma mensagem indicando que o acesso ao site pode não ser seguro, selecione a opção de continuar para o site. O acesso a este site não prejudicará o computador.

2. Clique na guia **System** (Sistema) e selecione **System Setup** (Configurações de sistema) no painel de navegação à esquerda.
3. Selecione as definições de densidade corretas.
4. Clique em **Apply** (Aplicar) para salvar as alterações.

Resolver problemas de qualidade de impressão

As informações a seguir fornecem etapas de solução de problemas para resolver problemas específicos de defeitos de imagem, incluindo os seguintes defeitos:

- Impressão clara
- Fundo cinza ou impressão escura
- Páginas em branco
- Página pretas
- Faixas claras ou escuras
- Listras claras ou escuras
- Ausência de toner
- Imagens desalinhadas
- Papel enrolado

Encontre o exemplo nesta seção que corresponde ao problema de qualidade de impressão que você está enfrentando e siga as etapas da solução fornecidas.

Os próximos exemplos descrevem o papel tamanho carta que passou pela borda estreita da impressora primeiro.

 **NOTA:** O termo “fusing” (de fusão) refere-se à parte do processo de impressão em que o toner é afixado ao papel.

Tabela 7-3 Impressão clara

Descrição	Exemplo	Possíveis soluções
<p>Light print (Impressão clara):</p> <p>O conteúdo impresso em todo o papel está claro ou desbotado.</p>		<ol style="list-style-type: none">1. Imprima o documento novamente.2. Remova o cilindro de imagem e agite-o para redistribuir o toner.3. Verifique se o cilindro de imagem está instalado corretamente.4. Imprima um relatório de configuração e verifique se o uso e vida útil do cilindro de imagem.5. Se o toner estiver baixo, recarregue o toner.6. Se o problema persistir, acesse support.hp.com.

Tabela 7-4 Fundo cinza ou impressão escura

Descrição	Exemplo	Possíveis soluções
<p>Fundo cinza ou impressão escura:</p> <p>A imagem ou o texto são mais escuros do que o esperado.</p>		<ol style="list-style-type: none">1. Certifique-se que o papel na bandeja de entrada não já tenha sido usado na impressora.2. Tente um tipo de papel diferente.3. Imprima o documento novamente.4. No EWS (Servidor web incorporado) da impressora, acesse o menu Adjust Toner Density (Ajustar densidade do toner) e ajuste a densidade do toner para um nível mais baixo.5. Certifique-se que a impressora esteja dentro da faixa de umidade e temperatura operacionais compatíveis.6. Se o toner estiver baixo, recarregue o toner.7. Se o problema persistir, acesse support.hp.com.

Tabela 7-5 Página em branco — Não está imprimindo

Descrição	Exemplo	Possíveis soluções
<p>Página em branco — Não está imprimindo:</p> <p>A página está completamente em branco sem nenhum conteúdo impresso.</p>		<ol style="list-style-type: none">1. Verifique se o cilindro de imagem está instalado corretamente.2. Verifique o tipo de papel carregado na bandeja de entrada e ajuste as configurações da impressora para que correspondam. Se necessário, selecione um tipo de papel mais leve.3. Se o problema persistir, acesse support.hp.com.

Tabela 7-6 Página preta

Descrição	Exemplo	Possíveis soluções
<p>Página preta:</p> <p>A inteira página impressa está preta.</p>		<ol style="list-style-type: none">1. Inspeccione visualmente o cilindro de imagem para verificar se há danos.2. Verifique se o cilindro de imagem está instalado corretamente.3. Troque o cilindro de imagem.4. Se o problema persistir, acesse support.hp.com.

Tabela 7-7 Defeitos de formação de faixas

Descrição	Exemplo	Possíveis soluções
<p>Formação de faixas largas e faixa de impulso repetitivas:</p> <p>Linhas escuras ou claras que se repetem no comprimento da página. Podem ser de natureza forte ou suave. O defeito acontece apenas em áreas de preenchimento, não em texto ou seções sem conteúdo impresso.</p>		<ol style="list-style-type: none"> 1. Imprima o documento novamente. 2. Se o toner estiver baixo, recarregue o toner. 3. Tente um tipo de papel diferente. 4. Se o problema persistir, acesse support.hp.com.

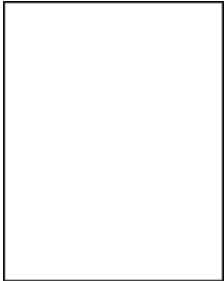
Tabela 7-8 Defeitos de listras

Descrição	Exemplo	Possíveis soluções
<p>Listras verticais claras:</p> <p>Listras claras que geralmente abrangem o comprimento da página. O defeito acontece apenas em áreas de preenchimento, não em texto ou seções sem conteúdo impresso.</p>		<ol style="list-style-type: none"> 1. Imprima o documento novamente. 2. Remova o cilindro de imagem e agite-o para redistribuir o toner. 3. Se o problema persistir, acesse support.hp.com. <p>NOTA: Listras verticais claras e escuras podem acontecer quando o ambiente de impressão está fora da faixa especificada para temperatura ou umidade. Consulte as especificações ambientais da sua impressora para ver os níveis permitidos de temperatura e umidade.</p>
<p>Listras verticais escuras:</p> <p>Linhas escuras que acontecem no comprimento da página. O defeito pode ocorrer em qualquer lugar da página, em áreas de preenchimento ou em seções sem conteúdo impresso.</p>		<ol style="list-style-type: none"> 1. Imprima o documento novamente. 2. Remova o cilindro de imagem e agite-o para redistribuir o toner. 3. Se o nível do toner estiver baixo, recarregue o toner. 4. Se o problema persistir, acesse support.hp.com.

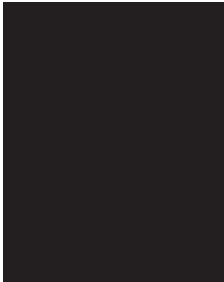
Tabela 7-9 Defeitos de fixação ou fusor

Descrição	Fixação/fusor	Possíveis soluções
<p>Deslocamento do fusor a quente (sombra):</p> <p>Pequenas sombras, ou deslocamento de imagem repetida na página. A imagem repetida pode desbotar a cada impressão.</p>		<ol style="list-style-type: none"> 1. Imprima o documento novamente. 2. Verifique o tipo de papel carregado na bandeja de entrada e ajuste as configurações da impressora para que correspondam. Se necessário, selecione um tipo de papel mais leve. 3. Se o problema persistir, acesse support.hp.com.
<p>Fusão defeituosa:</p> <p>O toner escorre ao longo das bordas da página. Esse defeito é mais comum nas bordas de trabalhos com alta cobertura e em tipos de mídia leve, mas pode acontecer em qualquer lugar da página.</p>		<ol style="list-style-type: none"> 1. Imprima o documento novamente. 2. Verifique o tipo de papel carregado na bandeja de entrada e ajuste as configurações da impressora para que correspondam. Se necessário, use um tipo de papel mais pesado. 3. Se o problema persistir, acesse support.hp.com.

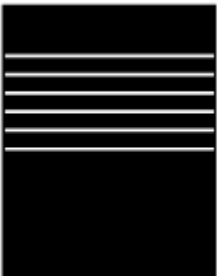
Tabela 7-10 Defeitos de localização da imagem

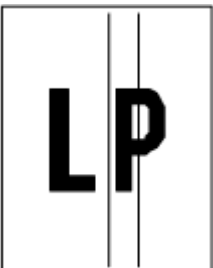

Descrição	Exemplo	Possíveis soluções
<p>Margens e desalinhamento:</p> <p>A imagem não está centralizada ou está sem alinhamento na página. Esse defeito acontece quando o papel não está posicionado corretamente quando é puxado pela bandeja de entrada e desliza na bandeja de entrada.</p>		<ol style="list-style-type: none"> 1. Imprima o documento novamente. 2. Remova o papel e recarregue a bandeja de entrada. Certifique-se de que todas as bordas do papel estejam alinhadas em todos os lados. 3. Certifique-se de que a parte superior da pilha de papel esteja abaixo do quanto indicado na bandeja de entrada. Não encha demais a bandeja de entrada. 4. Certifique-se de que as guias de papel estejam ajustadas no lado correto de colocar o papel. Não deixe as guias de papel muito apertadas contra a pilha de papel. 5. Se o problema persistir, acesse support.hp.com.

Tabela 7-11 Defeitos na saída

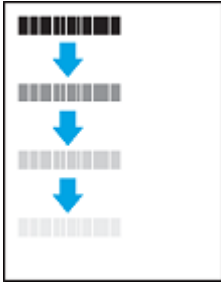
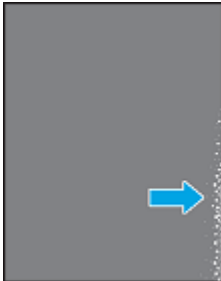
Descrição	Exemplo	Possíveis soluções
<p>Enrolamento na saída:</p> <p>O papel impresso está com as bordas enroladas. As bordas enroladas podem acontecer tanto no lado curto quando longo do papel. Podem acontecer dois tipos de enrolamento:</p> <ul style="list-style-type: none">• Enrolamento positivo: O papel enrola em direção ao lado impresso. O defeito ocorre em ambientes secos ou na impressão de páginas de alta cobertura.• Enrolamento negativo: O papel enrola na direção contrária ao lado impresso. O defeito ocorre em ambientes com umidade alta ou quando na impressão de página com baixa cobertura.		<ol style="list-style-type: none">1. Imprima o documento novamente.2. Enrolamento positivo: No EWS da impressora, selecione um tipo de papel mais pesado. O papel mais pesado cria uma temperatura de impressão mais alta. Enrolamento negativo: No EWS da impressora, selecione um tipo de papel mais leve. O papel mais leve cria uma temperatura de impressão mais baixa. Tente conservar o papel em um ambiente seco antes de usá-lo ou use um papel aberto há pouco tempo.3. No EWS da impressora, ative a opção Less Paper Curl (Menos enrolamento de papel). (Clique na aba System, selecione Service e em seguida selecione Less Paper Curl.)4. Se o problema persistir, acesse support.hp.com.
<p>Empilhamento na saída:</p> <p>O papel não fica bem empilhado na bandeja de saída. A pilha de papel pode ser irregular, desalinhada ou as páginas podem ser empurradas da bandeja para o chão. Qualquer uma das seguintes situações pode causar esse defeito:</p> <ul style="list-style-type: none">• Papel extremamente enrolado• O papel na bandeja está enrugado ou deformado• O papel não é de tipo padrão, como os envelopes• A bandeja de saída está muito cheia		<ol style="list-style-type: none">1. Imprima o documento novamente.2. Puxe a extensão do compartimento de saída.3. Se o defeito for causado por papel muito enrolado, execute as etapas de solução de problemas para enrolamento na saída.4. Tente um tipo de papel diferente.5. Use papel aberto recentemente.6. Remova o papel da bandeja de saída antes que a bandeja fique muito cheia.7. Se o problema persistir, acesse support.hp.com.



Solução de problemas de rede sem fio

- [Introdução](#)
- [Lista de verificação da conectividade sem fio](#)
- [Fazer um teste de diagnóstico de rede sem fio](#)
- [A impressora não imprime depois que a configuração sem fio foi concluída](#)
- [A impressora não imprime e o computador tem um firewall de terceiros instalado](#)
- [A conexão sem fio não funciona após mover o roteador sem fio ou a impressora](#)
- [Não é possível conectar mais dispositivos à impressora sem fio \(Wi-Fi Direct\)](#)
- [A impressora sem fio perde comunicação quando conectada a uma VPN](#)
- [A rede não aparece na lista de redes sem fio](#)
- [A rede sem fio não está funcionando](#)
- [Reduza a interferência na rede sem fio](#)

Introdução

Use as informações de solução de problemas para ajudar a resolver os problemas.

Lista de verificação da conectividade sem fio

- Verifique se a impressora e o roteador sem fio estão ligados e se têm energia. Verifique também se a funcionalidade sem fio da impressora está ativada. A luz da Conexão sem fio (📶) deve estar azul para indicar que a impressora está conectada. (se a luz estiver piscando, a impressora está em modo de configuração ou tentando se conectar.)
- Verifique se o nome da rede (Service Set Identifier, SSID) está correto. Imprima uma página de configuração para determinar o SSID.
 - a. Mantenha pressionado o botão Continuar  por 3 segundos.
 - b. Solte o botão Continuar .

Se não souber ao certo se o SSID está correto, realize a configuração sem fio novamente.

- Nas redes protegidas, verifique se as informações de segurança estão corretas. Se estiverem incorretas, realize a configuração sem fio novamente.
- Verifique se método de criptografia (AES ou TKIP) é o mesmo para a impressora e para o ponto de acesso sem fio (em redes que usam segurança WPA).
- Verifique o indicador de Potência do Sinal de Wi-Fi (📶 ou 📶) no painel de controle. Se apenas uma ou duas barras ou pontos estiverem sendo exibidos, o sinal da conexão sem fio está fraco. Verifique se a impressora está dentro do alcance da rede sem fio. Na maioria das redes, a impressora deve estar a 30 m do ponto de acesso sem fio (roteador sem fio).

- Certifique-se de que não haja obstáculos bloqueando o sinal da conexão sem fio. Remova qualquer objeto de metal grande que esteja entre o ponto de acesso e a impressora. Verifique se postes, paredes ou colunas de suporte que contêm metal ou concreto estão separando a impressora do ponto de acesso da conexão sem fio.
- Verifique se a impressora está longe de dispositivos eletrônicos que poderiam interferir no sinal da conexão sem fio. Muitos dispositivos podem interferir no sinal sem fio, inclusive motores, telefones sem fio, câmeras de segurança, outras redes sem fio e alguns dispositivos Bluetooth.
- Verifique se o seu roteador está configurado para operação de 2,4 GHz. A impressora suporta apenas conexões usando essa frequência.
- Verifique se o driver da impressora está instalado no computador.
- Verifique se a porta correta da impressora foi selecionada.
- Verifique se o computador e a impressora estão conectados à mesma rede sem fio.
- Para OS X, verifique se o roteador sem fio é compatível com Bonjour.

Fazer um teste de diagnóstico de rede sem fio

Um teste de diagnóstico pode ser feito usando o painel de controle da impressora ou o Servidor Web Incorporado (Embedded Web Server, EWS). O teste de diagnóstico de rede sem fio fornece informações sobre as configurações da rede sem fio.

Método 1: Fazer o teste de diagnóstico da rede sem fio usando o painel de controle da impressora

- ▲ No painel de controle da impressora, pressione o botão da Conexão sem fio  por 10 segundos.

Método 2: Fazer o teste de diagnóstico de rede usando o EWS

1. Abra o HP Embedded Web Server (EWS).
 - Use o aplicativo HP Smart para ter acesso ao EWS, se disponível.
 - Use o HP Printer Assistant para sistemas Windows 7.
 - Mantenha pressionado o botão Continuar  para imprimir uma página de configuração, e depois acesse o endereço IP exibido na página de configuração da impressora.

 <https://10.10.XXXXX/>

 **NOTA:** Se você receber uma mensagem indicando que o acesso ao site pode não ser seguro, selecione a opção de continuar para o site. O acesso a este site não prejudicará o computador.

2. Selecione a guia **Networking** (Rede).
3. Na página **Wireless Configuration** (Configurações de conexão sem fio), verifique se a opção On (Ativo) está selecionada.
4. Clique no botão **Print Test Report** (Imprimir relatório de teste) para imprimir uma página de teste que mostra o resultado do teste.



A impressora não imprime depois que a configuração sem fio foi concluída

1. Certifique-se de que a impressora esteja ligada e com status de Pronto.
2. Certifique-se de que a rede sem fio esteja funcionando corretamente.
3. Certifique-se de que seu computador ou dispositivo móvel esteja funcionando corretamente. Se necessário, reinicie seu computador ou dispositivo móvel.
4. Certifique-se de que o driver de impressão correto esteja instalado (Windows).
5. Verifique se é possível abrir o HP Embedded Web Server da impressora em um computador ou dispositivo móvel em rede.
6. Imprima uma página de configuração para verificar se a impressora está conectada à rede sem fio com êxito e foi atribuído um endereço IP.

A impressora não imprime e o computador tem um firewall de terceiros instalado

1. Atualize o firewall com a atualização mais recente disponível do fabricante.
2. Se os programas solicitarem acesso ao firewall ao instalar a impressora ou tentar imprimir, verifique se você permitiu a execução dos programas.
3. Desative temporariamente o firewall e, em seguida, instale a impressora sem fio no computador. Ative o firewall ao concluir a instalação sem fio.



A conexão sem fio não funciona após mover o roteador sem fio ou a impressora

1. Verifique o indicador de Potência do Sinal de Wi-Fi ( ou  no painel de controle da impressora. Se apenas uma ou duas barras ou pontos estiverem sendo exibidos, o sinal da conexão sem fio está fraco. Verifique se a impressora está dentro do alcance da rede sem fio. Na maioria das redes, a impressora deve estar a 30 m do ponto de acesso sem fio (roteador sem fio). Além disso, certifique-se de que não haja grandes obstáculos entre a impressora e o roteador de rede que possam estar bloqueando o sinal e remova quaisquer dispositivos eletrônicos próximos à impressora que possam estar interferindo no sinal da conexão sem fio.
2. Imprima uma página de configuração.
3. Compare o nome da rede (SSID) com o relatório de configuração ao SSID da rede que o computador está conectado.

Se os SSIDs não forem os mesmos, os dispositivos não estão conectados à mesma rede. Reconfigure a configuração sem fio para a impressora.

Não é possível conectar mais dispositivos à impressora sem fio (Wi-Fi Direct)

1. Certifique-se de que cada dispositivo esteja dentro do alcance da conexão sem fio e que não haja obstáculos bloqueando o sinal. (Para impressão via Wi-Fi Direct, o dispositivo deve estar dentro do alcance da conexão sem fio da impressora.)
2. Certifique-se de que a impressora esteja ligada e com status de Pronto.

3. Certifique-se de que a luz do Wi-Fi Direct  no painel de controle da impressora está acesa. Se estiver desligada, pressione o botão do Wi-Fi Direct .
4. Certifique-se de ter ligado o Wi-Fi Direct ou o Wi-Fi no seu dispositivo. Se o seu dispositivo não suportar nenhum deles, não será possível configurar uma conexão Wi-Fi Direct com esse dispositivo.
5. Certifique-se de que não haja mais de cinco usuários utilizando o Wi-Fi Direct simultaneamente.
6. Certifique-se de que o computador esteja funcionando corretamente. Se necessário, reinicie o computador.

A impressora sem fio perde comunicação quando conectada a uma VPN



- Normalmente, não é possível conectar-se a uma VPN e à outras redes ao mesmo tempo.

A rede não aparece na lista de redes sem fio

- Verifique se o roteador sem fio está ligado e tem energia.
- A rede pode estar oculta.
- Certifique-se de que a impressora esteja dentro do alcance da conexão sem fio do roteador sem fio e que não haja obstáculos bloqueando o sinal.
- A impressora opera na banda sem fio de 2,4 GHz. Nenhuma rede de 5 GHz aparecerá na lista.
- Atualize a lista das redes de conexão sem fio.
- Tente reiniciar a impressora.

A rede sem fio não está funcionando

1. Para verificar se a rede perdeu comunicação, tente conectar outros dispositivos à rede.
2. Teste a comunicação de rede executando o ping da impressora.
 - a. Abra um prompt de linha de comando no seu computador.
 - Para o Windows, clique em **Start** (Start), clique em **Run** (Executar), digite `cmd` e clique em **Enter**.
 - Para o OS X, acesse **Applications** (Aplicativos) e **Utilities** (Utilitários) e abra **Terminal**.
 - b. Digite `ping` seguido pelo endereço IP do roteador.
 - c. Se a janela exibir tempos de trajeto ida e volta, significa que a rede está funcionando.
3. Verifique se o roteador ou produto se conecta à mesma rede sem fio a que o computador está conectado.
 - a. Imprima uma página de configuração.

- i. Mantenha pressionado o botão Continuar  por 3 segundos.
 - ii. Solte o botão Continuar  .
 - b. Compare o nome da rede (SSID) com o relatório de configuração ao SSID da rede que o computador está conectado.

Se os SSIDs não forem os mesmos, os dispositivos não estão conectados à mesma rede.
Reconfigure a configuração sem fio para a impressora.
4. Realize um teste de diagnóstico de rede sem fio. Para mais informações, consulte a seção Testar diagnóstico de rede sem fio neste Guia do usuário.

Reduza a interferência na rede sem fio

As dicas a seguir ajudam a reduzir interferências em uma rede sem fio:

- Mantenha os dispositivos sem fio longe de objetos metálicos grandes, como armários de arquivos e outros dispositivos eletromagnéticos, como micro-ondas e telefones sem fio. Esses objetos podem interromper os sinais de rádio.
- Mantenha os dispositivos sem fio longe de grandes estruturas de alvenaria e outras estruturas de construção. Esses objetos podem absorver ondas de rádio e diminuir a intensidade do sinal.
- Posicione o roteador sem fio em um local central na linha de visão das impressoras sem fio da rede.

A Especificações da impressora

 **IMPORTANTE:** As especificações a seguir estão corretas no momento da publicação, mas estão sujeitas a alterações. Para obter mais informações, consulte www.hp.com/support/Neverstop1000.

- [Especificações técnicas](#)
- [Sistemas operacionais compatíveis](#)
- [Dimensões da impressora](#)
- [Consumo de energia, especificações elétricas e emissões sonoras](#)
- [Faixa de ambiente operacional](#)
- [Ícones de aviso](#)
- [Advertência de laser](#)

Especificações técnicas

Consulte www.hp.com/support/Neverstop1000 para maiores informações.

Sistemas operacionais compatíveis

As informações a seguir aplicam-se aos drivers de impressão Windows PCLmS e OS X específicos da impressora.

Windows: O Instalador de software HP instala o driver PCLmS ou PCLm-S, dependendo do sistema operacional Windows, juntamente com o software opcional ao usar o instalador do software. Para obter mais informações, acesse o site do suporte do produto em www.hp.com/support/Neverstop1000.

OS X: Computadores Mac são compatíveis com esta impressora. Faça o download do HP Easy Start em 123.hp.com ou no site de suporte ao produto em www.hp.com/support/Neverstop1000 e use o HP Easy Start para instalar o driver de impressão HP. O HP Easy Start não está incluído no instalador de software da HP.

1. Acesse 123.hp.com.
2. Sigas as etapas abaixo para fazer o download do software de impressão.

Linux: Para obter informações e drivers de impressão para Linux, acesse www.hp.com/go/linuxprinting.

Tabela A-1 Sistemas operacionais compatíveis e drivers de impressoras

Windows 7, 32 bits e 64 bits	O driver de impressão específico da impressora HP PCLmS está instalado para este sistema operacional como parte da instalação do software.	
Windows 8, 32 bits e 64 bits	O driver de impressão específico da impressora HP PCLmS está instalado para este sistema operacional como parte da instalação do software.	O suporte do Windows 8 RT é fornecido através do driver do Microsoft IN OS Version 4, 32 bits.
Windows 8.1, 32 bits e 64 bits	O driver de impressão específico da impressora HP PCLmS V4 está instalado para este sistema operacional como parte da instalação do software.	O suporte do Windows 8.1 RT é fornecido através do driver do Microsoft IN OS Version 4, 32 bits.
Windows 10, 32 bits e 64 bits	O driver de impressão específico da impressora HP PCLmS V4 está instalado para este sistema operacional como parte da instalação do software.	
Windows Server 2008 R2, 64 bits	O driver de impressão específico da impressora HP PCLm.S está disponível para baixar no site de suporte da impressora. Baixe o driver e use a ferramenta Adicionar impressora da Microsoft para instalá-lo.	A Microsoft retirou o suporte principal para o Windows Server 2008 em janeiro de 2015. A HP continuará oferecendo o melhor suporte possível ao sistema operacional descontinuado do Server 2008.
Windows Server 2008 R2, SP1, 64 bits	O driver de impressão específico da impressora HP PCLmS está instalado para este sistema operacional como parte da instalação do software.	
Windows Server 2012	O driver de impressão específico da impressora HP PCLmS está instalado para este sistema operacional como parte da instalação do software.	
Windows Server 2012 R2	O driver de impressão específico da impressora HP PCLm-S está instalado para este sistema operacional como parte da instalação do software.	

Tabela A-1 Sistemas operacionais compatíveis e drivers de impressoras (continuação)

Windows Server 2016, 64 bits	O driver de impressão específico da impressora HP PCLm-S está instalado para este sistema operacional como parte da instalação do software.
OS X 10.11 El Capitan e posterior.	Para instalar o driver de impressão, baixe o HP Easy Start em 123.hp.com . Siga as instruções para instalar o software da impressora e driver de impressão.



NOTA: Para obter uma lista atual dos sistemas operacionais compatíveis, acesse www.hp.com/support/Neverstop1000 para a ajuda integral da HP para a impressora.

Dimensões da impressora

Figura A-1 Dimensões para a impressora

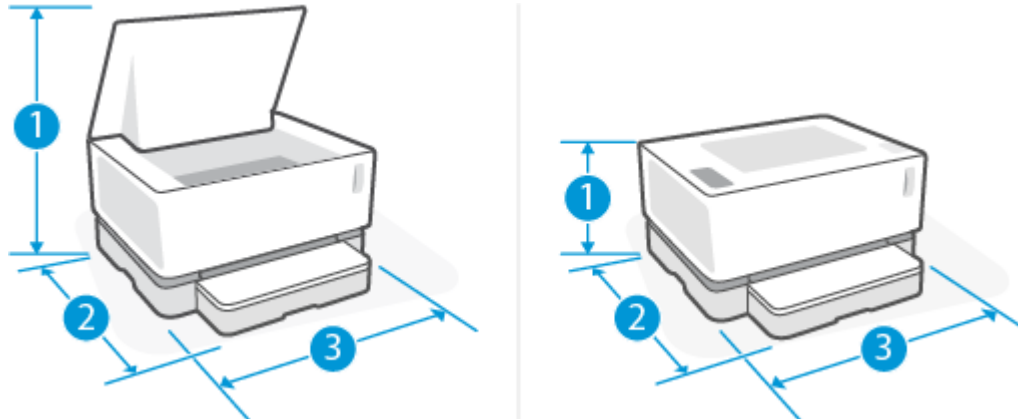

	Impressora completamente aberta	Impressora completamente fechada
1. Altura	445 mm	211 mm
2. Profundidade	465 mm	371,5 mm
2. Largura	380,5 mm	380,5 mm
Peso (com cilindro de imagem)	6,96 kg (modelos de base)	
	7,01 kg (modelos sem fio)	

Consumo de energia, especificações elétricas e emissões sonoras

Consulte www.hp.com/support para maiores informações.





⚠ CUIDADO: Os requisitos de energia são baseados no país/região onde a impressora é vendida. Não converta as tensões de operação. Isso danificará e invalidará a garantia da impressora.

Faixa de ambiente operacional

Ambiente	Recomendado	Permitido
Temperatura	De 17,5° a 25 °C	De 15° a 32 °C
Umidade relativa	De 20% a 70% de umidade relativa (RH) sem condensação	De 10% a 80% de umidade relativa, sem condensação
Altitude	Não aplicável	De 0 a 5000 m

Ícones de aviso

Definição dos ícones de aviso: Os seguintes ícones de aviso podem aparecer nos produtos HP. Tenha a cautela apropriada quando aplicável.

- 
Cuidado: choque elétrico
- 
Cuidado: superfície quente
- 
Cuidado: mantenha as partes do corpo longe de peças em movimento.
- 
Cuidado: borda afiada nas proximidades.
- 
Advertência

Advertência de laser



CAUTION - CLASS 3B INVISIBLE LASER RADIATION WHEN OPEN. AVOID EXPOSURE TO THE BEAM.

ATTENTION - RAYONNEMENT LASER INVISIBLE DE CLASSE 3B EN CAS D'OUVERTURE. ÉVITEZ L'EXPOSITION AU FAISCEAU.

VORSICHT - UNSICHTBARE LASERSTRAHLUNG KLASSE 3B, WENN ABDECKUNG GEÖFFNET. NICHT DEM STRAHL AUSSETZEN.

PRECAUCIÓN – RADIACIÓN LÁSER INVISIBLE DE CLASE 3B PRESENTE AL ABRIR. EVITE LA EXPOSICIÓN AL HAZ.

VARNING - OSYNLIG LASERSTRÅLNING KLASSE 3B VID ÖPPEN LUCKA UNDVIK EXPONERING FÖR LASERSTRÅLNINGEN.

VAROITUS - LUOKAN 3B NÄKYMÄTTÖMÄLLE LASER-SÄTEILYÄ AVATTUNA. VÄLTÄ ALTISTUMISTA SÄTEELLE.

注意 - 打开时，存在不可见的 3B 类激光辐射，请避免接触该激光束。

주의 - 열리면 등급 3B 비가시레이저방사선이방출됩니다. 광선에 노출을 피하십시오.

注意 - ここを開くとクラス 3B 不可視レーザー放射が出ます。ビームに身をさらさないこと。

Índice

A

alimentação
consumo 82

B

bandeja
capacidade 78
incluído 78
bandeja de entrada
congestionamentos, remover 59
localizar 2
botão liga/desliga, localizar 2
botões, painel de controle 3

C

carregamento de
papel 25, 27
compartimento, saída
congestionamentos, remover 62
compartimento de saída
localizar 2
compartimentos, saída
localizar 2
conexão de alimentação
localizar 2
conexão de rede
conexão sem fio 8
configurações
padrões de fábrica, restauração
55
congestionamentos
bandeja, descongestionamento
59
compartimento de saída,
descongestionamento 62
localizações 57
congestionamentos de papel.
Consulte jams

D

definições de economia 19
dimensões, impressora 81
drivers, compatíveis 79
drivers de impressora, compatíveis
79
dúplex manual
Windows 37

E

Embedded Web Server (EWS)
atribuição de senhas 19
recursos 16
encerramento após intervalo de
tempo
configuração 20
envelope, colocar 30
envelope, orientação 30
especificações
elétricas e sonoras 82
especificações elétricas 82
especificações sonoras 82
etiqueta
orientação 32
etiqueta do número de série
localizar 2
etiqueta do número de série e
número do produto
localizar 2
etiquetas
impressão em 32
etiquetas, colocar 32
Explorer, versões compatíveis
HP Embedded Web Server 16

F

fazer um pedido
suprimentos e acessórios 48
frente e verso 37

G

garantia 50

H

HP Device Toolbox, usando 16
HP EWS, usando 16

I

impressão frente e verso 37
imprimir em frente e verso
manualmente, Windows 37
instalação de rede 23
interferência na conexão de rede sem
fio 76
Internet Explorer, versões
compatíveis
HP Embedded Web Server 16
interruptor de força, localizar 2
intervalo de tempo para o
desligamento
configuração 20
intervalo para suspensão
ativação 19
desativação 19

L

lista de verificação
conectividade sem fio 72

M

memória
incluído 78
mídia
fazer um pedido 48

O

OS (sistema operacional)
compatíveis 78

P

- padrões, restauração 55
- padrões de fábrica, restauração 55
- páginas por folha
 - selecionar (Windows) 38
- páginas por minuto 78
- painel de controle
 - botões 3
 - localizar 2
 - padrões das luzes LED 52
 - recursos 3
- papel
 - selecionar 65
- papel, fazer pedido 48
- peso, impressora 81
- porta de rede
 - localizar 2
- Portas de interface
 - localizar 2
- porta USB
 - localizar 2
- Problemas de qualidade da imagem
 - exemplos e soluções 67
- problemas para puxar o papel
 - solução 56

R

- redes
 - compatíveis 78
 - instalação da impressora 23
- rede sem fio
 - solução de problemas 72
- remoção de congestionamentos
 - localizações 57
- requisitos de navegação
 - HP Embedded Web Server 16
- requisitos do navegador web
 - HP Embedded Web Server 16
- requisitos do sistema
 - HP Embedded Web Server 16
- restauração dos padrões de fábrica 55

S

- Servidor Web Incorporado (Embedded Web Server, EWS) da HP
 - recursos 16
- sistemas operacionais, compatíveis 79

- sistemas operacionais (OS)
 - compatíveis 78
- slot de alimentação prioritária de folha única
 - colocar etiquetas 32
- solução de problemas
 - LED, erros 52
 - padrões de luz, LED 52
 - problemas de alimentação do papel 56
 - rede sem fio 72
- soluções para impressão móvel 78
- status
 - luzes do painel de controle 52
- suporte ao cliente
 - garantia 50
- suprimentos
 - fazer um pedido 48

T

- tampas, localizar 2
- tipo de papel
 - selecionar (Windows) 36

V

- várias páginas por folha
 - imprimir (Windows) 38