

Manual do usuário M2120

Conteúdo

| | |
|--|-----------|
| Manual do usuário M2120 | 11 |
| Informações básicas do produto | 12 |
| Utilização do painel de controle | 12 |
| Botões e luzes do painel de controle | 12 |
| Visor LCD | 13 |
| Informação do ícone de estado | 14 |
| Digitar caracteres no visor LCD | 14 |
| Visualização de animações | 15 |
| Como mudar o idioma do visor LCD | 16 |
| Localização das partes do produto | 18 |
| Partes do produto - frente/interior | 18 |
| Partes do produto - parte traseira | 20 |
| Uso de configurações de economia de energia | 20 |
| Mudança da configuração do temporizador a partir do painel de controle | 21 |
| Mudança da configuração do temporizador a partir do painel de controle | 22 |
| Soluções Epson Connect para smartphones, tablets e mais | 23 |
| Configuração dos serviços Epson Connect | 24 |
| Uso do Epson Email Print | 25 |
| Uso do aplicativo para dispositivo móvel Epson iPrint | 25 |
| Uso do Epson Remote Print | 26 |
| Uso do AirPrint | 27 |
| Impressão a partir de um Android usando o Epson Print Enabler | 27 |
| Uso da impressão com Fire OS | 28 |
| Uso de impressão através de dispositivo móvel com Windows 10 | 28 |
| Uso do aplicativo Epson Print and Scan com tablets Windows | 29 |
| Rede Wi-Fi | 30 |
| Recomendação de segurança de rede | 30 |
| Configuração do modo de infraestrutura Wi-Fi | 31 |
| Seleção das configurações da rede sem fio no painel de controle | 32 |
| Configuração do modo Wi-Fi Direct | 34 |

| | |
|---|-----------|
| Ativar o modo Wi-Fi Direct | 34 |
| Conexão a um dispositivo móvel usando Wi-Fi Direct (Simple AP) | 37 |
| Wi-Fi Protected Setup (WPS) | 38 |
| Uso do WPS para conectar a uma rede | 38 |
| Impressão de uma folha de estado da rede | 40 |
| Impressão de um relatório de conexão de rede | 41 |
| Códigos e mensagens do relatório de conexão de rede | 42 |
| Modificação ou atualização das conexões de rede | 49 |
| Acesso ao utilitário Web Config | 49 |
| Mudança de uma conexão USB para uma conexão Wi-Fi | 50 |
| Conexão a um novo roteador Wi-Fi | 50 |
| Desativar funções de Wi-Fi | 51 |
| Como colocar papel | 52 |
| Carregamento de papel e envelopes na gaveta | 52 |
| Capacidade de carregamento do papel | 58 |
| Capacidade de impressão de dois lados | 58 |
| Papéis Epson compatíveis | 59 |
| Seleção das configurações de papel - Painel de controle | 60 |
| Configurações de tipo de papel ou mídia - Painel de controle | 61 |
| Configurações de tipo de papel ou mídia - Software de impressão | 61 |
| Seleção das configurações padrão de origem do papel | 62 |
| Opções de configurações de origem do papel | 62 |
| Como colocar originais no produto | 63 |
| Como colocar originais no vidro do scanner | 63 |
| Como fazer cópias | 66 |
| Como copiar documentos ou fotos | 66 |
| Opções de cópia | 68 |
| Impressão a partir de um computador | 70 |
| Impressão com Windows | 70 |
| Como selecionar configurações básicas de impressão - Windows | 71 |
| Opções de qualidade de impressão - Windows | 73 |
| Opções de impressão de múltiplas páginas - Windows | 73 |

| | |
|---|------------|
| Como selecionar as configurações de impressão frente e verso - Windows | 73 |
| Opções de impressão em frente e verso - Windows | 76 |
| Seleção das opções de leiaute e impressão - Windows | 77 |
| Opções personalizadas de correção de tom - Windows | 79 |
| Opções de imagem e configurações adicionais - Windows | 80 |
| Configurações de cabeçalho/rodapé - Windows..... | 80 |
| Seleção de uma predefinição de impressão - Windows | 82 |
| Seleção das configurações avançadas - Windows..... | 83 |
| Definições expandidas - Windows | 86 |
| Impressão do seu documento - Windows..... | 87 |
| Bloqueio de configurações da impressora - Windows | 87 |
| Opções de configuração de bloqueio..... | 89 |
| Seleção das configurações padrão de impressão - Windows | 90 |
| Mudança do idioma das telas do software da impressora..... | 92 |
| Alteração das opções de atualização automática..... | 93 |
| Impressão com o driver Epson integrado - Windows 10 S | 94 |
| Seleção das configurações de impressão - Windows 10 S | 94 |
| Impressão em um Mac | 98 |
| Como selecionar as configurações básicas de impressão - Mac | 99 |
| Opções de qualidade de impressão - Mac | 102 |
| Como selecionar as configurações de página - Mac | 103 |
| Seleção das opções de leiaute de impressão - Mac..... | 104 |
| Seleção das preferências de impressão - Mac..... | 104 |
| Preferências de impressão - Mac | 105 |
| Impressão do seu documento - Mac..... | 106 |
| Verificação do estado da impressão - Mac | 107 |
| Como cancelar a impressão usando um botão do produto | 107 |
| Digitalização | 109 |
| Como iniciar uma digitalização..... | 109 |
| Como iniciar uma digitalização usando o painel de controle do produto | 109 |
| Alteração das configurações padrão do trabalho de digitalização | 111 |
| Configuração de uma porta WSD (Windows 7/Windows Vista) | 111 |
| Como iniciar uma digitalização a partir de um programa de digitalização | 112 |

| | |
|--|------------|
| Iniciar uma digitalização a partir de um dispositivo inteligente..... | 115 |
| Digitalização de documento no Epson ScanSmart..... | 115 |
| Como salvar uma digitalização..... | 118 |
| Como anexar uma digitalização a um e-mail..... | 119 |
| Envio de digitalização para um serviço de nuvem..... | 121 |
| Impressão de uma digitalização..... | 122 |
| Seleção das configurações Epson ScanSmart..... | 123 |
| Troca de produto da Epson..... | 123 |
| Mudança das configurações de digitalização..... | 124 |
| Mudança das configurações de nome de arquivo..... | 127 |
| Mudança das configurações de salvar..... | 128 |
| Configurações para salvar..... | 130 |
| Personalização de ícones de ação..... | 132 |
| Digitalização no Epson Scan 2..... | 133 |
| Configurações adicionais de digitalização - guia Definições principais..... | 136 |
| Configurações adicionais de digitalização - Configurações Avançadas..... | 136 |
| Como salvar documentos digitalizados como PDF pesquisável usando o Epson Scan 2..... | 137 |
| Opções de formato de imagem..... | 139 |
| Diretrizes para a resolução de digitalização..... | 140 |
| Como recarregar a tinta..... | 141 |
| Precauções de segurança da tinta..... | 141 |
| Verificação do nível da tinta..... | 142 |
| Verificação do nível de tinta no seu produto..... | 143 |
| Verificação do nível da tinta - Windows..... | 144 |
| Verificação do nível da tinta - Mac..... | 145 |
| Desativação das ofertas especiais com Windows..... | 146 |
| Compre tintas Epson..... | 148 |
| Número de referência da garrafa de tinta..... | 148 |
| Como recarregar a tinta..... | 148 |
| Ajuste da qualidade de impressão..... | 155 |
| Manutenção do cabeçote de impressão..... | 155 |
| Verificação dos jatos de impressão..... | 155 |
| Verificação dos jatos usando o painel de controle do produto..... | 156 |

| | |
|---|------------|
| Verificação dos jatos usando um utilitário do computador | 159 |
| Limpeza do cabeçote de impressão | 162 |
| Como limpar o cabeçote de impressão usando o painel de controle do produto | 162 |
| Como limpar o cabeçote de impressão usando um utilitário do computador | 164 |
| Limpeza intensa | 167 |
| Limpeza intensa usando o painel de controle do produto | 168 |
| Execução de uma Limpeza intensa usando um utilitário do computador | 168 |
| Alinhamento do cabeçote de impressão | 171 |
| Como alinhar o cabeçote de impressão utilizando o painel de controle do produto | 171 |
| Como limpar a guia de papel | 173 |
| Limpeza do caminho do cabeçote de impressão | 174 |
| Verificação do número de folhas | 176 |
| Verificação do contador de folhas - Windows | 176 |
| Verificação do contador de folhas - Mac | 177 |
| Como limpar e transportar o produto | 179 |
| Limpeza do produto | 179 |
| Limpeza dos rolamentos do papel | 180 |
| Transporte do produto | 182 |
| Solução de problemas | 186 |
| Busca de atualizações para o software | 186 |
| Mensagens de estado do produto | 187 |
| Como executar uma verificação do produto | 188 |
| Como redefinir os padrões do painel de controle | 190 |
| Resolução de problemas de instalação | 191 |
| O produto não liga ou desliga | 191 |
| Ouve-se um ruído depois de carregar a tinta | 191 |
| Problemas de instalação do software | 192 |
| Resolução de problemas de rede | 192 |
| O produto não consegue se conectar a um roteador ou ponto de acesso | 193 |
| O software de rede não consegue encontrar o produto na rede | 195 |
| O produto não aparece na janela de impressora do Mac | 196 |
| A conexão de rede sem fios está instável em um Mac | 196 |
| Não é possível imprimir em rede | 196 |

| | |
|--|-----|
| Não é possível digitalizar em rede | 198 |
| Resolução de problemas de cópia | 199 |
| O produto emite sons, mas nada é copiado | 199 |
| O produto emite ruídos quando fica sem ser usado por um certo tempo..... | 199 |
| Resolução de problemas com o papel | 200 |
| Problemas de alimentação do papel | 200 |
| Problemas de papel preso no interior do produto | 201 |
| Problemas de obstrução de papel na tampa traseira | 203 |
| Problemas de ejeção do papel | 205 |
| Solução de problemas de impressão a partir de um computador..... | 205 |
| Nada é impresso | 205 |
| O ícone do produto não aparece na barra de tarefas do Windows | 207 |
| A impressão está lenta | 207 |
| Resolução de problemas de leiaute e conteúdo de página | 209 |
| Imagem aparece invertida | 210 |
| Muitas cópias são impressas..... | 210 |
| Páginas em branco são impressas..... | 210 |
| As margens estão incorretas no impresso..... | 211 |
| Caracteres incorretos são impressos | 212 |
| Tamanho ou posição incorreta da imagem..... | 212 |
| O impresso está inclinado | 213 |
| Resolução de problemas de qualidade de impressão | 214 |
| Linhas brancas ou escuras no impresso | 214 |
| O impresso está borrado ou manchado..... | 215 |
| O impresso está fraco ou tem espaços em branco..... | 217 |
| O impresso está granulado..... | 218 |
| Resolução de problemas de digitalização | 219 |
| O software de digitalização não funciona corretamente | 219 |
| Não é possível iniciar o Epson Scan 2..... | 220 |
| A digitalização é lenta..... | 221 |
| Resolução de problemas de qualidade da imagem digitalizada..... | 221 |
| A imagem consiste apenas de alguns pontos..... | 222 |
| Uma linha pontilhada aparece em todas as imagens digitalizadas..... | 222 |

| | |
|---|------------|
| As linhas retas em uma imagem aparecem tortas | 222 |
| Problemas de qualidade da imagem digitalizada | 223 |
| As cores da imagem são desiguais nas bordas..... | 224 |
| Ondulações aparecem na imagem..... | 224 |
| As bordas da imagem digitalizada são cortadas..... | 225 |
| Caracteres não são reconhecidos durante a conversão para texto editável (OCR) | 225 |
| Desinstalação do software do seu produto..... | 226 |
| Como desinstalar o software do produto - Windows..... | 226 |
| Desinstalação do software do produto - Mac..... | 227 |
| Onde obter ajuda..... | 228 |
| Especificações técnicas | 231 |
| Requisitos de sistema para Windows..... | 231 |
| Requisitos de sistema para Mac | 232 |
| Especificações do papel..... | 232 |
| Especificações de área imprimível | 234 |
| Especificações de digitalização..... | 235 |
| Especificações de tinta..... | 236 |
| Especificações de dimensão..... | 237 |
| Especificações elétricas | 237 |
| Especificações ambientais | 238 |
| Especificações de interface..... | 238 |
| Especificações de Interface de rede | 238 |
| Especificações de aprovações e segurança para a América Latina..... | 239 |
| Avisos..... | 241 |
| Instruções importantes de segurança | 241 |
| Instruções de segurança geral da impressora..... | 241 |
| Instruções importantes de segurança para o visor LCD | 243 |
| Instruções de segurança da conexão sem fio..... | 243 |
| Instruções de descarte do produto | 244 |
| Reciclagem | 244 |
| Arbitragem vinculativa e repúdio de ações coletivas | 244 |
| Marcas comerciais | 248 |
| Avisos sobre direitos autorais..... | 249 |

| | |
|--|-----|
| libTIFF Software Acknowledgment..... | 249 |
| Uma nota sobre a utilização responsável de materiais protegidos por direitos autorais..... | 250 |
| Atribuição de direitos autorais | 250 |

Manual do usuário M2120

Seja bem-vindo ao *Manual do usuário* da impressora M2120.

Para uma cópia imprimível deste manual, clique aqui.

Informações básicas do produto

Veja estas seções para aprender sobre as características básicas de seu produto.

[Utilização do painel de controle](#)

[Localização das partes do produto](#)

[Uso de configurações de economia de energia](#)

[Soluções Epson Connect para smartphones, tablets e mais](#)

[Uso do AirPrint](#)

[Impressão a partir de um Android usando o Epson Print Enabler](#)

[Uso da impressão com Fire OS](#)

[Uso de impressão através de dispositivo móvel com Windows 10](#)

[Uso do aplicativo Epson Print and Scan com tablets Windows](#)

Utilização do painel de controle

Consulte estas seções para aprender sobre o painel de controle e selecionar configurações.

[Botões e luzes do painel de controle](#)

[Digitar caracteres no visor LCD](#)





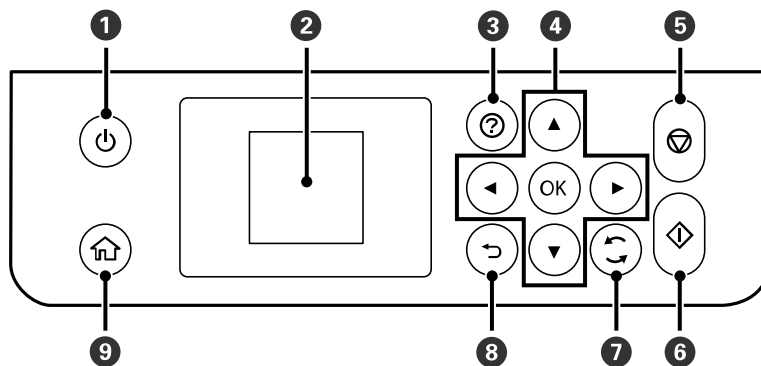

[Visualização de animações](#)

[Como mudar o idioma do visor LCD](#)

Tema principal: [Informações básicas do produto](#)

Botões e luzes do painel de controle



- 1 Botão e luz  ligar
- 2 Visor LCD
- 3 Botão  ajuda
- 4 Botões de seta e botão **OK**
- 5 Botão  cancelar
- 6 Botão  iniciar
- 7 Botão  reiniciar
- 8 Botão  voltar
- 9 Botão  início

Visor LCD

Informação do ícone de estado

Tema principal: Utilização do painel de controle

Visor LCD







- 1 Exibe o estado da conexão da rede
- 2 Aperte os botões de seta para navegar pelos menus disponíveis.
- 3 Exibe os menus disponíveis
- 4 Exibe as ações de botões disponíveis

Tema principal: Botões e luzes do painel de controle

Informação do ícone de estado

O seu produto exibe ícones de estado no visor LCD para certos estados do produto.

| Ícones | Descrição |
|---|---|
|  | Conexão Wi-Fi ausente. |
|  | Ocorreu um erro de rede Wi-Fi ou o produto está procurando por uma conexão. |
|  | Uma conexão Wi-Fi está estabelecida. O número de barras indica a intensidade do sinal da conexão. |
|  | Conexão Wi-Fi Direct ausente. |
|  | Uma conexão Wi-Fi Direct está estabelecida. |

Tema principal: [Botões e luzes do painel de controle](#)

Digitar caracteres no visor LCD

Siga estas diretrizes para digitar caracteres para senhas e outras configurações.



Move o cursor para a esquerda ou para a direita



Troca entre caracteres e números ou símbolos



Digita um espaço

- ✕ Apaga o caractere anterior
- OK Seleciona quando terminar

Tema principal: [Utilização do painel de controle](#)

Visualização de animações

Você pode visualizar animações no visor LCD para ajudar a guiá-lo com um procedimento ou resolver um problema.

1. Aperte o botão  ajuda.

Você verá uma tela como esta:

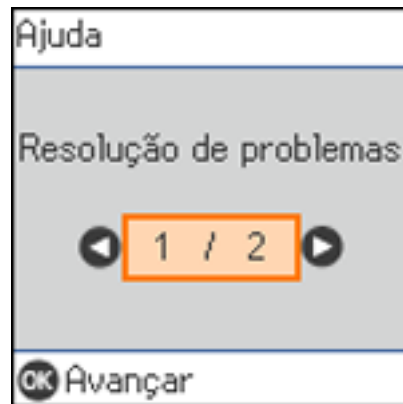

2. Aperte os botões de seta para selecionar **Resolução de problemas** se tiver um problema ou **Como** para ver instruções de procedimentos comuns.
3. Seleccione um tópico da lista de tópicos disponíveis e siga as instruções na tela.

Ao visualizar os tópicos, pode ser que veja telas como estas:

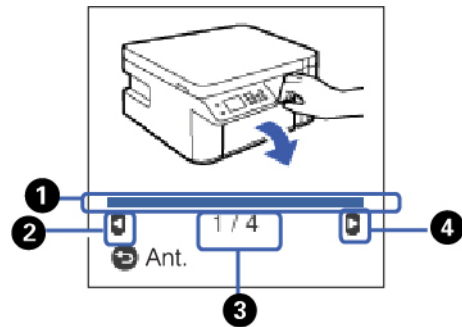

- 1 Indica o seu progresso na animação
- 2 Selecione a seta para a esquerda para ver o passo anterior
- 3 Exibe o número do passo atual e o número total de passos
- 4 Selecione a seta para a direita para ver o próximo passo

Tema principal: [Utilização do painel de controle](#)

Como mudar o idioma do visor LCD

Você pode alterar o idioma usado na tela LCD

1. Aperte o botão  início, se necessário.
2. Aperte os botões de seta para selecionar **Definições** e aperte o botão **OK**.

Você verá uma tela como esta:



3. Selecione **Conf. Impressora** e pressione o botão **OK**.

Você verá uma tela como esta:

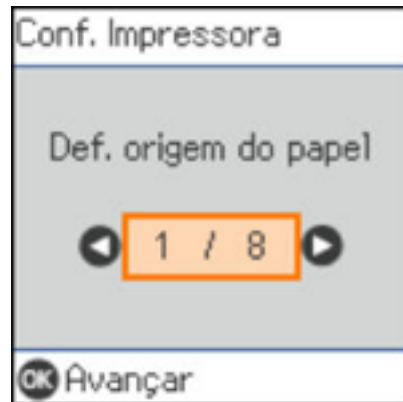

4. Selecione **Idioma/Language** e pressione o botão **OK**.
5. Selecione um idioma e pressione o botão **OK**.
6. Pressione o botão  início para sair.

Tema principal: [Utilização do painel de controle](#)

Localização das partes do produto

Veja estas seções para identificar as partes do seu produto.

[Partes do produto - frente/interior](#)

[Partes do produto - parte traseira](#)

Tema principal: [Informações básicas do produto](#)

Partes do produto - frente/interior

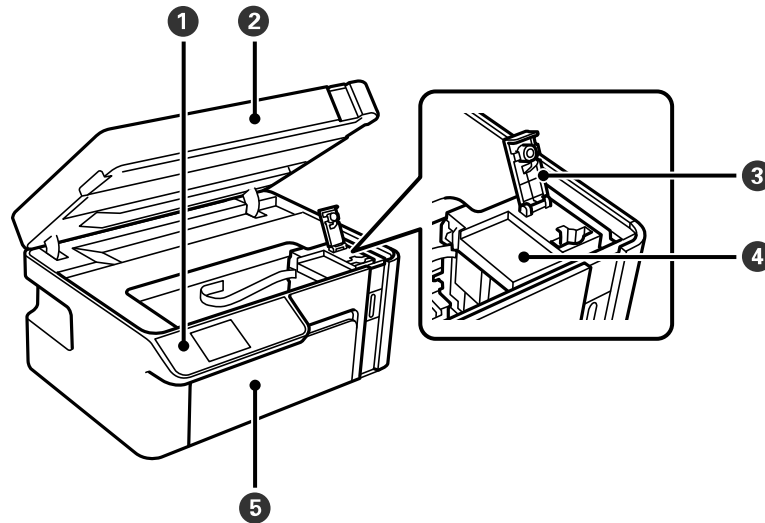

- 1 Painel de controle
- 2 Unidade do scanner
- 3 Tampa do tanque de tinta
- 4 Tanque de tinta

5 Tampa frontal

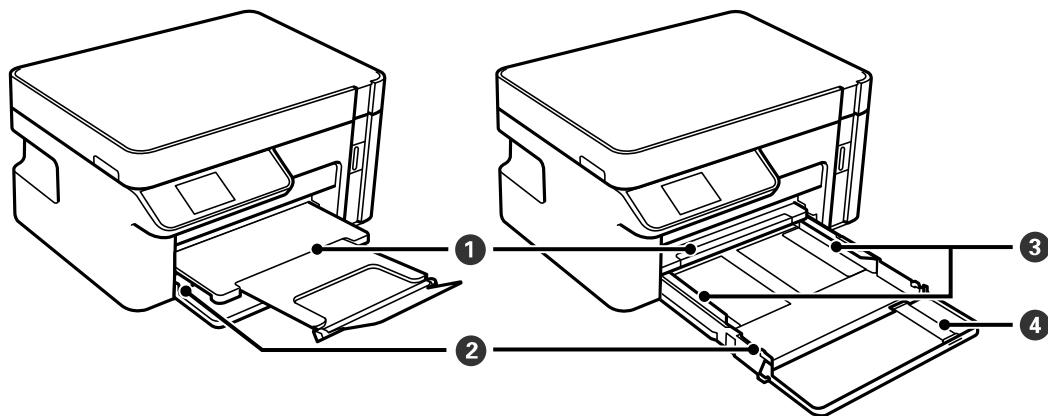

- 1 Bandeja de saída
- 2 Gaveta de papel
- 3 Guias da borda da gaveta de papel
- 4 Extensão da guia do papel

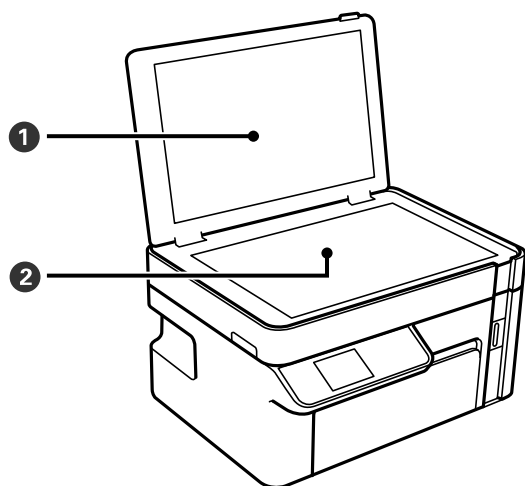

- 1 Tampa do scanner
- 2 Vidro do scanner

Tema principal: [Localização das partes do produto](#)

Partes do produto - parte traseira

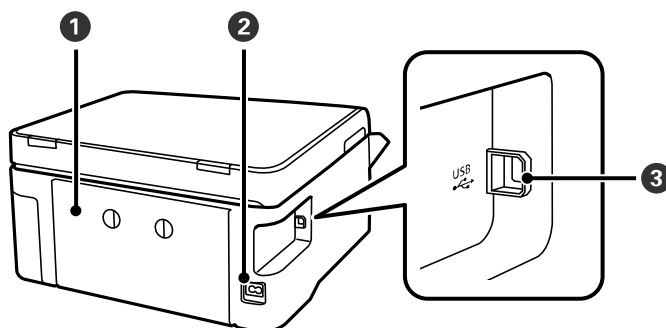

- 1 Tampa traseira
- 2 Entrada de CA
- 3 Porta **USB**

Tema principal: [Localização das partes do produto](#)

Uso de configurações de economia de energia

O seu produto entra em modo de repouso automaticamente e desliga o visor LCD quando não é utilizado por certo tempo. Você pode encurtar esse tempo e selecionar outras opções para economizar eletricidade e suprimentos.

[Mudança da configuração do temporizador a partir do painel de controle](#)

[Mudança da configuração do temporizador a partir do painel de controle](#)

Tema principal: [Informações básicas do produto](#)

Mudança da configuração do temporizador a partir do painel de controle

Você pode usar o painel de controle do produto para alterar o tempo de espera antes do produto entrar em modo de repouso.

1. Aperte o botão  início, se necessário.
2. Aperte os botões de seta para selecionar **Definições** e aperte o botão **OK**.
3. Selecione **Conf. Impressora** e pressione o botão **OK**.

Você verá uma tela como esta:



4. Selecione **Temporizador** e aperte o botão **OK**.

Você verá uma tela como esta:



5. Aperte o botão de seta para a esquerda ou para a direita para mover o cursos e aperte o botão de seta para cima ou para baixo para ajustar o número de minutos de inatividade antes do produto entrar em modo de repouso. Em seguida, aperte o botão **OK**.
6. Aperte o botão  início para sair.

Tema principal: [Uso de configurações de economia de energia](#)

Mudança da configuração do temporizador a partir do painel de controle

Você pode usar o painel de controle do produto para alterar o tempo antes do produto desligar automaticamente.

1. Aperte o botão  início, se necessário.
2. Aperte os botões de seta para selecionar **Definições** e aperte o botão **OK**.
3. Selecione **Conf. Impressora** e pressione o botão **OK**.

Você verá uma tela como esta:

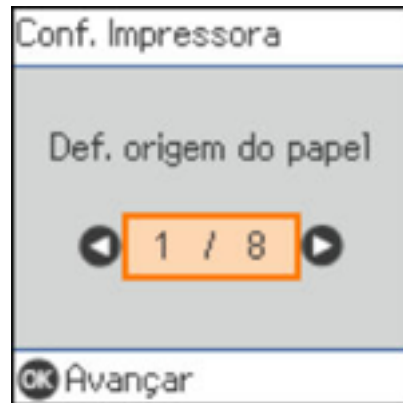

4. Selecione **Temp. p/ Desligar** ou **Definições de deslig.** e aperte o botão **OK**.
5. Se necessário, selecione **Desligar se inativo** ou **Desligar se desconectado** e aperte o botão **OK**.
6. Selecione o tempo até que o produto se desligue automaticamente quando não estiver sendo usado ou estiver desconectado. Em seguida, aperte o botão **OK**.
7. Aperte o botão  início para sair.

Tema principal: [Uso de configurações de economia de energia](#)

Soluções Epson Connect para smartphones, tablets e mais

Use o seu smartphone, tablet ou computador para imprimir ou digitalizar de casa, do escritório ou do outro lado do planeta, documentos, fotos, e-mails e páginas da internet.

Observação: Se estiver usando o seu produto Epson com o sistema operacional Windows 10 S, você não pode usar o software descrito nesta seção. Você também não pode baixar e instalar qualquer software do produto Epson do site da Epson para uso com o Windows 10 S; é necessário que obtenha o software somente através da loja do Windows.

Imprima de qualquer lugar usando estas soluções Epson Connect:

- Epson Email Print
- Epson iPrint Mobile App
- Epson Remote Print

Digitalize ou envie um arquivo por e-mail, ou carregue-o para um serviço online diretamente do seu produto Epson com o aplicativo Epson iPrint Mobile.

[Configuração dos serviços Epson Connect](#)

[Uso do Epson Email Print](#)

[Uso do aplicativo para dispositivo móvel Epson iPrint](#)

[Uso do Epson Remote Print](#)

Tema principal: [Informações básicas do produto](#)

Configuração dos serviços Epson Connect

Se você não ativou o endereço de e-mail do seu produto para uso com o Epson Connect quando configurou o seu produto, você pode ativá-lo usando o painel de controle do produto.

1. Aperte o botão  início, se necessário.
2. Aperte os botões de seta para selecionar **Definições** e aperte o **OK** botão.

Você verá uma tela como esta:



3. Selecione **Serviços Epson Connect** e pressione o **OK** botão.
4. Selecione **Registrar/Excluir** e pressione o **OK** botão.
5. Siga as instruções na tela para ativar o endereço de e-mail do produto.

Tema principal: [Soluções Epson Connect para smartphones, tablets e mais](#)

Uso do Epson Email Print

Com o Epson Email Print, você pode imprimir a partir de qualquer dispositivo que possa enviar e-mail, como um smartphone, tablet ou laptop. Basta ativar o endereço de e-mail único do seu produto. Quando quiser imprimir, anexe um PDF, um documento do Microsoft Office ou uma foto a um e-mail e envie-o para o seu produto. Tanto o e-mail como os anexos serão impressos automaticamente.

1. Conecte o seu produto à rede. Veja o link abaixo.
2. Se não configurou o Email Print quando instalou o software do seu produto, veja o link abaixo para usar o painel de controle do produto para ativar o seu endereço de e-mail. Ou visite o site epsonconnect.com para aprender mais sobre o Email Print, criar a sua conta do Epson Connect e registrar o seu produto no serviço do Epson Connect.
3. Agora você está pronto para enviar e imprimir e-mails através do endereço de Email Print do seu produto.

Observação: Vá até epsonconnect.com e faça o login na sua conta do Epson Connect para personalizar o e-mail do seu produto, ajustar as configurações de impressão e configurar outros serviços do Epson Connect.

Tema principal: [Soluções Epson Connect para smartphones, tablets e mais](#)

Tarefas relacionadas

[Configuração dos serviços Epson Connect](#)

Temas relacionados

[Rede Wi-Fi](#)

Uso do aplicativo para dispositivo móvel Epson iPrint

Use este aplicativo gratuito para dispositivos Apple e Android para imprimir e digitalizar em produtos Epson que estejam conectados à rede. O Epson iPrint permite que imprima PDFs, documentos do Microsoft Office, fotos e páginas da internet em uma rede sem fios. Você pode digitalizar e salvar um arquivo no seu dispositivo, enviá-lo por e-mail ou carregá-lo para um dispositivo como Box, Dropbox, Evernote ou Google Drive.

1. Conecte o seu produto à rede wireless. Veja o link abaixo.
2. Visite o site epson.com.br/connect para aprender mais sobre o Epson iPrint e verificar a compatibilidade com o seu dispositivo móvel.
3. Baixe o Epson iPrint da App Store da Apple ou da loja do Google Play.
4. Conecte o seu dispositivo móvel à mesma rede wireless que o seu produto.

5. Abra o Epson iPrint e selecione o seu produto Epson.

Agora está tudo pronto para imprimir e digitalizar com o seu dispositivo móvel e o seu produto Epson.

Tema principal: [Soluções Epson Connect para smartphones, tablets e mais](#)

Tarefas relacionadas

[Configuração dos serviços Epson Connect](#)

Temas relacionados

[Rede Wi-Fi](#)

Uso do Epson Remote Print

Com o software Epson Remote Print, você pode imprimir do seu laptop ou computador de mesa de qualquer lugar do mundo em um produto Epson habilitado para e-mail.

1. Conecte o seu produto Epson à rede wireless. Veja o link abaixo.
2. Se você ainda não configurou uma conta do Epson Connect quando instalou o software do produto, visite o site epsonconnect.com para criar a sua conta e registrar o produto no serviço Epson Connect.

Observação: Anote o endereço de e-mail do produto.

3. Visite o site epsonconnect.com para saber mais sobre o Remote Print e como baixar o software Remote Print Driver.
4. Baixe e instale o software Epson Remote Print.
5. Digite o endereço de e-mail e chave opcional de acesso do produto Epson durante a configuração do Remote Print.
6. Agora está tudo pronto para imprimir remotamente. Selecione o comando para imprimir do seu laptop ou computador de mesa e selecione o driver Remote Print para o seu produto Epson.

Tema principal: [Soluções Epson Connect para smartphones, tablets e mais](#)

Tarefas relacionadas

[Configuração dos serviços Epson Connect](#)

Temas relacionados

[Rede Wi-Fi](#)

Uso do AirPrint

O AirPrint habilita a impressão instantânea sem fios de um iPhone, iPad, iPod touch e Mac sem precisar instalar drivers ou baixar software.



Observação: Se você desativou as mensagens de configuração de papel no painel de controle do seu produto, não é possível usar o AirPrint. Veja o link abaixo para ativar as mensagens, se necessário.

1. Coloque papel no produto.
2. Configure o seu produto para impressão sem fios. Veja o link abaixo.
3. Conecte o dispositivo Apple na mesma rede sem fios que o produto está usando.
4. Imprima no produto a partir do dispositivo.

Observação: Para mais detalhes, consulte a página do AirPrint no website da Apple.

Tema principal: [Informações básicas do produto](#)

Referências relacionadas

[Opções de configurações de origem do papel](#)

Temas relacionados

[Rede Wi-Fi](#)

Impressão a partir de um Android usando o Epson Print Enabler

Você pode imprimir sem fios os seus documentos, e-mails, fotos e páginas da internet diretamente do seu telefone ou tablet Android (Android v4.4 ou posterior). Com alguns toques, o seu dispositivo Android descobrirá o seu produto Epson mais próximo e imprimirá.

1. Conecte o seu produto Epson à rede wireless. Veja o link abaixo.
2. No seu dispositivo Android, baixe o plug-in do Epson Print Enabler da loja do Google Play.
3. Vá até **Settings** (Configurações) no seu dispositivo Android, selecione **Printing** (Impressão) e habilite o plug-in da Epson, se necessário.

4. Conecte o seu dispositivo Android à mesma rede wireless que o seu produto.
5. Agora está tudo pronto para imprimir. A partir de um aplicativo Android, como Chrome ou Gmail, toque no ícone de menu e imprima o que estiver na tela.

Observação: Caso não veja o seu produto toque em **All Printers** (Todas as impressoras) e selecione o seu produto.

Tema principal: [Informações básicas do produto](#)

Temas relacionados

[Rede Wi-Fi](#)

Uso da impressão com Fire OS

Você pode imprimir sem fios no seu produto Epson na rede a partir de tablets e telefones Amazon Fire. Não há software para baixar, drivers para instalar ou cabos para conectar. Com apenas alguns toques em e-mail, calendário, contatos e WPS Office, você pode enviar o conteúdo da sua tela para um produto Epson.

1. Conecte o seu produto Epson à rede wireless. Veja o link abaixo.
2. Conecte o seu dispositivo Amazon à mesma rede wireless que o seu produto.
3. Agora está tudo pronto para imprimir. A partir do seu aplicativo da Amazon, toque na opção de impressão para selecionar o seu produto para imprimir o conteúdo da tela.

Observação: Caso veja uma mensagem avisando que um plug-in é necessário, toque em **OK** e toque em **Download**. Se o seu produto Amazon Fire usar o Fire OS 5 ou superior, o seu dispositivo utiliza automaticamente o aplicativo Mopria Print Service integrado para imprimir.

Tema principal: [Informações básicas do produto](#)

Tarefas relacionadas

[Configuração dos serviços Epson Connect](#)

Temas relacionados

[Rede Wi-Fi](#)

Uso de impressão através de dispositivo móvel com Windows 10

Você pode imprimir sem fios no seu produto Epson na rede a partir de tablets e telefones com Windows 10. Não há software para baixar, drivers para instalar ou cabos para conectar. Procure pela opção de impressão no seu aplicativo do Windows 10 para enviar o conteúdo da tela para um produto Epson.

1. Conecte o seu produto Epson à rede wireless. Veja o link abaixo.
2. Conecte o seu dispositivo móvel com Windows 10 à mesma rede wireless que o seu produto.
3. Agora está tudo pronto para imprimir. A partir do seu aplicativo do Windows 10, toque na opção de impressão para selecionar o seu produto para imprimir o conteúdo da tela.

Tema principal: [Informações básicas do produto](#)

Temas relacionados

[Rede Wi-Fi](#)

Uso do aplicativo Epson Print and Scan com tablets Windows

Você pode usar este aplicativo gratuito para imprimir fotos e digitalizar a partir do seu tablet Windows (Windows 8 ou superior) Surface RT ou Pro com produtos Epson em rede. O aplicativo Epson Print and Scan permite que você digitalize e capture imagens diretamente no seu tablet ou Microsoft OneDrive.

Observação: O aplicativo Epson Print and Scan não suporta a impressão com Windows 10 Mobile e não dispõe de funções de digitalização para produtos sem scanners.

1. Conecte o seu produto Epson à rede wireless. Consulte o link abaixo.
2. Baixe o aplicativo Epson Print and Scan da Microsoft Windows Store.
3. Conecte o seu tablet com Windows à mesma rede wireless que o seu produto.
4. Abra o aplicativo Epson Print and Scan e selecione o seu produto Epson.

Agora está tudo pronto para imprimir suas fotos e digitalizar.

Tema principal: [Informações básicas do produto](#)

Temas relacionados

[Rede Wi-Fi](#)

Rede Wi-Fi

Consulte estas seções para usar o seu produto em uma rede Wi-Fi.

[Recomendação de segurança de rede](#)

[Configuração do modo de infraestrutura Wi-Fi](#)

[Configuração do modo Wi-Fi Direct](#)

[Wi-Fi Protected Setup \(WPS\)](#)

[Impressão de uma folha de estado da rede](#)

[Impressão de um relatório de conexão de rede](#)

[Modificação ou atualização das conexões de rede](#)

Recomendação de segurança de rede

Para ajudar a dissuadir acesso não autorizado ao produto em uma rede, você deve proteger o seu ambiente de rede usando medidas de segurança apropriadas.

Medidas de segurança como estas podem ajudar a dissuadir ameaças como perda de dados de usuário, uso de linhas de telefone e fax e outras intrusões:

- **Ative a segurança na sua rede sem fio**

Ative a segurança adequada na rede sem fio que pretende usar com o produto. A segurança da rede, como uma senha de rede, pode dissuadir a interceptação de tráfego na rede sem fio. O seu roteador pode já ter uma senha padrão ativada pelo seu provedor de serviço de internet. Consulte a documentação do seu provedor e do roteador para instruções de como modificar a senha padrão e tornar sua rede mais segura.

- **Somente conecte o produto a uma rede protegida por firewall**

Conectar o produto diretamente à internet pode deixá-lo vulnerável a ameaças de segurança. Ao invés disso, conecte-o a um roteador ou outra conexão de rede protegida por firewall. O seu roteador pode já ter um firewall configurado pelo seu provedor de serviço de internet; verifique com o seu provedor para obter confirmação. Para obter melhores resultados, configure e use um endereço de IP privado para a sua conexão de rede.

- **Modifique a senha padrão de administrador no seu produto**

Se o seu produto tiver uma opção para definição de uma senha de administrador, modifique a senha padrão de administrador para dissuadir acesso de usuários não autorizados a dados pessoais armazenados no produto, como números de identificação, senhas e listas de contato.

Tema principal: [Rede Wi-Fi](#)

Configuração do modo de infraestrutura Wi-Fi

Você pode configurar o seu produto para se comunicar com o seu computador usando um roteador ou ponto de acesso wireless. O roteador ou ponto de acesso wireless pode ser conectado ao seu computador através de uma rede com ou sem fio.

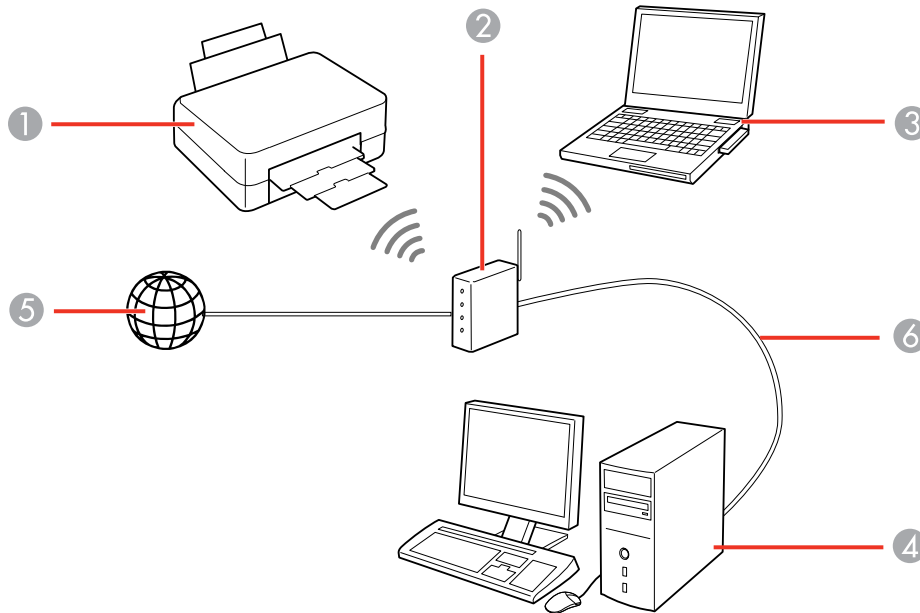

- 1 Produto Epson
- 2 Roteador ou ponto de acesso wireless
- 3 Computador com uma interface wireless
- 4 Computador
- 5 Internet
- 6 Cabo de Ethernet (usado somente para conexão com fio ao roteador ou ponto de acesso)

[Seleção das configurações da rede sem fio no painel de controle](#)

Tema principal: [Rede Wi-Fi](#)

Seleção das configurações da rede sem fio no painel de controle

Você pode selecionar ou alterar as configurações de rede sem fios usando o painel de controle do produto.

Para instalar o seu produto em uma rede sem fios, siga as instruções no pôster *Guia de instalação* e instale o software necessário. O programa de instalação o guiará na configuração da rede.

Observação: A avaria ou o conserto deste produto pode causar perda de dados e configurações de rede. A Epson não é responsável por fazer backup ou recuperação de dados e configurações durante ou após o período de garantia. Recomendamos que você faça o seu próprio backup ou que imprima os seus dados e configurações de rede.

1. Aperte o botão  início, se necessário.
2. Aperte os botões de seta para selecionar **Conf. da Rede s/Fios** e aperte o botão **OK**.

Você verá uma tela como esta:

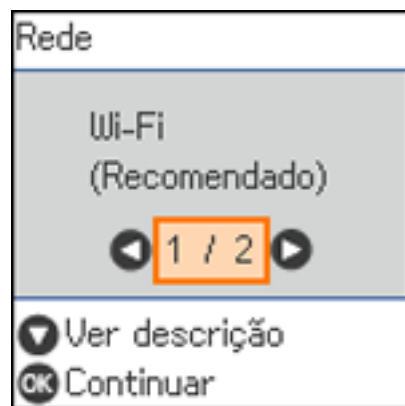



3. Selecione **Wi-Fi (Recomendado)** e aperte o botão **OK** duas vezes.
4. Selecione **Assistente Conf.** e pressione o botão **OK**.
5. Pressione os botões de seta para selecionar o nome da sua rede e pressione o botão **OK**. Se o nome da sua rede sem fios não aparecer, você pode digitá-lo manualmente.

Observação: Para digitar o nome da rede sem fios manualmente, selecione **Outros SSIDs** e aperte o botão **OK**. Digite o nome da rede, como descrito na próxima etapa.

6. Digite sua senha de rede sem fios (ou nome da rede e, em seguida, senha).



- Aperte os botões de seta para destacar uma letra ou função e aperte o botão **OK** para selecioná-la.
- Aperte o botão  reiniciar ou selecione **A1#** para mudar a caixa ou tipo de caractere.
- Quando terminar de digitar caracteres, selecione **OK** e aperte o botão **OK**.

O seu produto deverá então exibir um símbolo azul de Wi-Fi  no visor LCD.

Observação: Se o símbolo de Wi-Fi não estiver aparecendo no visor LCD, conforme exibido acima, você pode ter selecionado o nome de rede errado ou digitado a senha incorretamente. Repita esses passos para tentar novamente.

Tema principal: [Configuração do modo de infraestrutura Wi-Fi](#)

Tarefas relacionadas

[Impressão de uma folha de estado da rede](#)

Configuração do modo Wi-Fi Direct

Você pode configurar o produto para que se comunique diretamente com o seu computador ou com outro dispositivo sem precisar de um roteador ou ponto de acesso sem fio. Em modo Wi-Fi, o produto age como o ponto de acesso da rede para até 8 dispositivos.

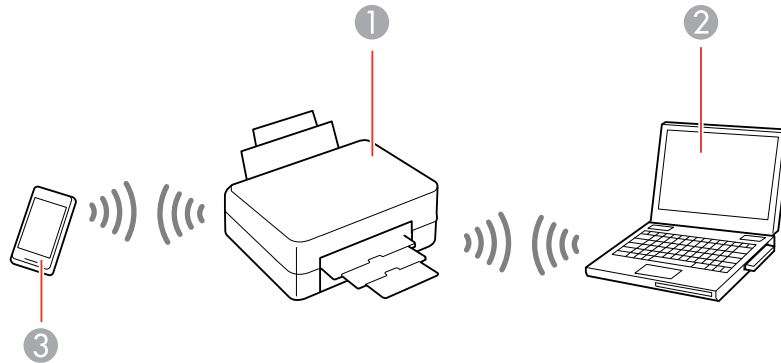

- 1 Produto Epson
- 2 Computador com uma interface sem fio
- 3 Outro dispositivo sem fio

[Ativar o modo Wi-Fi Direct](#)

[Conexão a um dispositivo móvel usando Wi-Fi Direct \(Simple AP\)](#)

Tema principal: [Rede Wi-Fi](#)

Ativar o modo Wi-Fi Direct

Você pode ativar o modo Wi-Fi Direct para permitir a comunicação direta entre o seu produto e um computador ou outro dispositivo sem um roteador ou ponto de acesso wireless.

Observação: Se for imprimir do seu computador, certifique-se de que instalou o software de rede, conforme descrito no pôster *Guia de instalação*.

1. Aperte o botão  início, se necessário.
2. Aperte os botões de seta para selecionar **Conf. da Rede s/Fios** e aperte o botão **OK**.

Você verá uma tela como esta:

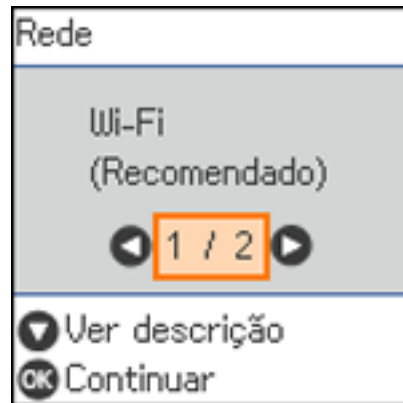

3. Aperte o botão de seta para a direita para selecionar **Wi-Fi Direct** e aperte o botão **OK**.
4. Aperte o botão **OK** duas vezes.

Você verá uma tela como esta:

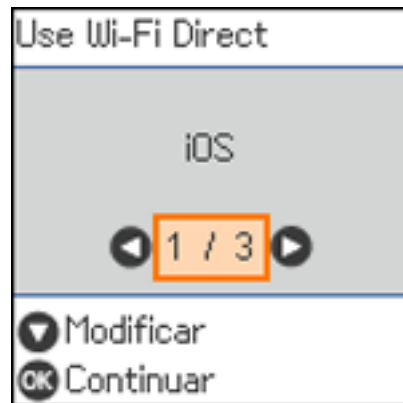

5. Aperte o botão de seta para baixo e aperte os botões de seta para selecionar **Alterar senha**.
6. Pressione o botão **OK**.

7. Aperte o botão **OK** mudar a senha do Wi-Fi Direct.

Observação: Se já tiver conectado dispositivos ou computadores ao seu produto via Wi-Fi Direct, eles serão desconectados quando você mudar a senha.

8. Digite a sua senha do Wi-Fi Direct.

Observação: A sua senha deve ter pelo menos 8 e não mais de 22 caracteres.





- Aperte os botões de seta para destacar uma letra ou função e aperte o botão **OK** para selecioná-la.
- Aperte o botão  reiniciar ou selecione **A1#** para mudar a caixa ou tipo de caractere.
- Quando terminar de digitar os caracteres, selecione **OK** e pressione o botão **OK**.

9. Pressione o botão **OK**.

Observação: Anote o SSID e senha que aparecerem.

10. Use o seu computador ou dispositivo sem fio para selecionar o nome da rede Wi-Fi (SSID) exibido no visor LCD e depois aperte o botão **OK**.
11. Use o seu computador ou dispositivo wireless para digitar a senha exibida no visor LCD.
12. Aperte o botão **OK** duas vezes para sair.

Você verá o ícone  no visor LCD e deve poder conectar o produto diretamente a partir do computador ou dispositivo e imprimir.

Observação: Se o ícone  for exibido no visor LCD, o modo Wi-Fi Direct não está ativado. Repita esses passos para tentar novamente.

Tema principal: [Configuração do modo Wi-Fi Direct](#)

Conexão a um dispositivo móvel usando Wi-Fi Direct (Simple AP)

Você pode conectar um dispositivo móvel diretamente a uma impressora sem usar um roteador ou ponto de acesso wireless.

Observação: Certifique-se de que o aplicativo Epson iPrint esteja instalado no seu dispositivo móvel antes de conectar-se à impressora.

1. Aperte o botão  início, se necessário.
2. Selecione **Conf. LAN s/Fios** e pressione o botão **OK**.

Você verá uma tela como esta:

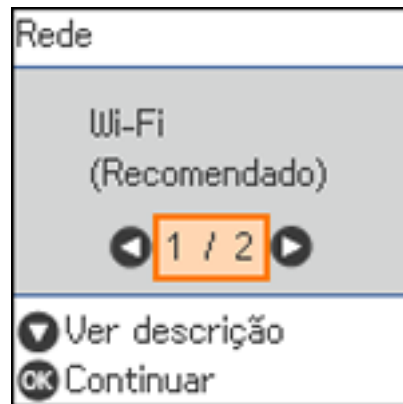

3. Selecione **Wi-Fi Direct** e aperte o botão **OK**.
4. Veja a informação nas telas a seguir e aperte o botão **OK** conforme necessário.
5. Execute um dos seguintes procedimentos:
 - Para dispositivos iOS, selecione **iOS** e aperte o botão **OK** duas vezes. Escaneie o código QR com a câmera no seu dispositivo e siga as instruções no dispositivo. Aperte o botão de seta para

baixo para verificar a informação da impressora e depois abra o aplicativo Epson iPrint no seu dispositivo e selecione a impressora exibida no visor LCD. Pressione o botão **OK**.

- Para dispositivos Android, selecione **Android** e aperte o botão **OK**. Aperte o botão de seta para baixo para exibir a informação da impressora. Abra o aplicativo Epson iPrint no seu dispositivo e selecione a impressora exibida no visor LCD. Pressione o botão **OK**.
 - Para outros tipos de dispositivo, selecione **Outros Dispositivos do SO** e aperte o botão **OK**. Aperte o botão de seta para baixo para exibir a informação da impressora. Use o seu dispositivo para selecionar o nome da rede Wi-Fi (SSID) exibido no visor LCD e depois digite a senha mostrada.
6. Siga as instruções no visor LCD para completar a configuração do Wi-Fi Direct.
- O ícone  Wi-Fi Direct é exibido no visor LCD e indica se o Wi-Fi Direct está ativado no produto.
- Se for imprimir do seu computador, certifique-se de que instalou o software de rede, conforme descrito no pôster *Guia de instalação*.

Tema principal: [Configuração do modo Wi-Fi Direct](#)

Wi-Fi Protected Setup (WPS)

Se a sua rede usar um roteador ou ponto de acesso wireless habilitado para WPS, você pode conectar rapidamente o seu produto à rede usando Wi-Fi Protected Setup (WPS).

Observação: Para verificar se o seu roteador está habilitado para WPS, procure por um botão marcado como **WPS** no seu roteador ou ponto de acesso. Se não houver um botão no hardware, pode haver um botão WPS virtual no software para o dispositivo. Consulte a documentação do seu produto de rede para obter mais detalhes.

[Uso do WPS para conectar a uma rede](#)

Tema principal: [Rede Wi-Fi](#)

Uso do WPS para conectar a uma rede

Se tiver um roteador ou ponto de acesso habilitado para WPS, você pode usar o Wi-Fi Protected Setup (WPS) para conectar o seu produto à rede.

1. Aperte o botão **WPS** no roteador.
2. No produto, aperte o botão  início, se necessário.
3. Aperte os botões de seta para selecionar **Conf. da Rede s/Fios** e depois aperte o botão **OK**.

Você verá uma tela como esta:

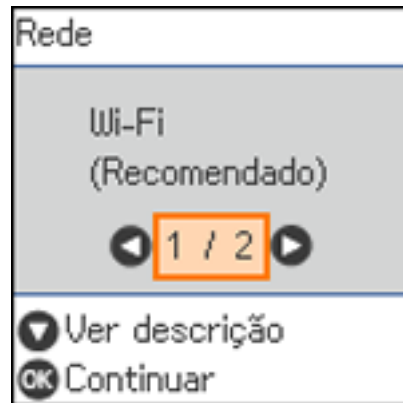

4. Aperte o botão **OK** duas vezes.

Você verá uma tela como esta:

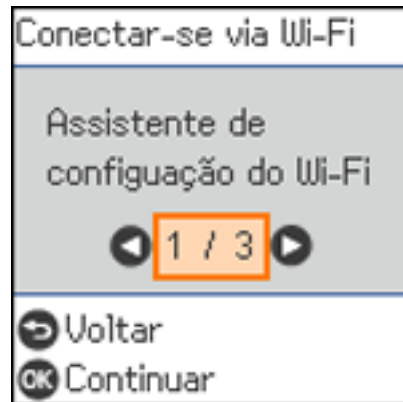

5. Aperte os botões de seta para selecionar **Tecla (WPS)** e aperte o botão **OK**.
6. Siga as instruções no visor LCD para completar a configuração WPS.
Se a conexão à rede tiver sucesso, o ícone  é exibido no visor LCD.

Observação: Se o ícone  não for exibido no visor LCD, repita esses passos para tentar novamente.

Tema principal: [Wi-Fi Protected Setup \(WPS\)](#)

Impressão de uma folha de estado da rede

Você pode imprimir uma folha de estado da rede para obter informação detalhada sobre o estado da rede do seu produto.

1. Aperte o botão  início, se necessário.
2. Selecione **Definições > Definições de rede > Impr. Estado Rede**.

Você verá uma tela como esta:

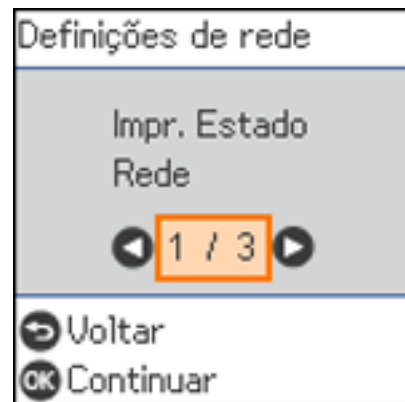

3. Aperte o botão  imprimir para imprimir a folha de estado da rede.

Se você quiser cancelar a operação, aperte o botão  parar.

Examine as configurações mostradas na folha de estado da rede para diagnosticar quaisquer problemas que você tenha.

Tema principal: [Rede Wi-Fi](#)

Tarefas relacionadas

[Acesso ao utilitário Web Config](#)

Impressão de um relatório de conexão de rede

Você pode imprimir um relatório de conexão de rede para ver soluções para qualquer problema que tenha para usar o produto em uma rede.

1. Aperte o botão  início, se necessário.
2. Selecione **Definições > Relatórios > Rede**.

Você verá uma tela como esta:

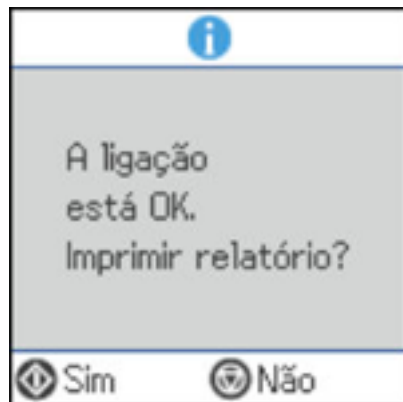

3. Aperte o botão  imprimir para imprimir o relatório de conexão da rede.

Examine quaisquer códigos de erro e soluções mostradas no relatório de conexão de rede.

[Códigos e mensagens do relatório de conexão de rede](#)

Tema principal: [Rede Wi-Fi](#)

Códigos e mensagens do relatório de conexão de rede

Verifique os códigos de erro e mensagens no relatório de conexão de rede para resolver problemas que pode encontrar com as conexões de rede. Estas tabelas listam soluções para problemas baseando-se nos códigos de erro e mensagens que podem aparecer no alto do relatório.

| | |
|---|-------|
| Verificar conexão da rede | |
| Verificar resultados | FALHA |
| Código de erro | (E-1) |
| Confirme se o cabo de rede está conectado e se os dispositivos de rede como o hub, o router ou o ponto de acesso estão ligados. | |
| Se seus problemas persistirem, consulte sua documentação para ajuda e dicas sobre trabalho em rede. | |

- 1 Código de erro
- 2 Mensagem

Observação: Os códigos de erros e mensagens listados aqui podem não se aplicar ao seu produto.

Códigos de erro e mensagens

| Código de erro e mensagem | Solução |
|---|---|
| E-1 Confirme que o cabo de rede está conectado aos dispositivos de rede, como um hub, roteador ou ponto de acesso, e que está ligado. | Certifique-se de que o seu roteador, ponto de acesso e/ou hub está ligado e que o cabo de rede está conectado seguramente ao seu dispositivo e produto. Se estiver tentando configurar Wi-Fi, remova o cabo de rede e configure o Wi-Fi novamente. Ethernet e Wi-Fi não podem ser conectados ao mesmo tempo. |

| Código de erro e mensagem | Solução |
|--|---|
| <p>E-2, E-3 ou E-7</p> <p>Nenhum nome de rede (SSID) sem fio encontrado. Confirme que o roteador/ponto de acesso está ligado e que a rede sem fios (SSID) está configurada corretamente. Entre em contato com o seu administrador de rede para obter ajuda.</p> <p>Nenhum nome de rede (SSID) sem fio encontrado. Confirme que o nome de rede (SSID) sem fios do PC ao qual deseja se conectar está configurado corretamente. Entre em contato com o seu administrador de rede para obter ajuda.</p> <p>A chave/senha de segurança digitada não corresponde àquela configurada para o seu roteador/ponto de acesso. Confirme a chave de segurança/senha. Entre em contato com o seu administrador de rede para obter ajuda.</p> | <p>Verifique o seguinte:</p> <ul style="list-style-type: none"> • Certifique-se de que o seu roteador ou ponto de acesso esteja ligado e conectado corretamente ao seu computador ou dispositivo de rede. • Desligue o roteador ou ponto de acesso, aguarde cerca de 10 segundos e volte a ligá-lo. • Mova o seu produto mais próximo do seu roteador ou ponto de acesso e remova qualquer obstáculo que esteja entre eles. Também mova o seu produto para longe de dispositivos como telefones sem fios e micro-ondas. • Confirme que o SSID mostrado no relatório de conexão de rede corresponde à etiqueta no seu roteador ou ponto de acesso. Além disso, também se certifique de que o SSID utilize somente caracteres ASCII e símbolos ou o seu produto não conseguirá exibir o SSID corretamente. • Se estiver tentando conectar usando o método do botão WPS, certifique-se de que o seu roteador ou ponto de acesso suporte esse método. • Se estiver usando uma senha de rede, verifique a etiqueta no seu roteador ou ponto de acesso para confirmar que está usando a senha correta, ou cheque com o seu administrador de rede ou na documentação do seu roteador/ponto de acesso. • Se estiver conectando um dispositivo inteligente que gere SSID, cheque a documentação do dispositivo para encontrar o SSID e senha que deve usar. • Se a sua conexão sem fios desconectar repentinamente e outro dispositivo inteligente tiver sido adicionado à rede usando o método do botão WPS, ou caso a sua rede tenha sido configurada usando um método diferente do de botão WPS, tente baixar e instalar o software do produto novamente. |

| Código de erro e mensagem | Solução |
|---|---|
| <p>E-5</p> <p>Modo de segurança (ex. WEP, WPA) não corresponde à configuração atual da impressora. Confirme o modo de segurança. Entre em contato com o seu administrador de rede para obter ajuda.</p> | <p>Se a segurança no seu roteador ou ponto de acesso não for um dos tipos a seguir, modifique o tipo de segurança no seu roteador ou ponto de acesso e reinicie as configurações de rede do seu produto.</p> <ul style="list-style-type: none"> • WEP-64 bit (40 bit) • WEP-128 bit (104 bit) • WPA PSK (TKIP/AES); também conhecido como WPA Personal • WPA2 PSK (TKIP/AES); também conhecido como WPA2 Personal • WPA (TKIP/AES) • WPA2 (TKIP/AES) • WPA3-SAE (AES) <p>Certifique-se também que esteja conectado à banda de 2,4GHz na sua rede e que tenha usado a senha para aquela banda.</p> |
| <p>E-6</p> <p>O endereço MAC da sua impressora pode estar sendo filtrado. Verifique se o seu roteador/ponto de acesso tem restrições como filtragem de endereço MAC. Consulte a documentação do roteador/ponto de acesso ou entre em contato com o seu administrador de rede para obter assistência.</p> | <p>Se o seu roteador ou ponto de acesso tiver a filtragem de endereço MAC ativada, registre o endereço MAC do seu produto para que não seja filtrado. Encontre o endereço MAC no relatório de conexão de rede e veja a documentação do roteador ou ponto de acesso para instruções.</p> <p>Se o seu roteador ou ponto de acesso estiver usando autenticação compartilhada com segurança WEP, confirme que está usando a chave de autenticação e índice corretos.</p> <p>Se o seu roteador ou ponto de acesso limitar o número de dispositivos conectados, eleve o limite de conexão. Consulte a documentação do roteador ou ponto de acesso para obter mais instruções.</p> |

| Código de erro e mensagem | Solução |
|--|---|
| <p>E-8</p> <p>O endereço IP incorreto foi designado para a impressora. Confirme a configuração do endereço IP do dispositivo de rede (hub, roteador ou ponto de acesso). Entre em contato com o seu administrador de rede para obter ajuda.</p> | <p>Se a configuração Obter endereço IP do seu produto estiver definida como Auto, ative DHCP no seu roteador ou ponto de acesso. Se estiver definida como Manual, o endereço IP pode estar fora de alcance ou em um segmento diferente da rede; configure um endereço IP válido usando o painel de controle do produto ou o utilitário Web Config.</p> <p>Você também pode tentar desligar o produto e o roteador ou ponto de acesso, aguardar aproximadamente 10 segundos, e voltar a ligá-los.</p> |
| <p>E-9</p> <p>Confirme a configuração de conexão e de rede do PC ou de outro dispositivo. Uma conexão usando o EpsonNet Setup está disponível. Entre em contato com o seu administrador de rede para obter ajuda.</p> | <p>Certifique-se de que o seu computador ou dispositivo de rede esteja ligado. Além disso, certifique-se de que você pode acessar a Internet e outros dispositivos na mesma rede que os dispositivos que está tentando conectar ao seu produto.</p> <p>Se ainda não conseguir conectar o seu produto, desligue o roteador ou ponto de acesso, aguarde cerca de 10 segundos e volte a ligá-lo. Baixe e instale o software do seu produto novamente para reiniciar as suas configurações de rede.</p> |

| Código de erro e mensagem | Solução |
|--|---|
| <p>E-10</p> <p>Confirme a configuração de endereço IP, máscara de subrede e gateway padrão. Uma conexão usando o EpsonNet Setup está disponível. Entre em contato com o seu administrador de rede para obter ajuda.</p> | <p>Certifique-se de que outros dispositivos na rede estejam ligados e faça o seguinte:</p> <ul style="list-style-type: none"> • Se a configuração Obter endereço IP do seu produto estiver definida como Manual, cheque o endereço IP, máscara de subrede e gateway padrão no relatório de conexão de rede para ver se estão corretos. Se não estiverem, corrija as configurações. • Se o DHCP estiver ativado, configure a opção Obter endereço IP do seu produto como Auto. Se quiser usar o endereço de DHCP designado como um endereço estático, configure Obter endereço IP como Manual, digite o endereço IP do produto conforme listado no relatório de conexão de rede e configure a máscara de subrede como 255.255.255.0. <p>Se ainda não conseguir conectar o seu produto, desligue o roteador ou ponto de acesso, aguarde cerca de 10 segundos e volte a ligá-lo.</p> |
| <p>E-11</p> <p>A configuração está incompleta. Confirme a configuração de gateway padrão. Uma conexão usando o EpsonNet Setup está disponível. Entre em contato com o seu administrador de rede para obter ajuda.</p> | <p>Se definir a Configuração TCP/IP do seu produto como Manual, verifique se o endereço de gateway padrão listado no relatório de conexão de rede está correto. Além disso, ligue o dispositivo que estiver configurado como o gateway padrão.</p> |

| Código de erro e mensagem | Solução |
|--|---|
| <p>E-12</p> <p>Confirme o seguinte:</p> <ul style="list-style-type: none"> -A chave de segurança/senha foi digitada corretamente. -O índice da chave de segurança/senha está definido para o primeiro número -A configuração do endereço IP, máscara de subrede ou gateway padrão está correta <p>Entre em contato com o seu administrador de rede para obter ajuda.</p> | <p>Certifique-se de que outros dispositivos na rede estejam ligados e faça o seguinte:</p> <ul style="list-style-type: none"> • Certifique-se de que o endereço IP, máscara de subrede e gateway padrão estão corretos, se os digitou manualmente. • Confirme que os endereços da máscara de subrede e gateway padrão para outros dispositivos são os mesmos. • Certifique-se de que o endereço IP não está em conflito com outros dispositivos. <p>Se ainda assim não conseguir se conectar ao seu produto, faça o seguinte:</p> <ul style="list-style-type: none"> • Desligue o roteador ou ponto de acesso, aguarde cerca de 10 segundos e volte a ligá-lo. • Baixe e instale o software do seu produto novamente para reiniciar as suas configurações de rede. • Se o seu roteador ou ponto de acesso usar segurança WEP com várias senhas registradas, certifique-se de que a primeira senha registrada está configurada no seu produto. |

| Código de erro e mensagem | Solução |
|--|---|
| <p>E-13</p> <p>Confirme o seguinte:</p> <p>-A chave de segurança/senha foi digitada corretamente.</p> <p>-O índice da chave de segurança/senha está definido para o primeiro número.</p> <p>-A conexão e configuração de rede do PC ou de outro dispositivo está correta.</p> <p>Entre em contato com o seu administrador de rede para obter ajuda.</p> | <p>Certifique-se de que o seu roteador, ponto de acesso e/ou hub esteja ligado. Além disso, certifique-se de que a configuração de TCP/IP no seu roteador, ponto de acesso e/ou hub não tenha sido feita manualmente; isso pode fazer com que as configurações de rede do seu produto sejam diferentes dos dispositivos configurados manualmente.</p> <p>Se ainda assim não conseguir se conectar ao seu produto, faça o seguinte:</p> <ul style="list-style-type: none"> • Desligue o roteador ou ponto de acesso, aguarde cerca de 10 segundos e volte a ligá-lo. • Baixe e instale o software do seu produto novamente para reiniciar as suas configurações de rede. • Se o seu roteador ou ponto de acesso usar segurança WEP com várias senhas registradas, certifique-se de que a primeira senha registrada está configurada no seu produto. |

Mensagens do ambiente de rede

| Mensagem | Solução |
|--|--|
| <p>O ambiente Wi-Fi precisa ser melhorado. Desligue e depois volte a ligar o roteador sem fios. Se a conexão não melhorar, consulte a documentação do roteador sem fios.</p> | <p>Mova o seu produto mais próximo do seu roteador ou ponto de acesso e remova qualquer obstáculo que esteja entre eles. Depois desligue o roteador ou ponto de acesso, aguarde cerca de 10 segundos e volte a ligá-lo. Se ainda não conseguir se conectar ao produto, veja a documentação que veio com o seu roteador ou ponto de acesso para obter soluções.</p> |
| <p>*Nenhum outro dispositivo pode ser conectado. Desconecte um dos dispositivos conectados se quiser adicionar outro.</p> | <p>Você pode conectar até 8 computadores ou outros dispositivos no seu produto usando uma conexão Wi-Fi Direct (AP simples). Se quiser adicionar outro dispositivo, desconecte um dispositivo conectado primeiro.</p> |

| Mensagem | Solução |
|--|-----------------------------------|
| A mesma SSID do Wi-Fi Direct existe no ambiente. Modifique a SSID do Wi-Fi Direct se não puder conectar um dispositivo inteligente à impressora. | Modifique a SSID do Wi-Fi Direct. |

Tema principal: [Impressão de um relatório de conexão de rede](#)

Modificação ou atualização das conexões de rede

Consulte estas seções para modificar ou atualizar como o seu produto se conecta a uma rede.

[Acesso ao utilitário Web Config](#)

[Mudança de uma conexão USB para uma conexão Wi-Fi](#)

[Conexão a um novo roteador Wi-Fi](#)

[Desativar funções de Wi-Fi](#)

Tema principal: [Rede Wi-Fi](#)

Acesso ao utilitário Web Config

Você pode selecionar as configurações de rede do produto e confirmar o seu estado de operação usando um navegador da web. Para fazê-lo, você deve acessar o utilitário embutido Web Config do seu produto a partir de um computador ou outro dispositivo que esteja conectado à mesma rede que o seu produto.

1. Imprima uma folha de estado da rede.
2. Localize o endereço IP para o seu produto que está listado na folha de estado da rede.
3. Em um computador ou outro dispositivo conectado à mesma rede que o seu produto, abra um navegador da web.
4. Digite o endereço IP do produto na barra de endereços.

Você verá as opções disponíveis do utilitário Web Config.

Tema principal: [Modificação ou atualização das conexões de rede](#)

Tarefas relacionadas

[Impressão de uma folha de estado da rede](#)

Mudança de uma conexão USB para uma conexão Wi-Fi

Se você já conectou o seu produto ao computador usando uma conexão USB, você pode mudar para uma conexão Wi-Fi.

1. Desconecte o cabo USB do produto.
2. Desinstale o software do produto.
3. Baixe e instale o software do produto a partir do site da Epson usando as instruções no pôster *Guia de instalação*.

Tema principal: [Modificação ou atualização das conexões de rede](#)

Conceitos relacionados

[Desinstalação do software do seu produto](#)

Conexão a um novo roteador Wi-Fi

Se trocar o roteador sem fio que vem usando na sua rede, você precisará atualizar a conexão Wi-Fi do produto para o novo roteador.

Observação: Se trocar para um roteador sem fio de 5 GHz, configure o roteador para operar em modo de banda dupla (2,4 GHz e 5 GHz). Se o seu roteador usar um único nome de rede (SSID) para as bandas 2,4 GHz e 5 GHz, dê um nome de rede (SSID) para cada uma das redes, como por exemplo, Rede de 2,4 GHz Rede de 5 GHz. Consulte a documentação do roteador para obter mais instruções.

1. Execute um dos seguintes procedimentos:
 - **Windows:** Desinstale o software do produto.
 - **Mac:** Vá para o próximo passo.
2. Baixe e instale o software do produto a partir do site da Epson usando as instruções no pôster *Guia de instalação*.

Tema principal: [Modificação ou atualização das conexões de rede](#)

Conceitos relacionados

[Desinstalação do software do seu produto](#)

Tarefas relacionadas

[Desativar funções de Wi-Fi](#)

Desativar funções de Wi-Fi

Pode ser que precise desativar as funções de Wi-Fi do seu produto se mudar o tipo de conexão da rede ou se precisar resolver um problema com a sua conexão de rede.

Observação: Antes de desativar as funções de Wi-Fi, anote o SSID (nome de rede) e senha do seu produto, assim como quaisquer configurações de rede selecionadas para os serviços Epson Connect que usar.

1. Aperte o botão  início, se necessário.
2. Aperte os botões de seta para selecionar **Conf. da Rede s/Fios** e aperte o botão **OK**.
3. Aperte os botões de seta para selecionar **Wi-Fi (Recomendado)** ou **Wi-Fi Direct** e aperte o botão **OK**.
4. Execute um dos seguintes procedimentos:
 - Se você selecionou **Wi-Fi (Recomendado)**, aperte o botão **OK**, aperte os botões de seta para selecionar **Outros** e aperte o botão **OK** novamente. Aperte os botões de seta para selecionar **Desactiv. LAN s/Fios** e aperte o botão **OK**.
 - Se você selecionou **Wi-Fi Direct**, aperte o botão **OK** duas vezes. Aperte o botão de seta para baixo, aperte os botões de seta para selecionar **Desativar Wi-Fi Direct** e aperte o botão **OK** novamente.
5. Aperte o botão **OK** para desativar as funções Wi-Fi do seu produto.

Tema principal: [Modificação ou atualização das conexões de rede](#)

Como colocar papel

Antes de imprimir, coloque o papel para o tipo de impressão que vai fazer.

[Carregamento de papel e envelopes na gaveta](#)

[Capacidade de carregamento do papel](#)

[Capacidade de impressão de dois lados](#)

[Papéis Epson compatíveis](#)

[Seleção das configurações de papel - Painel de controle](#)

[Configurações de tipo de papel ou mídia - Software de impressão](#)

[Seleção das configurações padrão de origem do papel](#)

Carregamento de papel e envelopes na gaveta

Você pode colocar papel até esse tamanho na gaveta de papel: Ofício (216 × 357 mm).

Observação: Antes de carregar papel, certifique-se de que o produto não esteja imprimindo, digitalizando ou copiando.

1. Abra a tampa da frente e puxe a gaveta de papel para fora até que ela pare.

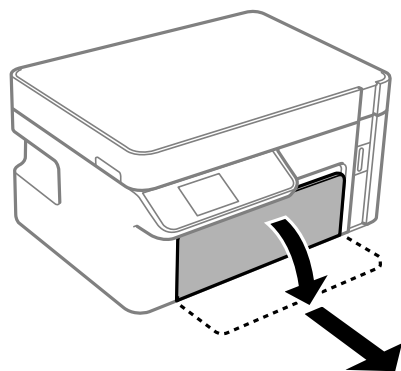

Observação: A gaveta de papel não pode ser removida.

2. Aperte a guia na guia da borda direita e deslize as guias da borda completamente para fora.

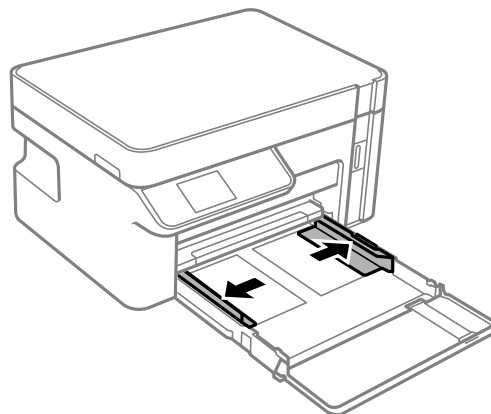

3. Execute um dos seguintes procedimentos:

- Deslize o papel para dentro com o lado imprimível voltado para baixo até que ele toque na parte de trás da gaveta de papel.

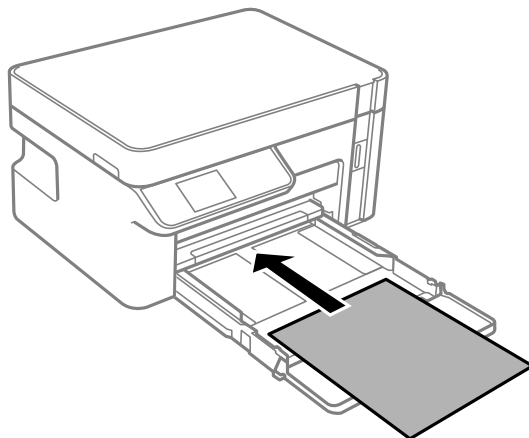

Observação: Certifique-se de que o papel esteja carregado contra a parte traseira da gaveta.

- Para papel de tamanho ofício, abra completamente a extensão da guia do papel conforme mostrado. Alinhe a borda frontal do papel com a linha na guia.

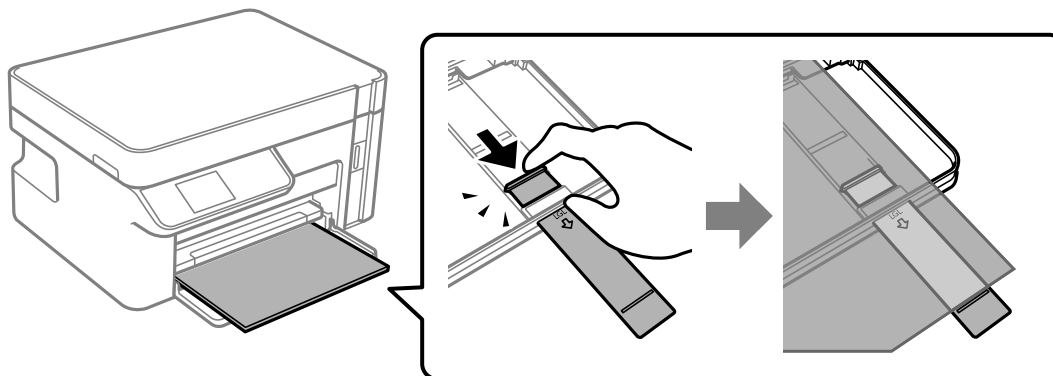

- Para papel 8,5 × 13 pol. (216 × 330 mm), abra a extensão da guia do papel até a marca, conforme indicado. Alinhe a borda frontal do papel com a linha na guia.

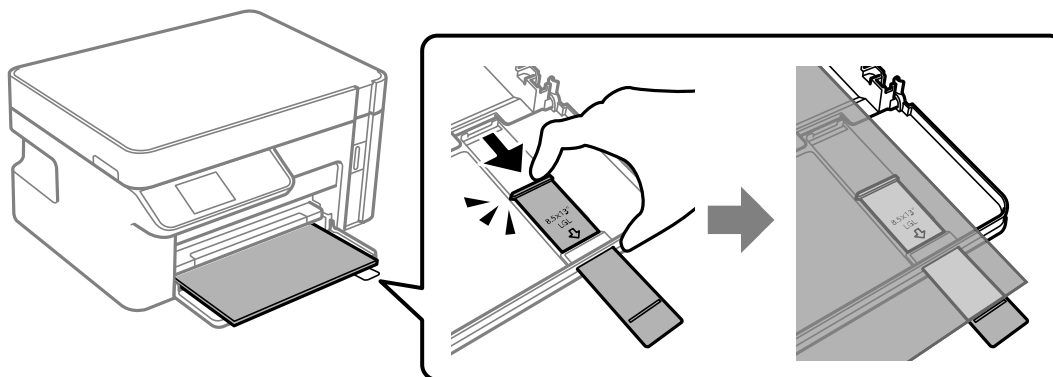

- Para envelopes, coloque até 10 envelopes, com a face imprimível voltada para baixo e a aba virada para a esquerda, conforme mostrado. Deslize os envelopes até que toquem na parte traseira da gaveta de papel.

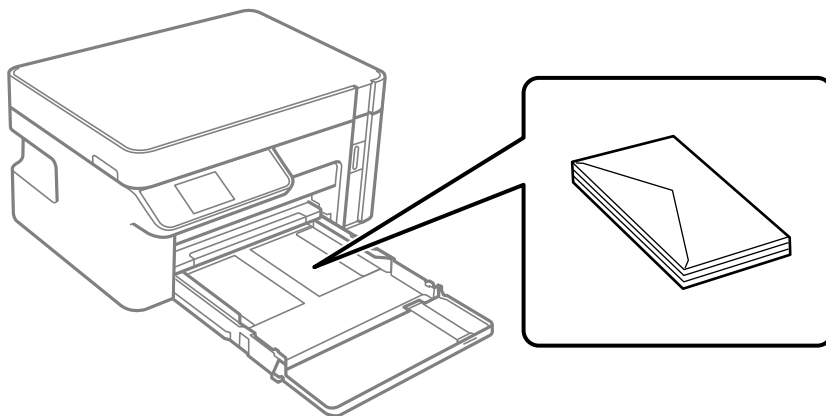

4. Deslize as guias da margem contra o papel ou envelopes, mas não aperte muito.

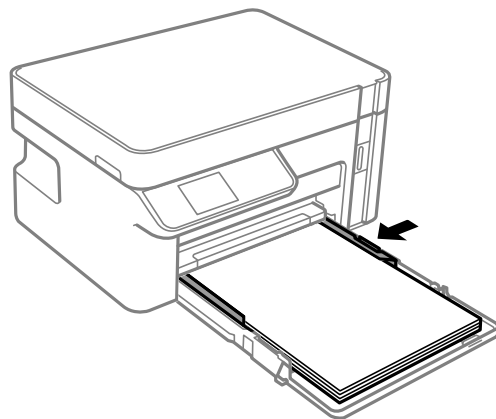

Observação: Certifique-se de que o papel caiba abaixo da marca de seta na guia da borda.

5. Deslize a gaveta de volta para dentro do produto até que ela pare.

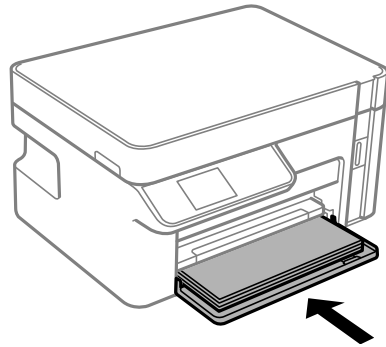

Cuidado: Não empurre o papel mais para dentro depois de inserir a gaveta; isso pode causar um problema de alimentação do papel. Certifique-se de que o papel esteja alinhado com a linha para o tamanho de papel carregado.

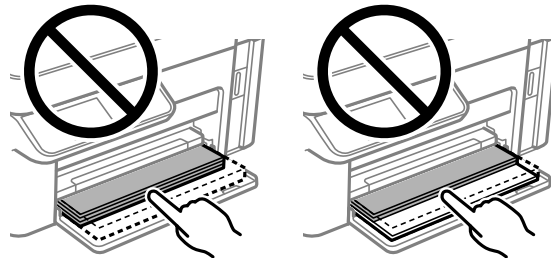

6. Se o tamanho e tipo do papel exibido no visor LCD corresponder ao papel carregado, selecione **Confirmar** e aperte o botão **OK**. Se as configurações não corresponderem ao papel carregado, selecione **Alterar** e aperte o botão **OK** para selecionar outras configurações. Se o tamanho do seu papel não aparecer, selecione **User-Defined** (Definido pelo usuário).

7. Puxe a bandeja de saída e levante o aparador do papel.

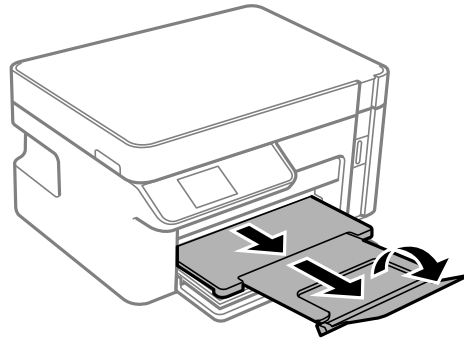

Observação: Não retire ou insira a gaveta de papel durante a impressão.

Sempre siga estas diretrizes de carregamento de papel:

- Coloque apenas o número recomendado de folhas.
- Carregue o papel com a borda estreita para dentro e com o lado imprimível virado para baixo.
- Certifique-se de que o papel caiba abaixo da marca de seta na lateral da guia da borda.
- Se o papel fica preso quando você imprime nos dois lados, tente colocar um número menor de folhas.
- Não coloque um envelope que esteja enrolado, dobrado ou muito fino.
- Não carregue envelopes com janelas ou com superfície abas adesivas.
- Se você tiver problemas para colocar uma pilha de envelopes, pressione cada envelope antes de colocá-lo ou coloque um envelope de cada vez.
- Se a qualidade de impressão decair quando imprimir em múltiplos envelopes, tente carregar um envelope por vez.
- Coloque o papel timbrado ou papel pré-impresso com a margem superior primeiro.
- Confira o pacote do papel para instruções adicionais de colocação.

Tema principal: [Como colocar papel](#)

Referências relacionadas

[Capacidade de carregamento do papel](#)

Tarefas relacionadas

[Seleção das configurações padrão de origem do papel](#)

Capacidade de carregamento do papel

| Tipo de papel | Capacidade de carregamento |
|---|--|
| Papel normal | Tamanho Carta (216 × 279 mm) ou A4 (210 × 297 mm) ou menor: 150 folhas* |
| Papel de cópia | |
| Papel normal de alta qualidade | |
| | Tamanho Ofício (216 × 357 mm) ou 8,5 × 13 pol. (216 × 330 mm): 1 folha |
| | Definido pelo usuário (89 × 127 mm a 216 × 1200 mm) |
| Epson Bright White Pro Paper | 120 folhas* |
| Epson High Quality Ink Jet Paper | 100 folhas |
| Epson Presentation Paper Matte | |
| Epson Premium Presentation Paper Matte | 20 folhas Se o papel alimentar incorretamente ou a impressão ficar desigual ou borrada, carregue uma folha de cada vez. |
| Epson Premium Presentation Paper Matte Double-sided | 1 folha |
| Envelopes | 10 envelopes |

* Para impressão manual de dois lados, carregue até 30 folhas com um lado já impresso.

Tema principal: [Como colocar papel](#)

Referências relacionadas

[Especificações do papel](#)

Capacidade de impressão de dois lados

Você pode imprimir nos dois lados do papel nos tipos e tamanhos de papel listados aqui.

| Tipo de papel | Tamanho | Capacidade de impressão de dois lados |
|---|---|---------------------------------------|
| Papel normal | Carta (216 × 279 mm) ou A4 (210 × 297 mm), ou menor | 150 folhas |
| Papel de cópia | | |
| Papel normal de alta qualidade | Ofício (216 × 357 mm) | 1 folha |
| Epson Bright White Pro Paper | Carta (216 × 279 mm) | 120 folhas |
| Epson Premium Presentation Paper Matte Double-sided | Carta (216 × 279 mm) | 1 folha |

Você não pode imprimir nos dois lados nos seguintes tipos de papel:

- Epson High Quality Ink Jet Paper
- Epson Presentation Paper Matte
- Epson Premium Presentation Paper Matte
- Envelopes

Tema principal: [Como colocar papel](#)

Papéis Epson compatíveis

Você também pode comprar tinta e papel genuínos da Epson através de um revendedor autorizado. Para encontrar o revendedor de produtos mais próximo, visite o site epson.com.br ou entre em contato com o escritório Epson mais próximo.

| Tipo de papel | Tamanho | Número de referência | Número de folhas |
|---|-----------------------|----------------------|------------------|
| Epson Bright White Pro Paper | Carta (216 × 279 mm) | S041586 | 500 |
| Epson High Quality Ink Jet Paper | Carta (216 × 279 mm) | S041111 | 100 |
| Epson Presentation Paper Matte | Ofício (216 × 357 mm) | S041067 | 100 |
| Epson Premium Presentation Paper Matte | 203 × 254 mm | S041467 | 50 |
| | Carta (216 × 279 mm) | S041257 | 50 |
| Epson Premium Presentation Paper Matte Double-sided | Carta (216 × 279 mm) | S041568 | 50 |

Tema principal: [Como colocar papel](#)

Seleção das configurações de papel - Painel de controle

Você pode mudar o tamanho padrão e o tipo de papel usando o painel de controle no produto.

Observação: Estas configurações aparecem automaticamente quando o papel é inserido se define a opção **Tela automática configuração papel** como **Ligado**.

1. Aperte o botão  início, se necessário.
2. Selecione **Definições** > **Conf. Impressora** > **Def. origem do papel** > **Definição de Papel**.

Você verá uma tela como esta:

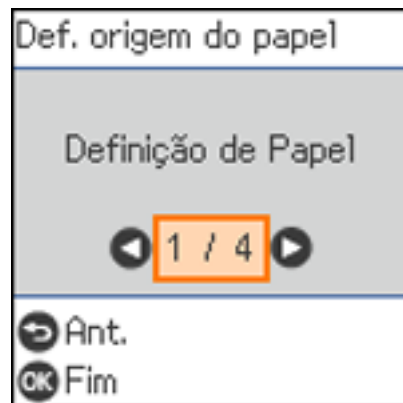

3. Selecione **Tamanho do papel**.
4. Selecione o tamanho de papel que carregou e aperte o botão **OK**.
5. Selecione **Tipo de papel**.
6. Selecione o tipo de papel que carregou e aperte o botão **OK**.
7. Selecione o botão  início para sair.

[Configurações de tipo de papel ou mídia - Painel de controle](#)

Tema principal: [Como colocar papel](#)

Configurações de tipo de papel ou mídia - Painel de controle

| Para este papel | Selecione esta configuração de tipo de papel |
|---|--|
| Papel normal Epson Bright White Pro Paper | Papel comum |
| Epson High Quality Ink Jet Paper | Hi-Quality Plain Paper |
| Epson Presentation Paper Matte | Presentation Matte |
| Epson Premium Presentation Paper Matte Epson Premium Presentation Paper Matte Double-sided | Prem. Matte |
| Envelope | Envelope |

Tema principal: [Seleção das configurações de papel - Painel de controle](#)

Configurações de tipo de papel ou mídia - Software de impressão



| Para este papel | Selecione esta configuração |
|---|----------------------------------|
| Papel normal Epson Bright White Pro Paper | Papel Normal/Bright White Paper |
| Epson High Quality Ink Jet Paper | Papel comum de alta qualidade |
| Epson Presentation Paper Matte | Presentation Paper Matte |
| Epson Premium Presentation Paper Matte Epson Premium Presentation Paper Matte Double-sided | Premium Presentation Paper Matte |
| Envelopes | Envelope |

Observação: As configurações listadas aqui só estão disponíveis quando imprimir a partir de seu computador, elas não se aplicam às configurações do painel de controle do seu produto.

Tema principal: [Como colocar papel](#)

Seleção das configurações padrão de origem do papel

Você pode mudar as configurações padrão de origem do papel usando o painel de controle no produto.

1. Aperte o botão  início, se necessário.
2. Selecione **Definições > Conf Impres > Conf Origem do Papel**.
3. Selecione as opções de **Def. origem do papel** que deseja usar.
4. Quando terminar, pressione o botão  início para sair.

[Opções de configurações de origem do papel](#)

Tema principal: [Como colocar papel](#)

Opções de configurações de origem do papel

Selecione as opções de origem de papel que deseja usar para suas tarefas de impressão.

| Opção de configurações de origem do papel | Configurações disponíveis | Descrição |
|---|-------------------------------|---|
| Config. Papel | Vários | Selecione o tamanho e tipo de papel para a fonte de papel. |
| Mudança autom. A4/Carta | Ligado | Selecione Ligado para modificar o tamanho selecionado do papel para corresponder ao papel colocado (Carta ou A4) se o tamanho incorreto estiver selecionado. |
| | Desligado | |
| Aviso de erro | Aviso de tam. de papel | Selecione Ligado para qualquer uma dessas opções para exibir uma mensagem de erro quando o tipo ou tamanho de papel selecionado não corresponder ao papel carregado. |
| | Aviso de tipo de papel | |
| Tela automática configuração papel | Ligado | Selecione Ligado para exibir automaticamente um menu que permite que você selecione o tamanho e tipo de papel quando carregar papel no produto. |
| | Desligado | |

Tema principal: [Seleção das configurações padrão de origem do papel](#)

Como colocar originais no produto

Siga as instruções aqui para colocar os documentos ou fotos originais no produto.

Cuidado: Não coloque nada em cima do seu produto ou use a tampa como uma superfície de escrita para evitar danos.

[Como colocar originais no vidro do scanner](#)

Como colocar originais no vidro do scanner

Você pode colocar os originais até este tamanho no vidro do scanner: Carta (216 × 279 mm) ou A4 (210 × 297 mm).

1. Abra a tampa do scanner.

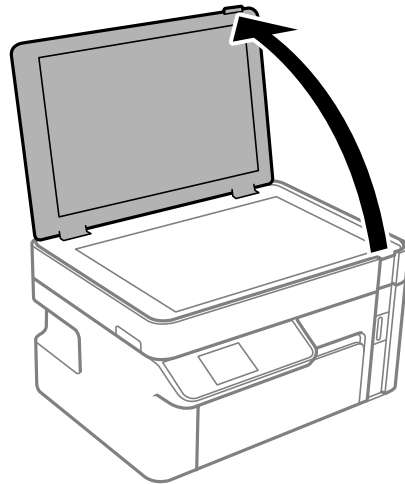

2. Coloque o original voltado para baixo no vidro do scanner com a parte superior virada para o canto. Deslize o original para as bordas do canto indicado.

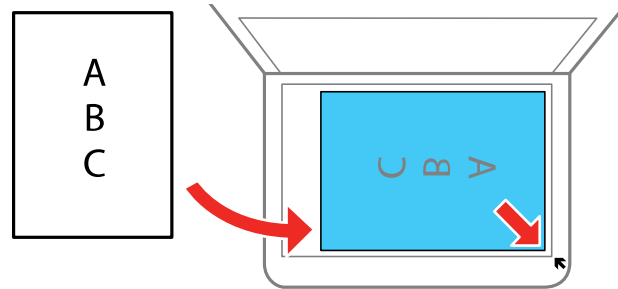

Observação: As bordas do seu original podem ser cortadas 1,5 mm da borda do vidro do scanner. Posicione manualmente o seu original afastado das bordas para prevenir corte.

Observação: Se for colocar uma carteira de identidade no vidro do scanner, posicione a carteira a 5 mm do canto do vidro.

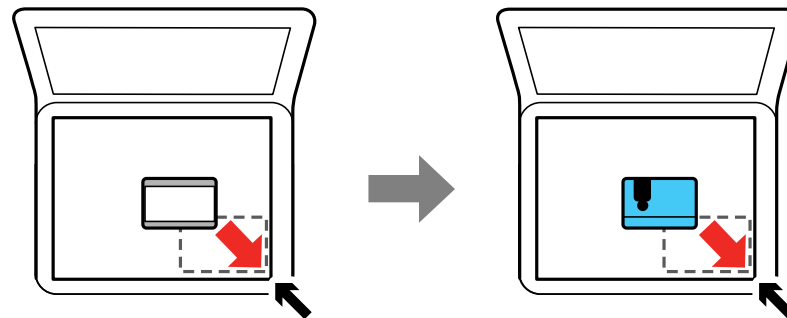

3. Feche a tampa com cuidado para manter o original no lugar.

Cuidado: Não empurre a tampa ou vidro do scanner para baixo ou pode danificar o produto.

Remova seus originais depois de digitalizar. Se deixar seus originais no vidro do scanner durante muito tempo, eles podem grudar na superfície do vidro.

Tema principal: [Como colocar originais no produto](#)

Temas relacionados

[Como fazer cópias](#)

[Digitalização](#)

Como fazer cópias

Consulte as informações aqui para copiar documentos ou fotografias usando o produto.

Observação: As cópias podem não ser exatamente do mesmo tamanho que os originais.

[Como copiar documentos ou fotos](#)

[Opções de cópia](#)

Como copiar documentos ou fotos

Você pode copiar fotos ou documentos em uma variedade de tamanhos e tipos de papel, incluindo papéis especiais Epson.

1. Coloque o documento ou foto original no vidro do scanner.
2. Coloque o papel que deseja usar para a impressão.
3. Aperte o botão  início, se necessário.
4. Aperte o botão de seta para a esquerda ou para a direita para selecionar **Copiar** e aperte o botão **OK**.

Você verá uma tela como esta:



5. Para imprimir mais de uma cópia, pressione o botão de seta para cima ou para baixo para selecionar o número (até 99).

6. Aperte o botão de seta para a esquerda ou para a direita para ativar ou desativar a opção **Cop.C.ID.** Você pode copiar os dois lados de uma carteira de identificação em um lado de uma folha de papel.
7. Aperte o botão **OK** para ver as configurações de impressão para as cópias.

Você verá uma tela como esta:

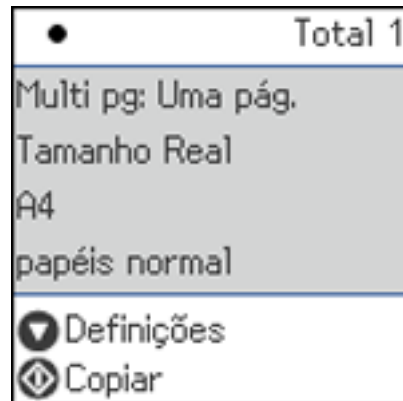

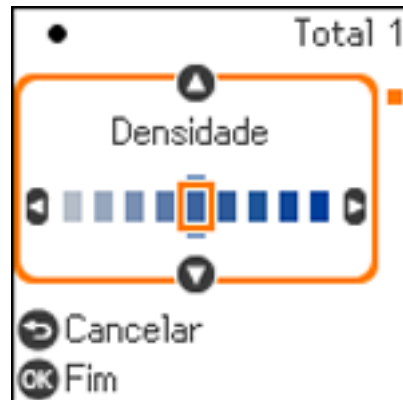

8. Aperte o botão de seta para baixo para ver configurações individuais.

Você verá uma tela como esta:



9. Para alterar as configurações de impressão, pressione o botão de seta para a direita ou esquerda e selecione as configurações necessárias. Quando terminar, pressione o botão **OK**.

10. Quando estiver pronto para copiar, aperte o botão  iniciar.

Observação: Para cancelar a cópia, aperte o botão  cancelar.

Tema principal: [Como fazer cópias](#)

Referências relacionadas

[Opções de cópia](#)

[Papéis Epson compatíveis](#)

[Capacidade de carregamento do papel](#)

Temas relacionados

[Como colocar papel](#)

[Como colocar originais no produto](#)

Opções de cópia

Selecione as opções que deseja usar para as suas cópias.

Observação: Nem todas as opções ou configurações podem estar disponíveis, dependendo das outras configurações de cópia selecionadas.

Definições

| Opção de cópia | Configurações disponíveis | Descrição |
|------------------|--|---|
| Densidade | Vários níveis | Ajusta a claridade das cópias. |
| Config. Papel | Tamanho do Papel | Seleciona o tamanho do papel. |
| | Tipo de Papel | Seleciona o tipo de papel. |
| Reduzir/Aumentar | Tamanho Real | Copia o original no seu tamanho completo. |
| | Ajuste ao Papel | Ajusta automaticamente a imagem para caber no tamanho de papel selecionado. |
| | Personalizado 100% e outras conversões | Mostra o quanto redimensionar o original. Modifique a quantidade ajustando a configuração Formato Person.. |

| Opção de cópia | Configurações disponíveis | Descrição |
|-------------------------|--------------------------------------|---|
| Formato Person. | 25 - 400 em incrementos de 1% | Ajusta o valor do redimensionamento do original. |
| Tamanho original | Vários tamanhos | Selecione o tamanho do seu original. |
| Multi pg | Uma pág. | Copia cada página do original em folhas individuais. |
| | +2 | Copia documentos de múltiplas páginas em uma folha. Navegue para baixo e selecione as configurações de orientação e layout do documento, conforme necessário. |
| Qualidade | Normal | Ajusta a qualidade das cópias. |
| | Melhor | |
| | Prova | |

Tema principal: [Como fazer cópias](#)

Impressão a partir de um computador

Antes de imprimir a partir do seu computador, verifique se você configurou o produto e instalou o software, conforme descrito no pôster *Guia de instalação*.

Observação: Se você tem uma conexão à internet, é uma boa ideia verificar se há atualizações para o software do produto no site de suporte da Epson. Caso veja a tela de atualização do software, selecione a opção **Ativar a verificação automática** e clique em **OK**. O programa faz uma busca pelo seu sistema para ver se você tem o software mais atual. Siga as instruções na tela.

[Impressão com Windows](#)

[Impressão com o driver Epson integrado - Windows 10 S](#)

[Impressão em um Mac](#)

[Como cancelar a impressão usando um botão do produto](#)

Impressão com Windows

Você pode imprimir com o produto usando qualquer aplicativo do Windows, como descrito nestas seções.

Observação: Se estiver usando o seu produto Epson com o sistema operacional Windows 10 S, você não pode usar o software descrito nesta seção. Você também não pode baixar e instalar qualquer software do produto Epson do site da Epson para uso com o Windows 10 S; é necessário que obtenha o software somente através da loja do Windows.

[Como selecionar configurações básicas de impressão - Windows](#)

[Como selecionar as configurações de impressão frente e verso - Windows](#)

[Seleção das opções de leiaute e impressão - Windows](#)

[Seleção de uma predefinição de impressão - Windows](#)

[Seleção das configurações avançadas - Windows](#)

[Impressão do seu documento - Windows](#)

[Bloqueio de configurações da impressora - Windows](#)

[Seleção das configurações padrão de impressão - Windows](#)

[Alteração das opções de atualização automática](#)

Tema principal: [Impressão a partir de um computador](#)

Como selecionar configurações básicas de impressão - Windows

Selecione as configurações básicas para o documento ou foto que você deseja imprimir.

1. Abra a foto ou documento que deseja imprimir.
2. Selecione o comando de impressão no seu aplicativo.

Observação: Pode ser necessário selecionar um ícone de impressão na tela, a opção **Imprimir** no menu **Arquivo** ou outro comando. Veja o utilitário de ajuda do seu aplicativo para mais detalhes.

3. Se necessário, selecione o nome do produto como a impressora que deseja usar.

Observação: Pode ser que também tenha que selecionar **Propriedades** ou **Preferências** para ver as suas configurações de impressão.

Você verá a guia **Principal** da janela de configurações da sua impressora:

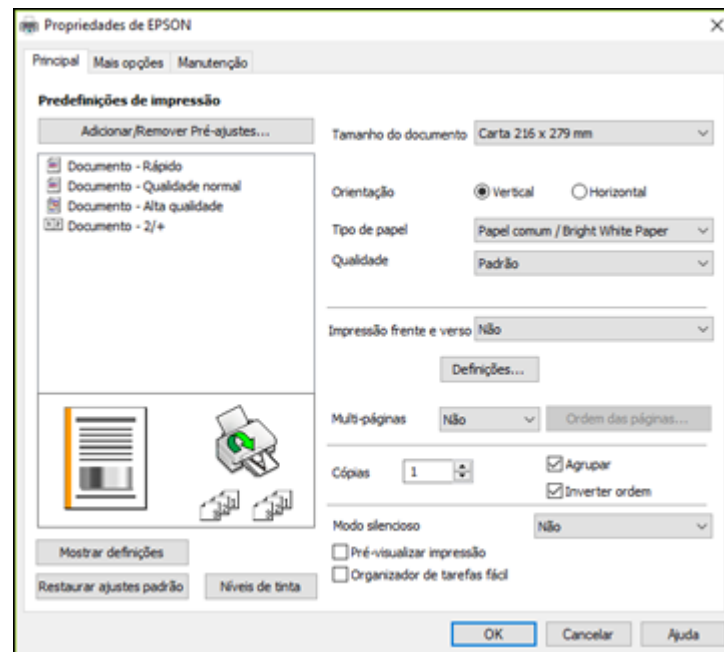

4. Selecione o tamanho do papel colocado como a definição de **Tamanho do documento**.

Observação: Você também pode selecionar a configuração **Definido pelo usuário** para criar um tamanho de papel personalizado.

5. Selecione a orientação do seu documento.

Observação: Se você estiver imprimindo um envelope, selecione **Horizontal**.

6. Selecione o tipo de papel colocado como a definição de **Tipo de papel**.

Observação: A definição pode não corresponder exatamente ao nome do seu papel. Veja a lista de definições de tipo de papel para mais detalhes.

7. Selecione a configuração de **Qualidade** que corresponde à qualidade de impressão que deseja usar.
8. Para imprimir nos dois lados do papel, selecione uma opção de **Impressão frente e verso**.
9. Para imprimir várias páginas em uma folha de papel ou imprimir uma imagem em várias folhas de papel, selecione uma das opções no menu **Multi-páginas** e selecione as opções de impressão desejadas.
10. Para imprimir várias cópias e organizar a ordem de impressão, selecione as opções de **Cópias**.
11. Para visualizar o seu trabalho antes de imprimir, selecione **Pré-visualizar impressão**.
12. Para salvar o seu trabalho de impressão como um projeto que pode ser modificado e combinado com outros trabalhos, selecione **Organizador de tarefas fácil**.
13. Para reduzir ruído durante a impressão quando selecionar **Papel normal/Bright White Paper**, selecione **Sim** no menu Modo silencioso.

Observação: Ativar a opção **Modo silencioso** pode reduzir a velocidade de impressão.

[Opções de qualidade de impressão - Windows](#)

[Opções de impressão de múltiplas páginas - Windows](#)

Tema principal: [Impressão com Windows](#)

Referências relacionadas

[Configurações de tipo de papel ou mídia - Software de impressão](#)

Tarefas relacionadas

[Como selecionar as configurações de impressão frente e verso - Windows](#)

Opções de qualidade de impressão - Windows

Você pode selecionar qualquer uma das opções de qualidade disponíveis para aperfeiçoar a qualidade da sua impressão. Algumas definições podem estar indisponíveis, dependendo da configuração de tipo de papel e de borda que você selecionou.

Rascunho

Para impressão de rascunho em papel comum.

Padrão

Para impressão do dia a dia de texto e imagem.

Alto

Para fotos e gráficos com alta qualidade de impressão.

Tema principal: [Como selecionar configurações básicas de impressão - Windows](#)

Opções de impressão de múltiplas páginas - Windows

Você pode selecionar qualquer uma das opções disponíveis no menu Multi-páginas para configurar a sua tarefa de impressão de várias páginas.

2/+ e 4/+

Imprime duas ou quatro páginas em uma folha de papel. Clique no botão **Ordem das páginas** para selecionar o leiaute de página e as opções de borda.

2×1 Pôster, 2×2 Pôster, 3×3 Pôster, 4×4 Pôster

Imprime uma imagem em várias folhas de papel para criar um pôster grande. Clique no botão **Configurações** para selecionar o leiaute de imagem e as opções.

Tema principal: [Como selecionar configurações básicas de impressão - Windows](#)

Como selecionar as configurações de impressão frente e verso - Windows

Você pode imprimir em ambos os lados do papel, selecionando uma das opções de **Impressão frente e verso** na guia principal.

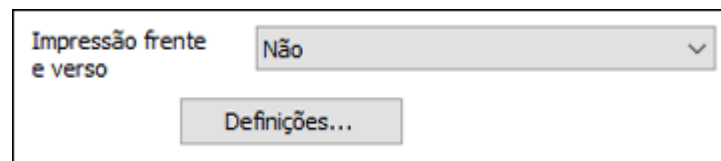

Observação: Você precisará imprimir um lado e virar o papel manualmente para imprimir no outro lado.

Observação: Algumas opções podem estar pré-selecionadas ou indisponíveis, dependendo das outras configurações que você escolheu ou caso esteja acessando o produto através de uma rede.

1. Selecione uma das opções de **Impressão frente e verso**:
 - **Manual (União de margem longa)** para imprimir o seu trabalho de duas faces, imprimindo primeiro em um lado do papel e depois pedindo que vire o papel pelo lado mais longo, para imprimir do outro lado.
 - **Manual (União de margem curta)** para imprimir o seu trabalho de duas faces, imprimindo primeiro em um lado do papel e depois pedindo que vire o papel pelo lado mais curto, para imprimir do outro lado.
2. Clique no botão **Definições**.

Você verá uma janela como esta:

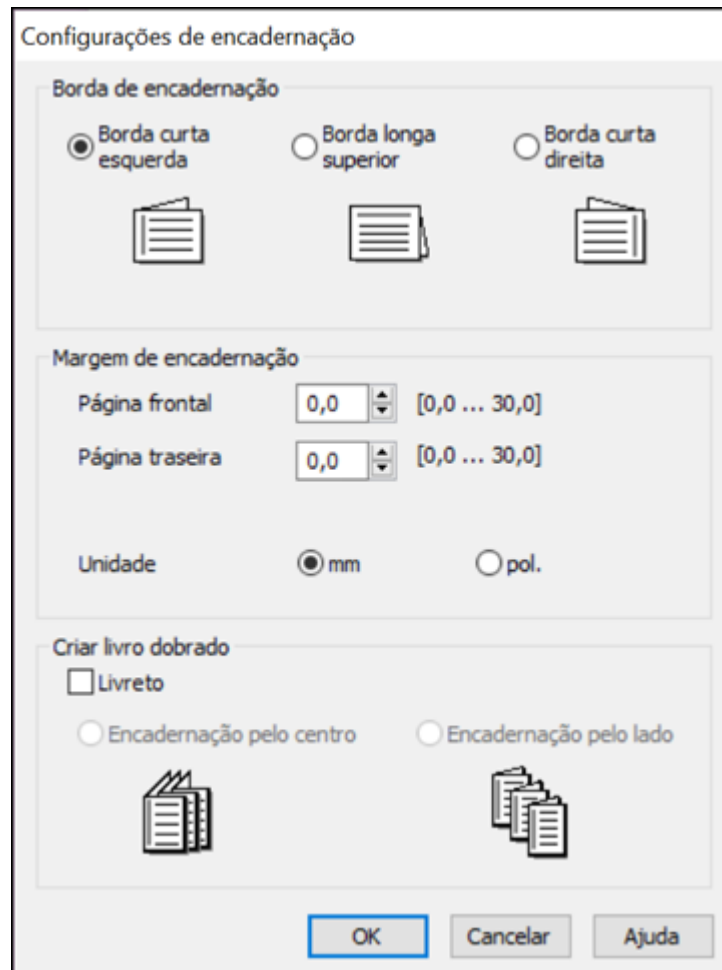

3. Selecione as opções de impressão em frente e verso que deseja utilizar.
4. Clique em **OK** para retornar à guia Principal.
5. Imprima uma cópia de teste do seu documento em frente e verso para testar as configurações selecionadas.
6. Siga as instruções exibidas na tela durante a impressão.

Observação: A superfície do papel pode borrar durante a impressão em dois lados. Certifique-se de que a tinta secou antes de recarregar o papel.

[Opções de impressão em frente e verso - Windows](#)

Tema principal: [Impressão com Windows](#)

Tarefas relacionadas

[Como selecionar configurações básicas de impressão - Windows](#)

Opções de impressão em frente e verso - Windows

Você pode selecionar qualquer opção disponível na janela de Definições de encadernação para configurar o trabalho de impressão frente e verso.

Borda de encadernação

Seleciona uma definição que orienta encadernação da impressão em frente e verso na direção desejada.

Margem de encadernação

Seleciona as opções que definem uma margem mais espessa para permitir a encadernação.

Cria Livro Dobrado

Selecione a opção **Livreto** e uma opção de encadernação para imprimir páginas em frente e verso, como um livreto.

Tema principal: [Como selecionar as configurações de impressão frente e verso - Windows](#)

Seleção das opções de leiaute e impressão - Windows

Você pode selecionar uma variedade de opções adicionais de leiaute e impressão para seus documentos ou fotos na guia **Mais opções**.

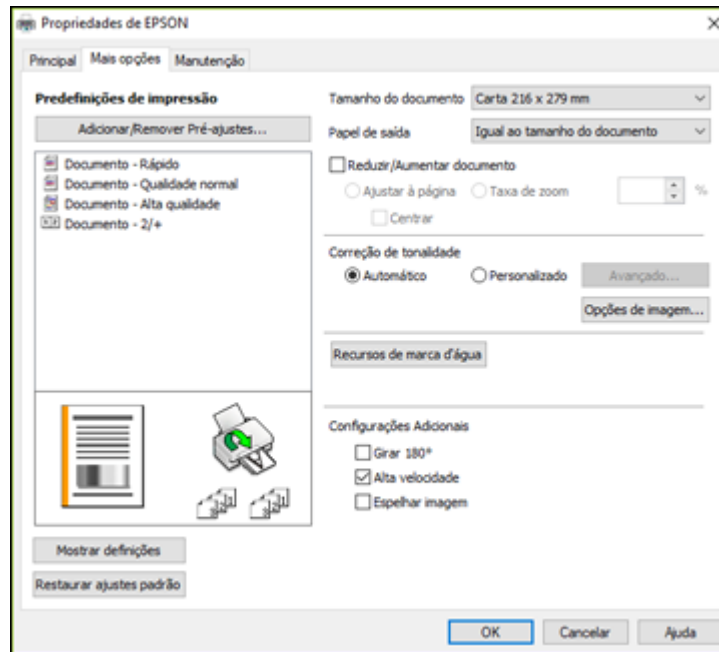

1. Para alterar o tamanho de seu documento impresso ou foto, selecione **Reduzir/Aumentar documento** e selecione uma destas opções de dimensionamento.
 - Selecione a opção **Ajustar à página** para dimensionar a sua imagem para que caiba no papel colocado. Selecione o tamanho do seu documento ou foto como a opção de **Tamanho do documento** e o tamanho do papel como a opção de **Papel de saída**. Se quiser centralizar a imagem no papel, selecione a opção **Centrar**.
 - Selecione a opção **Taxa de zoom** para reduzir ou aumentar o seu documento ou foto uma porcentagem específica. Selecione a porcentagem no menu %.
2. Selecione uma das seguintes opções de correção de tom:
 - Selecione **Automático** para ajustar automaticamente o brilho e contraste das suas imagens.

- Selecione **Personalizado** e clique no botão **Avançado** para ajustar manualmente a configuração de correção de tons ou para desativar o gerenciamento de cores no software da impressora.
 - Selecione **Opções de imagem** para acessar configurações adicionais para melhorar as imagens impressas.
3. Para adicionar as seguintes características, clique no botão **Recursos de marca d'água**:
- **Marca d'água**: adiciona uma marca d'água visível a seu documento.
 - **Cabeçalho/Rodapé**: adiciona informações como data e hora à parte superior ou inferior do seu documento.

Observação: Clique em **Definições** para personalizar o texto e a posição do cabeçalho e rodapé.

4. Selecione quaisquer opções de configuração adicionais para personalizar a sua impressão.

[Opções personalizadas de correção de tom - Windows](#)

[Opções de imagem e configurações adicionais - Windows](#)

[Configurações de cabeçalho/rodapé - Windows](#)

Tema principal: [Impressão com Windows](#)

Opções personalizadas de correção de tom - Windows

Você pode selecionar quaisquer opções disponíveis na janela de Correção de tom para personalizar os tons da imagem do seu trabalho de impressão.

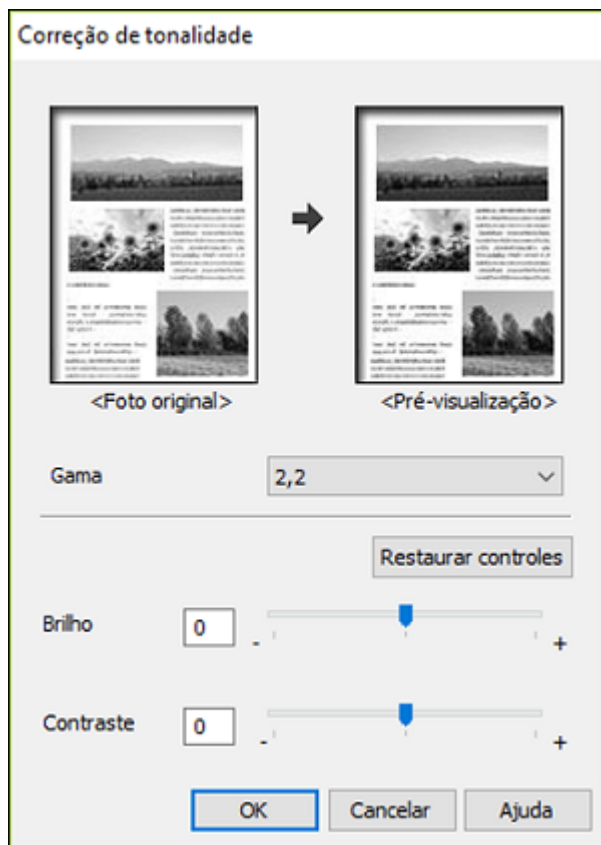

Gama

Ajusta de densidade de meio-tom da imagem.

Brilho

Ajusta a luminosidade e a clareza da imagem.

Contraste

Ajusta a diferença entre as áreas claras e escuras da imagem.

Tema principal: [Seleção das opções de leiaute e impressão - Windows](#)

Opções de imagem e configurações adicionais - Windows

Você pode selecionar qualquer uma das opções de imagem e configurações adicionais para personalizar a sua impressão. Algumas opções podem estar pré-selecionadas ou indisponíveis, dependendo das outras configurações que você escolheu.

Opções de imagem

Enfatizar texto

Ajusta o peso do texto impresso para melhor leitura.

Enfatizar linhas finas

Ajusta o peso das linhas impressas para melhor visibilidade.

Suavizar contornos

Suaviza bordas serrilhadas em imagens de baixa resolução, como capturas de tela ou imagens da Internet.

Melhorar texto e linhas claras

Ajusta o peso de texto claro e linhas impressas para melhor visibilidade.

Configurações Adicionais

Girar 180°

Imprime a imagem girada 180° de sua orientação original.

Impressão bidirecional

Imprime nas duas direções (direita para a esquerda e esquerda para a direita), aumentando a velocidade, mas reduzindo a qualidade de impressão.

Espelhar imagem

Inverte a imagem impressa da esquerda para a direita.

Tema principal: [Seleção das opções de leiaute e impressão - Windows](#)

Configurações de cabeçalho/rodapé - Windows

Você pode selecionar quaisquer das opções de configuração de cabeçalho/rodapé para adicionar cabeçalhos ou notas de rodapé quando imprimir. Os itens estão disponíveis para impressão na parte superior e inferior das suas páginas, na esquerda, na direita ou no centro da página.

Observação: Essas configurações não são salvas com o seu documento.

Configurações de cabeçalho/rodapé

| | | |
|-------------------|-----------------|------------------|
| Superior esquerdo | Superior centro | Superior direito |
| Nome do usuário | Nenhum | Data/Hora |
| Inferior esquerdo | Inferior centro | Inferior direito |
| Nenhum | Nenhum | Nenhum |

Número inicial: 1

Começar a imprimir na página: 1

Texto:

Fonte: Arial

Tamanho: 11 pt [6 ... 72]

Estilo: Negrito, Itálico

Restaurar ajustes padrão OK Cancelar Ajuda

Você pode escolher imprimir a seguinte informação:

- Nome do usuário
- Nome do computador
- Data
- Data/Hora
- Nome do documento
- Número de agrupamentos (número de cópias)
- Número da página
- Texto

Você também pode ajustar as configurações de texto para a informação impressa.

Observação: O nome de usuário, nome do computador, data e hora vêm do Painel de controle do Windows no seu computador.

Tema principal: [Seleção das opções de leiaute e impressão - Windows](#)

Seleção de uma predefinição de impressão - Windows

Para o acesso rápido a grupos comuns de configurações de impressão, você pode selecionar uma predefinição de impressão na guia **Principal** ou na guia **Mais opções**.

Observação: Você pode criar as suas predefinições clicando no botão **Adicionar/Remover Pré-ajustes**.

1. Clique na guia **Principal** ou **Mais opções**.

Você verá as opções de **Predefinições de impressão** disponíveis à esquerda:

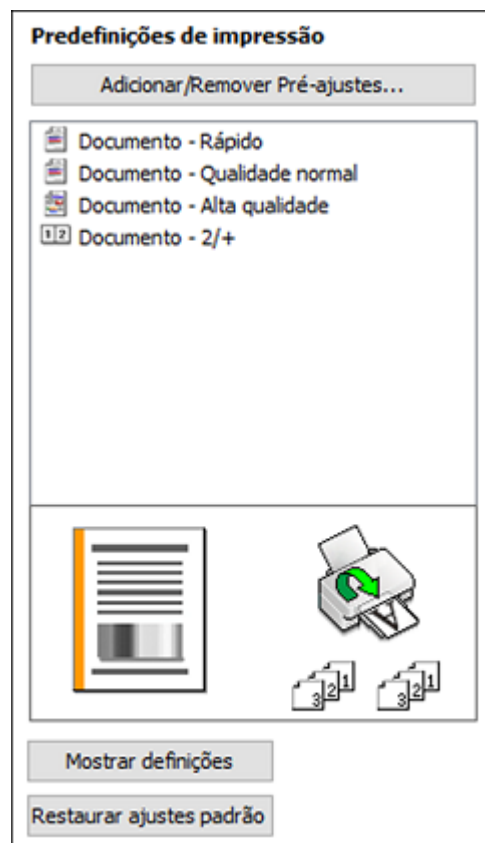



2. Coloque o seu cursor sobre uma das **Predefinições de impressão** para ver uma lista de configurações.
3. Clique em uma predefinição para modificar a configuração ou use qualquer uma das opções disponíveis na tela para controlar as predefinições de impressão.
4. Para escolher uma predefinição para impressão, selecione-a.
5. Clique em **OK**.

Tema principal: [Impressão com Windows](#)

Seleção das configurações avançadas - Windows

Você pode selecionar configurações adicionais que se aplicam a todos os trabalhos de impressão que enviar para o seu produto.

1. Acesse a área de trabalho do Windows e clique com o botão direito do mouse no ícone  do seu produto na parte direita da barra de tarefas do Windows, ou clique na seta para cima e clique com o botão direito do mouse em .
2. Selecione **Definições da impressora**.
3. Clique na guia **Manutenção**.

Você vê as opções de manutenção:

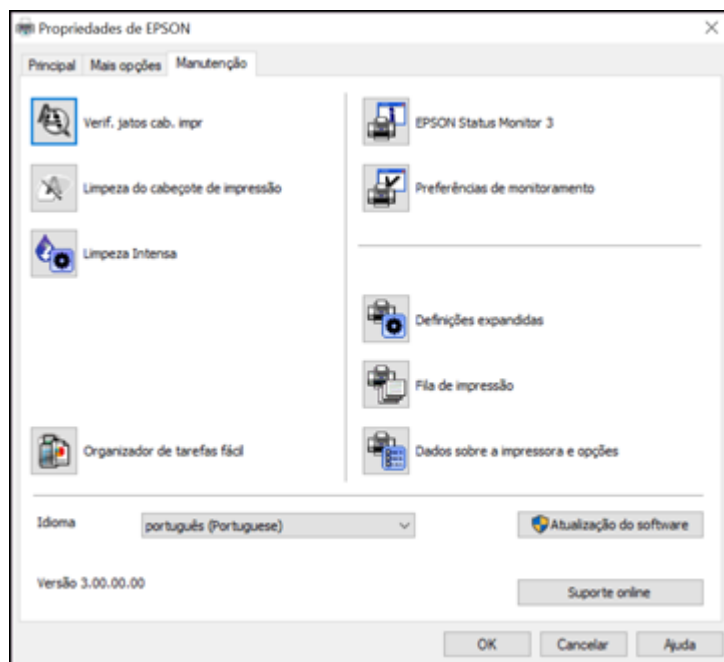

4. Clique no botão **Definições expandidas**.

Você verá esta janela:

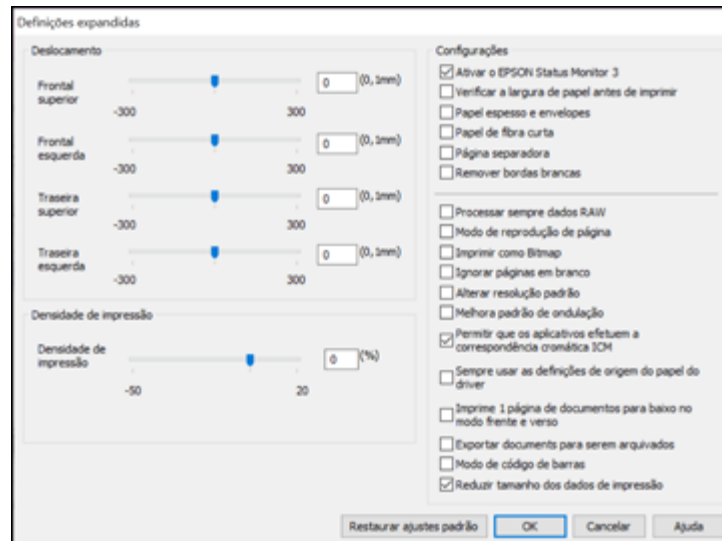
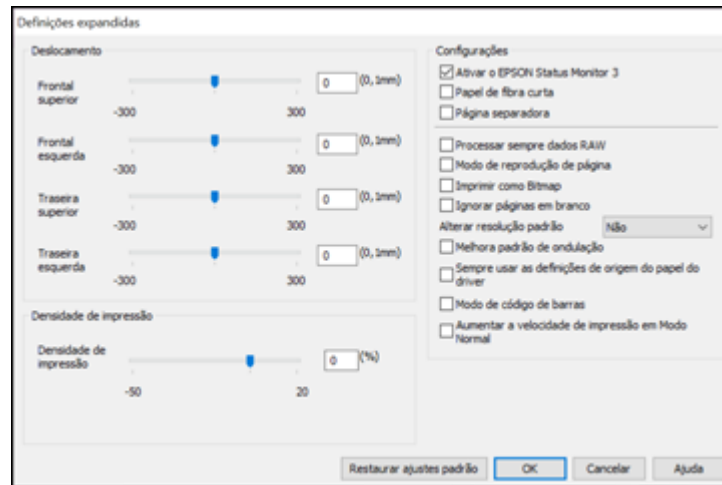

5. Selecione quaisquer opções de configuração avançada para personalizar a sua impressão.
6. Clique em **OK** para fechar a janela de Definições expandidas.
7. Clique em **OK** para fechar a janela do software da impressora.

Definições expandidas - Windows

Tema principal: Impressão com Windows

Definições expandidas - Windows

Você pode selecionar estas configurações na janela de Definições expandidas.

Ativar o EPSON Status Monitor 3

Ativa a monitoração do produto para tintas e papéis e outros problemas.

Papel de fibra curta

Evita manchas de tinta quando imprime em envelopes ou papel espesso.

Página separadora

Antes de cada documento, imprime uma página de separação contendo título, usuário, data e hora.

Processar sempre dados RAW

Aumenta a velocidade de impressão e pode resolver outros problemas de impressão.

Modo de reprodução de página

Aumenta a velocidade de impressão quando a impressão for extremamente lenta ou se a cabeça de impressão para durante a impressão.

Imprimir como bitmap

Aumenta a velocidade de impressão quando a impressão for extremamente lenta ou se a cabeça de impressão parar durante a impressão e outras configurações não ajudarem.

Ignorar páginas em branco

Garante que o produto não imprima as páginas que não contenham texto ou imagens.

Alterar resolução padrão

Reduz a resolução dos dados de impressão para corrigir problemas de impressão.

Melhora padrão de ondulação

Imprime gráficos com um padrão mais fino.

Sempre usar as definições de origem de papel do driver

Imprime utilizando a configuração de fonte de papel no driver da impressora e não a configuração no seu aplicativo.

Modo de código de barras

Reduz o sangramento da imagem ao imprimir códigos de barras em papel comum, timbrado, reciclado, pré-impresso, envelopes e papel espesso.

Aumentar a velocidade de impressão em Modo Normal

Aumenta a velocidade de impressão quando imprimir em papel comum usando uma configuração de Qualidade normal.

Tema principal: [Seleção das configurações avançadas - Windows](#)

Impressão do seu documento - Windows

Depois de ter selecionado as definições de impressão, você está pronto para salvar suas configurações e imprimir.

1. Clique em **OK** para salvar suas configurações.

Você verá a janela do aplicativo de impressão, como esta:

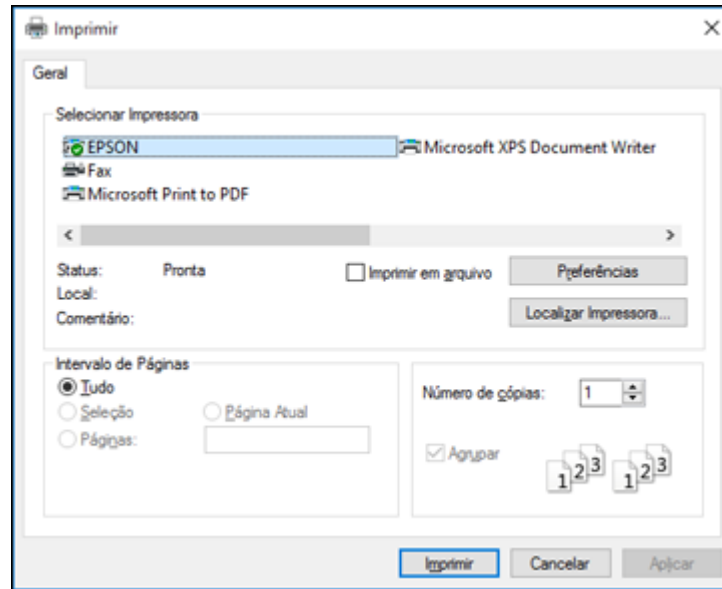





2. Clique em **Aplicar** ou em **Imprimir** para iniciar a impressão.

Tema principal: [Impressão com Windows](#)

Bloqueio de configurações da impressora - Windows

Administradores do Windows podem bloquear acesso a algumas configurações da impressora para evitar mudanças não autorizadas.

1. Execute um dos seguintes procedimentos:

- **Windows 10:** Clique em  e selecione  (Configurações) > **Dispositivos > Impressoras e scanners**. Selecione o nome do seu produto e selecione **Gerenciar > Propriedades da impressora**.
- **Windows 8.x:** Navegue até a tela **Aplicativos** e selecione **Painel de Controle > Hardware e Sons > Dispositivos e Impressoras**. Clique com o botão direito do mouse no seu produto e selecione **Propriedades da impressora**.
- **Windows 7:** Clique em  e selecione **Dispositivos e Impressoras**. Clique com o botão direito do mouse no seu produto e selecione **Propriedades da impressora**.
- **Windows Vista:** Clique em  e selecione **Painel de controle**. Clique em **Impressora em Hardware e som**, depois clique com o botão direito do mouse no seu produto e selecione **Propriedades da impressora**.

2. Clique na guia **Configurações Opcionais**.

Observação: Você pode evitar acesso à guia **Configurações opcionais** mudando as permissões de usuário ou grupo na guia **Segurança**.

3. Clique em **Configurações do driver**.

Você verá esta janela:

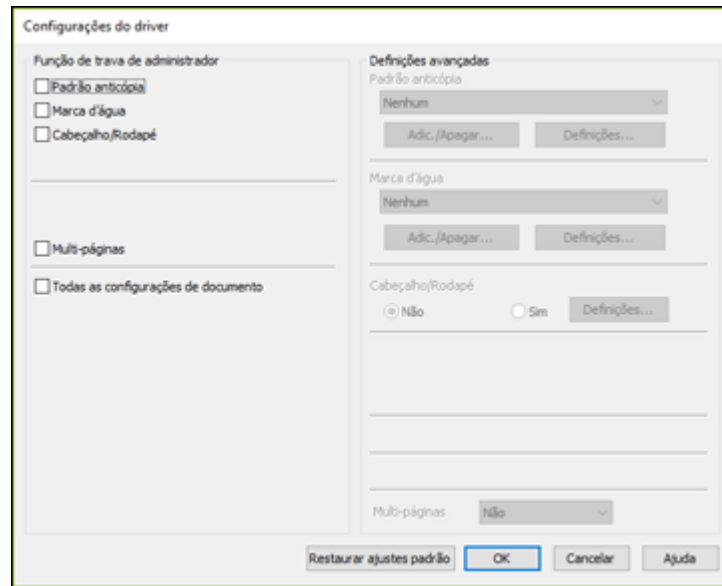

4. Marque a caixa para cada configuração que deseja bloquear. Para bloquear todas as configurações de impressão, selecione **Todas as configurações de documento**.
5. Em **Definições avançadas**, selecione a opção de configuração que deseja usar para cada configuração bloqueada.
6. Clique em **OK**.

[Opções de configuração de bloqueio](#)

Tema principal: [Impressão com Windows](#)

Opções de configuração de bloqueio

Selecione as opções que deseja usar para qualquer configuração bloqueada.



| Configuração | Opções | Descrição |
|-------------------------|-------------------------------|--|
| Padrão anticópia | Itens de dados diversos | Permite que você selecione os dados a usar para o padrão ou proibir padrões anticópia |
| | Adicionar/Apagar | Permite que você adicione ou delete um padrão anticópia personalizado |
| | Definições | Permite que você selecione a organização, tamanho e outras configurações para o padrão anticópia personalizado |
| Marca d'água | Várias marcas d'água de texto | Permite que selecione o texto para a marca d'água ou que proíba marcas d'água |
| | Adicionar/Apagar | Permite que adicione ou apague um texto personalizado ou marca d'água em forma de imagem |
| | Definições | Permite que selecione o tamanho, posição e outras configurações de marca d'água |
| Cabeçalho/Rodapé | Não | Proíbe cabeçalhos e rodapés |
| | Sim | Permite cabeçalhos e rodapés |
| | Definições | Permite que selecione o texto e a posição para impressão de cabeçalhos e rodapés |
| Multi-páginas | Não | Proíbe configurações de múltiplas páginas |
| | 2/+ | Permite a impressão de duas páginas em uma folha de papel |
| | 4/+ | Permite a impressão de quatro páginas em uma folha de papel |
| | 6/+ | Permite a impressão de 6 páginas em uma folha de papel |
| | 8/+ | Permite a impressão de 8 páginas em uma folha de papel |
| | 9/+ | Permite a impressão de 9 páginas em uma folha de papel |
| | 16/+ | Permite a impressão de 16 páginas em uma folha de papel |

Tema principal: [Bloqueio de configurações da impressora - Windows](#)

Seleção das configurações padrão de impressão - Windows

Quando você altera as configurações de impressão em um programa, as mudanças só se aplicam se você estiver imprimindo usando o programa durante aquela sessão. Se você deseja alterar as

configurações de impressão que usa em todos os programas do Windows, você pode selecionar novas configurações de impressão padrão.

1. Acesse a área de trabalho do Windows e clique com o botão direito do mouse no ícone  do seu produto na parte direita da barra de tarefas do Windows, ou clique na seta para cima e clique com o botão direito do mouse em .
2. Selecione **Definições da impressora**.

Você verá a janela de definições da impressora:

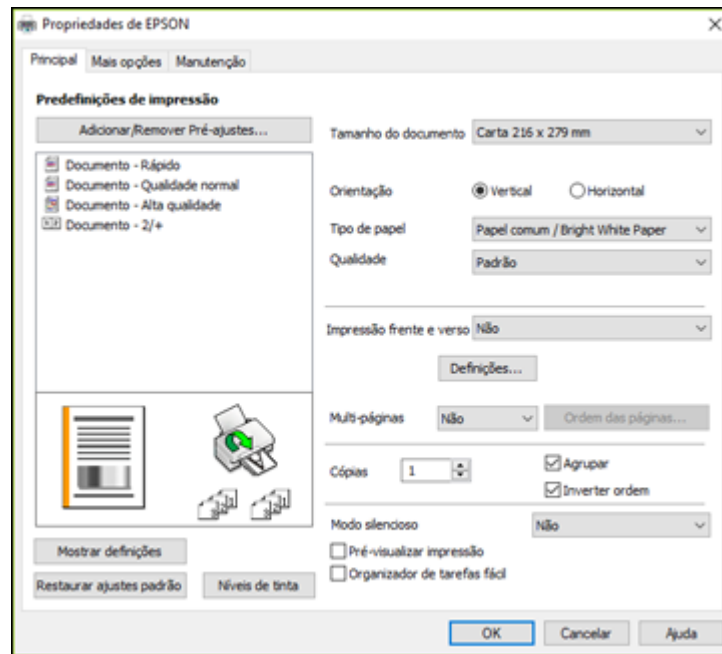

3. Selecione as configurações de impressão que deseja usar como padrão em todos os programas do Windows.
4. Clique em **OK**.



Essas configurações são agora os padrões selecionados para impressão. Você ainda pode mudá-las conforme necessário quando usar o mesmo programa para imprimir.

[Mudança do idioma das telas do software da impressora](#)

Tema principal: [Impressão com Windows](#)

Mudança do idioma das telas do software da impressora

Você pode alterar o idioma usado nas telas do software da impressora para Windows.

1. Acesse a área de trabalho do Windows e clique com o botão direito do mouse no ícone  do produto na parte direita da barra de tarefas do Windows, ou clique na seta para cima e clique com o botão direito do mouse em .
2. Selecione **Definições da impressora**.
Você vê a janela de configurações de impressão.
3. Clique na guia **Manutenção**.
Você vê as opções de manutenção:

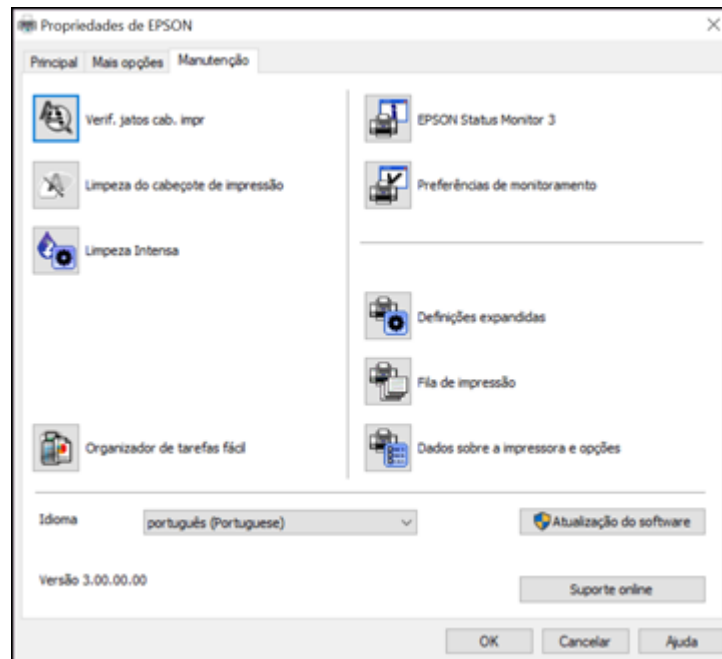



4. Selecione o idioma que deseja usar como a configuração de **Idioma**.
5. Clique em **OK** para fechar a janela do software da impressora.

As telas do software da impressora aparecem no idioma selecionado na próxima vez que você acessá-las.

Tema principal: [Seleção das configurações padrão de impressão - Windows](#)

Alteração das opções de atualização automática

O software da impressora para o Windows verifica automaticamente se há atualizações para o software do produto. Você pode mudar quantas vezes o software procura por atualizações ou pode desativar esta opção.

1. Acesse a área de trabalho do Windows e clique com o botão direito do mouse no ícone  do produto na parte direita da barra de tarefas do Windows, ou clique na seta para cima e clique com o botão direito do mouse em .
2. Selecione a opção **Definições de atualização do software**.

Você verá esta janela:

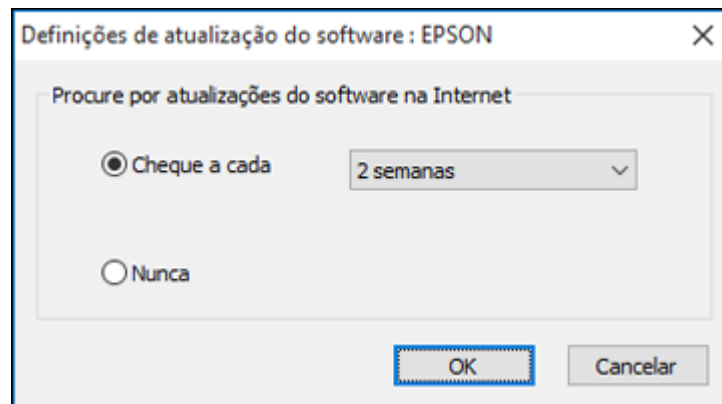

3. Execute um dos seguintes procedimentos:
 - Para mudar a frequência com que o software procura por atualizações, selecione uma configuração no menu **Cheque a cada**.
 - Para desativar o recurso de atualização automática, selecione a opção **Nunca**.
4. Clique em **OK** para sair.

Observação: Se você optar por desativar o recurso de atualização automática, você pode procurar por atualizações manualmente.

Tema principal: [Impressão com Windows](#)

Tarefas relacionadas

[Busca de atualizações para o software](#)

Impressão com o driver Epson integrado - Windows 10 S

Você pode imprimir com o driver Epson integrado usando qualquer programa de impressão do Windows 10 S, como descrito nestas seções.

Observação: O driver Epson integrado no Windows 10 S não inclui todas as configurações disponíveis para o seu produto. Para imprimir usando configurações adicionais, baixe e instale o utilitário Epson Print and Scan da loja do Windows. Você não pode baixar e instalar qualquer software do produto Epson do site da Epson para uso com o Windows 10 S; é necessário que obtenha o software somente através da loja do Windows.

[Seleção das configurações de impressão - Windows 10 S](#)

Tema principal: [Impressão a partir de um computador](#)

Seleção das configurações de impressão - Windows 10 S

Selecione as configurações para o seu trabalho de impressão no seu aplicativo Windows 10 S.

1. Abra um documento para impressão.
2. Selecione o comando de impressão no seu aplicativo.

Observação: Pode ser necessário selecionar um ícone de impressão na tela, a opção **Imprimir** no menu **Arquivo** ou outro comando. Veja o utilitário de ajuda do seu aplicativo para mais detalhes.

3. Se necessário, selecione o nome do produto como a impressora que deseja usar.

Observação: Pode ser que também tenha que selecionar **Propriedades** ou **Preferências** para ver as suas configurações de impressão.

Você verá uma janela como esta:

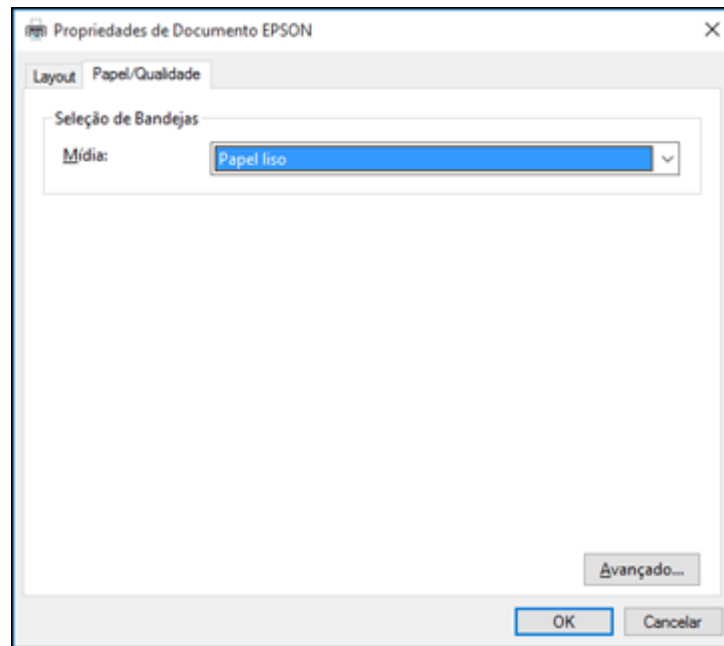

4. Selecione o tipo de papel colocado como a definição de **Mídia**.

Observação: A definição pode não corresponder exatamente ao nome do seu papel. Veja a lista de definições de tipo de papel para mais detalhes.

5. Clique no botão **Avançado**.

Você verá uma janela como esta:

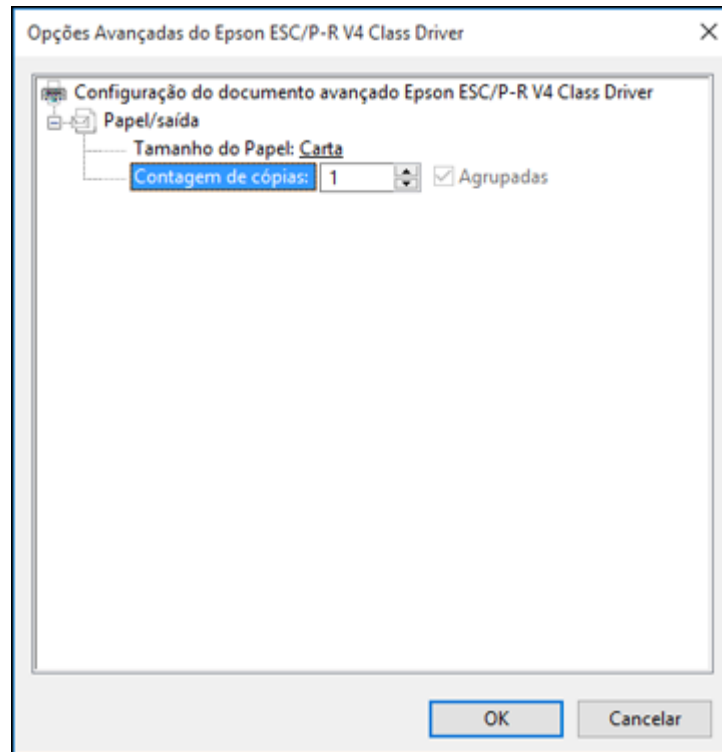

6. Selecione o tamanho do papel colocado como a definição de **Tamanho do Papel**.
7. Para imprimir múltiplas cópias, selecione ou digite o número como configuração de **Contagem de cópias**.
8. Para imprimir múltiplas cópias de documentos de múltiplas páginas em conjuntos, marque a caixa de seleção **Agrupadas**.
9. Clique em **OK**.

Você retorna para a janela de preferências de impressão.

10. Selecione a guia **Layout**.

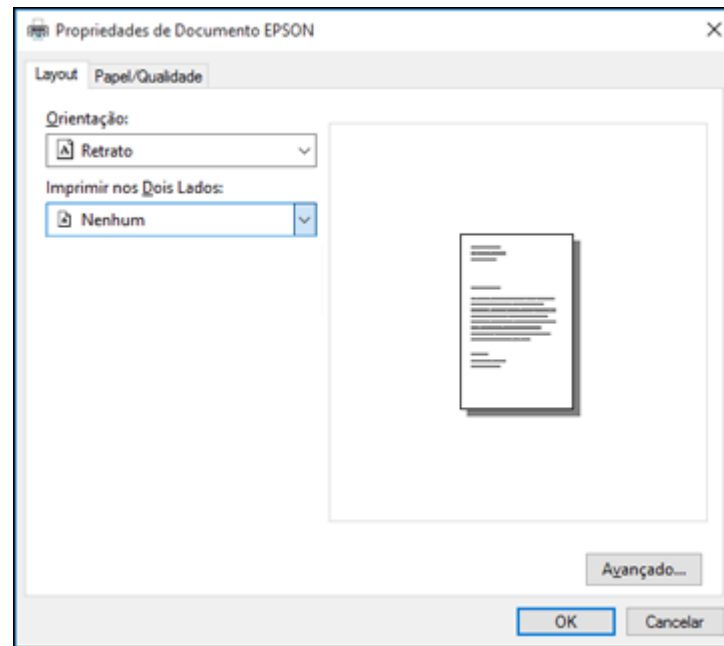

11. Selecione a orientação do seu documento como a configuração de **Orientação**.

- Para imprimir dos dois lados da página, selecione uma das opções **Imprimir nos Dois Lados**, dependendo de como deseja orientar o layout da página. O ícone ao lado de cada opção mostra o layout.

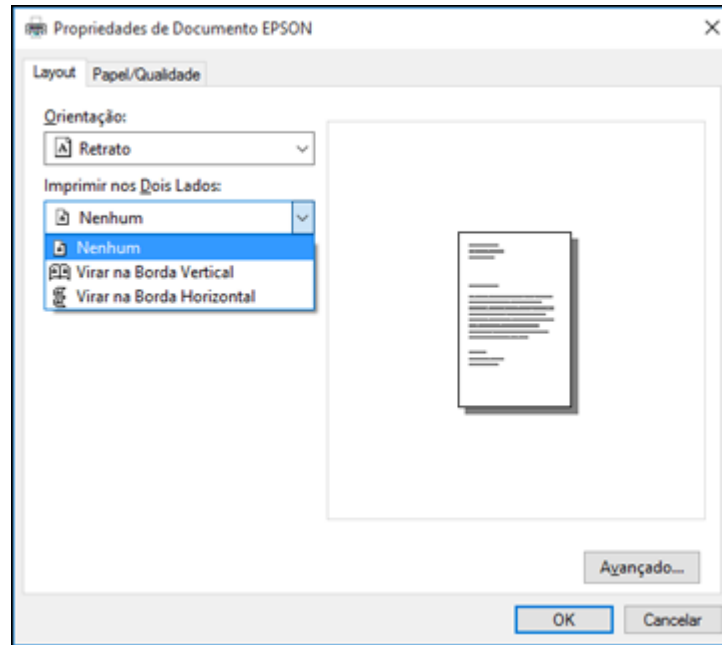

- Clique em **OK** para salvar suas configurações.
Você verá a janela **Imprimir** do aplicativo.
- Clique em **Aplicar** ou em **Imprimir** para iniciar a impressão.

Tema principal: [Impressão com o driver Epson integrado - Windows 10 S](#)

Impressão em um Mac

Você pode imprimir com o seu produto usando qualquer programa de impressão do Mac, como descrito nestas seções.

Observação: Se você tem uma conexão à Internet, é uma boa ideia verificar se há atualizações para o software do seu produto no site de suporte da Epson.

[Como selecionar as configurações básicas de impressão - Mac](#)

[Como selecionar as configurações de página - Mac](#)

[Seleção das opções de leiaute de impressão - Mac](#)

[Seleção das preferências de impressão - Mac](#)

[Impressão do seu documento - Mac](#)

Tema principal: [Impressão a partir de um computador](#)

Como selecionar as configurações básicas de impressão - Mac

Selecione as configurações básicas para o documento ou foto que você deseja imprimir.

1. Abra a foto ou documento que deseja imprimir.
2. Selecione o comando de impressão no seu aplicativo.

Observação: Pode ser necessário selecionar um ícone de impressão na tela, a opção **Imprimir** no menu Arquivo ou outro comando. Veja o utilitário de ajuda do seu aplicativo para mais detalhes.

3. Selecione seu produto como a definição de **Impressora**.



4. Se necessário, clique na seta ao lado da configuração da impressora ou no botão **Mostrar Detalhes** para expandir a janela de impressão.

Você verá a janela de configurações da impressora expandida para o seu produto:



Impressora: EPSON

Pré-ajustes: Ajustes Padrão

Cópias: 1

Páginas: Todas
 De: 1 até: 1

Tamanho do Papel: Carta EUA
8,50 por 11,00 polegadas

Orientação:  

Pré-Visualização

Girar Automaticamente

Ajustar Tamanho: 100%

Ajustar Para: Imprimir Toda a Imagem
 Preencher Todo o Papel

Cópias por página: 1

Cancelar Imprimir

Observação: A janela de impressão pode ser diferente, dependendo da versão do Mac OS e do aplicativo usado.

5. Selecione as configurações de **Cópias** e **Páginas**, conforme necessário.

Observação: Caso não veja essas configurações na janela de impressão, verifique-as no aplicativo antes de imprimir.

6. Selecione as opções de configuração de página: **Tamanho do Papel** e **Orientação**.

Observação: Caso não veja essas configurações na janela de impressão, verifique-as no aplicativo antes de imprimir. Elas podem ser acessadas selecionando **Configurar página** no menu Arquivo.

7. Selecione todas as configurações específicas de aplicativos que aparecem na tela, como as mostradas na imagem acima para o aplicativo Pré-visualização.
8. Selecione **Definições de impressão** ou **Recursos da Impressora** a partir do menu suspenso.

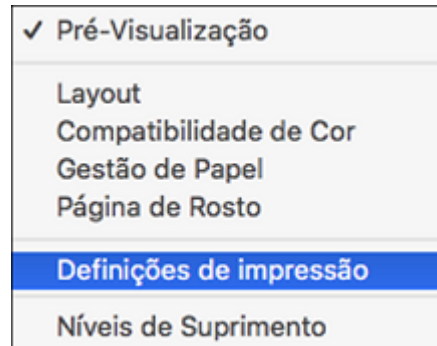

Você verá estas configurações:

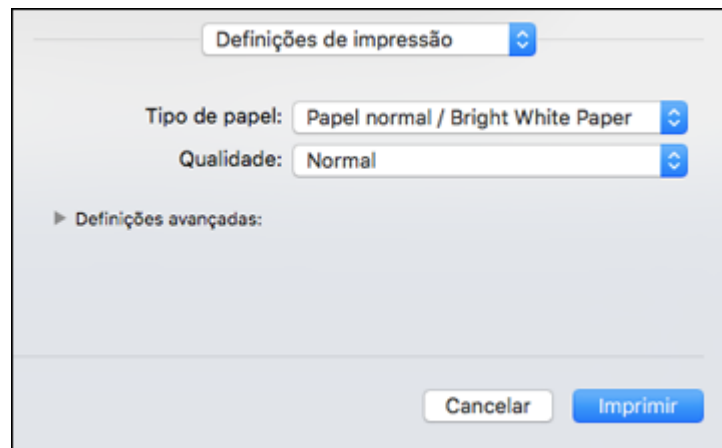

Observação: As configurações de impressão disponíveis e a aparência da janela de impressão podem ser diferentes das exibidas aqui, dependendo da versão do sistema operacional e o aplicativo que você estiver usando.

9. Selecione o tipo de papel colocado como definição de **Tipo de papel**.

Observação: A definição pode não corresponder exatamente ao nome do seu papel. Veja a lista de definições de tipo de papel para mais detalhes.

10. Selecione a configuração de **Qualidade** de impressão que deseja usar.
11. Selecione qualquer uma das opções de impressão disponíveis.

[Opções de qualidade de impressão - Mac](#)

Tema principal: [Impressão em um Mac](#)

Tarefas relacionadas

[Como selecionar as configurações de página - Mac](#)

[Impressão do seu documento - Mac](#)

Opções de qualidade de impressão - Mac

Você pode selecionar qualquer uma das opções de qualidade disponíveis para aperfeiçoar a qualidade da sua impressão. Algumas definições podem estar indisponíveis, dependendo da configuração de tipo de papel que você selecionou.

Rascunho

Para impressão de rascunho em papel comum.

Normal

Para impressão do dia a dia de texto e imagem.

Qualidade

Para texto e gráficos com maior qualidade e velocidade de impressão.

Tema principal: [Como selecionar as configurações básicas de impressão - Mac](#)

Como selecionar as configurações de página - Mac

Dependendo do aplicativo, você pode conseguir selecionar as configurações de tamanho e a orientação do papel a partir da janela de impressão.



Observação: Caso não veja essas configurações na janela de impressão, verifique-as no aplicativo antes de imprimir. Elas podem ser acessadas selecionando **Configurar página** no menu Arquivo.

1. Selecione o tamanho do papel colocado como a definição de **Tamanho do Papel**.
2. Selecione a orientação do seu documento ou foto, conforme mostrado na janela de impressão.

Observação: Se você estiver imprimindo em um envelope, selecione o ícone .

Observação: Você pode reduzir ou ampliar o tamanho da imagem impressa selecionando **Gestão de Papel** a partir do menu suspenso e selecionando uma opção de escala.

Tema principal: [Impressão em um Mac](#)

Seleção das opções de leiaute de impressão - Mac

Você pode selecionar uma variedade de opções de leiaute de documentos ou fotos, selecionando **Layout** no menu suspenso na janela de impressão.

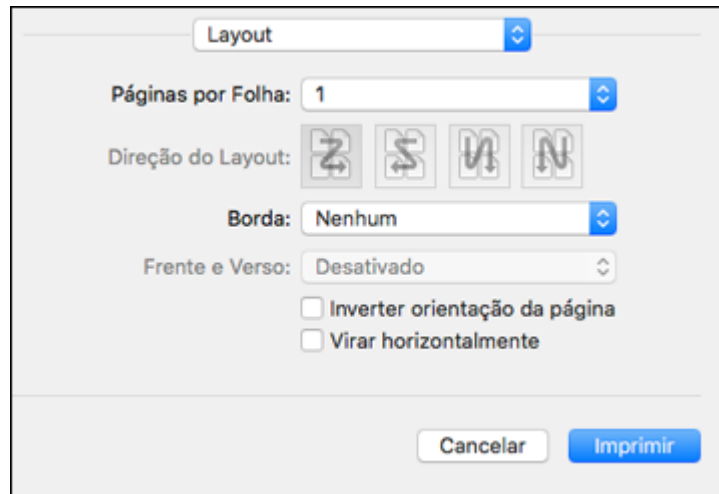

- Para imprimir várias páginas em uma folha de papel, selecione o número de páginas no menu suspenso **Páginas por Folha**. Para organizar a ordem de impressão das páginas, selecione uma configuração de **Direção do Layout**.
- Para imprimir bordas em torno de cada página na folha, selecione uma configuração de linha no menu suspenso **Borda**.
- Para imprimir nos dois lados de cada folha, selecione uma configuração no menu **Impressão frente e verso**.
- Para inverter ou virar a imagem impressa, selecione as configurações **Inverter orientação da página** ou **Virar horizontalmente**.

Tema principal: [Impressão em um Mac](#)

Seleção das preferências de impressão - Mac

Você pode selecionar as preferências de impressão que se aplicam a todos os trabalhos de impressão que enviar para o produto.

1. No menu Apple ou no Dock, selecione **Preferências do Sistema**.

2. Selecione **Impressão e fax**, **Impressão e escaneamento** ou **Impressoras e Scanners**, selecione o seu produto e depois selecione **Opções e Suprimentos**.
3. Selecione **Driver** ou **Opções**.

Você verá uma tela como esta:



4. Selecione qualquer uma das preferências de impressão disponíveis.
5. Clique em **OK**.

[Preferências de impressão - Mac](#)

Tema principal: [Impressão em um Mac](#)

Preferências de impressão - Mac

Você pode selecionar estas configurações na guia **Opções** ou **Driver**.

Ignorar páginas em branco

Garante que o produto não imprima as páginas que não contenham texto ou imagens.

Modo silencioso

Diminui o barulho durante a impressão, mas pode também diminuir a velocidade de impressão.

Impressão de alta velocidade

Acelera a impressão, mas pode reduzir a qualidade de impressão.

Avisos de alerta

Permite que selecione se deseja ou não receber alertas do software da impressora para várias condições operacionais.

Estabelecer comunicação bidirecional

Permite que o produto se comunique com o computador. Não mude a configuração padrão a não ser que tenha problemas quando usar uma fila de impressão compartilhada.

Tema principal: [Seleção das preferências de impressão - Mac](#)

Impressão do seu documento - Mac

Depois de ter selecionado as definições de impressão, você está pronto para imprimir.

Clique em **Imprimir** na parte inferior da janela de impressão.

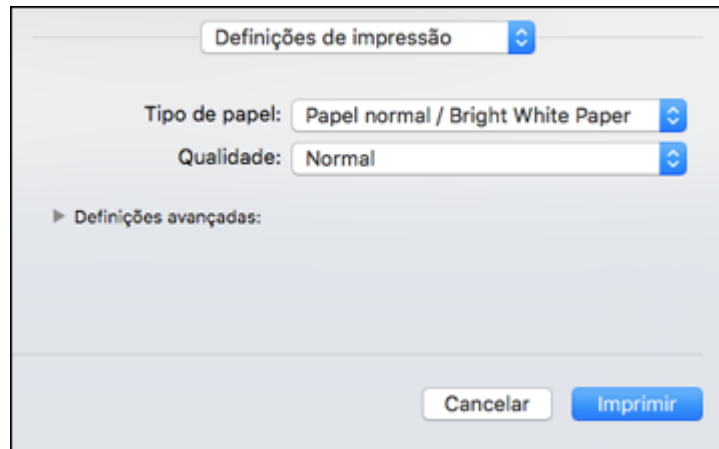

[Verificação do estado da impressão - Mac](#)

Tema principal: [Impressão em um Mac](#)

Tarefas relacionadas

[Como selecionar as configurações básicas de impressão - Mac](#)

[Como selecionar as configurações de página - Mac](#)

[Seleção das opções de leiaute de impressão - Mac](#)

Seleção das preferências de impressão - Mac



Verificação do estado da impressão - Mac

Durante a impressão, você pode ver o progresso do trabalho de impressão, controlar a impressão e verificar o estado dos níveis de tinta.

1. Clique no ícone da impressora quando ele aparecer no Dock.

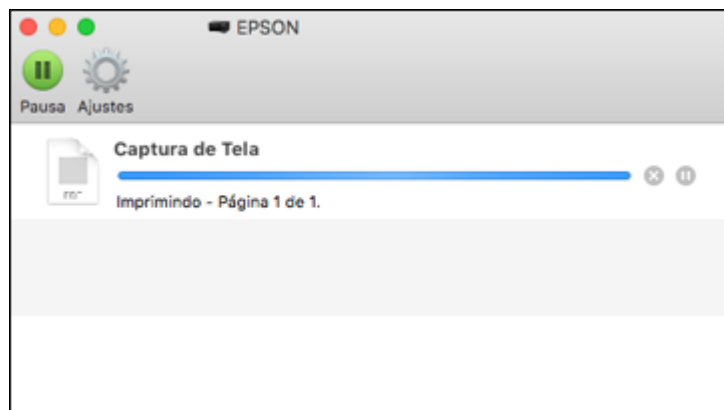
Você verá a janela de estado da impressão:



2. Selecione as seguintes opções conforme necessário para a sua versão do Mac OS:
 - Para cancelar a impressão, clique no trabalho de impressão e clique em  ou em **Apagar**.
 - Para pausar um trabalho de impressão, clique no trabalho e clique em  ou em **Pausa**. Para retomar um trabalho de impressão, clique no trabalho marcado como "Pausado" e clique em  ou em **Retomar**.
 - Para pausar a impressão de todas as tarefas na fila de impressão, clique em **Pausa** ou em **Parar impressora**.
 - Para exibir outras informações da impressora, clique em **Ajustes** ou em **Níveis de materiais**.

Tema principal: [Impressão do seu documento - Mac](#)

Como cancelar a impressão usando um botão do produto

Se você precisar cancelar a impressão, pressione o botão  cancelar no seu produto.

Tema principal: Impressão a partir de um computador

Digitalização

Você pode digitalizar seus originais e salvá-los como arquivos digitais.

[Como iniciar uma digitalização](#)

[Digitalização de documento no Epson ScanSmart](#)

[Seleção das configurações Epson ScanSmart](#)

[Digitalização no Epson Scan 2](#)

Como iniciar uma digitalização

Depois de colocar os seus originais no produto para a digitalização, inicie a digitalização usando um destes métodos.

[Como iniciar uma digitalização usando o painel de controle do produto](#)

[Como iniciar uma digitalização a partir de um programa de digitalização](#)

[Iniciar uma digitalização a partir de um dispositivo inteligente](#)

Tema principal: [Digitalização](#)

Como iniciar uma digitalização usando o painel de controle do produto

Você pode digitalizar uma imagem para o seu computador usando o painel de controle do seu produto.

Seu produto seleciona automaticamente as configurações de digitalização padrão, mas você pode vê-las ou alterá-las conforme necessário. Se você estiver digitalizando para um computador, é possível mudar as configurações padrão de digitalização usando o utilitário Event Manager no computador.

1. Certifique-se de que instalou o software do produto e conectou o produto ao computador ou à rede.

Observação: Reinicie o computador depois de instalar o software para permitir a digitalização a partir do painel de controle. Certifique-se também de que o programa Event Manager não está sendo bloqueado por um firewall ou por um software de segurança.

2. Aperte o botão  início, se necessário.
3. Aperte o botão de seta para a esquerda ou direita para selecionar **Digit.** e aperte o botão **OK**.

Você verá uma tela como esta:

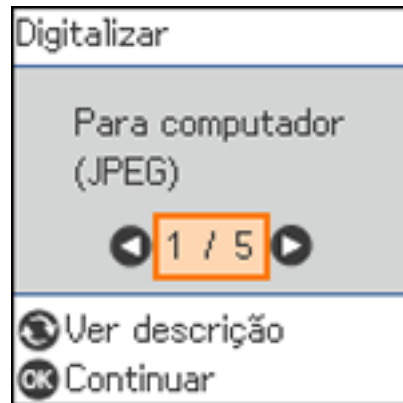

4. Aperte o botão de seta para a direita ou esquerda para selecionar uma opção de digitalização e pressione o botão **OK**.
 - **Para computador (JPEG)** salva o seu arquivo digitalizado diretamente no seu computador ou como uma captura de imagem em um Mac.
 - **Para computador (PDF)** salva o seu arquivo digitalizado como arquivo PDF no seu computador ou como uma captura de imagem em um Mac.
 - **Para computador (E-mail)** digitaliza o seu original e o anexa a uma mensagem no seu programa de e-mail. Você pode selecionar o programa de e-mail que deseja usar e redimensionar a sua imagem, se necessário, a partir de uma tela de opção no seu computador.

Observação: Esta função funciona com contas de e-mail do tipo MAPI, como Microsoft Outlook, Windows Live Mail, Mac Mail e Entourage, mas não funciona com contas de e-mail baseadas na web, como Gmail.
 - **Para computador (Personalizado)** salva a digitalização usando configurações personalizadas selecionadas usando a opção de configurações de digitalização personalizadas do Event Manager.
 - **Para computador (WSD)** permite gerenciar a digitalização em rede no Windows 10, Windows 8.x, Windows 7 ou Windows Vista (somente em inglês). Para usar esta função, você precisa primeiro configurar uma porta WSD (Web Services for Devices) no seu computador com Windows 7 ou Windows Vista (a porta é configurada automaticamente em Windows 10 e Windows 8.x).



5. Pressione o botão  iniciar para iniciar a digitalização.

[Alteração das configurações padrão do trabalho de digitalização](#) [Configuração de uma porta WSD \(Windows 7/Windows Vista\)](#)

Tema principal: [Como iniciar uma digitalização](#)

Alteração das configurações padrão do trabalho de digitalização

Você pode ver ou alterar as configurações padrão do trabalho de digitalização que o seu produto usa quando você digitaliza para o computador. Você pode fazer isso usando o programa Event Manager.

1. Siga um destes procedimentos para abrir o Event Manager:
 - **Windows 10:** Clique  e selecione **Epson Software > Event Manager**.
 - **Windows 8.x:** Navegue até a tela **Aplicativos** e selecione **Event Manager**.
 - **Windows (outras versões):** Clique em  ou em **Iniciar > Todos os programas** ou **Programas > Epson Software > Event Manager**.
 - **Mac:** Abra a pasta **Aplicativos**, clique em **Epson Software** e selecione **Event Manager**.
2. Abra a lista **Digitalizador** (Windows) ou **Selecione o Digitalizador** (Mac) e selecione o produto, se necessário.
3. Clique em **Efectuar Definições de Tarefas**.
4. Abra a lista **Definições de Edição de Tarefas** e selecione as configurações do trabalho de digitalização que deseja ver ou modificar.
5. Modifique as configurações conforme necessário.
6. Clique em **OK**.
7. Clique em **Fechar** para fechar a janela do Event Manager.

Tema principal: [Como iniciar uma digitalização usando o painel de controle do produto](#)

Configuração de uma porta WSD (Windows 7/Windows Vista)

Você pode digitalizar para um computador Windows em rede usando WSD (Web Services for Devices). Você precisa primeiro configurar uma porta WSD no seu sistema com Windows 7 ou Windows Vista (a porta é configurada automaticamente em Windows 10 e Windows 8.x).

Antes de configurar uma porta WSD, certifique-se de que tenha instalado o software do produto e conectado o seu produto e computador à mesma rede.

1. Ligue o produto.

2. Imprima uma folha de estado da rede para que possa identificar o nome da rede para o seu produto na rede.
3. Clique em  ou em **Iniciar** e selecione **Computador**.
4. À esquerda da tela, selecione **Rede**.
5. Localize o seu produto na tela de Rede, clique nele usando o botão direito do mouse e selecione **Instalar**.
6. Quando vir a tela Controle de Conta de Usuário, clique em **Continuar**.

Observação: Caso veja uma tela de desinstalação, clique em **Desinstalar** e repita esses passos conforme necessário.

7. Quando vir a mensagem **O dispositivo está pronto para uso** na barra de ferramentas do Windows, clique na mensagem.
8. Na tela de instalação do driver, certifique-se de que o produto esteja listado em **Pronto para usar**. Depois clique em **Fechar**.
9. Execute um dos seguintes procedimentos:
 - **Windows 7:** Clique em  e selecione **Dispositivos e Impressoras**.
 - **Windows Vista:** Clique em **Iniciar** e selecione **Painel de controle > Hardware e som > Impressoras**.
10. Certifique-se de que um ícone para o seu produto apareça na rede.

Quando usar WSD, selecione o nome do seu produto para digitalizar em rede.

Tema principal: [Como iniciar uma digitalização usando o painel de controle do produto](#)

Como iniciar uma digitalização a partir de um programa de digitalização

Você pode iniciar o Epson Scan 2 a partir de um programa de digitalização compatível com TWAIN para selecionar as configurações de digitalização, digitalizar e abrir a imagem digitalizada no programa.

Observação: Se estiver usando o seu produto Epson com o sistema operacional Windows 10 S, você não pode usar o software descrito nesta seção. Você também não pode baixar e instalar qualquer software do produto Epson do site da Epson para uso com o Windows 10 S; é necessário que obtenha o software somente através da loja do Windows.

1. Abra o seu programa de digitalização e selecione a opção de digitalização. (Consulte a ajuda do programa de digitalização para obter instruções.)

2. Selecione seu produto.

Observação: Em alguns programas, você pode precisar selecionar o seu produto como a "fonte" (ou origem) primeiro. Caso veja uma opção para **Selecionar fonte** (ou origem), selecione-a e selecione o seu produto. Em Windows, não selecione uma opção **WIA** para o seu produto; nem todas as funções de digitalização estarão disponíveis.

Você verá uma janela do Epson Scan 2 como esta:

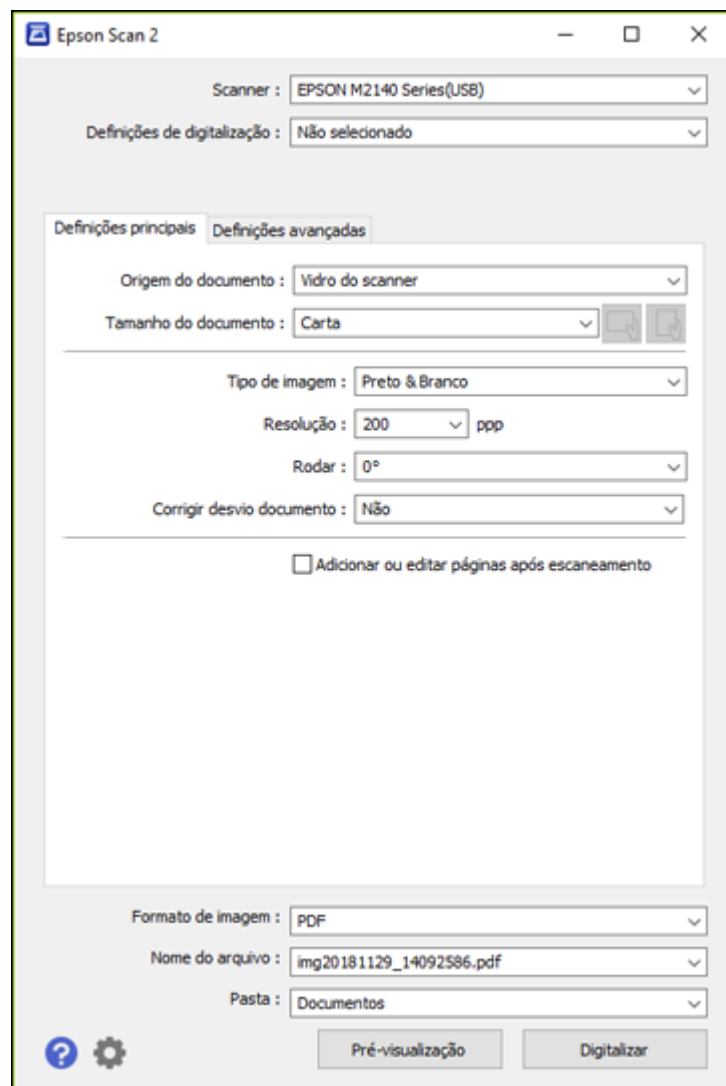

Tema principal: [Como iniciar uma digitalização](#)

Iniciar uma digitalização a partir de um dispositivo inteligente

Você pode iniciar uma digitalização a partir de um dispositivo inteligente usando o aplicativo Epson iPrint. Você pode salvar o documento digitalizado no seu dispositivo ou em um serviço de nuvem, enviá-lo por e-mail ou imprimi-lo.

Observação: Se estiver usando o seu produto Epson com o sistema operacional Windows 10 S, você não pode usar o software descrito nesta seção. Você também não pode baixar e instalar qualquer software do produto Epson do site da Epson para uso com o Windows 10 S; é necessário que obtenha o software somente através da loja do Windows.

Observação: O seu dispositivo deve estar conectado à mesma rede wireless que o seu produto Epson.

1. Baixe o aplicativo Epson iPrint da loja de aplicativos do seu dispositivo ou do site da Epson.
2. Coloque o original no produto para digitalização.
3. Abra o aplicativo Epson iPrint app e selecione o seu produto.
4. Selecione as configurações de digitalização e digitalize o original.
5. Salve a sua imagem digitalizada em um arquivo ou na nuvem.

Tema principal: [Como iniciar uma digitalização](#)

Tarefas relacionadas

[Uso do aplicativo para dispositivo móvel Epson iPrint](#)

Digitalização de documento no Epson ScanSmart

É possível digitalizar e revisar documentos e fotos no Epson ScanSmart.

Observação: As imagens neste manual mostram telas do Windows. As telas do Mac podem ser um pouco diferentes. Dependendo do modelo do seu produto e da versão do software, nem todas as opções estarão disponíveis.

1. Coloque o original no produto.
2. Abra o Epson ScanSmart no computador. Execute um dos seguintes procedimentos:
 - **Windows 10:** Clique em  > **Epson Software** > **Epson ScanSmart**.
 - **Windows 8.x:** Navegue até a tela de **Aplicativos** e selecione **Epson ScanSmart**.

- **Windows (outras versões):** Clique em  ou em **Iniciar** e selecione **Todos os programas** ou **Programas**. Selecione **Epson Software** > **Epson ScanSmart**.
 - **Mac:** Abra a pasta **Aplicativos**, abra a pasta **Epson Software** e selecione **Epson ScanSmart**.
- Você verá uma tela como esta:

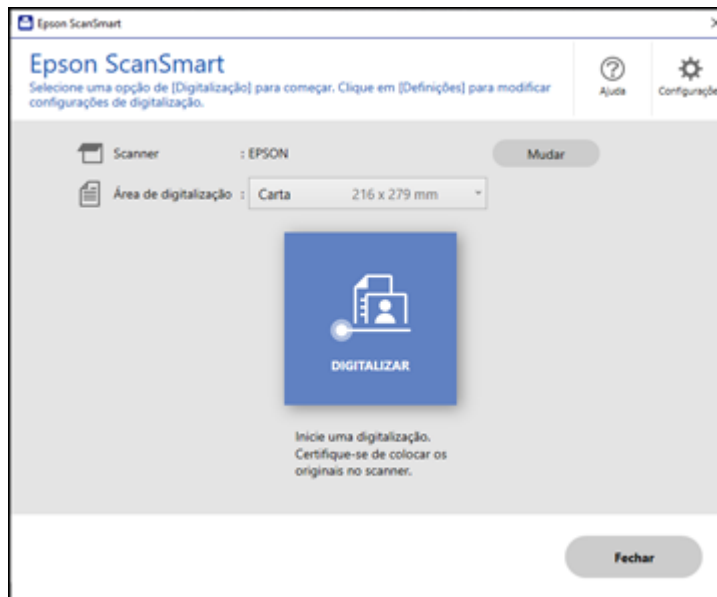

3. Selecione uma opção para a configuração **Área de digitalização**, se necessário.

Observação: A configuração **Área de digitalização** limita a área de digitalização para um tamanho selecionado, começando na seta de colocação na mesa do scanner. A imagem não é redimensionada para o tamanho selecionado.

4. Selecione **SCAN**.

O original é digitalizado. Quando a digitalização terminar, você verá uma tela como esta:

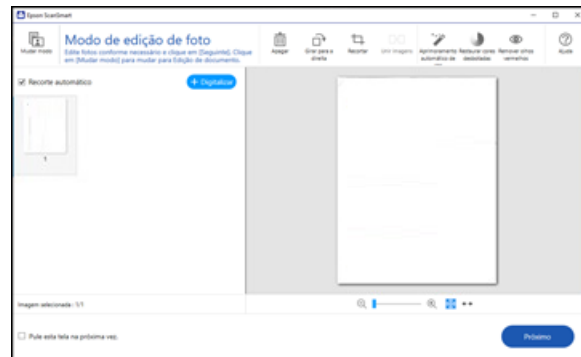

5. É possível conferir, editar ou reordenar as imagens digitalizadas assim:
 - Selecione **+ Digitalizar** para digitalizar mais originais.
 - Selecione **Apagar** para apagar imagens digitalizadas selecionadas.
 - Selecione **Girar para a direita** para girar cada imagem digitalizada.
 - Selecione **Recortar** para recortar a imagem selecionada.
 - Aperte o botão Ctrl e clique em duas imagens, selecione **Unir imagens** e siga as instruções na tela para combiná-las em uma única imagem.
6. Quando terminar de rever e editar as imagens digitalizadas, clique em **Próximo**.

Você verá uma tela como esta:

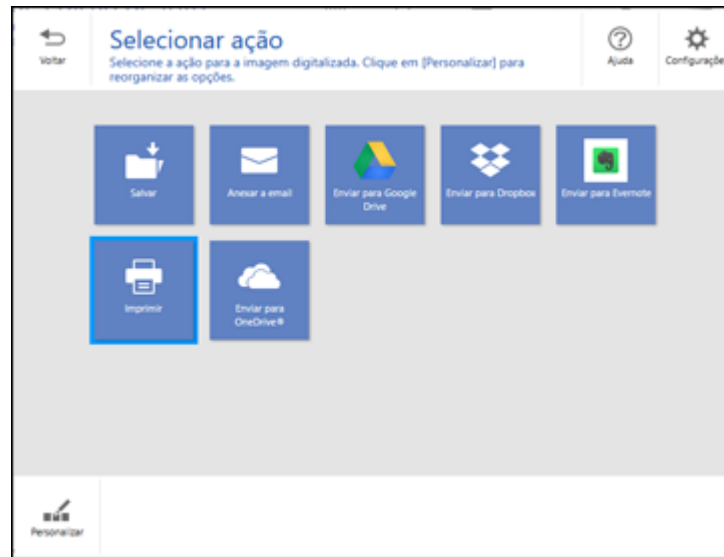

7. Selecione uma opção de salvar, enviar ou imprimir as imagens digitalizadas. Consulte os links abaixo.

[Como salvar uma digitalização](#)

[Como anexar uma digitalização a um e-mail](#)

[Envio de digitalização para um serviço de nuvem](#)

[Impressão de uma digitalização](#)

Tema principal: [Digitalização](#)

Como salvar uma digitalização

Você pode salvar uma imagem digitalizada no seu computador em uma variedade de formatos.

1. Certifique-se de que seus originais estão digitalizados e conferidos. Consulte o link abaixo.
2. Na janela **Selecionar ação**, clique em **Salvar**.

Você verá uma tela como esta:

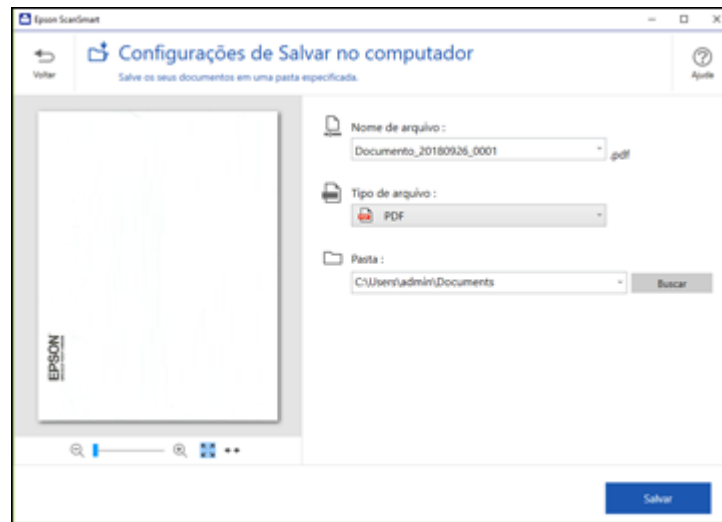

3. Mude as configurações assim:

- O tipo de documento e data de digitalização para o nome de arquivo são detectados automaticamente. É possível alterá-los conforme necessário.
- Você pode salvar a imagem digitalizada em uma variedade de formatos. Se selecionar PDF pesquisável como a configuração de **Tipo de arquivo**, você pode selecionar o idioma do OCR (Reconhecimento Óptico de Caracteres).
- Selecione a pasta no seu computador onde deseja salvar o arquivo.

4. Clique em **Salvar**.

Tema principal: [Digitalização de documento no Epson ScanSmart](#)

Como anexar uma digitalização a um e-mail

É possível anexar uma imagem digitalizada a um e-mail como arquivo anexo.

Observação: Seu aplicativo de e-mail e configurações de conta devem ser configurados antes da digitalização. É necessário que instale um programa de e-mail tipo MAPI como o Outlook Express, Windows Live Mail, Entourage ou Mac Mail. Serviços de e-mail baseados na web, como o Gmail, não são suportados. Se não tiver um programa de e-mail suportado, você verá uma mensagem de erro.

1. Certifique-se de que seus originais estão digitalizados e conferidos. Consulte o link abaixo.
2. Na janela **Selecionar ação**, clique em **Anexar a email**.

Você verá uma tela como esta:

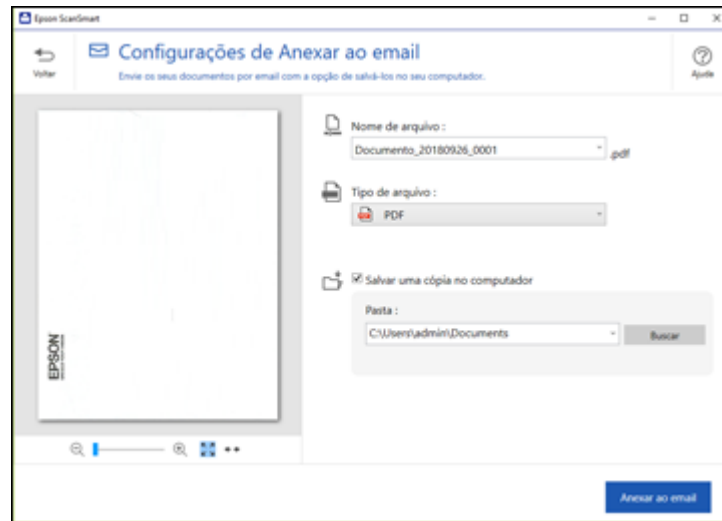

3. Mude as configurações assim:
 - O tipo de documento e data de digitalização para o nome de arquivo são detectados automaticamente. É possível alterá-los conforme necessário.
 - Você pode salvar a imagem digitalizada em uma variedade de formatos. Se selecionar PDF pesquisável como a configuração de **Tipo de arquivo**, você pode selecionar o idioma do OCR (Reconhecimento Óptico de Caracteres).
 - Se você também quiser salvar uma cópia da imagem digitalizada no seu computador, certifique-se de que a caixa de seleção esteja marcada e selecione a pasta no seu computador onde salvar o arquivo.
4. Clique em **Anexar a email**.

Seu programa de e-mail abre com o arquivo anexado em um novo e-mail.

Tema principal: [Digitalização de documento no Epson ScanSmart](#)

Envio de digitalização para um serviço de nuvem

É possível fazer upload de imagens digitalizadas para um serviço de nuvem.

1. Certifique-se de que seus originais estão digitalizados e conferidos. Consulte o link abaixo.
2. Na janela **Selecionar ação**, clique em uma das opções de envio para serviço de nuvem.

Você verá uma tela como esta:

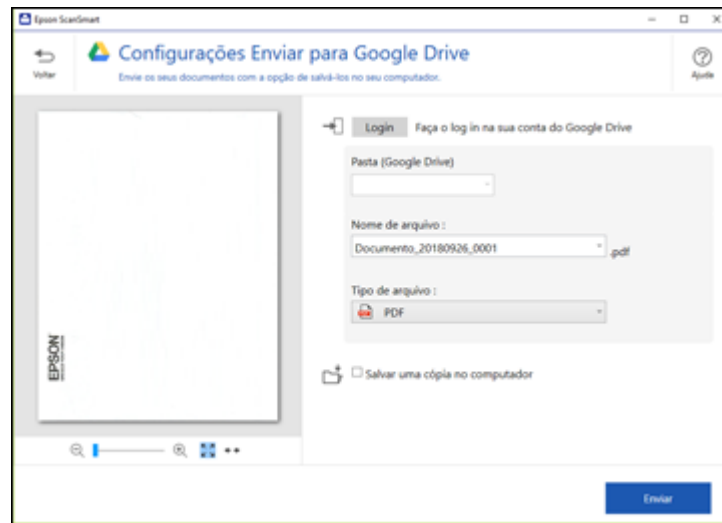

3. Entre na sua conta.

Observação: Talvez seja necessário dar acesso ao Epson ScanSmart à sua conta. A primeira vez que entrar, talvez seja pedido um código de autenticação.

4. Mude as configurações assim:
 - Selecione a pasta na sua conta para onde deseja enviar o documento.
 - O tipo de documento e data de digitalização para o nome de arquivo são detectados automaticamente. É possível alterá-los conforme necessário.
 - Você pode salvar a imagem digitalizada em uma variedade de formatos. Se selecionar PDF pesquisável como a configuração de **Tipo de arquivo**, você pode selecionar o idioma do OCR (Reconhecimento Óptico de Caracteres).

- Se também quiser salvar uma cópia da imagem digitalizada no computador, marque a caixa de seleção.

5. Clique em **Enviar**.

Tema principal: [Digitalização de documento no Epson ScanSmart](#)

Impressão de uma digitalização

É possível imprimir sua imagem digitalizada e salvar o arquivo digitalizado no computador.

Observação: Impressão de imagens digitalizadas está disponível apenas com impressoras Epson.

1. Certifique-se de que seus originais estão digitalizados e conferidos. Consulte o link abaixo.
2. Na janela **Selecionar ação**, clique em **Imprimir**.

Você verá uma tela como esta:

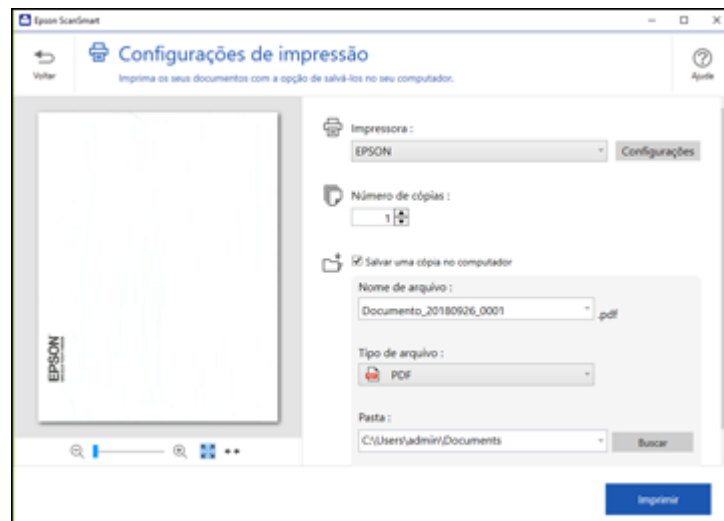

3. Mude as configurações assim:
 - Selecione a impressora Epson e mude as configurações de impressão, caso necessário.
 - Selecione o número de cópias que deseja imprimir.

- Se também quiser salvar uma cópia da imagem digitalizada no computador, marque a caixa de seleção.
- O tipo de documento e data de digitalização para o nome de arquivo são detectados automaticamente. É possível alterá-los conforme necessário.
- Você pode salvar a imagem digitalizada em uma variedade de formatos. Se selecionar PDF pesquisável como a configuração de **Tipo de arquivo**, você pode selecionar o idioma do OCR (Reconhecimento Óptico de Caracteres).
- Selecione a pasta no seu computador onde deseja salvar o arquivo.

4. Clique em **Imprimir**.

Tema principal: [Digitalização de documento no Epson ScanSmart](#)

Seleção das configurações Epson ScanSmart

Depois de iniciar o Epson ScanSmart, é possível mudar diversas configurações.

[Troca de produto da Epson](#)

[Mudança das configurações de digitalização](#)

[Mudança das configurações de nome de arquivo](#)

[Mudança das configurações de salvar](#)

[Configurações para salvar](#)

[Personalização de ícones de ação](#)

Tema principal: [Digitalização](#)

Troca de produto da Epson

Se estiver usando mais de um produto da Epson com Epson ScanSmart, é possível trocar o produto que está usando com seu computador.

Observação: Um produto conectado ao computador via USB tem prioridade sobre um produto com conexão Wi-Fi.

1. Na tela principal, clique em **Mudar**.

Você verá uma tela como esta:



2. Selecione o produto da Epson que deseja usar com seu computador e clique em **OK**.

Tema principal: [Seleção das configurações Epson ScanSmart](#)

Mudança das configurações de digitalização

É possível mudar configurações detalhadas de digitalização tais como resolução, tamanho de documento, entre outras.

Observação: Se selecionar **Modo automático**, você não pode modificar as configurações de digitalização. Nem todos os produtos suportam a seleção de modo.

1. Clique no botão  **Configurações**.

Você verá a seguinte tela:

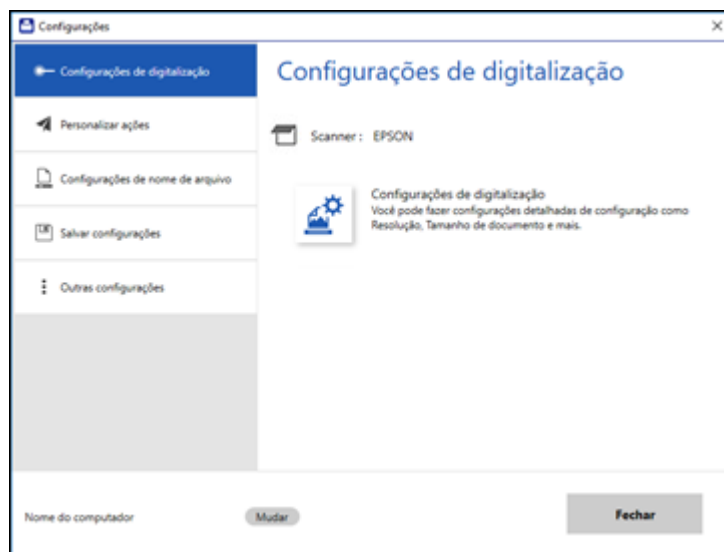

2. Selecione **Configurações de digitalização**.

Você verá uma tela como esta:

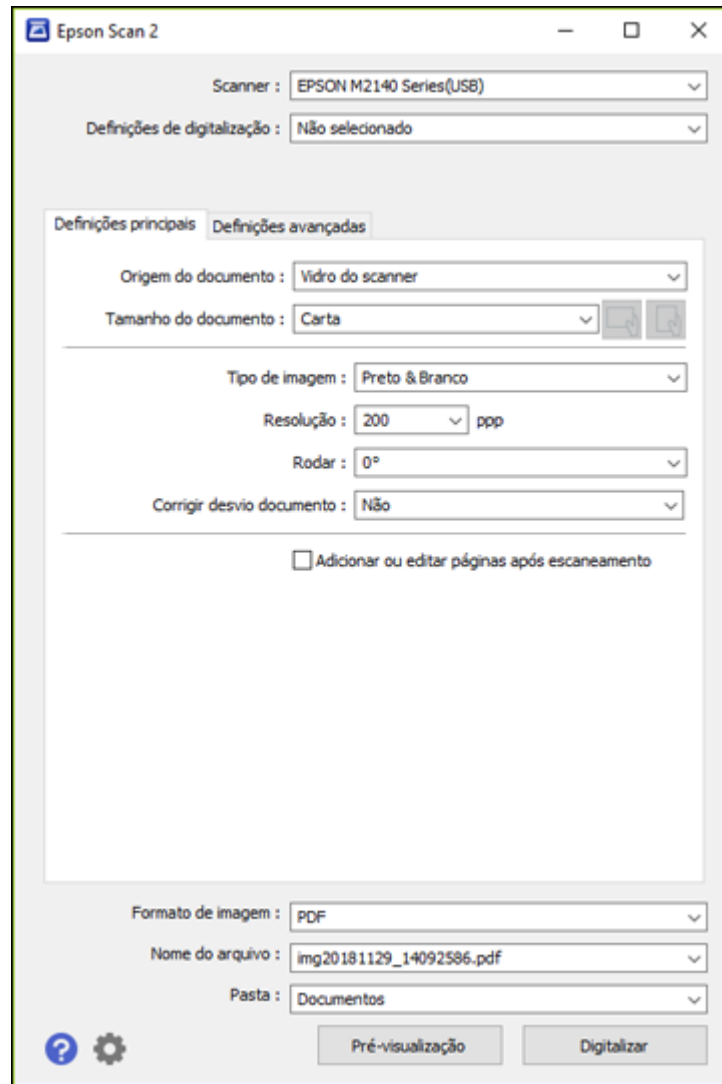

3. Modifique as configurações conforme necessário e clique em **Gravar**.

Tema principal: [Seleção das configurações Epson ScanSmart](#)

Mudança das configurações de nome de arquivo

É possível mudar o método padrão de nomeação de arquivo para suas digitalizações.

1. Clique no botão  **Configurações**.

Você verá uma tela como esta:

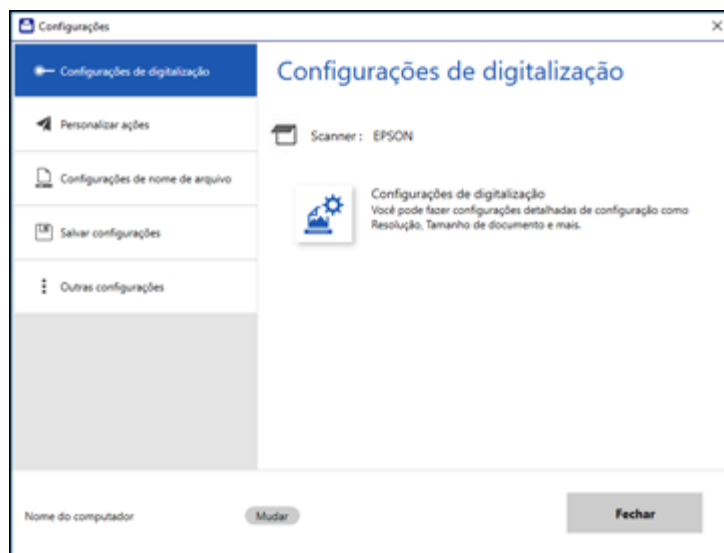

2. Clique na guia **Configurações de nome de arquivo**.

Você verá uma tela como esta:

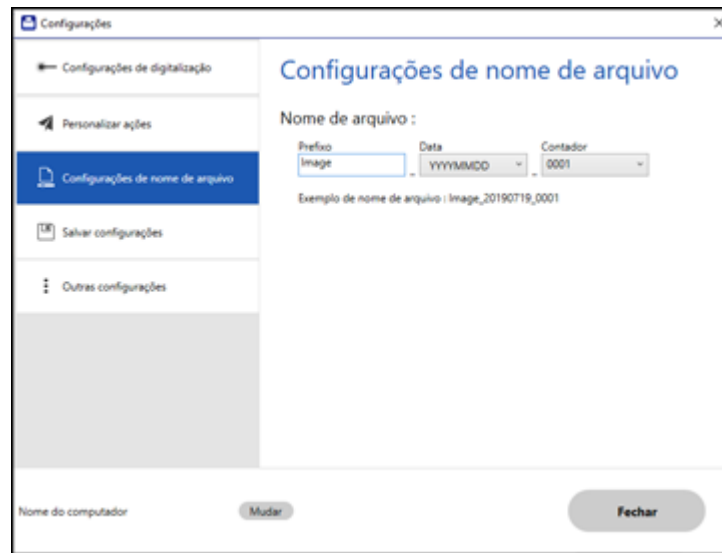

3. Modifique as configurações conforme necessário.
 - Digite um prefixo para o nome do arquivo.
 - Selecione o formato de data.
 - Selecione um formato de numeração como o formato do contador.
4. Clique em **Fechar**.

Tema principal: [Seleção das configurações Epson ScanSmart](#)

Mudança das configurações de salvar

É possível mudar as opções de tipo de arquivo para salvar suas digitalizações.

1. Clique no botão  **Configurações**.

Você verá uma tela como esta:

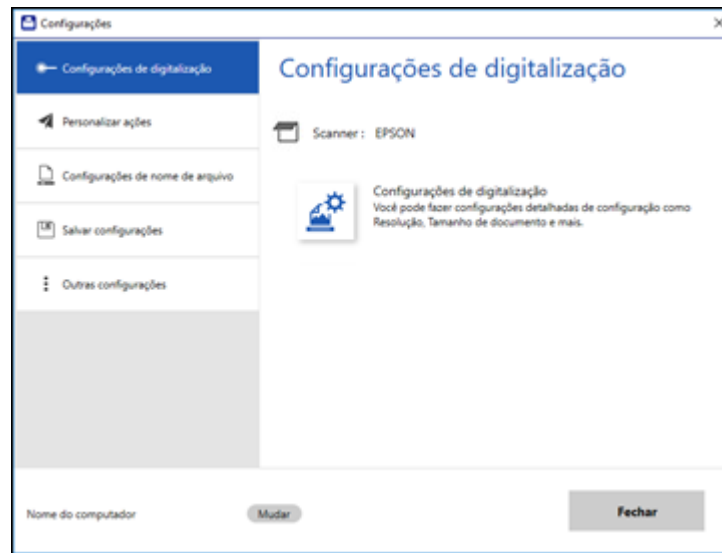

2. Clique na guia **Salvar configurações**.

Você verá uma tela como esta:



3. Clique em **Opções** para um formato de arquivo e mude as configurações conforme necessário.
4. Clique em **Abrir pasta depois de salvar** para abrir a pasta depois de salvar o arquivo.
5. Clique em **Fechar**.

Tema principal: [Seleção das configurações Epson ScanSmart](#)

Configurações para salvar

É possível mudar as configurações de como imagens digitalizadas são salvas.

Opções de PDF

| Configuração | Opções | Descrição |
|--------------|----------------------------------|---|
| Geral | Gerar Ficheiro PDF/A | Cria um PDF que segue os padrões PDF/A-1. |
| | Criar ficheiro todas pág. | Salva todas as páginas como um arquivo. |
| | Nível de Compressão | Seleciona o nível de compressão para imagens coloridas ou em tons de cinza. |

Opções de JPEG

| Configuração | Opções | Descrição |
|--|--------------------|--|
| Opções de Qualidade da Imagem | — | Define um nível de compressão movendo uma barra de ajuste ou digitando um valor. O tamanho de arquivo aumenta quando alta resolução é selecionada. |
| Codificação (somente Windows) | Normal | Imagens carregam de cima para baixo no navegador. Demora mais tempo para carregar toda a imagem. |
| | Progressivo | Imagens primeiro são carregadas em baixa resolução e depois ajustam para alta resolução no navegador. |
| Incorporar Perfil ICC (somente Windows) | — | Permite que acrescente perfis de ICC à imagem. |

Opções de TIFF

| Configuração | Opções | Descrição |
|----------------------|------------------------------------|--|
| Ordem de byte | Windows Macintosh | Especifica o sistema operacional onde a imagem será usada. |

| Configuração | Opções | Descrição |
|--|--------|---|
| Compressão (Windows somente) | — | Especifica o formato e nível de compressão para imagens coloridas/em tons de cinza e em preto e branco. O tamanho do arquivo aumenta com qualidades mais altas. |
| Incorporar Perfil ICC (somente Windows) | — | Permite que acrescente perfis de ICC à imagem. |

Tema principal: [Seleção das configurações Epson ScanSmart](#)

Personalização de ícones de ação

É possível personalizar quais ícones de ação de digitalização aparecem na tela **Selecionar ação**.

Observação: Também é possível personalizá-los clicando no ícone **Personalizar** na tela **Selecionar ação**.

1. Clique no botão  **Configurações**.

Você verá uma tela como esta:

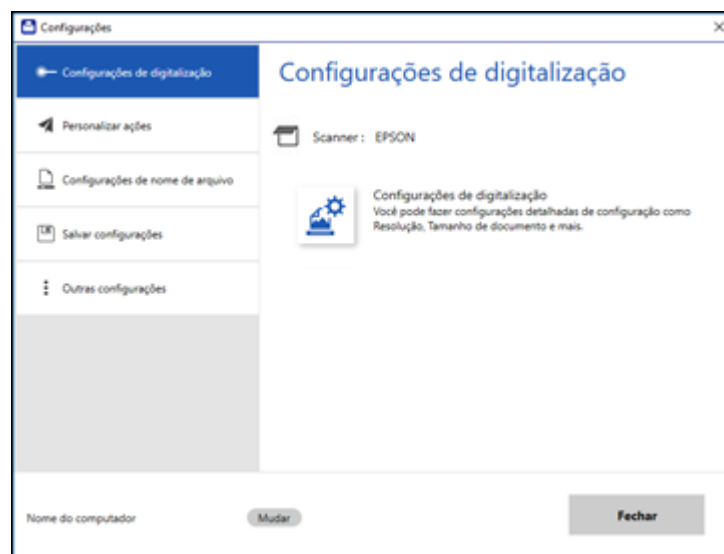

2. Clique na guia **Personalizar ações**.

Você verá uma tela como esta:

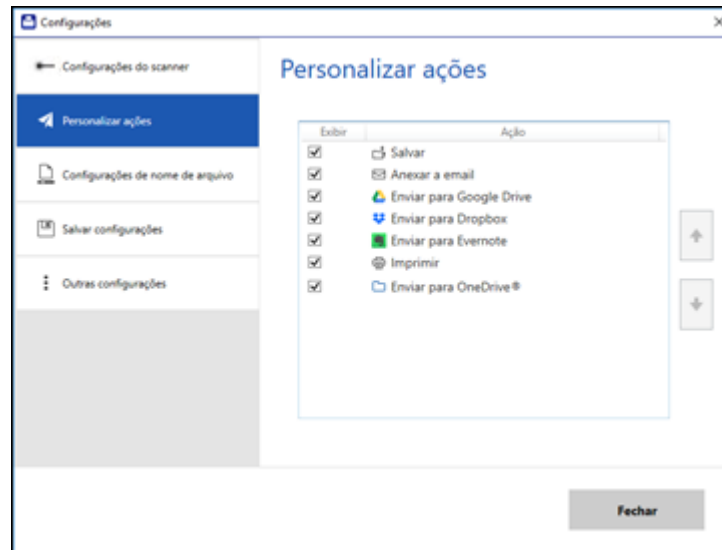

3. Escolhe quais ícones de ação exibir marcando ou desmarcando cada caixa de seleção. Clique nos ícones de seta para mover os ícones para cima ou para baixo na ordem de exibição que deseja.

4. Clique em **Fechar**.

Tema principal: [Seleção das configurações Epson ScanSmart](#)

Digitalização no Epson Scan 2

O Epson Scan 2 oferece acesso a funções básicas e avançadas de digitalização. Você pode digitalizar o seu documento e salvar a imagem digitalizada em vários formatos de arquivo na pasta Documentos ou Meus documentos no seu sistema operacional, ou abri-la no seu programa de digitalização. Você pode pré-visualizar a imagem digitalizada e selecionar ou modificar as configurações conforme necessário.

Observação: Se estiver usando o seu produto Epson com o sistema operacional Windows 10 S, você não pode usar o software descrito nesta seção. Você também não pode baixar e instalar qualquer software do produto Epson do site da Epson para uso com o Windows 10 S; é necessário que obtenha o software somente através da loja do Windows.

1. Inicie o Epson Scan 2.
Você verá esta janela:

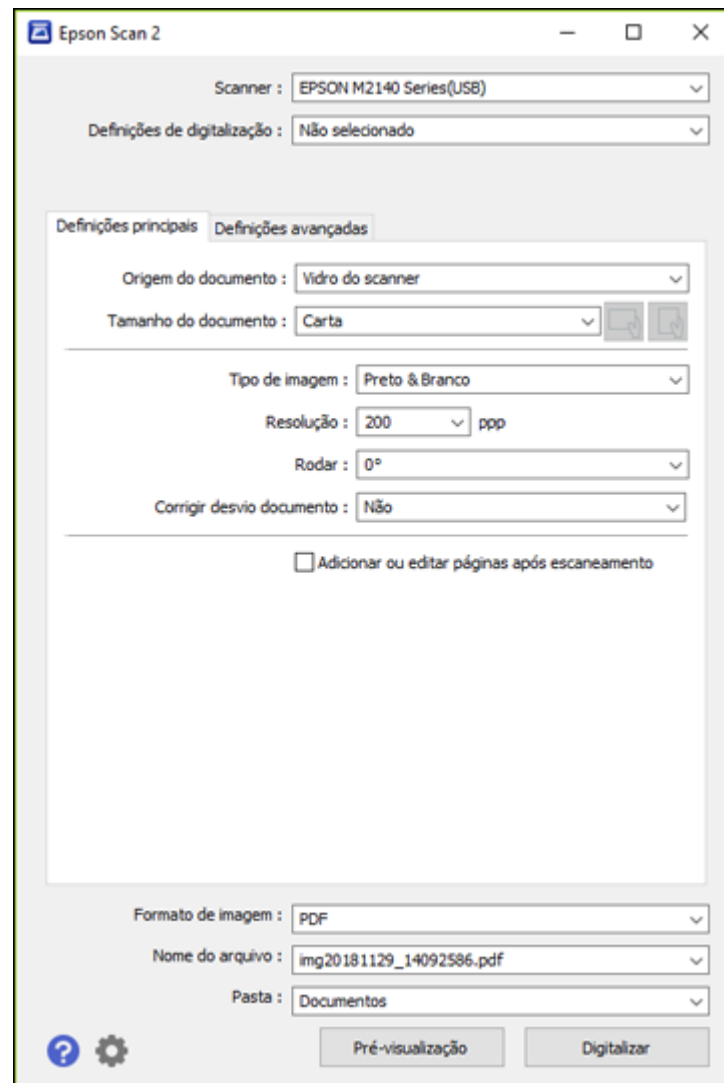

2. Selecione a configuração de **Origem do documento** que corresponda ao local onde colocou o seu original.
3. Selecione a configuração de **Tamanho do documento** que corresponda ao tamanho do seu original. Você pode selecionar **Personalizar** para digitar um tamanho personalizado, se necessário.
4. Selecione o tipo de imagem do original e como você quer que ele seja digitalizado como o ajuste de **Tipo de Imagem**.
5. Selecione a configuração de **Resolução** que deseja usar para a sua digitalização.
6. Clique no botão **Visualizar**.

O Epson Scan 2 pré-visualiza o original e exibe o resultado na janela do Epson Scan 2.

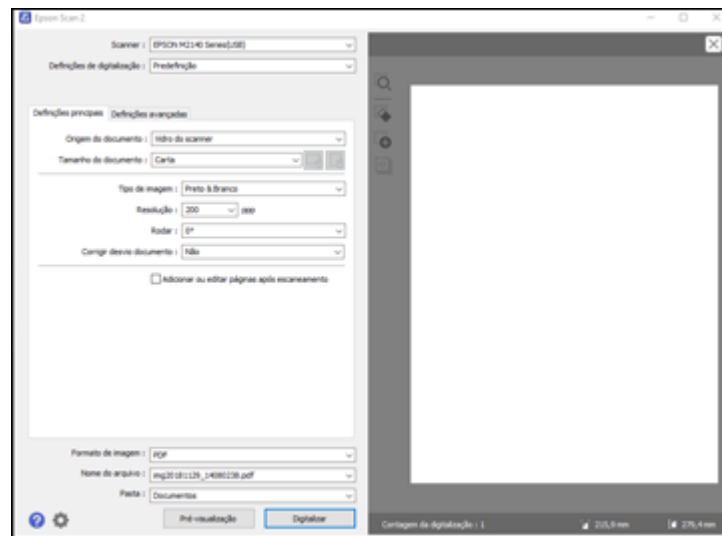

7. Clique na guia **Definições avançadas** e selecione quaisquer configurações que deseje usar.
8. Selecione o formato no qual deseja salvar seu arquivo digitalizado como a configuração de **Formato de imagem**. Se necessário, selecione **Opções** e selecione as opções de formato desejadas.
9. Digite o nome do arquivo para o seu arquivo digitalizado no campo **Nome do arquivo**. Se necessário, selecione **Definições** para modificar as configurações de nome de arquivo.
10. Selecione o local onde deseja salvar seu arquivo digitalizado como a configuração de **Pasta**. Se necessário, selecione **Selecionar** para criar uma nova pasta.

11. Clique em **Digitalizar**.

O produto digitaliza o seu original e salva o arquivo digitalizado no local especificado.

[Configurações adicionais de digitalização - guia Definições principais](#)

[Configurações adicionais de digitalização - Configurações Avançadas](#)

[Como salvar documentos digitalizados como PDF pesquisável usando o Epson Scan 2](#)

[Opções de formato de imagem](#)

[Diretrizes para a resolução de digitalização](#)

Tema principal: [Digitalização](#)

Configurações adicionais de digitalização - guia Definições principais

Você pode selecionar estas configurações adicionais na guia Definições principais do Epson Scan 2. Nem todas as configurações de ajuste podem estar disponíveis, dependendo de outras configurações que tenha escolhido.

Rodar

Gira a imagem original no sentido horário no ângulo desejado antes de digitalizá-la. Selecione **Auto** para permitir que o seu produto gire a imagem automaticamente de acordo com a orientação do texto (a digitalização pode demorar mais).

Corrigir desvio documento

Corrige originais ou conteúdo de imagem tortos, ou ambos.

Adicionar ou editar páginas após escaneamento

Permite que adicione, remova ou edite as páginas de uma digitalização, incluindo girar e mudar a ordem das páginas.

Observação: Para salvar múltiplas páginas em um único arquivo, é necessário que selecione um formato de arquivo que suporte múltiplas páginas como **PDF** ou **Multi-TIFF**. Se você selecionou outro formato de arquivo, cada imagem ou página digitalizada é salva como um arquivo separado.

Tema principal: [Digitalização no Epson Scan 2](#)

Configurações adicionais de digitalização - Configurações Avançadas

Você pode selecionar estas configurações adicionais na guia de configurações avançadas do Epson Scan 2. Nem todas as configurações de ajuste podem estar disponíveis, dependendo de outras configurações que tenha escolhido.

Remover fundo

Remove o fundo dos originais.

Melhoramento de Texto

Torna mais nítida a aparência de letras em documentos de texto.

Segmentação de Área Auto

Torna imagens em preto e branco mais nítidas e o reconhecimento de texto mais preciso, separando o texto do gráfico.

Limiar

Ajusta o nível em que áreas escuras de texto e arte são delineadas, melhorando o reconhecimento de texto em programas OCR (Optical Character Recognition - reconhecimento óptico de caracteres).

Melhoria de cor

Melhora os tons das cores que selecionou na imagem digitalizada. Esta configuração só está disponível se você selecionar **Tons de cinza** ou **Preto e Branco** como a configuração de Tipo de imagem.

Brilho

Ajusta a luminosidade e a clareza da imagem digitalizada.

Contraste

Ajusta a diferença entre as áreas claras e escuras da imagem digitalizada.

Gama

Ajusta de densidade de meio-tom da imagem digitalizada.

Máscara suavizadora

Torna as bordas de certas áreas da imagem mais claras. Desative esta opção para deixar as bordas mais suaves.

Sem ondulação

Remove os padrões de ondas que podem aparecer nas áreas da imagem mais tonalizadas, tais como tons de pele. Esta opção melhora os resultados quando digitaliza revistas ou jornais. (Os resultados da opção sem ondulação não aparecem na imagem de visualização, apenas na sua imagem digitalizada.)

Preenchimento de borda

Corrige as sombras nas bordas da imagem preenchendo as sombras com preto ou branco.

Tema principal: [Digitalização no Epson Scan 2](#)

Como salvar documentos digitalizados como PDF pesquisável usando o Epson Scan 2

Você pode digitalizar um documento e salvar o texto em um PDF pesquisável. Em um PDF pesquisável, o texto é reconhecido usando o reconhecimento óptico de caracteres (OCR) e depois incorporado no original digitalizado.

Observação: O componente Epson Scan 2 OCR Component requerido é instalado automaticamente quando você instala o software do produto, conforme instruído no pôster *Guia de instalação*. Se você instalar os programas do software do scanner individualmente, certifique-se de também instalar este componente se desejar fazer OCR.

1. Carregue o original no produto para digitalização.
2. Inicie o Epson Scan 2.
3. Selecione as suas configurações de digitalização.
4. Clique em **Pré-visualização** e ajuste a área que pretende digitalizar, se necessário.
5. Selecione **PDF pesquisável** como a configuração de formato da imagem.
6. Selecione **Opções** na lista de formatos da imagem.

Você verá esta janela:

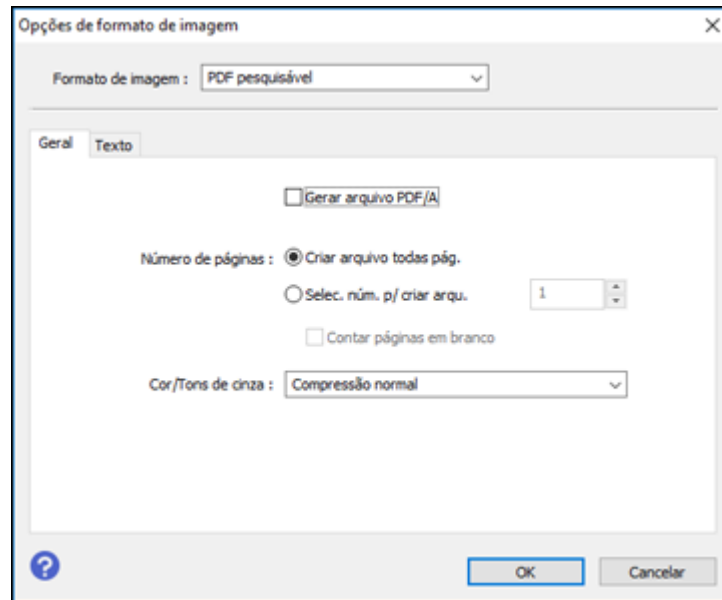

7. Selecione qualquer uma das opções na guia **Geral**.
8. Selecione a guia **Texto**.

9. Certifique-se de que o idioma usado no texto do documento está selecionado como a configuração de **Idioma do texto**.
10. Clique em **OK**.
11. Confirme a configuração de **Nome do arquivo** e selecione uma configuração de **Pasta** para o seu documento.
12. Clique em **Digitalizar**.

A imagem digitalizada é salva como um PDF pesquisável.

Tema principal: [Digitalização no Epson Scan 2](#)

Opções de formato de imagem

Você pode selecionar formatos diferentes de imagem e opções relacionadas. Para detalhes sobre as opções disponíveis, clique no ícone ? na janela de opções de formato de imagem do Epson Scan 2. Nem todos os formatos de imagem têm opções.

BITMAP (*.bmp)

Formato de arquivo de imagem padrão para a maioria dos programas do Windows.

JPEG (*.jpg)

Um formato de imagem que permite alta compressão de dados de imagem. Entretanto, quanto maior a compressão, menor a qualidade da imagem. (O formato TIFF é recomendado quando precisar modificar ou retocar as suas imagens digitalizadas.)

PNG (*.png)

Um formato de imagem que não perde qualidade durante a edição.

TIFF (*.tif)

Um formato de arquivo criado para troca de dados entre vários programas, tais como software gráfico e editoração eletrônica.

Multi-TIFF (*.tif)

Um formato de arquivo TIFF é recomendado quando várias páginas são salvas no mesmo arquivo, permitindo que você edite as imagens usando um programa compatível.

PDF (*.pdf)

Um formato de documento que pode ser lido por sistemas Windows e Mac usando o Adobe Reader, Acrobat ou outros programas. Você pode salvar documentos com várias páginas em um arquivo PDF.

PDF pesquisável (*.pdf)

Um formato de documento que pode ser lido por sistemas Windows e Mac usando o Adobe Reader, Acrobat ou outros programas. Você pode salvar documentos com várias páginas em um arquivo PDF. Texto reconhecido no documento digitalizado pode ser pesquisado.

Tema principal: [Digitalização no Epson Scan 2](#)

Diretrizes para a resolução de digitalização

A configuração de **Resolução**, medida em pontos por polegada (dpi), controla a quantidade de detalhes capturados nas suas digitalizações. O aumento da resolução aumenta a quantidade de detalhe capturada, mas traz as seguintes desvantagens:

- Arquivos maiores
- Demora mais para digitalizar os seus originais, enviar/receber as suas digitalizações por e-mail ou fax e imprimir.
- A imagem pode ficar grande demais para caber na sua área de exibição ou imprimir no papel.

Se você pretende ampliar uma imagem digitalizada para poder imprimi-la em um tamanho maior, pode ser necessário aumentar a resolução padrão definida pelo Epson Scan 2. Siga estas diretrizes para determinar a configuração de resolução necessária:

- Você vai digitalizar a imagem em seu tamanho original, mas irá aumentá-la depois em um programa de edição de imagem.

Aumente a Resolução do Epson Scan 2 na sua digitalização. Aumente a resolução na mesma proporção em que for aumentar o tamanho da imagem, para manter uma alta qualidade da imagem. Por exemplo, se a resolução for de 300 dpi e você for dobrar o tamanho da imagem depois, mude a configuração de resolução para 600 dpi.

- Você irá digitalizar a imagem a 100%, ou menos, do tamanho original.

Selecione a resolução no Epson Scan 2 dependendo de como for utilizar a imagem digitalizada:

- E-mail/visualizar em tela de computador/colocar na internet: 96 a 200 dpi
- Imprimir/enviar por fax/converter em texto editável (OCR)/criar PDF pesquisável: 200 a 300 dpi

Tema principal: [Digitalização no Epson Scan 2](#)

Como recarregar a tinta

Quando o nível da tinta estiver abaixo da linha baixa do tanque, é preciso recarregá-la.

Antes de checar o nível da tinta ou recarregar o tanque de tinta conforme descrito aqui, certifique-se de ler as precauções de segurança da tinta.

Cuidado: Faça uma inspeção visual do nível da tinta no tanque de tinta do produto, para confirmar a quantidade real de tinta restante. O uso contínuo do produto quando a tinta está esgotada pode danificar o produto.

[Precauções de segurança da tinta](#)

[Verificação do nível da tinta](#)

[Compre tintas Epson](#)

[Como recarregar a tinta](#)

Precauções de segurança da tinta

Precauções para manuseio da tinta

Observe os seguintes pontos quando manusear a tinta:

- Mantenha as garrafas de tinta e o de tanque de tinta fora do alcance das crianças. Não permita que crianças usem as garrafas para beber ou que manuseiem as garrafas de tinta e as tampas das garrafas.
- Não incline ou balance uma garrafa de tinta depois de remover o selo ou a tinta pode vazar.
- Tenha cuidado para não tocar na tinta quando manusear o tanque de tinta, a tampa do tanque e garrafas abertas ou tampas das garrafas.
- Se a tinta entrar em contato com a pele, lave-a cuidadosamente com água e sabão. Se a tinta entrar nos olhos, lave-os imediatamente com água. Se a tinta entrar na sua boca, cuspa-a imediatamente. Procure um médico se problemas persistirem.

Precauções para recarregamento da tinta

- Use as garrafas de tinta com o número de referência certo para este produto.
- O uso de tinta que não seja da Epson ou de qualquer outra tinta não indicada para este produto pode causar danos não cobertos pela garantia da Epson e, sob certas circunstâncias, pode causar o mau funcionamento do produto.

- Este produto requer manuseio cuidadoso da tinta. A tinta pode espirrar quando o tanque de tinta for carregado ou recarregado com tinta. Se a tinta entrar em contato com a sua roupa ou pertences, ela pode manchá-los permanentemente.
- Não abra a embalagem da garrafa de tinta até que esteja pronto para carregar o tanque de tinta. As garrafas de tinta são embaladas a vácuo para manter a fiabilidade. Se deixar uma garrafa de tinta desembalada por muito tempo antes de usá-la, a qualidade de impressão pode ser afetada.
- Se o nível da tinta estiver abaixo da linha inferior do tanque de tinta, recarregue a tinta com prontidão. O uso contínuo deste produto quando o nível da tinta está abaixo da linha inferior no tanque de tinta pode danificar o produto.
- A Epson recomenda que carregue o tanque de tinta até a linha superior quando o produto não estiver sendo usado.
- Depois de trazer uma garrafa de tinta de um local frio, permita que ela aqueça à temperatura ambiente por pelo menos três horas antes de usá-la.
- Guarde as garrafas em um local fresco e escuro.
- Guarde as garrafas no mesmo ambiente que o produto. Quando guardar ou transportar uma garrafa de tinta depois de remover o selo, não incline a garrafa e não deixe que ela sofra impacto ou mudanças de temperatura. Caso contrário, a tinta pode vaziar mesmo que a tampa da garrafa esteja colocada com firmeza. Certifique-se de manter a garrafa de tinta de pé quando apertar a tampa e tenha cuidado para prevenir que a tinta vazie quando transportar a garrafa.
- Use a garrafa de tinta antes da data de vencimento impressa na embalagem.
- Não balance ou aperte a garrafa de tinta.

Informação da garrafa e do tanque de tinta

- Para manter o cabeçote de impressão funcionando da melhor maneira possível, um pouco de tinta é consumido do tanque de tinta durante a impressão e quando executar operações de manutenção, como a limpeza do cabeçote de impressão.
- As garrafas de tinta podem conter materiais reciclados, mas isso não afeta o funcionamento ou desempenho do produto.
- Uma reserva de tinta permanece no tanque quando o produto indica que há necessidade de recarregamento.

Tema principal: [Como recarregar a tinta](#)

Verificação do nível da tinta

Para confirmar a quantidade real de tinta restante, faça uma inspeção visual do nível da tinta no tanque de tinta do produto. Certifique-se de que o nível está acima da linha inferior do tanque.

Carregue o tanque de tinta até a linha superior quando a impressora não estiver sendo usada para restabelecer o nível da tinta.

Cuidado: Se o nível da tinta estiver abaixo da linha inferior do tanque de tinta, recarregue-o até a linha superior. O uso contínuo do produto quando o nível da tinta está abaixo da linha inferior em um tanque de tinta pode danificar o produto.

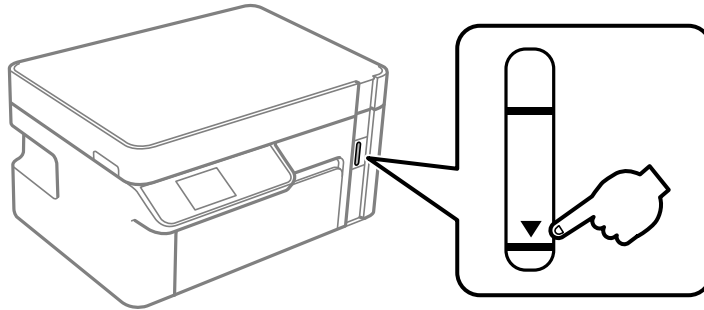

[Verificação do nível de tinta no seu produto](#)

[Verificação do nível da tinta - Windows](#)

[Verificação do nível da tinta - Mac](#)

[Desativação das ofertas especiais com Windows](#)

Tema principal: [Como recarregar a tinta](#)

Verificação do nível de tinta no seu produto

Para confirmar a quantidade real de tinta restante, faça uma inspeção visual do nível da tinta no tanque de tinta do produto. Certifique-se de que o nível está acima da linha inferior do tanque.

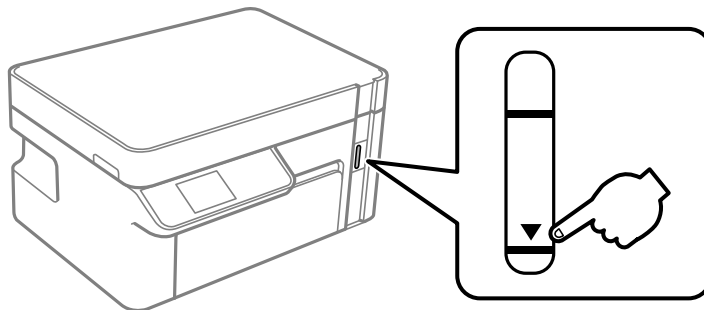



Tema principal: [Verificação do nível da tinta](#)

Tarefas relacionadas

[Como recarregar a tinta](#)

Verificação do nível da tinta - Windows

1. Para checar o nível da tinta, acesse a área de trabalho do Windows e clique duas vezes no ícone  do seu produto na parte direita da barra de tarefas do Windows, ou na seta para cima e clique duas vezes em .

Você verá uma tela como esta:



2. Recarregue o tanque de tinta conforme necessário.

Observação: O nível da tinta exibido é uma estimativa e pode diferir da quantidade de tinta realmente restante no tanque de tinta. Para confirmar a quantia real de tinta restante, faça uma inspeção visual do nível da tinta no tanque de tinta. O uso contínuo do produto quando o nível da tinta está abaixo da linha inferior no tanque de tinta pode danificar o produto.

Tema principal: [Verificação do nível da tinta](#)

Tarefas relacionadas

[Como recarregar a tinta](#)

Verificação do nível da tinta - Mac

Você pode verificar o nível da tinta usando um utilitário no seu Mac.

1. No menu Apple ou no Dock, selecione **Preferências do Sistema**. Selecione **Impressão e fax**, **Impressão e escaneamento** ou **Impressoras e Scanners**, selecione o produto e depois selecione **Opções e Suprimentos**. Selecione **Utilitário** e selecione **Abrir o Utilitário de Impressão**.
2. Selecione o **EPSON Status Monitor**.

Você verá uma janela como esta:



3. Recarregue o tanque de tinta conforme necessário.

Observação: Para atualizar o nível de tinta exibido, clique em **Atualizar**.

Observação: O nível da tinta exibido é uma estimativa e pode diferir da quantidade de tinta realmente restante no tanque de tinta. Para confirmar a quantia real de tinta restante, faça uma inspeção visual do nível da tinta no tanque de tinta. O uso contínuo do produto quando o nível da tinta está abaixo da linha inferior no tanque de tinta pode danificar o produto.

Tema principal: [Verificação do nível da tinta](#)



Tarefas relacionadas

[Como recarregar a tinta](#)

Desativação das ofertas especiais com Windows

Você pode desativar mensagens de ofertas especiais da Epson usando um utilitário no seu computador Windows.

Observação: Você pode ver a tela das ofertas especiais Epson toda vez que imprimir (se o seu computador estiver conectado à internet). Selecione **Não voltar a apresentar esta mensagem** e clique em **Recusar** para desativar ofertas online. As ofertas promocionais não são válidas na América Latina.

1. Acesse a área de trabalho do Windows e clique com o botão direito do mouse no ícone  do seu produto na parte direita da barra de tarefas do Windows, ou clique na seta para cima e clique com o botão direito do mouse em . Selecione **Preferências**.

Você verá esta janela:

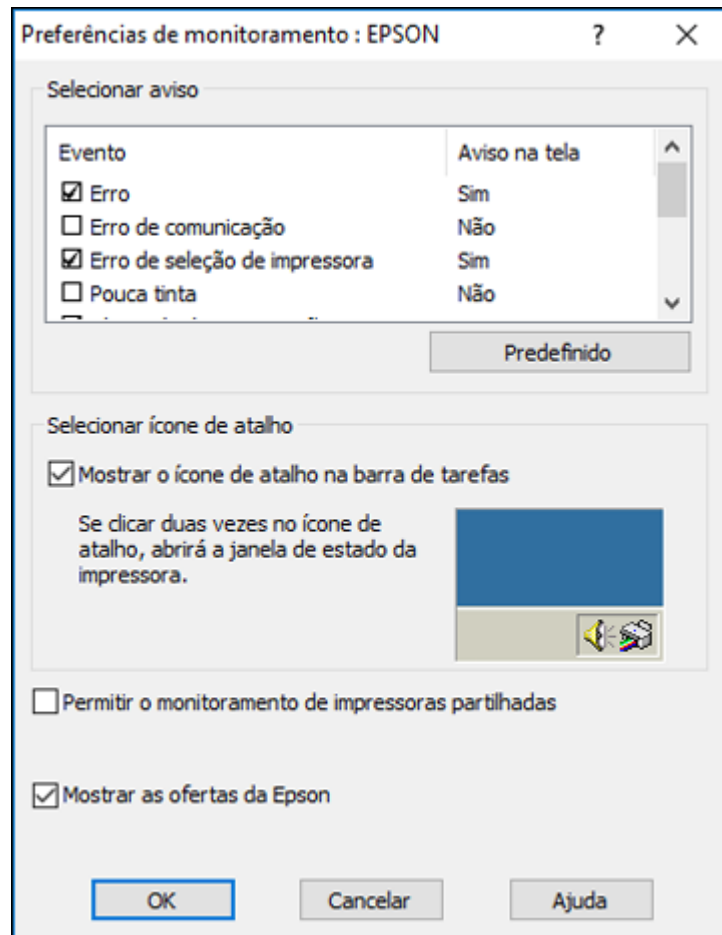

2. Para desativar as ofertas promocionais, desmarque a caixa **Mostrar as ofertas da Epson**.

Tema principal: [Verificação do nível da tinta](#)

Compre tintas Epson

Você também pode comprar tinta e papel genuínos da Epson através de um revendedor autorizado. Para encontrar o revendedor de produtos mais próximo, visite o site epson.com.br ou entre em contato com o escritório Epson mais próximo.

Observação: Este produto foi concebido para trabalhar com tintas originais Epson. Tinta que não seja da Epson ou qualquer outra tinta que não seja específica para este produto pode causar danos não cobertos pela garantia da Epson.

A garrafa de tinta usada para a instalação inicial do produto tem um rendimento menor devido ao processo de carregamento da tinta. Este processo acontece a primeira vez que você ligar a impressora e garante o seu melhor desempenho. Os rendimentos podem variar consideravelmente dependendo dos trabalhos de impressão, configurações de impressão, tipo de papel, frequência de uso e temperatura. Não carregue papel antes de recarregar o tanque de tinta.

Verifique com frequência o nível da tinta no seu produto e recarregue o tanque de tinta, se necessário.

[Número de referência da garrafa de tinta](#)

Tema principal: [Como recarregar a tinta](#)

Número de referência da garrafa de tinta

Use este número quando encomendar ou comprar uma garrafa de tinta nova. Use a tinta antes da data de vencimento impressa na embalagem.

| Cor da tinta | Número de referência |
|--------------|----------------------|
| Preto | 534 |

Tema principal: [Compre tintas Epson](#)

Como recarregar a tinta

Certifique-se de que tem uma garrafa de tinta nova à mão e leia as precauções de segurança da tinta antes de começar.

Você pode continuar a usar o produto mesmo se o tanque de tinta não estiver completamente cheio. No entanto, para um monitoramento da tinta mais preciso, carregue o tanque de tinta até a linha superior.

Cuidado: Se a tinta derramar, limpe imediatamente a área com uma toalha úmida para evitar manchas permanentes. Se a tinta entrar em contato com a sua roupa ou pertences, ela pode manchá-los permanentemente.

1. Ligue o produto.
2. Aperte o botão  início, se necessário.
3. Aperte os botões de seta para selecionar **Manutenção** e depois aperte o botão **OK**.

Você verá uma tela como esta:



4. Aperte os botões de seta para selecionar **Encher com tinta** e depois aperte o botão **OK**.
5. Aperte o botão  iniciar para iniciar o processo de enchimento da tinta.
6. Leia as precauções de segurança e uso e aperte o botão **OK**.

7. Abra a unidade do scanner com a tampa de documentos fechada.

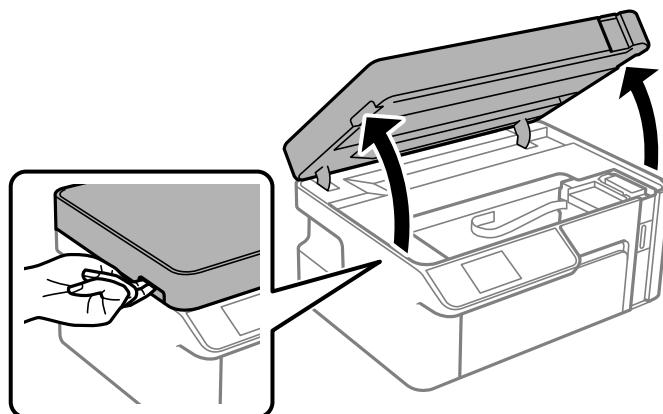

8. Abra a tampa do tanque de tinta.

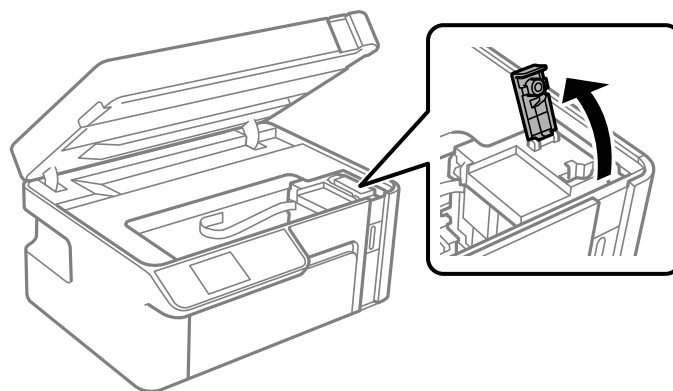

9. Segure a garrafa de tinta de pé e gire lentamente e remova a tampa da garrafa.



Cuidado: Não balance ou aperte a garrafa. Não toque na parte de cima da garrafa depois de ter removido a tampa.

Alerta: Se a tinta entrar em contato com a pele, lave-a cuidadosamente com água e sabão. Se a tinta entrar nos olhos, lave-os imediatamente com água. Se a tinta entrar na sua boca, cuspa-a imediatamente. Procure um médico se problemas persistirem. Mantenha as garrafas de tinta fora do alcance das crianças e não beba a tinta.

10. Insira a garrafa de tinta na porta de carregamento, conforme mostrado abaixo. Aguarde até que a tinta encha o tanque. Não aperte a garrafa. A tinta corre para o tanque e para automaticamente quando ele enche até a linha superior.

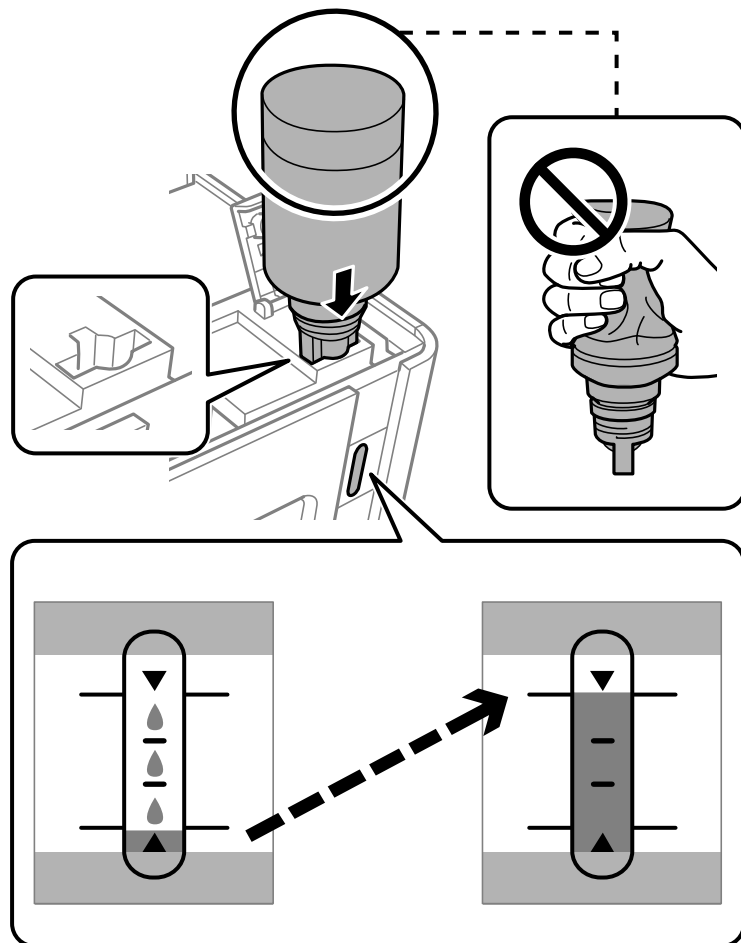

Observação: Se a tinta não correr da garrafa, levante e reinsira a garrafa.

11. Quando o tanque de tinta estiver cheio, remova a garrafa de tinta e feche firmemente a tampa do tanque de tinta.

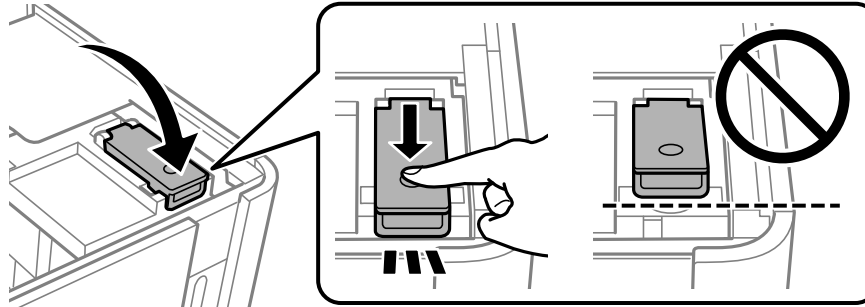

Observação: Se alguma tinta permanecer na garrafa de tinta, recoloca a tampa da garrafa e feche-a com firmeza. Guarde a garrafa na vertical para usá-la mais tarde.

12. Aperte o botão iniciar e siga as instruções na tela para reiniciar o nível da tinta.

Cuidado: Se reiniciar o nível da tinta sem recarregar o tanque até a linha superior, você pode imprimir sem tinta suficiente no tanque e danificar a impressora. Antes de imprimir, certifique-se de fazer a inspeção visual do nível da tinta no tanque. Para manter a sua impressora funcionando da melhor forma possível, carregue o tanque de tinta até a linha superior e reinicie o nível da tinta imediatamente.

13. Execute um dos seguintes procedimentos:

- Se não encheu a tinta até a linha superior, aperte o botão cancelar. Aperte o botão **OK** para definir o nível da tinta. Use os botões de seta para cima e para baixo para ajustar o nível da tinta no visor para que corresponda à tinta no tanque. Aperte o botão **OK** quando terminar. O tanque de tinta moverá para a posição de impressão. Aperte o botão **OK** novamente para sair do menu.
- Se encheu a tinta até a linha superior, aperte o botão **OK**. O tanque de tinta moverá para a posição de impressão. Aperte o botão **OK** novamente para sair do menu.

Tema principal: [Como recarregar a tinta](#)

Conceitos relacionados

[Compre tintas Epson](#)

Tarefas relacionadas

[Verificação do nível de tinta no seu produto](#)

Verificação do nível da tinta - Windows
Verificação do nível da tinta - Mac

Ajuste da qualidade de impressão

Se a qualidade de impressão decair, pode ser necessário executar um utilitário para limpar ou alinhar o cabeçote de impressão.

Se a execução desses utilitários não resolver o problema, você pode ter que fazer uma limpeza intensa ou limpar o caminho do papel ou do cabeçote de impressão.

[Manutenção do cabeçote de impressão](#)

[Alinhamento do cabeçote de impressão](#)

[Como limpar a guia de papel](#)

[Limpeza do caminho do cabeçote de impressão](#)

[Verificação do número de folhas](#)

Manutenção do cabeçote de impressão

Caso os impressos estejam muito claros ou você veja faixas escuras ou claras neles, pode ser que precise limpar os jatos de impressão. A limpeza utiliza tinta, portanto, só limpe os jatos se houver um declínio na qualidade da impressão.

Você pode verificar se há jatos entupidos antes de fazer a limpeza, assim não fará a limpeza desnecessariamente.

Observação: Você não pode limpar o cabeçote de impressão se o nível da tinta tiver chegado à linha inferior no tanque de tinta, e talvez não seja possível fazer a limpeza quando o nível de tinta do tanque estiver baixo. É necessário que recarregue o tanque de tinta primeiro.

Caso ainda veja linhas brancas ou escuras, ou caso haja espaços em branco nos seus impressos mesmo depois de limpar o cabeçote de impressão várias vezes, você pode fazer uma limpeza intensa.

[Verificação dos jatos de impressão](#)

[Limpeza do cabeçote de impressão](#)

[Limpeza intensa](#)

Tema principal: [Ajuste da qualidade de impressão](#)

Tarefas relacionadas

[Como recarregar a tinta](#)

Verificação dos jatos de impressão

Você pode imprimir um modelo de verificação dos jatos para verificar se há jatos entupidos.

Verificação dos jatos usando o painel de controle do produto

Verificação dos jatos usando um utilitário do computador

Tema principal: [Manutenção do cabeçote de impressão](#)

Tarefas relacionadas

[Como recarregar a tinta](#)

Verificação dos jatos usando o painel de controle do produto

Você pode checar os jatos do cabeçote de impressão usando o painel de controle do produto.

1. Certifique-se de que não há erros no visor LCD.
2. Coloque algumas folhas de papel comum na gaveta de papel.
3. Aperte o botão  início, se necessário.
4. Aperte os botões de seta para selecionar **Manutenção** e aperte o botão **OK**.

Você verá uma tela como esta:



5. Aperte o botão **OK** para selecionar **Verif jactos**.

Você verá uma tela como esta:

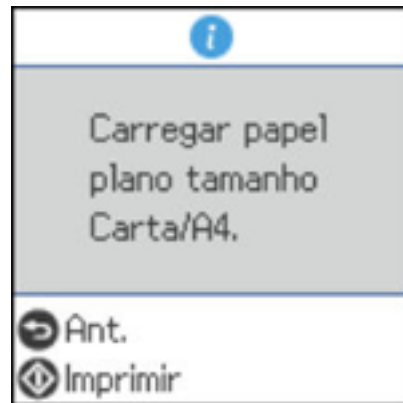

6. Aperte o botão  iniciar para imprimir.
O padrão de verificação dos jatos é impresso.

7. Verifique o modelo impresso para ver se há falhas nas linhas.

O cabeçote de impressão está limpo

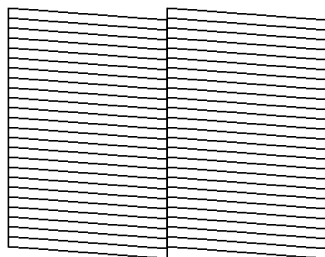

O cabeçote de impressão precisa de limpeza

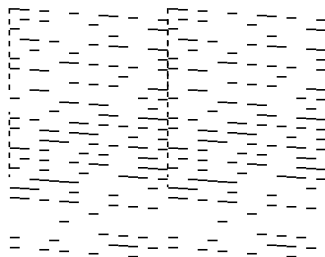

O cabeçote de impressão precisa de limpeza intensa

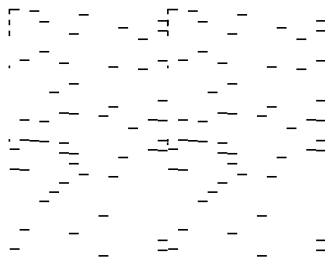

8. Execute um dos seguintes procedimentos:

- Se não houver falhas, o cabeçote de impressão está limpo. Selecione **Não** e aperte o botão **OK**.

- Se houver espaços ou se o padrão estiver fraco, selecione **Sim** e aperte o botão **OK**. Siga as instruções na tela para limpar o cabeçote de impressão.
- Se quase o padrão inteiro estiver faltando, selecione **Não** e aperte o botão **OK**. Veja o link abaixo para instruções de limpeza intensa.

Tema principal: [Verificação dos jatos de impressão](#)

Tarefas relacionadas

[Como limpar o cabeçote de impressão usando o painel de controle do produto](#)

[Limpeza intensa usando o painel de controle do produto](#)



[Como recarregar a tinta](#)

Temas relacionados

[Como colocar papel](#)

Verificação dos jatos usando um utilitário do computador

Você pode verificar os jatos do cabeçote de impressão usando um utilitário no seu computador Mac ou Windows.

1. Certifique-se de que não haja erros no visor LCD.
2. Coloque algumas folhas de papel comum na gaveta de papel.
3. Execute um dos seguintes procedimentos:
 - **Windows:** Acesse a área de trabalho do Windows e clique com o botão direito do mouse no ícone  do seu produto na parte direita da barra de tarefas do Windows, ou clique na seta para cima e clique com o botão direito do mouse em .
 - **Mac:** No menu Apple ou no Dock, selecione **Preferências do Sistema**. Selecione **Impressão e fax, Impressão e escaneamento** ou **Impressoras e Scanners**, selecione o seu produto e depois selecione **Opções e Suprimentos**. Selecione **Utilitário** e selecione **Abrir o Utilitário de Impressão**.
4. Selecione **Verificação dos jatos**.

Você verá uma janela como esta:

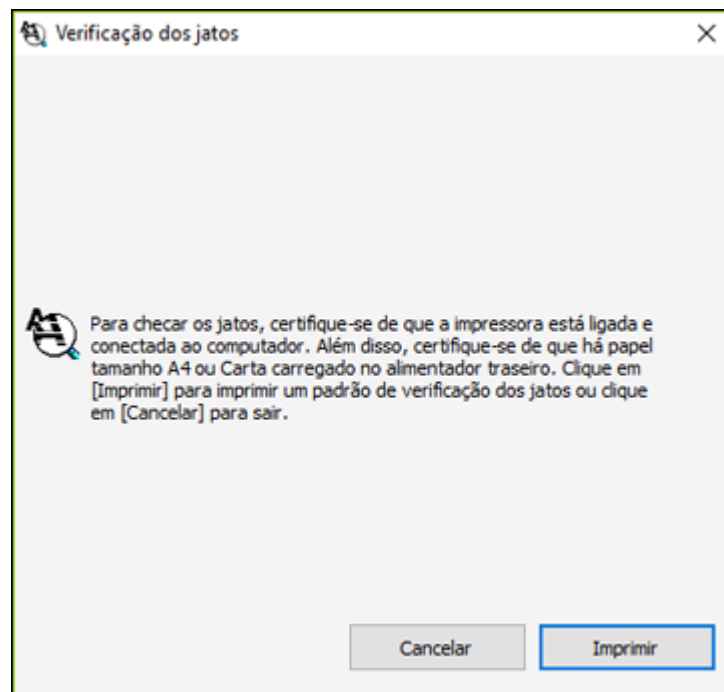

5. Clique em **Imprimir**.

6. Verifique o modelo impresso para ver se há falhas nas linhas.

O cabeçote de impressão está limpo

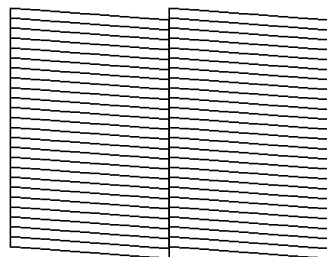

O cabeçote de impressão precisa de limpeza

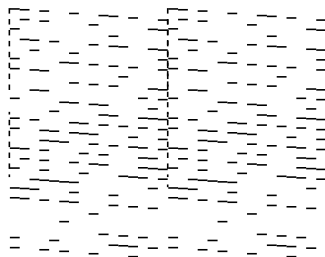

O cabeçote de impressão precisa de limpeza intensa

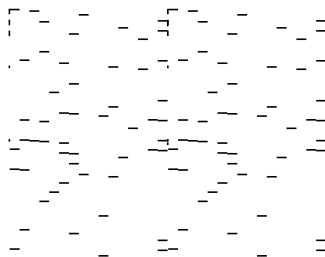

7. Se não houver falhas, clique em **Terminar**.

Se houver espaços em branco ou se o padrão estiver esmaecido, limpe o cabeçote de impressão. Se quase o padrão inteiro estiver faltando, veja o link abaixo para obter instruções de execução de uma Limpeza intensa.

Tema principal: [Verificação dos jatos de impressão](#)

Tarefas relacionadas

[Como limpar o cabeçote de impressão usando um utilitário do computador](#)

[Execução de uma Limpeza intensa usando um utilitário do computador](#)

[Como recarregar a tinta](#)

Temas relacionados

[Como colocar papel](#)

Limpeza do cabeçote de impressão

Se a qualidade de impressão diminuir e o padrão de verificação dos jatos indicar jatos entupidos, você pode limpar o cabeçote de impressão.

Observação: Você não pode limpar o cabeçote de impressão se o nível da tinta tiver chegado à linha inferior no tanque de tinta, e talvez não seja possível fazer a limpeza quando o nível de tinta do tanque estiver baixo. É necessário que recarregue o tanque de tinta primeiro.

[Como limpar o cabeçote de impressão usando o painel de controle do produto](#)

[Como limpar o cabeçote de impressão usando um utilitário do computador](#)

Tema principal: [Manutenção do cabeçote de impressão](#)

Tarefas relacionadas

[Como recarregar a tinta](#)

Como limpar o cabeçote de impressão usando o painel de controle do produto

Você pode limpar os jatos do cabeçote de impressão usando o painel de controle do produto.

1. Certifique-se de que não há erros no visor LCD.
2. Coloque algumas folhas de papel comum na gaveta de papel.
3. Aperte o botão  início, se necessário.
4. Aperte os botões de seta para selecionar **Manutenção** e aperte o botão **OK**.

Você verá uma tela como esta:



5. Pressione os botões de seta para selecionar **Limpeza cab.** e pressione o botão **OK**.

Você verá uma tela como esta:

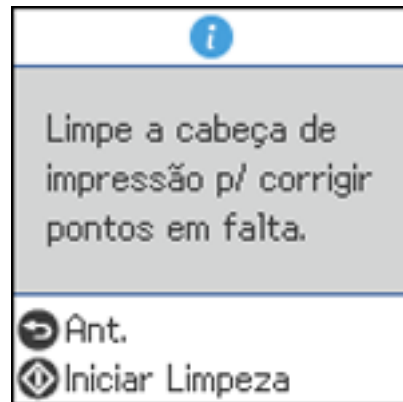

6. Pressione o botão  iniciar para limpar o cabeçote de impressão. Você verá uma mensagem na tela LCD durante o ciclo de limpeza.

Cuidado: Nunca desligue o produto ou abra a tampa da impressora durante o ciclo de limpeza pois pode não conseguir imprimir.

Quando o ciclo de limpeza terminar, você verá uma mensagem no visor LCD.

7. Aperte os botões de seta para selecionar **Verif jactos**, aperte o botão **OK** e aperte o botão  iniciar para fazer uma verificação dos jatos e confirmar que o cabeçote de impressão está limpo.

Caso não veja nenhuma melhora após limpar o cabeçote de impressão até 3 vezes, desligue o produto e espere pelo menos 6 horas. Depois, tente limpar o cabeçote novamente. Se a qualidade ainda não melhorar, execute uma Limpeza intensa. Se ainda assim não houver melhora, entre em contato com o suporte da Epson.

Tema principal: [Limpeza do cabeçote de impressão](#)

Tarefas relacionadas

[Verificação dos jatos usando o painel de controle do produto](#)

[Limpeza intensa usando o painel de controle do produto](#)



[Como recarregar a tinta](#)

Temas relacionados

[Como colocar papel](#)

Como limpar o cabeçote de impressão usando um utilitário do computador

Você pode limpar o cabeçote de impressão usando um utilitário no seu computador Windows ou Mac.

1. Certifique-se de que nenhuma luz do produto esteja indicando erros.
2. Certifique-se de que não há erros no visor LCD.
3. Coloque algumas folhas de papel comum na gaveta de papel.
4. Execute um dos seguintes procedimentos:
 - **Windows:** Acesse a área de trabalho do Windows e clique com o botão direito do mouse no ícone  do seu produto na parte direita da barra de tarefas do Windows, ou clique na seta para cima e clique com o botão direito do mouse em .
 - **Mac:** No menu Apple ou no Dock, selecione **Preferências do Sistema**. Selecione **Impressão e fax**, **Impressão e escaneamento** ou **Impressoras e Scanners**, selecione o seu produto e depois selecione **Opções e Suprimentos**. Selecione **Utilitário** e selecione **Abrir o Utilitário de Impressão**.
5. Selecione **Limpeza cabeça**.

Você verá uma janela como esta:

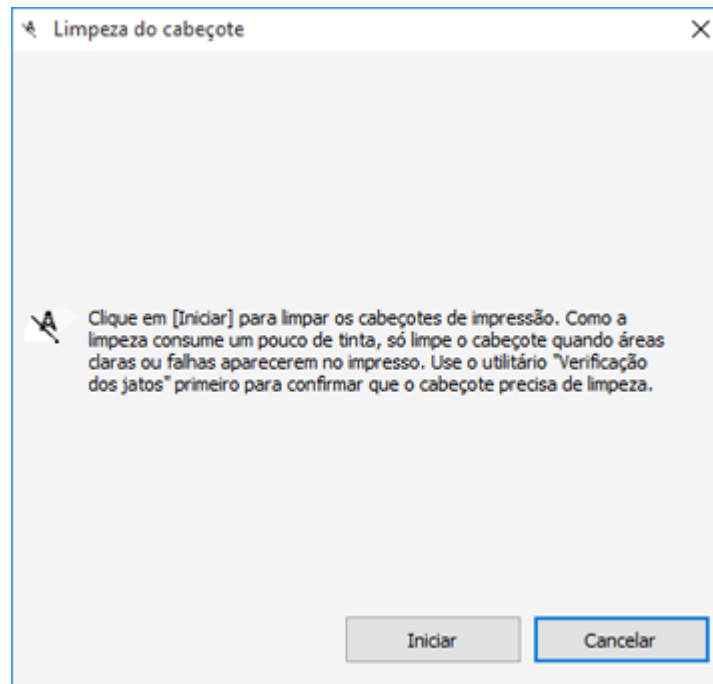

6. Clique em **Iniciar** para iniciar o ciclo de limpeza.

A luz  ligar pisca durante o ciclo de limpeza e fica acesa quando o ciclo termina.

Cuidado: Nunca desligue o produto ou abra a unidade do scanner durante o ciclo de limpeza pois pode não conseguir imprimir.

7. Quando o ciclo de limpeza terminar, você pode verificar se os jatos estão limpos; clique em **Imprimir modelo de verificação dos jatos** e clique em **Imprimir**.

8. Verifique o modelo impresso para ver se há falhas nas linhas.

O cabeçote de impressão está limpo

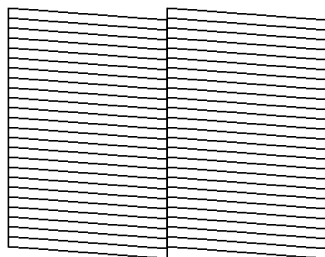

O cabeçote de impressão precisa de limpeza

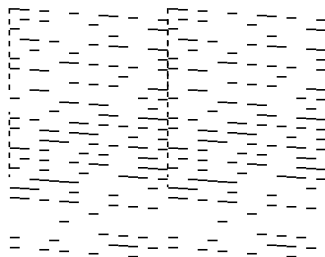

O cabeçote de impressão precisa de limpeza intensa

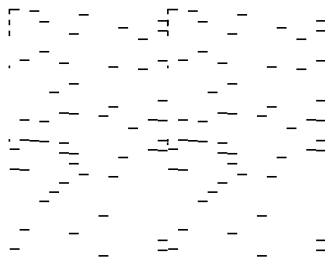

- Se não houver falhas, clique em **Terminar**.

- Se houver espaços em branco ou se o padrão estiver esmaecido, clique em **Limpar** para limpar o cabeçote de impressão novamente.
- Se quase todo o padrão estiver faltando, clique em **Terminar** e faça uma Limpeza intensa.

Caso não veja nenhuma melhora após limpar o cabeçote de impressão até 3 vezes, desligue o produto e espere pelo menos 6 horas. Depois, tente limpar o cabeçote novamente. Se a qualidade ainda não melhorar, execute uma Limpeza intensa. Se ainda assim não houver melhora, entre em contato com o suporte da Epson.

Tema principal: [Limpeza do cabeçote de impressão](#)

Referências relacionadas

[Onde obter ajuda](#)

Tarefas relacionadas

[Execução de uma Limpeza intensa usando um utilitário do computador](#)

[Como recarregar a tinta](#)

Temas relacionados

[Como colocar papel](#)

Limpeza intensa

Caso ainda veja linhas brancas ou escuras, ou caso estejam faltando jatos nos seus impressos mesmo depois de limpar o cabeçote de impressão várias vezes, você pode fazer uma Limpeza intensa.

Caso não veja nenhuma melhora depois de fazer uma Limpeza intensa, desligue o produto e aguarde pelo menos 12 horas antes de fazer outra Limpeza intensa.

Cuidado: A Limpeza intensa usa muita tinta, portanto você deve fazê-la somente quando necessário. Certifique-se de que o tanque de tinta tenha pelo menos um terço de tinta antes de começar uma Limpeza intensa ou pode danificar o produto.

Cuidado: A Limpeza intensa pode fazer com que as almofadas de tinta alcancem sua capacidade mais rapidamente. Quando uma almofada de tinta chegar ao fim de sua vida útil, o produto para de imprimir e você precisa entrar em contato com a Epson para obter suporte técnico.

[Limpeza intensa usando o painel de controle do produto](#)

[Execução de uma Limpeza intensa usando um utilitário do computador](#)

Tema principal: [Manutenção do cabeçote de impressão](#)

Tarefas relacionadas

[Verificação dos jatos usando o painel de controle do produto](#)

[Verificação dos jatos usando um utilitário do computador](#)

[Verificação do nível de tinta no seu produto](#)



Limpeza intensa usando o painel de controle do produto

Você pode fazer uma Limpeza intensa usando o painel de controle do produto.

Observação: Depois de fazer uma Limpeza intensa, você precisa desligar o produto e aguardar pelo menos 12 horas antes de fazer outra Limpeza intensa.

1. Certifique-se de que não há erros no visor LCD.
2. Desligue o produto.
3. Cheque visualmente o nível da tinta e certifique-se de que o tanque de tinta esteja carregado até pelo menos um terço da capacidade.

Cuidado: Se você fizer uma Limpeza intensa quando o nível da tinta estiver baixo, pode danificar o produto.

4. Aperte e segure o botão  ligar e o botão  ajuda ao mesmo tempo até que veja a tela de Limpeza intensa. Depois solte os dois botões.
5. Siga as instruções no visor LCD para fazer uma Limpeza intensa.
6. Quando a Limpeza intensa terminar, faça uma verificação dos jatos.

Caso a qualidade de impressão não melhore, desligue o produto e aguarde pelo menos 12 horas antes de fazer outra Limpeza intensa.

Se a qualidade de impressão não melhorar depois de rodar o utilitário de Limpeza intensa várias vezes, entre em contato com o suporte da Epson.

Tema principal: [Limpeza intensa](#)



Tarefas relacionadas

[Como recarregar a tinta](#)

Execução de uma Limpeza intensa usando um utilitário do computador

Você pode fazer uma Limpeza intensa usando um utilitário no seu computador Windows ou Mac.

Observação: Depois de fazer uma Limpeza intensa, você precisa desligar o produto e aguardar pelo menos 12 horas antes de fazer outra Limpeza intensa.

1. Certifique-se de que não há erros no visor LCD.
2. Coloque algumas folhas de papel comum na gaveta de papel.
3. Execute um dos seguintes procedimentos:
 - **Windows:** Acesse a área de trabalho do Windows e clique com o botão direito do mouse no ícone  do seu produto na parte direita da barra de tarefas do Windows, ou clique na seta para cima e clique com o botão direito do mouse em . Selecione **Definições de impressão** e clique na guia **Manutenção**.
 - **Mac:** No menu Apple ou no Dock, selecione **Preferências do Sistema**. Selecione **Impressão e fax, Impressão e escaneamento** ou **Impressoras e Scanners**, selecione o seu produto e depois selecione **Opções e Suprimentos**. Selecione **Utilitário** e selecione **Abrir o Utilitário de Impressão**.
4. Selecione **Limpeza Intensa**.

Você verá uma janela como esta:

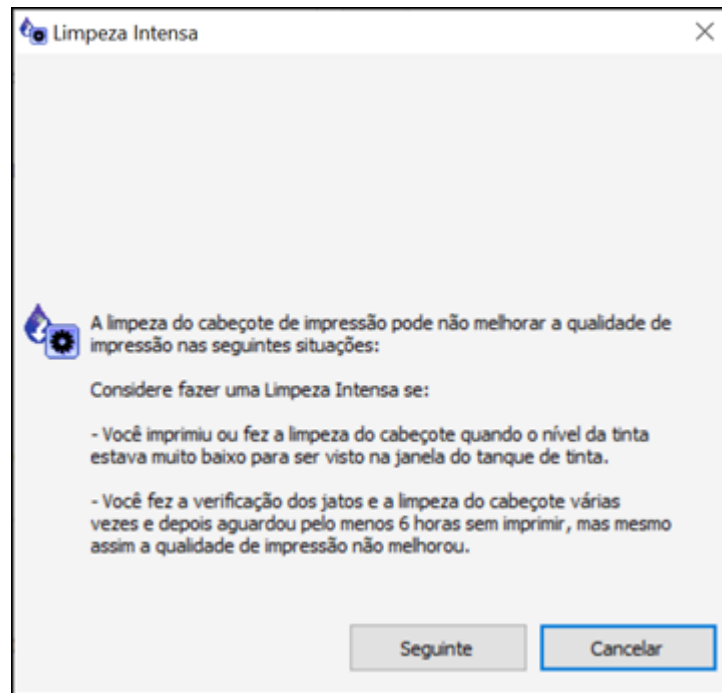

5. Siga as instruções na tela para fazer uma Limpeza intensa.
6. Quando a Limpeza intensa terminar, faça uma verificação dos jatos.

Se a qualidade de impressão não melhorar depois de fazer uma Limpeza intensa, aguarde pelo menos 12 horas sem imprimir e depois imprima o padrão de verificação dos jatos novamente. Faça a limpeza do cabeçote ou a limpeza intensa novamente, dependendo do padrão impresso. Se a qualidade ainda assim não melhorar, entre em contato com o suporte técnico da Epson.

Tema principal: [Limpeza intensa](#)

Tarefas relacionadas

[Como recarregar a tinta](#)

Alinhamento do cabeçote de impressão

Se os seus impressos ficarem granulados ou borrados, ou caso você perceba desalinhamento nas linhas verticais ou veja faixas horizontais claras ou escuras, pode ser necessário alinhar o cabeçote de impressão.

Observação: Também podem aparecer faixas na imagem se os jatos do cabeçote de impressão precisarem de limpeza.

[Como alinhar o cabeçote de impressão utilizando o painel de controle do produto](#)

Tema principal: [Ajuste da qualidade de impressão](#)

Tarefas relacionadas

[Como recarregar a tinta](#)

Como alinhar o cabeçote de impressão utilizando o painel de controle do produto

Você pode limpar o cabeçote de impressão usando os botões do produto.

1. Certifique-se de que não há erros no visor LCD.
2. Coloque algumas folhas de papel comum na gaveta.
3. Aperte o botão  início, se necessário.
4. Selecione **Manutenção** e pressione o botão **OK**.

Você verá uma tela como esta:



5. Selecione **Alinh. cabeça** e pressione o botão **OK**.
6. Execute um dos seguintes procedimentos:
 - Selecione **Alinhamento vertical** e pressione o botão **OK** duas vezes.
 - Selecione **Alinhamento horizontal** e pressione o botão **OK**.
7. Pressione o botão  iniciar para imprimir uma folha de alinhamento.

Observação: Não cancele a impressão durante a impressão de um padrão de alinhamento dos cabeçotes.

8. Verifique o padrão impresso e selecione o número que representa o padrão mais sólido impresso para cada conjunto no visor LCD.

Alinhamento vertical

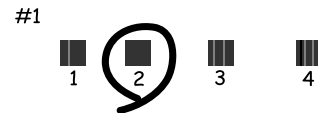

Alinhamento horizontal



9. Aperte o botão **OK** quando terminar.

Tema principal: [Alinhamento do cabeçote de impressão](#)

Temas relacionados

[Como colocar papel](#)

Como limpar a guia de papel

Caso veja tinta na parte traseira de um impresso ou os impressos estejam borrados ou riscados, é possível limpar o rolo da guia de papel para remover qualquer excesso de tinta.

1. Certifique-se de que não há erros no visor LCD.
2. Coloque papel comum do seguinte tamanho na gaveta: Carta (216 × 279 mm) ou A4 (210 × 297 mm).
3. Aperte o botão  início, se necessário.
4. Aperte os botões de seta para selecionar **Manutenção**.

Você verá uma tela como esta:



5. Aperte os botões de seta para selecionar **Limpendo a guia de papel** e depois aperte o botão **OK**.
6. Siga as instruções no visor LCD para limpar a guia do papel.
7. Repita esses passos conforme necessário até que o papel saia limpo.

Tema principal: [Ajuste da qualidade de impressão](#)

Conceitos relacionados

[Verificação dos jatos de impressão](#)

Tarefas relacionadas

[Como limpar o cabeçote de impressão usando um utilitário do computador](#)

[Como limpar o cabeçote de impressão usando o painel de controle do produto](#)

Limpeza do caminho do cabeçote de impressão

Se a qualidade de impressão não tiver melhorado depois de limpar e alinhar o cabeçote e limpar o caminho do papel, o caminho do cabeçote de impressão dentro da impressora pode estar sujo de tinta.

Para limpar o caminho do cabeçote de impressão, use o seguinte:

- Vários cotonetes
- 60 ml de água contendo 2 a 3 gotas de detergente suave de lavar louça
- Uma lanterna pequena

Cuidado: Não use qualquer outro líquido para limpar o caminho do cabeçote de impressão ou poderá danificar o seu produto.

1. Desligue o produto.
2. Desconecte o cabo de alimentação.
3. Desconecte todos os cabos conectados.
4. Levante a unidade do scanner até que ela trave no lugar.

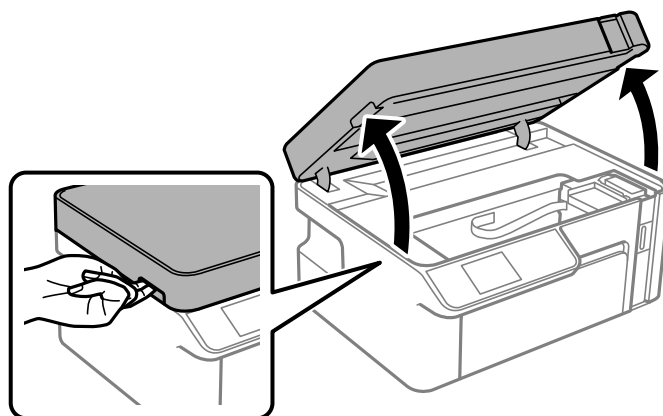

5. Usando a lanterna, cheque o filme translúcido mostrado aqui para ver se há manchas de tinta.

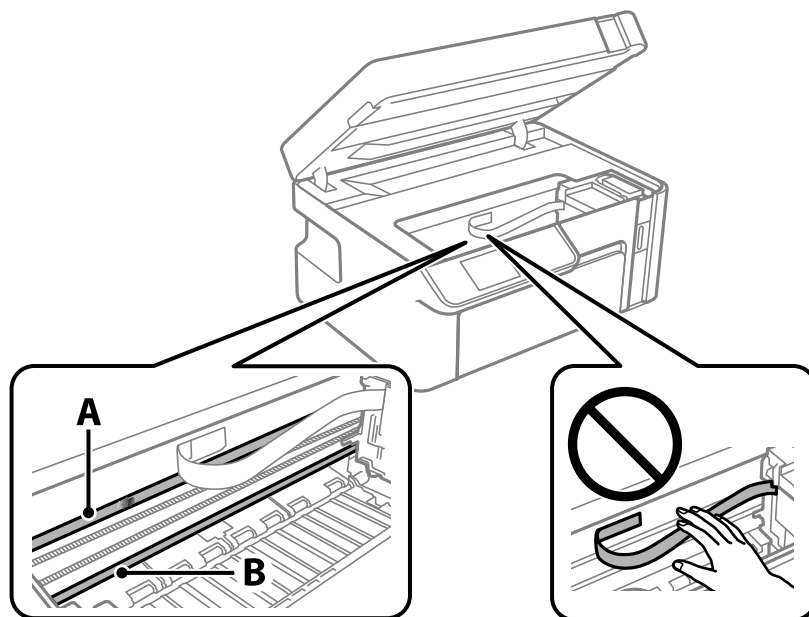

- A Filme translúcido
B Trilho do cabeçote de impressão

Cuidado: Não toque no trilho do cabeçote de impressão ou remova a graxa dele. Você pode não conseguir imprimir. Não toque no cabo achatado branco ou nos tubos de tinta.

6. Umedeça um cotonete com a mistura de água e detergente, e aperte-o para retirar o excesso de umidade. Limpe cuidadosamente a tinta do filme translúcido.

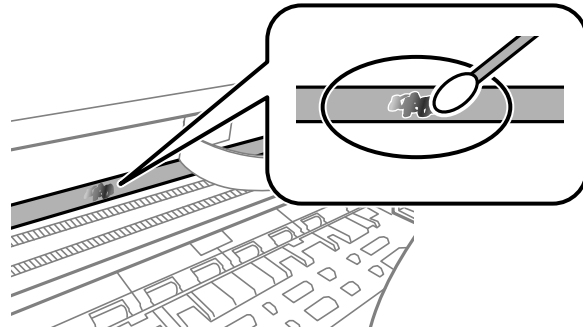

Cuidado: Não aperte o filme com muita força ou pode deslocar as molas da âncora e danificar o produto.

7. Use um cotonete novo e seco para secar o filme translúcido. Não deixe fibras de algodão no filme.
8. Repita os passos 6 e 7 conforme necessário para limpar todas as sujeiras de tinta.
9. Quando o filme translúcido estiver seco, feche a unidade do scanner.
10. Reconecte qualquer cabo desconectado, conecte o cabo de eletricidade e ligue o produto.

Tema principal: [Ajuste da qualidade de impressão](#)

Verificação do número de folhas

Você pode ver uma opção que exibe o número de folhas de papel que foram alimentadas para dentro do produto.



[Verificação do contador de folhas - Windows](#)

[Verificação do contador de folhas - Mac](#)

Tema principal: [Ajuste da qualidade de impressão](#)

Verificação do contador de folhas - Windows

Você pode checar o número de folhas de papel que foram alimentadas para dentro do produto se checar o contador de folhas.

1. Acesse a área de trabalho do Windows e clique com o botão direito do mouse no ícone  do seu produto na parte direita da barra de tarefas do Windows, ou clique na seta para cima e clique com o botão direito do mouse em .
2. Selecione **Definições da impressora**.
3. Clique na guia **Manutenção**.
4. Selecione **Dados sobre a impressora e opções**.

Você verá esta janela:

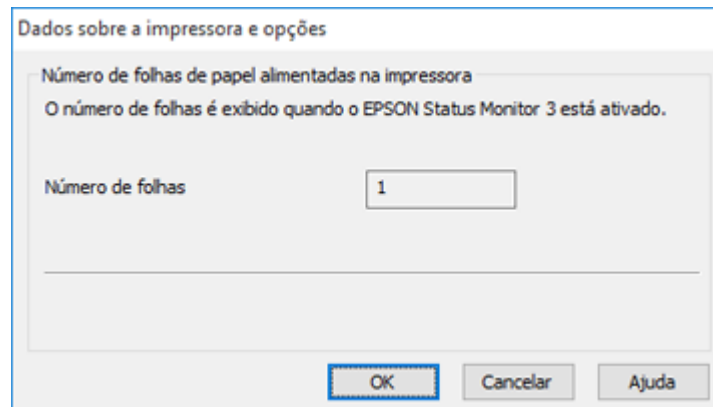

5. Depois de checar o número de folhas carregadas na impressora, clique em **OK** para fechar a janela.

Observação: O número de folhas é exibido somente quando o Epson Status Monitor 3 está ativado.

Tema principal: [Verificação do número de folhas](#)

Verificação do contador de folhas - Mac

Você pode checar o número de folhas de papel que foram alimentadas para dentro do produto se checar o contador de folhas.

1. No menu Apple ou no Dock, selecione **Preferências do Sistema**. Selecione **Impressão e fax**, **Impressão e escaneamento** ou **Impressoras e Scanners**, selecione o produto e depois selecione **Opções e Suprimentos**. Selecione **Utilitário** e selecione **Abrir o Utilitário de Impressão**.
2. Selecione **Dados sobre a impressora e opções**.

Você verá esta janela:

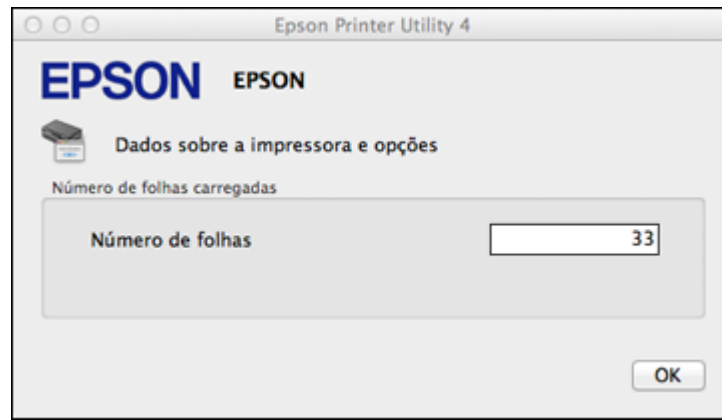

3. Depois de checar o número de folhas carregadas na impressora, clique em **OK** para fechar a janela.

Tema principal: [Verificação do número de folhas](#)

Como limpar e transportar o produto

Veja estas seções se você precisar limpar ou transportar seu produto.

[Limpeza do produto](#)

[Limpeza dos rolamentos do papel](#)

[Transporte do produto](#)

Limpeza do produto

Para manter o produto funcionando da melhor maneira possível, você deve limpá-lo várias vezes por ano.

Feche a bandeja de saída e o suporte de papel quando não estiver usando o produto para protegê-lo da poeira.

Cuidado: Não use uma escova dura, álcool ou tiner para limpar o produto ou você poderá danificá-lo. Não use óleo ou outros lubrificantes no interior do produto nem deixe cair água dentro dele.

1. Desligue o produto.
2. Desconecte o cabo de alimentação.
3. Desconecte todos os cabos conectados.
4. Retire todo o papel.
5. Abra a tampa do scanner.
6. Limpe o vidro do scanner com um pano macio que não solte fiapos (microfibra é recomendado), umedecido com um limpador de vidro.

Cuidado: Não borrife limpador de vidro diretamente sobre o vidro e não pressione a superfície do vidro com força.

7. Feche a tampa de documentos.
8. Limpe o gabinete e o painel de controle com um pano macio e seco. Não utilize limpadores líquidos ou químicos.

Tema principal: [Como limpar e transportar o produto](#)

Limpeza dos rolamentos do papel

Se você encontrar problemas repetidos com a alimentação do papel a partir da gaveta, limpe os rolamentos do papel dentro do produto.

1. Desligue o produto.
2. Desconecte o cabo de alimentação.
3. Desconecte todos os cabos conectados.
4. Certifique-se de que a tampa do tanque de tinta esteja bem fechada.

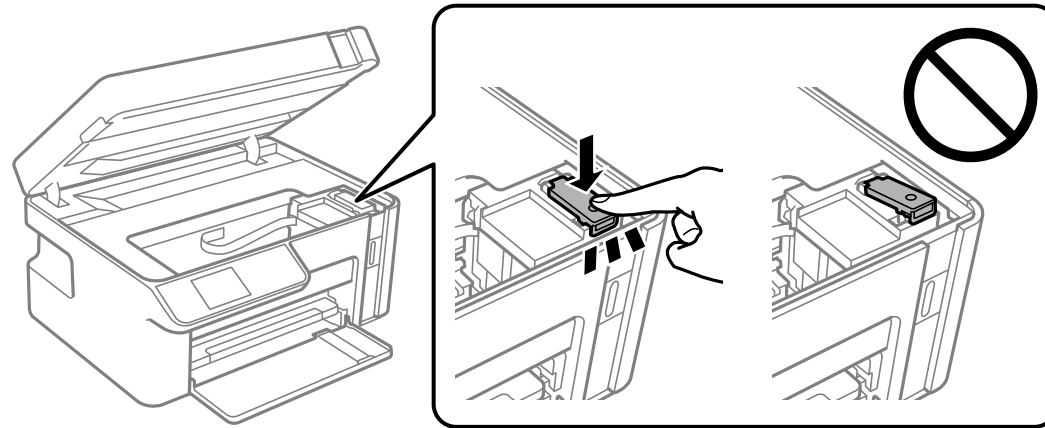

5. Feche a unidade de digitalização.

6. Puxe a gaveta de papel para fora e remova o papel.

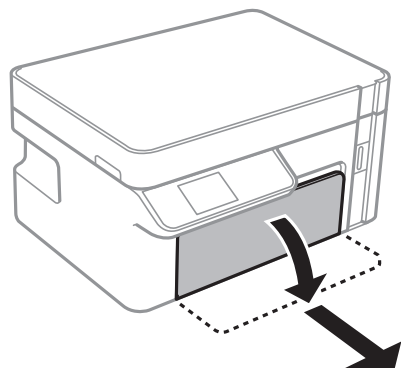

7. Coloque o produto na lateral com o tanque de tinta na parte de baixo.

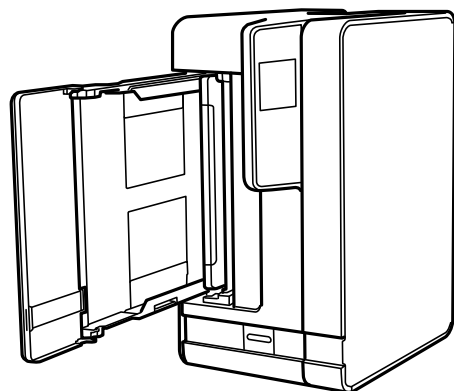

Alerta: Tenha cuidado para não prender os seus dedos de baixo do produto.

- Use um pano macio e úmido para limpar os rolamentos do papel, conforme mostrado. Gire os rolamentos para limpá-los completamente.

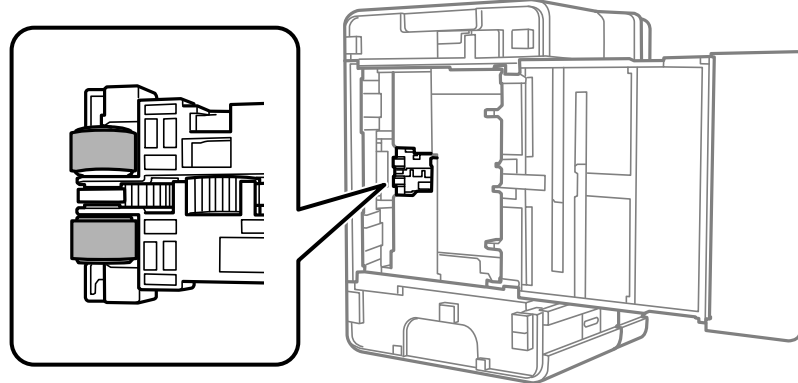

- Retorne o produto para a sua posição normal.

Cuidado: Não deixe o produto na lateral por um longo período.

- Recoloque o papel, deslize a gaveta de papel para dentro e conecte o cabo de eletricidade e os cabos de interface.

Tema principal: [Como limpar e transportar o produto](#)

Transporte do produto

Se precisar guardar o produto ou transportá-lo por uma certa distância, prepare-o para transporte conforme descrito aqui.

Cuidado: Durante o transporte e armazenamento, siga estas instruções:

- Evite inclinar o produto, colocá-lo na vertical ou virá-lo de cabeça para baixo; caso contrário, a tinta pode vazar.

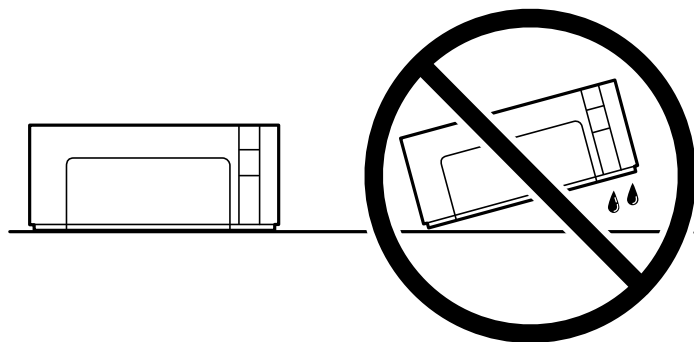

- Quando guardar ou transportar uma garrafa de tinta depois de remover o selo, não incline a garrafa e não deixe que ela sofra impacto ou mudanças de temperatura. Caso contrário, a tinta pode vazar mesmo que a tampa da garrafa esteja colocada com firmeza. Certifique-se de manter a garrafa de tinta de pé quando apertar a tampa e tenha cuidado para prevenir que a tinta vaze quando transportar as garrafas de tinta.
- Não coloque garrafas de tinta abertas na caixa com o produto.

Observação: Antes de armazenar o seu produto por muito tempo, substitua tinta com nível baixo, esgotada ou vencida para evitar que o cabeçote de impressão fique ressecado. Guarde o seu produto em um local fresco e escuro.

1. Desligue o produto.
2. Retire todo o papel do produto.
3. Desconecte o cabo de alimentação.

Observação: Desconecte o cabo de alimentação quando a luz de energia estiver apagada. Caso contrário, o cabeçote de impressão não retornará para a posição inicial, fazendo com que a tinta seque e podendo tornar a impressão impossível.

4. Desconecte todos os cabos conectados.

5. Abra a unidade do scanner com a tampa de documentos fechada e verifique se o cabeçote de impressão está na posição à direita (posição inicial). Se não estiver, ligue o produto e empurre o cabeçote de impressão para a posição inicial manualmente.
6. Feche a tampa do tanque de tinta até que trave no lugar.

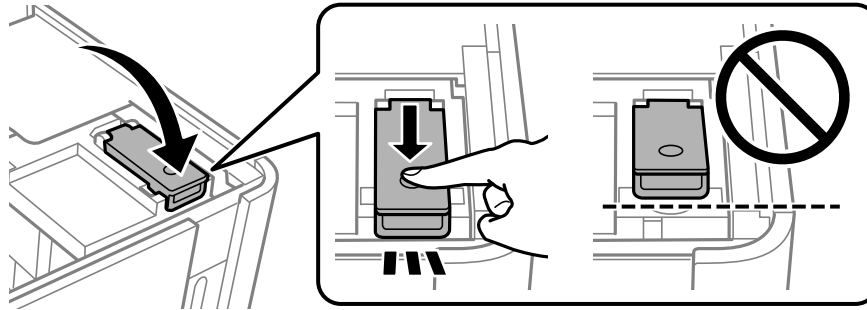

7. Prenda o cabeçote de impressão ao corpo da impressora usando fita adesiva.

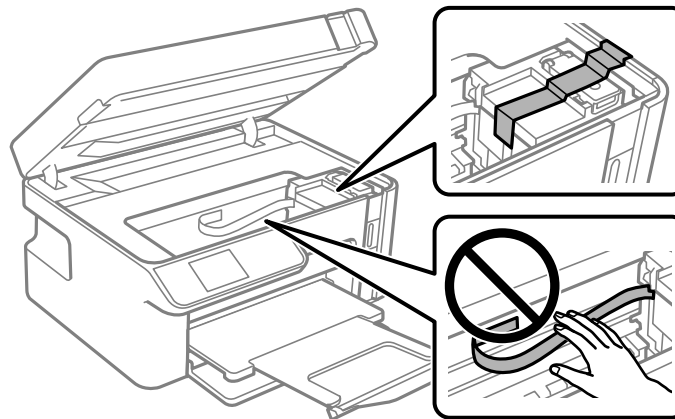

Cuidado: Não coloque fita adesiva no cabo branco liso ou nos tubos de tinta no interior do produto; caso contrário, poderá danificar o produto.

8. Feche a unidade de digitalização. Embale a impressora conforme mostrado abaixo.

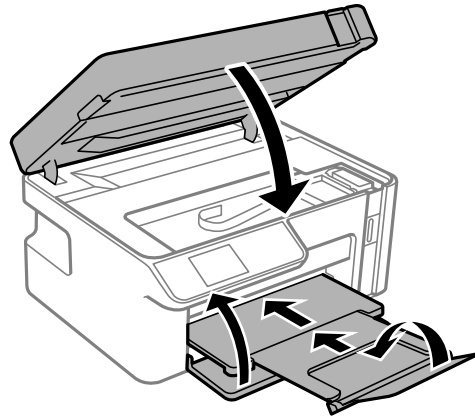

Cuidado: A unidade do scanner foi criada para fechar lentamente e resistir um pouco, para evitar que prenda seus dedos. Continue a fechá-la, mesmo que sinta alguma resistência.

9. Coloque o produto em uma sacola plástica.
10. Coloque o produto em sua embalagem original, se possível, ou use materiais equivalentes ao redor do produto como proteção.

Certifique-se de remover a fita adesiva do cabeçote de impressão antes de ligar o produto. Se a qualidade de impressão diminuir quando voltar a imprimir, limpe e alinhe o cabeçote de impressão.

Tema principal: [Como limpar e transportar o produto](#)

Conceitos relacionados

[Limpeza do cabeçote de impressão](#)

[Alinhamento do cabeçote de impressão](#)

Solução de problemas

Confira estas seções de soluções para os problemas que você pode ter usando o produto.

[Busca de atualizações para o software](#)

[Mensagens de estado do produto](#)

[Como executar uma verificação do produto](#)

[Como redefinir os padrões do painel de controle](#)

[Resolução de problemas de instalação](#)

[Resolução de problemas de rede](#)

[Resolução de problemas de cópia](#)

[Resolução de problemas com o papel](#)

[Solução de problemas de impressão a partir de um computador](#)

[Resolução de problemas de leiaute e conteúdo de página](#)

[Resolução de problemas de qualidade de impressão](#)

[Resolução de problemas de digitalização](#)



[Resolução de problemas de qualidade da imagem digitalizada](#)

[Desinstalação do software do seu produto](#)

[Onde obter ajuda](#)

Busca de atualizações para o software

É uma boa ideia verificar periodicamente se há atualizações gratuitas para o software do produto no website de suporte da Epson. Visite o site epson.com.br/suporte e selecione o seu produto.

- **Windows:** O software da sua impressora procura por atualizações automaticamente. Você também pode atualizar o software manualmente, selecionando **Atualização de software** assim:
 - Acesse a área de trabalho do Windows e clique com o botão direito do mouse no ícone  do seu produto na parte direita da barra de tarefas do Windows, ou clique na seta para cima e clique com o botão direito do mouse em .
 - Na guia **Manutenção**, na janela de configurações da impressora.

Você também pode atualizar o software se selecionar **EPSON Software Updater** em **EPSON** ou no grupo de programas **EPSON Software**, acessível pelo botão **Iniciar** ou na tela **Iniciar** ou **Aplicativos**, dependendo da sua versão do Windows.

- **OS X:** Você pode atualizar o software manualmente se abrir a pasta **Aplicativos > Epson Software** e selecionar **EPSON Software Updater**.
- **macOS 10.12.x ou posterior:** Você pode atualizar o software manualmente se abrir a **App Store**, selecionar **Atualizações**, procurar pela opção de atualização do software para o software Epson e selecionar **Atualizar**.

Tema principal: [Solução de problemas](#)

Mensagens de estado do produto

Muitas vezes você pode diagnosticar problemas com o produto se checar as suas luzes.

| Código LCD | Condição/solução |
|------------|---|
| (E-01) | Ocorreu um erro da impressora. Desligue e ligue o produto novamente. Se o erro persistir, verifique se há papel preso. Se não houver papel preso, entre em contato com a Epson para obter suporte. |
| (E-02) | Ocorreu um erro do scanner. Desligue e ligue o produto novamente. |
| (E-11) | Uma almofada de tinta precisa ser substituída. Entre em contato com a Epson ou com um fornecedor autorizado de serviço Epson para substituir a almofada de tinta. Esta peça não pode ser ajustada pelo usuário. |
| (W-01) | O papel está preso no produto. Retire o papel preso e pressione o botão indicado no visor LCD para eliminar o erro. Se o erro continuar, desligue e ligue o produto novamente. |
| (W-11) | Uma almofada de tinta está chegando ao fim da sua vida útil. Entre em contato com a Epson ou com um fornecedor autorizado de serviço Epson para substituir a almofada de tinta. Esta peça não pode ser ajustada pelo usuário. |
| (I-22) | Para estabelecer uma conexão sem fio usando um ponto de acesso, pressione o botão no ponto de acesso ou clique no botão de configuração sem fio na tela do ponto de acesso exibido na tela do computador. |
| (I-23) | Digite o código PIN exibido na tela LCD para o ponto de acesso ou computador dentro de dois minutos. Se esperar mais de dois minutos, um erro de tempo limite ocorre, o código muda e você deve digitar um novo código. |
| (I-31) | Para fazer as configurações de conexão sem fio do seu computador, execute o programa de instalação e siga as instruções na tela. |
| (I-41) | A opção Exibir Definição Automática do Papel está desativada. É preciso que ative a opção Exibir Definição Automática do Papel para usar o AirPrint. |

| Código LCD | Condição/solução |
|---------------|--|
| (I-60) | Seu computador pode não ser compatível com WSD (Web Services for Devices). A função Digitalizar para PC (WSD) está disponível apenas para computadores com versões em inglês do Windows 10, Windows 8.x, Windows 7 ou Windows Vista. |
| Recovery Mode | Uma atualização do firmware falhou. Conecte o seu produto usando um cabo USB e tente atualizar o firmware novamente. Se você ainda receber essa mensagem de erro, entre em contato com a Epson para obter ajuda. |

Tema principal: [Solução de problemas](#)

Referências relacionadas

[Onde obter ajuda](#)

Tarefas relacionadas

[Busca de atualizações para o software](#)

Temas relacionados

[Resolução de problemas com o papel](#)

[Como colocar papel](#)

[Rede Wi-Fi](#)

Como executar uma verificação do produto

A execução de uma verificação do produto ajuda a determinar se o produto está funcionando corretamente.

1. Desconecte os cabos de interface conectados ao seu produto.
2. Coloque papel comum no produto.
3. Aperte o botão  início, se necessário.
4. Aperte os botões de seta para selecionar **Manutenção** e depois aperte o botão **OK**.

Você verá uma tela como esta:



5. Aperte o botão **OK** para selecionar **Verif jactos**.

Você verá uma tela como esta:

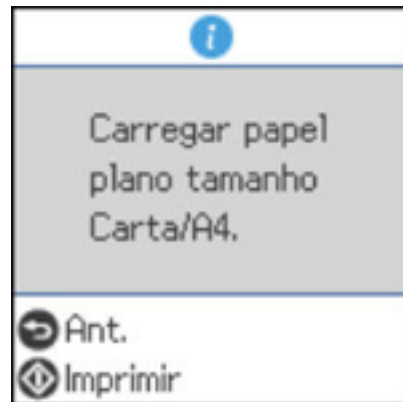

6. Pressione o botão  iniciar.
O padrão de verificação dos jatos é impresso.
7. Siga um destes passos, dependendo dos resultados da verificação do produto:
 - Se a página for impressa e o padrão de verificação dos jatos estiver completo, o produto está funcionando corretamente. Qualquer problema de operação pode ter sido causado pelo

computador, cabo, software ou configurações selecionadas. Verifique as outras soluções neste manual ou tente desinstalar e reinstalar o software da impressora.

- Se a página for impressa, mas o padrão de verificação do jato tiver espaços em branco, limpe ou alinhe o cabeçote de impressão.
- Se a página não for impressa, o produto pode ter um problema. Confira as outras soluções neste manual. Se elas não funcionarem, entre em contato com a Epson.

Tema principal: [Solução de problemas](#)

Conceitos relacionados

[Limpeza do cabeçote de impressão](#)

[Alinhamento do cabeçote de impressão](#)

[Desinstalação do software do seu produto](#)

Referências relacionadas

[Onde obter ajuda](#)

Como redefinir os padrões do painel de controle

Se você tiver um problema com as configurações no painel de controle do produto, é possível retorná-las aos padrões de fábrica. Você pode escolher quais configurações retornar aos padrões de fábrica ou se quer retornar todas elas.

1. Aperte o botão  início, se necessário.
2. Aperte os botões de seta para selecionar **Definições** e aperte o botão **OK**.
3. Pressione o botão de seta para selecionar **Repor Predefinições** e pressione o botão **OK**.



4. Selecione uma destas opções:
 - **Definições de rede:** redefine todas as configurações de rede.
 - **Definições de cópia:** restaura todas as configurações de cópia.
 - **Definições de digit.:** restaura todas as configurações de digitalização.
 - **Limpar todos os dados e definições:** redefine todas as configurações.Você verá uma mensagem de confirmação.
5. Pressione o botão **OK** para redefinir as configurações selecionadas. (Pressione o botão  cancelar se você quiser cancelar a operação.)

Tema principal: [Solução de problemas](#)

Resolução de problemas de instalação

Confira estas soluções se tiver problemas ao instalar o produto.

[O produto não liga ou desliga](#)

[Ouve-se um ruído depois de carregar a tinta](#)

[Problemas de instalação do software](#)

Tema principal: [Solução de problemas](#)

O produto não liga ou desliga

Se o produto não ligar ou desligar, tente as seguintes soluções:

- Se não conseguir ligar o seu produto, certifique-se de que o cabo de alimentação está conectado firmemente e mantenha o botão de energia pressionado por um pouco mais de tempo.
- Se não conseguir desligar o seu produto, mantenha o botão de energia pressionado por um pouco mais de tempo. Se ainda assim não conseguir desligar o seu produto, desconecte o cabo de alimentação, volte a conectar o cabo e depois ligue e desligue o produto novamente usando o botão de energia.

Tema principal: [Resolução de problemas de instalação](#)

Ouve-se um ruído depois de carregar a tinta

Se você ouvir ruídos do seu produto após o carregamento do tanque, veja estas soluções:

- A primeira vez que você carregar o tanque com tinta, o produto precisa carregar o cabeçote de impressão. Espere até que o carregamento termine antes de desligar o produto ou ele pode carregar

incorretamente e usar excesso de tinta a próxima vez que você o ligar. Quando a luz  ligar parar de piscar, o produto terminou de carregar o cabeçote de impressão.

- Se o cabeçote de impressão do produto parar de se mover ou de fazer barulho e o processo de carregamento não tiver concluído, desligue o produto. Volte a ligá-lo e verifique se o carregamento ainda está em andamento. Se ele ainda estiver em andamento, entre em contato com a Epson.

Tema principal: [Resolução de problemas de instalação](#)

Problemas de instalação do software

Se você tiver problemas ao instalar o software do produto, tente estas soluções:

- Verifique se o produto está ligado e os cabos necessários estão conectados firmemente em ambas as extremidades. Se você ainda tiver problemas para instalar o software, desconecte o cabo USB e siga cuidadosamente as instruções no pôster *Guia de instalação*. Também se certifique de que o seu sistema satisfaz os requisitos para o sistema operacional.
- Feche todos os outros programas, incluindo proteções de tela e software de proteção contra vírus, e instale o software do produto novamente.
- No Windows, verifique se o produto está selecionado como a impressora padrão e se a porta correta aparece nas propriedades da impressora.
- Caso veja qualquer mensagem de erro ou o software não seja instalado corretamente no Windows, você pode não ter privilégios de instalação de software. Entre em contato com o seu administrador de sistema.
- Se estiver imprimindo em rede, certifique-se de que o seu produto está configurado corretamente na rede.

Tema principal: [Resolução de problemas de instalação](#)

Conceitos relacionados

[Desinstalação do software do seu produto](#)

Referências relacionadas

[Requisitos de sistema para Windows](#)

[Requisitos de sistema para Mac](#)

Resolução de problemas de rede

Confira estas soluções se tiver problemas ao configurar ou utilizar o produto em uma rede.

Observação: A avaria ou o conserto deste produto pode causar perda de dados e configurações de rede. A Epson não é responsável por fazer backup ou recuperação de dados e configurações durante

ou após o período de garantia. Recomendamos que você faça o seu próprio backup ou que imprima os seus dados e configurações de rede.

O produto não consegue se conectar a um roteador ou ponto de acesso

O software de rede não consegue encontrar o produto na rede

O produto não aparece na janela de impressora do Mac

A conexão de rede sem fios está instável em um Mac

Não é possível imprimir em rede

Não é possível digitalizar em rede

Tema principal: Solução de problemas

O produto não consegue se conectar a um roteador ou ponto de acesso

Se o produto tiver dificuldade em encontrar ou se conectar a um roteador sem fio ou ponto de acesso, tente estas soluções:

- Se você estiver conectando o produto via Wi-Fi Protected Setup (WPS) e o ícone de Wi-Fi não acender ou aparecer no visor LCD do seu produto, certifique-se de selecionar uma das opções de WPS no painel de controle do produto dentro de 2 minutos depois de pressionar o botão WPS no seu roteador.
- Certifique-se de colocar seus produtos dentro da área de contato do seu roteador ou ponto de acesso. Evite colocar o produto próximo a fornos de micro-ondas, telefones sem fio ou objetos grandes de metal, como um armário de arquivos.

Observação: Se estiver usando um roteador sem fio de 5 GHz, configure o roteador para operar em modo de banda dupla (2,4 GHz e 5 GHz). Se o seu roteador usar um único nome de rede (SSID) para as bandas 2,4 GHz e 5 GHz, dê um nome de rede (SSID) para cada uma das redes, como por exemplo, Rede de 2,4 GHz e Rede de 5 GHz. Consulte a documentação do seu roteador ou entre em contato com o seu provedor de internet para obter instruções.

- Verifique se o seu roteador ou ponto de acesso está funcionando corretamente, conectando-se a partir do seu computador ou outro dispositivo.
- Imprima um relatório de conexão da rede e verifique os códigos e mensagens no relatório para determinar a causa do problema.
- Talvez seja preciso desabilitar a firewall e qualquer software antivírus em seu roteador ou ponto de acesso sem fio.
- Tente reiniciar o seu roteador seguindo as instruções na documentação do roteador.

Observação: Se estiver lendo estas instruções on-line, você irá perder a conexão com a Internet quando reiniciar o roteador

- Verifique se as restrições de acesso, tais como filtragem de endereço MAC, estão definidas no roteador ou ponto de acesso. Se as restrições de acesso estiverem definidas, adicione o endereço MAC do seu produto à lista de endereços do seu roteador. Para obter o endereço MAC do seu produto, imprima uma folha de estado da rede. Em seguida, siga as instruções na documentação do seu roteador ou ponto de acesso para adicionar o endereço à lista.
- Se o seu roteador ou ponto de acesso não divulgar seu nome de rede (SSID), siga as instruções que acompanham o produto para inserir o nome da rede sem fio manualmente.
- Se o seu roteador ou ponto de acesso tiver a segurança ativada, determine o tipo de segurança que está usando e qualquer senha necessária ou a senha para conexão. Em seguida, certifique-se de inserir a chave WEP ou senha WPA corretamente.
- Veja se o seu computador está restringindo os canais sem fio disponíveis. Se esse for o caso, confirme que o seu ponto de acesso sem fio esteja usando um dos canais utilizáveis ou mude para um canal utilizável, se necessário.
- Se você não conseguir conectar o seu produto a um dispositivo usando Wi-Fi Direct, você pode ter excedido o número máximo de dispositivos conectados ao seu produto (8). Imprima uma folha de estado da rede ou acesse o Web Config no navegador do seu dispositivo e verifique o número de dispositivos conectados. Se já houver 8 dispositivos conectados, desconecte um dispositivo apagando a SSID do produto na tela de Wi-Fi daquele dispositivo. Se houver um número menor do que 8 dispositivos conectados, verifique a precisão das configurações das suas outras configurações de rede, mova o dispositivo para mais perto do seu produto e tente conectá-lo novamente.
- Se estiver usando uma conexão Wi-Fi Direct e ela desconectar repentinamente, a senha do Wi-Fi Direct pode ter sido modificada. Se necessário, delete as configurações de conexão **DIRECT-xxxxxxx** existentes do seu dispositivo e digite uma nova senha. Consulte a documentação do dispositivo para obter instruções.

Tema principal: [Resolução de problemas de rede](#)

Conceitos relacionados

[Configuração do modo Wi-Fi Direct](#)

Tarefas relacionadas

[Impressão de uma folha de estado da rede](#)

[Impressão de um relatório de conexão de rede](#)

[Desativar funções de Wi-Fi](#)

Temas relacionados

[Rede Wi-Fi](#)

O software de rede não consegue encontrar o produto na rede

Se o EpsonNet Setup não encontrar o produto na rede, tente estas soluções:

- Certifique-se de que o produto está ligado e conectado à rede. Verifique a conexão utilizando o painel de controle do produto.
- Veja se o nome da sua rede (SSID) contém caracteres não-ASCII. O seu produto não pode exibir caracteres que não sejam ASCII.
- Imprima um relatório de conexão da rede e verifique os códigos e mensagens no relatório para determinar a causa do problema.
- Certifique-se de que o produto não está conectado a uma rede de convidado (guest network).
- Se necessário, reinstale o software do produto e tente executar o EpsonNet Setup novamente.
 1. Retorne as configurações de rede do seu produto às configurações padrão de fábrica.
 2. **Windows somente:** desinstale o software do seu produto.
 3. Reinicie o seu roteador seguindo as instruções na documentação do roteador.

Observação: Se estiver lendo estas instruções on-line, você irá perder a conexão com a Internet quando reiniciar o roteador, portanto anote o próximo passo antes de fazer a reinicialização.

4. Baixe o software do produto a partir do site da Epson usando as instruções no pôster *Guia de instalação*.
- Se tiver substituído o roteador, reinstale o software do produto para se conectar ao novo roteador.

Observação: Se estiver usando um roteador sem fio de 5 GHz, configure o roteador para operar em modo de banda dupla (2,4 GHz e 5 GHz). Se o seu roteador usar um único nome de rede (SSID) para as bandas 2,4 GHz e 5 GHz, dê um nome de rede (SSID) para cada uma das redes, como por exemplo, Rede de 2,4 GHz e Rede de 5 GHz. Consulte a documentação do seu roteador ou entre em contato com o seu provedor de internet para obter instruções.

- Veja se o seu roteador ou ponto de acesso sem fio tem uma função de Privacy Separator (Separador de Privacidade) habilitada que esteja prevenindo a detecção do seu dispositivo em rede. Consulte a documentação do seu roteador ou ponto de acesso para instruções de como desabilitar a função de Privacy Separator (Separador de Privacidade).

Tema principal: [Resolução de problemas de rede](#)

Conceitos relacionados

[Desinstalação do software do seu produto](#)

Temas relacionados

[Rede Wi-Fi](#)

O produto não aparece na janela de impressora do Mac

Se o produto não aparecer na janela de impressora do Mac, tente estas soluções:

- Desligue o produto, aguarde 30 segundos e volte a ligá-lo.
- Se você estiver conectando o produto via Wi-Fi Protected Setup (WPS) e o ícone de Wi-Fi no visor LCD do produto não estiver aceso, certifique-se de selecionar uma das opções de WPS no painel de controle do produto dentro de 2 minutos depois de pressionar o botão WPS no seu roteador.

Observação: Se estiver usando um roteador sem fio de 5 GHz, configure o roteador para operar em modo de banda dupla (2,4 GHz e 5 GHz). Se o seu roteador usar um único nome de rede (SSID) para as bandas 2,4 GHz e 5 GHz, dê um nome de rede (SSID) para cada uma das redes, como por exemplo, Rede de 2,4 GHz e Rede de 5 GHz. Consulte a documentação do seu roteador ou entre em contato com o seu provedor de internet para obter instruções.

Tema principal: [Resolução de problemas de rede](#)

Conceitos relacionados

[Desinstalação do software do seu produto](#)

A conexão de rede sem fios está instável em um Mac

Se você conectou um dispositivo a uma porta USB 3.0 do seu Mac, pode ocorrer uma interface sem fios entre o produto e o Mac.

Se você não puder se conectar ao seu produto em uma rede sem fios ou a conexão ficar instável, mova o dispositivo conectado à porta USB 3.0 do seu Mac para mais longe do seu Mac.

Tema principal: [Resolução de problemas de rede](#)

Não é possível imprimir em rede

Se você não conseguir imprimir em rede, tente estas soluções:

- Certifique-se de que o produto está ligado.
- Certifique-se de instalar o software de rede do produto, conforme descrito na documentação do produto.

- Imprima uma folha de estado da rede e verifique se as configurações de rede estão corretas. Se o estado da rede aparecer como **Desconectado**, cheque as conexões de cabo e desligue e volte a ligar o seu produto.
- Imprima um relatório de conexão da rede e verifique os códigos e mensagens no relatório para determinar a causa do problema.
- Se você estiver usando TCP/IP, certifique-se de que o endereço de IP do produto está configurado corretamente para a sua rede. Se a rede não atribuir endereços IP usando o DHCP, defina o endereço IP manualmente.
- Certifique-se de que o seu computador e produto estão ambos usando a mesma rede sem fio.
- Se a impressão em rede estiver lenta, imprima uma folha de estado da rede e verifique a intensidade do sinal. Se ele estiver fraco, coloque o produto mais perto do seu roteador ou ponto de acesso. Evite colocar o produto próximo a fornos de micro-ondas, telefones sem fio ou objetos grandes de metal, como um armário de arquivos.

Observação: Se estiver usando um roteador sem fio de 5 GHz, configure o roteador para operar em modo de banda dupla (2,4 GHz e 5 GHz). Se o seu roteador usar um único nome de rede (SSID) para as bandas 2,4 GHz e 5 GHz, dê um nome de rede (SSID) para cada uma das redes, como por exemplo, Rede de 2,4 GHz e Rede de 5 GHz. Consulte a documentação do seu roteador ou entre em contato com o seu provedor de internet para obter instruções.

- Tente reiniciar o seu roteador seguindo as instruções na documentação do roteador.

Observação: Se estiver lendo estas instruções on-line, você irá perder a conexão com a Internet quando reiniciar o roteador

- Veja se o seu roteador ou ponto de acesso sem fio tem uma função de Privacy Separator (Separador de Privacidade) habilitada que esteja prevenindo a impressão de um dispositivo em rede. Consulte a documentação do seu roteador ou ponto de acesso para instruções de como desabilitar a função de Privacy Separator (Separador de Privacidade).
- Se você estiver conectando o produto via Wi-Fi Protected Setup (WPS) e o ícone  no seu produto não estiver ativo, repita o processo de configuração de WPS no painel de controle do produto e certifique-se de completá-lo dentro de 2 minutos depois de pressionar o botão **WPS** no seu roteador.

Tema principal: [Resolução de problemas de rede](#)

Referências relacionadas

[Não é possível digitalizar em rede](#)

Tarefas relacionadas

[Impressão de uma folha de estado da rede](#)

Temas relacionados

[Rede Wi-Fi](#)

Não é possível digitalizar em rede

Se tiver problemas com a digitalização em rede, tente estas soluções:

- Se você não conseguir digitalizar usando o painel de controle do produto, certifique-se de que reiniciou o computador depois de ter instalado o software do produto. Certifique-se de que o programa Event Manager não está sendo bloqueado por um firewall ou por um software de segurança.

Observação: Se estiver usando um roteador sem fios de 5 GHz, configure o roteador para operar em modo de banda dupla (2,4 GHz e 5 GHz). Se o seu roteador usar um único nome de rede (SSID) para as bandas 2,4 GHz e 5 GHz, dê um nome de rede (SSID) para cada uma das redes, como por exemplo, Rede de 2,4 GHz e Rede de 5 GHz. Consulte a documentação do seu roteador ou entre em contato com o seu provedor de internet para obter instruções.

- Verifique a configuração de digitalização designada no Epson Event Manager.
- Se você estiver digitalizando um original grande em alta resolução, um erro de comunicação de rede pode ocorrer. Tente digitalizar novamente em uma resolução mais baixa.
- Se a comunicação de rede tiver sido interrompida durante a inicialização do Epson Scan 2, saia do Epson Scan 2, aguarde alguns segundos e volte a iniciá-lo. Se o Epson Scan 2 não conseguir reiniciar, desligue o produto, ligue-o novamente e tente reiniciar novamente o Epson Scan 2.
- Verifique a configuração do scanner e restabeleça a conexão, se necessário, usando o utilitário Epson Scan 2:

Windows 10: Clique em  e selecione **EPSON > Epson Scan 2 Utility**. Certifique-se de que o produto está selecionado. Se necessário, selecione a guia **Outras** e clique em **Reiniciar**.

Windows 18.x: Navegue até **Aplicativos**, depois selecione **EPSON** e selecione **Epson Scan 2 Utility**. Certifique-se de que o produto está selecionado. Se necessário, selecione a guia **Outras** e clique em **Reiniciar**.

Windows (outras versões): Clique em  ou em **Iniciar > Todos os programas** ou **Programas > EPSON > Epson Scan 2 > Epson Scan 2 Utility**. Certifique-se de que o produto está selecionado. Se necessário, selecione a guia **Outras** e clique em **Reiniciar**.

Mac: Abra a pasta **Aplicativos**, clique em **Epson Software** e clique em **Epson Scan 2 Utility**. Certifique-se de que o produto está selecionado. Se necessário, selecione a guia **Outras** e clique em **Reiniciar**.

- Talvez seja preciso desabilitar a firewall e qualquer software antivírus em seu roteador ou ponto de acesso sem fio.

Tema principal: [Resolução de problemas de rede](#)

Tarefas relacionadas

[Como iniciar uma digitalização usando o painel de controle do produto](#)

Resolução de problemas de cópia

Confira estas soluções se tiver problemas para copiar com o produto.

[O produto emite sons, mas nada é copiado](#)

[O produto emite ruídos quando fica sem ser usado por um certo tempo](#)

Tema principal: [Solução de problemas](#)

O produto emite sons, mas nada é copiado

Se o seu produto emitir sons, mas nada for copiado, tente estas soluções:

- Execute uma verificação dos jatos de impressão para ver se algum dos jatos está entupido. Em seguida, limpe o cabeçote de impressão, se necessário.
- Se a página de verificação dos jatos não imprimir, mas a luz de eletricidade estiver acesa, certifique-se de que o software do produto foi instalado corretamente.
- Verifique se o seu produto não está inclinado.

Tema principal: [Resolução de problemas de cópia](#)

Conceitos relacionados

[Verificação dos jatos de impressão](#)

[Limpeza do cabeçote de impressão](#)

O produto emite ruídos quando fica sem ser usado por um certo tempo

O seu produto está realizando manutenção de rotina. Isso é normal.

Tema principal: [Resolução de problemas de cópia](#)

Resolução de problemas com o papel

Confira estas soluções se tiver problemas para usar papel com o produto.

[Problemas de alimentação do papel](#)

[Problemas de papel preso no interior do produto](#)

[Problemas de obstrução de papel na tampa traseira](#)

[Problemas de ejeção do papel](#)

Tema principal: [Solução de problemas](#)

Problemas de alimentação do papel

Se você tiver problemas de alimentação do papel, tente estas soluções:

- Coloque o produto em uma superfície plana e opere-o nas condições ambientais recomendadas.
- Certifique-se de inserir a gaveta de papel até o final no seu produto.
- Se várias páginas passarem ao mesmo tempo, retire o papel, abane as bordas para separar as folhas e volte a colocar.
- Não coloque mais do que o número recomendado de folhas.
- Certifique-se de que o papel atende às especificações do seu produto.
- Se o papel fica preso quando você imprime nos dois lados, tente colocar um número menor de folhas.
- Certifique-se de que as configurações de tamanho e tipo de papel estão corretas para a fonte de papel.
- Coloque e ejete papel sem imprimir para limpar o caminho do papel.
- Execute o utilitário de limpeza da guia do papel para limpar o caminho do papel.
- Limpe o rolamento dentro da impressora para remover poeira do caminho do papel.
- Para melhores resultados, siga estas orientações:
 - Use papel novo, liso e de alta qualidade que não esteja enrolado, enrugado, velho, muito fino ou muito espesso.
 - Coloque o papel na gaveta do papel com o lado de impressão voltado para baixo.
 - Siga quaisquer instruções especiais de colocação que tenham sido incluídas com o papel.
 - Use papel de fibra longitudinal. Se não tiver certeza de qual tipo de papel está usando, cheque a embalagem do papel ou entre em contato com o fabricante para confirmar as especificações do papel.

Tema principal: [Resolução de problemas com o papel](#)

Referências relacionadas

[Problemas de alimentação do papel](#)

[Problemas de papel preso no interior do produto](#)

[Problemas de obstrução de papel na tampa traseira](#)

[Especificações do papel](#)

Problemas de papel preso no interior do produto

Caso veja uma mensagem indicando que o papel está preso dentro do produto, siga os passos aqui.

Alerta: Nunca toque nos botões no painel de controle enquanto a sua mão estiver dentro do produto. Se o produto começar a funcionar, pode causar ferimentos. Não toque em partes salientes dentro do produto.

1. Cancele a tarefa de impressão, se necessário.

2. Levante a unidade do scanner até que ela trave no lugar e remova qualquer papel preso dentro dela.

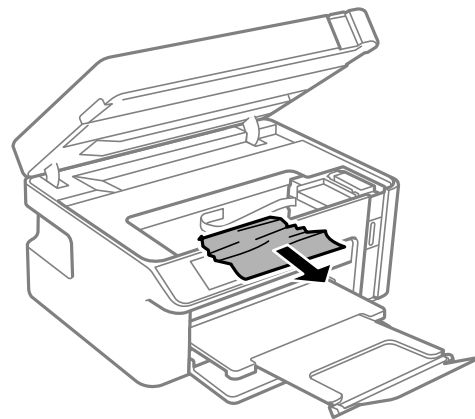
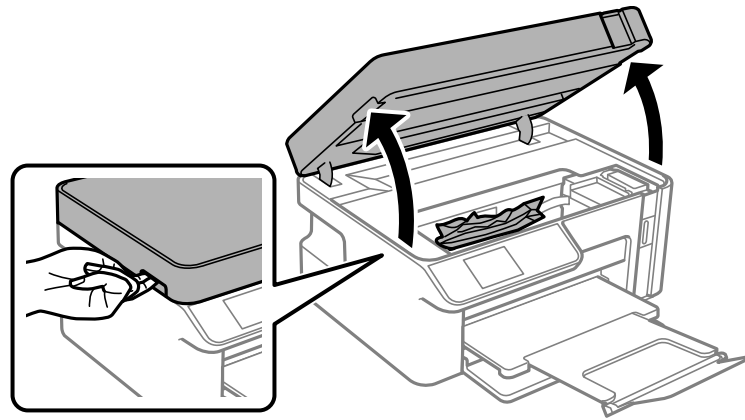

Cuidado: Não toque no cabo achatado branco ou no filme translúcido dentro da impressora.

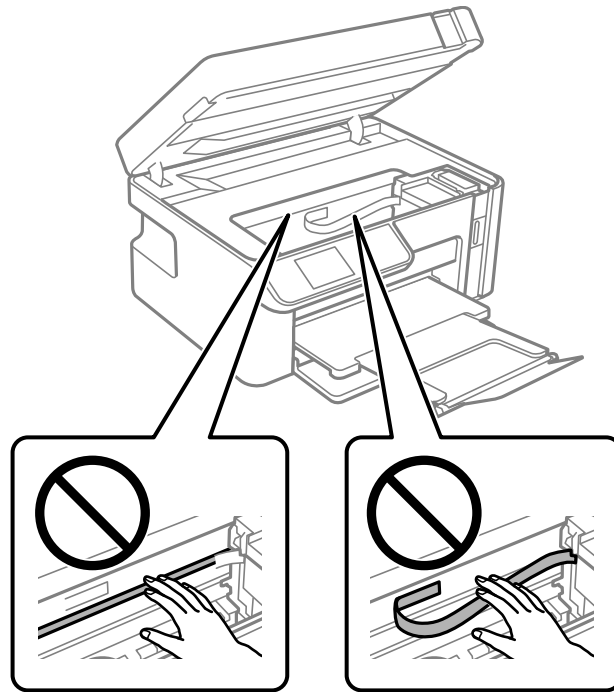

3. Feche a unidade de digitalização.
4. Siga as indicações no visor LCD para eliminar quaisquer mensagens de erro. Se a mensagem de papel preso continuar aparecendo, verifique as outras soluções para obstrução de papel.

Tema principal: [Resolução de problemas com o papel](#)

Problemas de obstrução de papel na tampa traseira

Caso veja uma mensagem indicando que o papel está preso na tampa traseira, siga os passos aqui.

1. Cancele a tarefa de impressão, se necessário.

2. Aperte os botões para soltar a tampa traseira e remover a cobertura do seu produto. Remova cuidadosamente qualquer papel preso de dentro do produto.

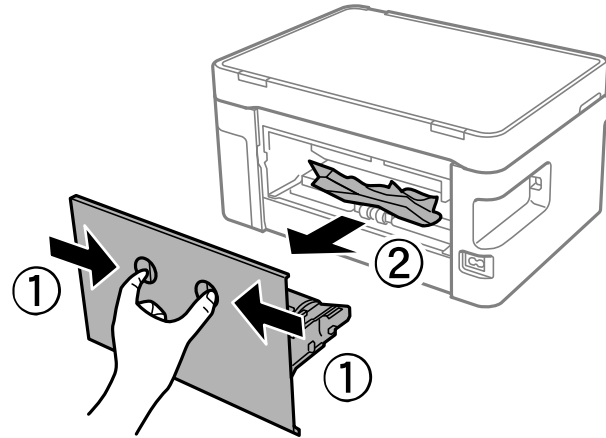

3. Retire o papel preso da tampa traseira.

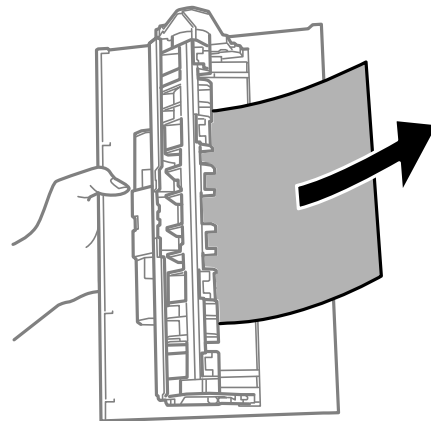

4. Aperte os botões e recoloque a tampa traseira.
5. Siga as indicações no visor LCD para eliminar quaisquer mensagens de erro. Se a mensagem de papel preso continuar aparecendo, verifique as outras soluções para obstrução de papel.

Tema principal: [Resolução de problemas com o papel](#)

Problemas de ejeção do papel

Se você tiver problemas para ejetar o papel corretamente, tente estas soluções:

- Se o papel não for completamente ejetado, você pode ter definido o tamanho de papel errado. Cancele a impressão para ejetar o papel. Selecione o tamanho de papel correto quando imprimir novamente.
- Se o papel estiver enrugado quando for ejetado, ele pode estar úmido ou ser muito fino. Coloque papel novo e não se esqueça de selecionar a configuração de tipo de papel correta quando você imprimir novamente.

Tema principal: [Resolução de problemas com o papel](#)

Referências relacionadas

[Problemas de papel preso no interior do produto](#)

[Configurações de tipo de papel ou mídia - Software de impressão](#)

[Configurações de tipo de papel ou mídia - Painel de controle](#)

[Capacidade de carregamento do papel](#)

Temas relacionados

[Como colocar papel](#)

Solução de problemas de impressão a partir de um computador

Verifique estes pontos se você tiver problemas durante a impressão a partir do computador.

Observação: Quando imprimir usando AirPrint, as configurações de impressão disponíveis são diferentes das cobertas neste manual. Consulte o website da Apple para obter detalhes.

[Nada é impresso](#)

[O ícone do produto não aparece na barra de tarefas do Windows](#)



[A impressão está lenta](#)

Tema principal: [Solução de problemas](#)

Nada é impresso

Se você enviar um trabalho de impressão e nada imprimir, tente estas soluções:

- Certifique-se de que o produto está ligado e conectado ao seu computador.
- Certifique-se de que quaisquer cabos de interface estejam conectados firmemente em ambas as extremidades.

- Se você conectou seu produto a um hub USB, certifique-se de que é um hub de primeira linha. Se ainda assim não imprimir, conecte o produto diretamente ao computador ao invés de usar o hub.
- Se a impressora não puder imprimir usando uma conexão USB, desconecte o cabo USB do computador, clique em com botão direito do mouse no ícone da impressora exibido no computador e selecione **Remover Dispositivo**. Depois conecte o cabo USB no computador e tente imprimir um teste.
- Certifique-se de que o estado da impressora não seja desligado ou pendente.
- Execute uma verificação do produto para ver se a página de teste imprime. Se a página de teste for impressa, verifique se o software do produto está instalado corretamente.
- Verifique se o seu sistema satisfaz os requisitos do sistema para o seu sistema operacional. Se você estiver imprimindo uma imagem de alta resolução, você pode precisar mais do que os requisitos mínimos. Imprima a imagem usando uma resolução mais baixa ou, se necessário, aumente a memória do seu sistema.
- No Windows, verifique se o produto está selecionado como a impressora padrão e se a configuração de porta da impressora corresponde à porta de conexão da impressora.
- No Windows, apague qualquer tarefa de impressão no spooler do Windows: Clique em **Fila de impressão** na guia Manutenção na janela de definições da impressora e cancele quaisquer trabalhos de impressão parados.
- Em Windows, siga um destes passos para abrir o Epson Printer Connection Checker (Verificador de conexão da impressora Epson) e siga as instruções na tela para verificar o estado da conexão:
 - **Windows 10:** Clique em  e selecione **Epson Software > Epson Printer Connection Checker** (Verificador de conexão da impressora Epson).
 - **Windows 8.x:** Navegue até a tela **Aplicativos** e selecione o ícone **Epson Printer Connection Checker** (Verificador de conexão da impressora Epson).
 - **Windows 7:** Clique em  e selecione **Todos os programas > Epson Software > Epson Printer Connection Checker** (Verificador de conexão da impressora Epson).
- No Mac, certifique-se de que a impressora esteja adicionada à lista de impressoras e que a impressora não esteja pausada.

Tema principal: [Solução de problemas de impressão a partir de um computador](#)





Tarefas relacionadas

[Como executar uma verificação do produto](#)

O ícone do produto não aparece na barra de tarefas do Windows

Se você não vir o ícone do produto na barra de tarefas do Windows, primeiro tente reiniciar o computador. Se isso não funcionar, tente esta solução:

1. Execute um dos seguintes procedimentos:

- **Windows 10:** Clique em  e selecione  (Configurações) > **Dispositivos > Impressoras e scanners**. Selecione o nome do seu produto e selecione **Gerenciar > Preferências de impressão**.
- **Windows 8.x:** Navegue até a tela **Aplicativos** e selecione **Painel de Controle > Hardware e Sons > Dispositivos e Impressoras**. Clique com o botão direito do mouse no nome do produto e selecione **Preferências de impressão**, depois selecione o nome do produto mais uma vez, se necessário.
- **Windows 7:** Clique em  e selecione **Dispositivos e Impressoras**. Clique com o botão direito do mouse no nome do produto e selecione **Preferências de impressão**, depois selecione o nome do produto mais uma vez, se necessário.
- **Windows Vista:** Clique , selecione **Painel de controle** e clique em **Impressora em Hardware e som**. Clique com o botão direito do mouse no nome do produto e selecione **Preferências de impressão**, depois selecione o nome do produto mais uma vez, se necessário.

2. Clique na guia **Manutenção**.

3. Clique no botão **Definições expandidas**.

4. Selecione **Ativar EPSON Status Monitor 3** e clique em **OK**.

5. Clique no botão **Preferências de monitoramento**.

6. Clique na opção que adiciona um ícone de atalho à barra de tarefas.

7. Clique em **OK** para fechar as janelas abertas.

Tema principal: [Solução de problemas de impressão a partir de um computador](#)

A impressão está lenta

Se a impressão ficar lenta, tente estas soluções:

- Verifique se o seu sistema satisfaz os requisitos para o seu sistema operacional. Se você estiver imprimindo uma imagem de alta resolução, você pode precisar mais do que os requisitos mínimos. Se necessário, aumente a memória do seu sistema.
- Se estiver usando Windows 7, feche a janela **Dispositivos e Impressoras** antes de imprimir.

- Em um Mac, certifique-se de baixar e instalar o driver da impressora Epson.
- Certifique-se de que o **Modo silencioso** está desligado.
- Libere espaço no seu disco rígido ou execute um utilitário de desfragmentação para liberar espaço existente.
- Feche todos os programas que não estiver usando quando imprimir.
- Se o produto estiver conectado a um hub USB, conecte-o diretamente ao computador ao invés do hub.
- Se a impressão ficar mais lenta depois de imprimir continuamente por um longo tempo, o produto pode ter diminuído a velocidade automaticamente para proteger o mecanismo de impressão contra superaquecimento ou danos. Deixe o produto descansar ligado por 30 minutos e, em seguida, tente imprimir novamente.
- Se estiver imprimindo em uma rede sem fios, fatores como interferência, tráfego na rede ou um sinal fraco podem afetar a velocidade de impressão.

Observação: Se estiver usando um roteador sem fio de 5 GHz, configure o roteador para operar em modo de banda dupla (2,4 GHz e 5 GHz). Se o seu roteador usar um único nome de rede (SSID) para as bandas 2,4 GHz e 5 GHz, dê um nome de rede (SSID) para cada uma das redes, como por exemplo, Rede de 2,4 GHz e Rede de 5 GHz. Consulte a documentação do seu roteador ou entre em contato com o seu provedor de internet para obter instruções.

Para impressão mais rápida, selecione as seguintes configurações de software do produto:

- Certifique-se de que a configuração de tipo de papel corresponde ao tipo de papel colocado.
- Ative quaisquer configurações de alta velocidade no software do seu produto.
- Selecione uma configuração de qualidade de impressão mais baixa.
- Certifique-se de que o tempo de secagem da tinta não foi aumentado para impressão nos dois lados do papel.
- **Windows:** Clique na guia **Manutenção** ou **Utilitários**, selecione **Definições expandidas** ou **Velocidade e progresso** e selecione as seguintes configurações:
 - **Processar sempre dados RAW**
 - **Modo de reprodução de página**
 - **Imprimir como Bitmap**
- **Windows:** Selecione **Preferências de Impressão**, clique na guia **Mais opções** e certifique-se de que a configuração **Impressão bidirecional** esteja ativada.

Se a impressão ainda estiver lenta e você estiver usando Windows 7 ou Windows Vista, tente o seguinte:

1. Clique em  e selecione **Computador** ou **Meu computador**. Clique duas vezes no drive **C:** e abra estas pastas: **ProgramData > EPSON > IMPRESSORA**.

Observação: Caso não veja a pasta ProgramData, abra o menu **Organizar** e selecione **Opções de Pasta e Pesquisa**. Na janela que aparecer, clique na guia **Exibir**, selecione **Mostrar arquivos, pastas e unidades ocultas** na lista de configurações Avançado e clique em **OK**.

2. Clique com o botão direito do mouse no arquivo **EPAUDF01.AUD** e selecione **Excluir**.
3. Reinicie o seu computador e tente imprimir novamente.

Tema principal: [Solução de problemas de impressão a partir de um computador](#)

Referências relacionadas

[Configurações de tipo de papel ou mídia - Software de impressão](#)

[Configurações de tipo de papel ou mídia - Painel de controle](#)

[Requisitos de sistema para Windows](#)

[Requisitos de sistema para Mac](#)

Tarefas relacionadas

[Como selecionar configurações básicas de impressão - Windows](#)

[Como selecionar as configurações básicas de impressão - Mac](#)

[Seleção das configurações avançadas - Windows](#)

[Seleção das preferências de impressão - Mac](#)

Resolução de problemas de leiaute e conteúdo de página

Verifique estes pontos se você tiver problemas com o leiaute ou o conteúdo das páginas impressas.

Observação: Quando imprimir usando AirPrint, as configurações de impressão disponíveis são diferentes das cobertas neste manual. Consulte o website da Apple para obter detalhes.

[Imagem aparece invertida](#)

[Muitas cópias são impressas](#)

[Páginas em branco são impressas](#)

[As margens estão incorretas no impresso](#)

[Caracteres incorretos são impressos](#)

Tamanho ou posição incorreta da imagem

O impresso está inclinado

Tema principal: [Solução de problemas](#)

Imagem aparece invertida

Se a sua imagem impressa for invertida de forma inesperada, tente estas soluções:

- Desative quaisquer configurações de imagem em espelho ou de inversão no seu aplicativo de impressão.
- Desative a configuração **Espelhar imagem**, **Inverter horizontalmente** ou **Inverter orientação da página** no software da impressora. (Essa opção tem nomes diferentes, dependendo da versão do seu sistema operacional.)

Tema principal: [Resolução de problemas de leiaute e conteúdo de página](#)

Tarefas relacionadas

[Seleção das opções de leiaute e impressão - Windows](#)

[Como selecionar as configurações básicas de impressão - Mac](#)

Muitas cópias são impressas

Certifique-se de que a opção de **Cópias** no seu programa de impressão ou no software da impressora não está configurada para várias cópias.

Tema principal: [Resolução de problemas de leiaute e conteúdo de página](#)

Páginas em branco são impressas

Se páginas em branco forem impressas inesperadamente, tente estas soluções:

- Certifique-se de que selecionou as configurações de tamanho de papel corretas no programa de impressão e no software da impressora.
- Se houver uma página em branco no documento que deseja imprimir e você não quiser imprimi-la, selecione a opção **Ignorar páginas em branco** no software da impressora, se disponível.
- Execute uma verificação dos jatos de impressão para ver se algum dos jatos está entupido. Em seguida, limpe o cabeçote de impressão, se necessário.
- Certifique-se de que seu produto está selecionado no seu programa de impressão.
- Você pode ter que recarregar a tinta. Faça uma inspeção visual do nível da tinta.

Tema principal: [Resolução de problemas de leiaute e conteúdo de página](#)

Conceitos relacionados

[Verificação dos jatos de impressão](#)
[Limpeza do cabeçote de impressão](#)

Referências relacionadas

[Configurações de tipo de papel ou mídia - Software de impressão](#)

Temas relacionados

[Como colocar papel](#)

As margens estão incorretas no impresso

Se os impressos tiverem margens incorretas, tente estas soluções:

- Certifique-se de que tenha selecionado as configurações de tamanho de papel corretas no programa de impressão e no software da impressora.
- Certifique-se de que selecionou as margens corretas para o tamanho do papel no programa de impressão.
- Certifique-se de que o papel esteja posicionado corretamente para a alimentação no produto.
- Quando colocar originais no vidro do scanner, alinhe o canto do original com o canto indicado pela seta. Se as bordas da cópia estiverem cortadas, afaste levemente o original das bordas.
- Limpe o vidro do scanner e a tampa de documentos. Se houver poeira ou manchas no vidro, a área de cópia pode se estender para incluir a poeira ou as manchas.
- Carregue papel na direção correta e deslize as guias da borda contra as bordas do papel.
- Selecione o tamanho correto do original nas configurações de cópia.

Você pode usar a opção de visualização no software da impressora para verificar as suas margens antes de imprimir.

Tema principal: [Resolução de problemas de layout e conteúdo de página](#)

Referências relacionadas

[Opções de cópia](#)

Tarefas relacionadas

[Como selecionar configurações básicas de impressão - Windows](#)
[Como selecionar as configurações básicas de impressão - Mac](#)
[Como selecionar as configurações de página - Mac](#)
[Como colocar originais no vidro do scanner](#)

Temas relacionados

[Como colocar papel](#)

Caracteres incorretos são impressos

Se aparecerem caracteres incorretos em seus impressos, tente estas soluções antes de imprimir novamente:

- Certifique-se de que quaisquer cabos estejam conectados firmemente em ambas as extremidades.
- No Windows, apague qualquer tarefa de impressão no spooler do Windows: Clique em **Fila de impressão** na guia Manutenção na janela de definições da impressora e cancele quaisquer trabalhos de impressão parados.
- Se o produto estiver conectado a um hub USB, conecte-o diretamente ao computador ao invés do hub.
- Se ainda assim aparecerem caracteres incorretos nos seus impressos, tente conectar o seu produto usando um cabo diferente.
- Se o computador entrou em modo de repouso depois da última impressão, o próximo trabalho de impressão depois do computador sair do modo de repouso pode conter caracteres ilegíveis. Imprima o documento novamente.
- Certifique-se de que esteja usando o software da impressora para este produto. Verifique o nome do produto na parte superior da janela do driver.

Tema principal: [Resolução de problemas de leiaute e conteúdo de página](#)

Tarefas relacionadas

[Como selecionar configurações básicas de impressão - Windows](#)

[Como selecionar as configurações básicas de impressão - Mac](#)

[Como selecionar as configurações de página - Mac](#)

Tamanho ou posição incorreta da imagem

Se a sua imagem impressa for do tamanho errado ou estiver na posição errada, tente estas soluções:

- Certifique-se de que selecionou as configurações de tamanho de papel e de leiaute corretas no programa de impressão e no software da impressora.
- Certifique-se de que selecionou o tamanho correto de papel no painel de controle.
- Certifique-se de que o papel está posicionado corretamente para a alimentação na impressora.
- Deslize as guias de borda até a borda do papel.
- Limpe o vidro do scanner e a tampa de documentos.

- Se as bordas de uma cópia estiverem cortadas, afaste levemente o original das bordas do vidro do scanner.
- Certifique-se de que selecionou as margens corretas para o tamanho do papel no programa de impressão.
- Certifique-se de selecionar a configuração correta de tamanho para o seu original nas configurações de cópia.

Você pode usar a opção de visualização no software da impressora para verificar as suas margens antes de imprimir.

Tema principal: [Resolução de problemas de leiaute e conteúdo de página](#)

Referências relacionadas

[Opções de cópia](#)

Tarefas relacionadas

[Como selecionar configurações básicas de impressão - Windows](#)

[Como selecionar as configurações básicas de impressão - Mac](#)

[Como selecionar as configurações de página - Mac](#)

[Como colocar originais no vidro do scanner](#)

Temas relacionados

[Como colocar papel](#)

O impresso está inclinado

Se os impressos estiverem inclinados, tente estas soluções:

- Certifique-se de que o papel esteja colocado na direção correta.
- Certifique-se de que o papel atende às especificações do produto.
- Não coloque mais do que o número recomendado de folhas.
- Deslize as guias de borda até a borda do papel.
- Certifique-se de que a configuração de tipo de papel corresponde ao tipo de papel colocado.
- Selecione uma configuração de qualidade de impressão mais alta no software da impressora.
- Desative todas as configurações de alta velocidade no software do seu produto.
- Alinhe o cabeçote de impressão.
- Ajuste a qualidade de impressão.
- Certifique-se de que o produto não está imprimindo em uma posição inclinada ou em ângulo.

Tema principal: [Resolução de problemas de leiaute e conteúdo de página](#)

Tarefas relacionadas

[Como selecionar configurações básicas de impressão - Windows](#)

[Como selecionar as configurações básicas de impressão - Mac](#)

[Como selecionar as configurações de página - Mac](#)

Resolução de problemas de qualidade de impressão

Verifique estes pontos se tiver problemas com a qualidade de impressão, mas a sua imagem parecer bem na tela do computador.

Observação: Quando imprimir usando AirPrint, as configurações de impressão disponíveis são diferentes das cobertas neste manual. Consulte o website da Apple para obter detalhes.

[Linhas brancas ou escuras no impresso](#)

[O impresso está borrado ou manchado](#)

[O impresso está fraco ou tem espaços em branco](#)

[O impresso está granulado](#)

Tema principal: [Solução de problemas](#)

Temas relacionados

[Resolução de problemas de qualidade da imagem digitalizada](#)

Linhas brancas ou escuras no impresso

Se você notar linhas brancas ou escuras nos impressos (também chamadas de faixas), tente estas soluções antes de reimprimir:

- Execute uma verificação dos jatos de impressão para ver se algum dos jatos está entupido. Em seguida, limpe o cabeçote de impressão, se necessário.
- Certifique-se de que a configuração de tipo de papel corresponde ao tipo de papel colocado.
- Certifique-se de que colocou corretamente a face de impressão do papel para o seu produto.
- Desative todas as configurações de alta velocidade no software do seu produto.
- Alinhe o cabeçote de impressão. Se a qualidade de impressão não melhorar depois de alinhar o cabeçote de impressão, desative a configuração bidirecional (alta velocidade).
- Ajuste a qualidade de impressão no software do produto.

- Quando faixas horizontais aparecerem ou o papel ficar borrado na parte superior ou inferior, carregue papel na direção correta e deslize as guias da borda contra a borda do papel.
- Caso continue a ver linhas ou faixas horizontais ou verticais nos seus impressos depois de limpar e alinhar o cabeçote de impressão, você pode aprimorar o alinhamento horizontal ou vertical usando as opções para melhorar faixas no menu Manutenção.
- Quando faixas verticais aparecerem ou o papel estiver borrado, limpe o caminho do papel.
- Você pode ter que recarregar a tinta. Faça uma inspeção visual do nível da tinta.
- Se você não usar o produto durante muito tempo, execute o utilitário de limpeza intensa.

Observação: A limpeza intensa consome muita tinta, então execute esse utilitário somente se não conseguir melhorar a qualidade de impressão fazendo a limpeza o cabeçote de impressão.

Tema principal: [Resolução de problemas de qualidade de impressão](#)

Conceitos relacionados

[Verificação dos jatos de impressão](#)

[Limpeza do cabeçote de impressão](#)

[Alinhamento do cabeçote de impressão](#)

Tarefas relacionadas

[Seleção das opções de leiaute e impressão - Windows](#)

[Como recarregar a tinta](#)

Temas relacionados

[Como colocar papel](#)

O impresso está borrado ou manchado

Se os impressos estiverem borrados ou manchados, tente estas soluções:

- Certifique-se de que o papel não está úmido, enrolado, velho ou sendo passado incorretamente pelo seu produto.
- Deslize as guias da borda até a borda do papel.
- Use uma folha de suporte com papel especial ou coloque uma folha de papel especial de cada vez.
- Coloque uma folha de papel preta na parte traseira do original e copie novamente.
- Certifique-se de que o papel atende às especificações do produto.
- Use papéis Epson para garantir a saturação adequada e absorção de tintas Epson genuínas.

- Certifique-se de que a configuração de tipo de papel no software do produto corresponde ao tipo de papel colocado.
- Certifique-se de que colocou corretamente a face de impressão do papel para o seu produto.
- Se for imprimir em papel espesso ou envelopes, certifique-se de selecionar as configurações apropriadas. Em Windows, você também pode selecionar **Papel de fibra curta** nas configurações Avançadas.
- Quando imprimir manualmente nos dois lados do papel, certifique-se de que a tinta esteja completamente seca antes de carregar o papel.
- Desative todas as configurações de alta velocidade no software do seu produto.
- Se você imprimir nos dois lados de uma folha de papel, podem aparecer manchas no verso das imagens muito saturadas ou escuras. Se um dos lados da folha tiver uma imagem mais clara ou texto, imprima aquele lado primeiro. Certifique-se de que a tinta secou antes de recarregar o papel para imprimir do outro lado. Ajuste a configuração de densidade e/ou de tempo de secagem da tinta.
- Diminua a configuração de densidade de cópia no painel de controle do produto.
- O nível da tinta pode estar baixo e você pode ter que recarregar a tinta. Faça uma inspeção visual do nível da tinta.
- Execute uma verificação dos jatos de impressão para ver se algum dos jatos está entupido. Em seguida, limpe o cabeçote de impressão, se necessário.
- Alinhe o cabeçote de impressão.
- Ajuste a qualidade de impressão no software do produto.
- Limpe o caminho de papel.
- Não aperte o original ou a tampa de documentos com muita força quando estiver digitalizando originais no vidro do scanner.
- Limpe o vidro do scanner.
- Use a tinta antes da data de vencimento impressa na embalagem.
- Se você imprimiu quando o nível da tinta estava muito baixo para ser visto na janela do tanque, recarregue o tanque de tinta até a linha superior e execute o utilitário de Eliminação total da tinta. Faça uma verificação dos jatos para ver se a qualidade de impressão melhorou.
- Se você não usar o produto durante muito tempo, execute o utilitário de limpeza intensa.

Observação: A limpeza intensa consome muita tinta, então execute esse utilitário somente se não conseguir melhorar a qualidade de impressão fazendo a limpeza o cabeçote de impressão.

Observação: O produto não funcionará corretamente se estiver inclinado. Coloque-o sobre uma superfície plana e estável, que se estenda além da base do produto em todas as direções.

Tema principal: [Resolução de problemas de qualidade de impressão](#)

Conceitos relacionados

[Verificação dos jatos de impressão](#)

[Limpeza do cabeçote de impressão](#)

[Alinhamento do cabeçote de impressão](#)

Referências relacionadas

[Papéis Epson compatíveis](#)

Tarefas relacionadas

[Como alinhar o cabeçote de impressão utilizando o painel de controle do produto](#)

[Seleção das preferências de impressão - Mac](#)

[Seleção das opções de leiaute e impressão - Windows](#)

[Seleção das configurações avançadas - Windows](#)

[Como selecionar configurações básicas de impressão - Windows](#)

[Como selecionar as configurações básicas de impressão - Mac](#)

[Como limpar a guia de papel](#)

O impresso está fraco ou tem espaços em branco

Se os impressos estiverem fracos ou tiverem espaços em branco, tente estas soluções:

- Execute uma verificação dos jatos de impressão para ver se algum dos jatos está entupido. Em seguida, limpe o cabeçote de impressão, se necessário.
- O nível da tinta pode estar baixo. Faça uma inspeção visual do nível da tinta.
- Certifique-se de que a configuração de tipo de papel corresponde ao tipo de papel colocado.
- Certifique-se de que o papel não está úmido, enrolado, velho ou sendo passado incorretamente pelo seu produto.
- Alinhe o cabeçote de impressão.
- Ajuste a qualidade de impressão no software do produto.
- Limpe o caminho de papel.
- Se você não usar o produto durante muito tempo, execute o utilitário de limpeza intensa.

Observação: A limpeza intensa consome muita tinta, então execute esse utilitário somente se não conseguir melhorar a qualidade de impressão fazendo a limpeza o cabeçote de impressão.

Tema principal: [Resolução de problemas de qualidade de impressão](#)

Referências relacionadas

[Configurações de tipo de papel ou mídia - Software de impressão](#)

[Configurações de tipo de papel ou mídia - Painel de controle](#)

Tarefas relacionadas

[Como limpar a guia de papel](#)

[Como recarregar a tinta](#)

Temas relacionados

[Como colocar papel](#)

O impresso está granulado

Se os impressos estiverem granulados, tente estas soluções:

- Certifique-se de que colocou corretamente a face de impressão do papel para o seu produto.
- Selecione uma qualidade de impressão mais alta e desative todas as configurações de alta velocidade no software do seu produto.
- Execute uma verificação dos jatos de impressão para ver se algum dos jatos está entupido. Em seguida, limpe o cabeçote de impressão, se necessário.
- Alinhe o cabeçote de impressão.
- Ajuste a qualidade de impressão no software do produto.
- Você pode ter que aumentar a resolução da imagem ou imprimir um tamanho menor; consulte a documentação do software.

Observação: Imagens da Internet podem ser de baixa resolução e não resultar em impressos de alta qualidade.

- Se você aumentou o tamanho da sua imagem em um programa de edição de imagens, é necessário que aumente a configuração de resolução da imagem para que retenha uma alta qualidade de imagem. Aumente a resolução da imagem na mesma proporção que aumentou o tamanho da imagem. Por exemplo, se a resolução de imagem for de 300 dpi (pontos por polegadas) e você for dobrar o tamanho da imagem para impressão, mude a configuração de resolução para 600 dpi.

Observação: Uma configuração de resolução mais alta resulta em arquivos de tamanho maior, o que pode demorar mais para processar e imprimir. Considere as limitações do seu computador quando selecionar uma resolução e selecione a menor resolução possível que produza uma qualidade aceitável, para que o tamanho dos arquivos seja fácil de gerenciar.

Tema principal: [Resolução de problemas de qualidade de impressão](#)

Conceitos relacionados

[Verificação dos jatos de impressão](#)

[Limpeza do cabeçote de impressão](#)

[Alinhamento do cabeçote de impressão](#)

Tarefas relacionadas

[Seleção das preferências de impressão - Mac](#)

[Seleção das opções de leiaute e impressão - Windows](#)

[Como selecionar configurações básicas de impressão - Windows](#)

[Como selecionar as configurações básicas de impressão - Mac](#)

Resolução de problemas de digitalização

Confira estas soluções se tiver problemas para digitalizar com o produto.

Observação: Para soluções quando usar o software Epson ScanSmart, consulte o utilitário de ajuda do Epson ScanSmart.

[O software de digitalização não funciona corretamente](#)

[Não é possível iniciar o Epson Scan 2](#)

[A digitalização é lenta](#)

Tema principal: [Solução de problemas](#)

O software de digitalização não funciona corretamente

Se o seu software de digitalização não funcionar corretamente, tente estas soluções:

- Verifique se o seu computador tem memória suficiente e satisfaz os requisitos do sistema para seu sistema operacional.
- Certifique-se de que o computador não está em modo de economia de energia, como em modo de repouso ou espera. Se esse for o caso, desperte o seu sistema e reinicie o software de digitalização.

- Se você atualizou seu sistema operacional, mas não reinstalou o software de digitalização, tente reinstalá-lo.
- Em Windows, certifique-se de que o seu produto esteja listado como um dispositivo válido em **Scanners e câmeras** no painel de controle.
- Tente digitalizar com uma resolução menor ou aumente o espaço livre no disco rígido do computador. A digitalização para se o tamanho total dos dados alcançar o limite.

Tema principal: [Resolução de problemas de digitalização](#)

Conceitos relacionados

[Desinstalação do software do seu produto](#)

Referências relacionadas

[Requisitos de sistema para Windows](#)

[Requisitos de sistema para Mac](#)

Não é possível iniciar o Epson Scan 2

Se você não conseguir iniciar o Epson Scan 2, tente estas soluções:

- Verifique se o produto está ligado e os cabos de interface estão conectados firmemente em ambas as extremidades.
- Se o produto estiver conectado a um hub USB, conecte-o diretamente ao computador ao invés do hub.
- Se digitalizar em alta resolução em rede, um erro de comunicação pode ocorrer. Diminua a resolução.
- Certifique-se de que o Epson Scan 2 está selecionado no programa de digitalização.
- Certifique-se de que o computador não está em modo de economia de energia, como em modo de repouso ou espera. Se esse for o caso, reinicie o seu sistema e reinicie o Epson Scan 2.
- Verifique a configuração de conexão e teste a conexão usando a o utilitário Epson Scan 2:

Windows 10: Clique em  e selecione **EPSON > Epson Scan 2 Utility**. Certifique-se de que o produto correto está selecionado. Se necessário, selecione a guia **Outras** e clique em **Reiniciar**.

Windows 8.x: Navegue até a tela **Aplicativos** e selecione **Epson Scan 2 Utility**. Certifique-se de que o produto correto está selecionado. Se necessário, selecione a guia **Outras** e clique em **Reiniciar**.

Windows (outras versões): Clique em  ou em **Iniciar > Todos os programas** ou **Programas > EPSON > Epson Scan 2 > Epson Scan 2 Utility**. Certifique-se de que o produto correto está selecionado. Se necessário, selecione a guia **Outras** e clique em **Reiniciar**.

Mac: Abra a pasta **Aplicativos**, clique em **Epson Software** e clique em **Epson Scan 2 Utility**. Certifique-se de que o produto correto está selecionado. Se necessário, selecione a guia **Outras** e clique em **Reiniciar**.

- Certifique-se de que não tem várias versões do Epson Scan 2 instaladas. Se tiver, desinstale-as e instale apenas uma versão.
- Se você atualizou seu sistema operacional, mas não reinstalou o Epson Scan 2, tente reinstalá-lo.

Tema principal: [Resolução de problemas de digitalização](#)

Temas relacionados

[Como iniciar uma digitalização](#)

A digitalização é lenta

Se a digitalização ficar lenta, tente estas soluções:

- Digitalize o seu original em uma velocidade mais baixa, se possível.
- Verifique se o seu sistema satisfaz os requisitos para o seu sistema operacional. Se você estiver digitalizando uma imagem de alta resolução, você pode precisar mais do que os requisitos mínimos. Se necessário, aumente a memória do seu sistema ou reduza a resolução.

Tema principal: [Resolução de problemas de digitalização](#)

Resolução de problemas de qualidade da imagem digitalizada

Confira estas seções se uma imagem digitalizada na tela do computador tiver um problema de qualidade.

Observação: Para soluções quando usar o software Epson ScanSmart, consulte o utilitário de ajuda do Epson ScanSmart.

[A imagem consiste apenas de alguns pontos](#)

[Uma linha pontilhada aparece em todas as imagens digitalizadas](#)

[As linhas retas em uma imagem aparecem tortas](#)

[Problemas de qualidade da imagem digitalizada](#)

[As cores da imagem são desiguais nas bordas](#)

[Ondulações aparecem na imagem](#)

[As bordas da imagem digitalizada são cortadas](#)

[Caracteres não são reconhecidos durante a conversão para texto editável \(OCR\)](#)

Tema principal: [Solução de problemas](#)

A imagem consiste apenas de alguns pontos

Se a sua imagem digitalizada consistir apenas de alguns pontos, tente estas soluções:

- Certifique-se de que você colocou o original para a digitalização virado para o lado correto.
- Se a configuração **Tipo de imagem** estiver definida como **Preto & Branco**, ajuste a configuração **Limiar** e digitalize normalmente.
- Remova qualquer fiapo ou sujeira do seu original.
- Não aperte o original ou a tampa de documentos com muita força.

Tema principal: [Resolução de problemas de qualidade da imagem digitalizada](#)

Uma linha pontilhada aparece em todas as imagens digitalizadas

Se uma linha ou pontos aparecerem em todas as suas imagens digitalizadas, tente estas soluções:

- Limpe o vidro do scanner com um pano macio, seco e sem fiapos ou use uma pequena quantidade de limpador de vidro no pano, se necessário. Toalhas de papel não são recomendadas.

Cuidado: Não borrife o limpador de vidro diretamente sobre o vidro do scanner.

- Certifique-se de que quaisquer cabos de interface estejam conectados firmemente em ambas as extremidades.

Tema principal: [Resolução de problemas de qualidade da imagem digitalizada](#)

As linhas retas em uma imagem aparecem tortas

Se as linhas retas em um original aparecem tortas na imagem digitalizada, certifique-se de colocar o original reto quando digitalizá-lo.

Limpe o vidro do scanner com um pano macio, seco e sem fiapos ou use uma pequena quantidade de limpador de vidro no pano, se necessário. Toalhas de papel não são recomendadas.

Mantenha a tampa de documentos fechada para evitar que sujeira ou poeira entre no scanner.

Tema principal: [Resolução de problemas de qualidade da imagem digitalizada](#)

Tarefas relacionadas

[Como colocar originais no vidro do scanner](#)

Problemas de qualidade da imagem digitalizada

Se tiver problemas de qualidade com a sua imagem digitalizada, tente estas soluções:

A imagem está distorcida ou borrada

- Verifique se o seu original não está enrugado ou deformado. Isso pode impedir que o original fique plano no vidro do scanner.
- Não mova o original ou o seu produto durante a digitalização.
- O produto não funcionará corretamente se estiver inclinado. Coloque o seu produto em uma superfície plana e estável, que se estenda além da base do produto em todas as direções.
- Ajuste estas configurações do Epson Scan 2 ou Epson ScanSmart (se disponíveis) e tente digitalizar novamente:
 - Selecione o **Tipo de Imagem** correto para o original.
 - Aumente a configuração de **Resolução**.
 - Se a configuração **Tipo de imagem** estiver definida como **Preto & Branco**, ajuste a configuração **Limiar**. (A **Opção imagem** deve estar definida como **Nenhum** ou **Melhoria de cor**.)
 - Se a configuração **Tipo de imagem** estiver definida como **Cor** ou **Tons de cinza**, selecione a configuração **Máscara Suavizadora**.
 - Se a opção **Tipo de imagem** estiver configurada como **Preto & Branco**, selecione **Melhoramento de texto**. Se a opção **Tipo de imagem** estiver configurada como **Cor** ou **Tons de cinza**, mude a configuração de **Melhoramento de texto** para **Alto**.

A imagem está muito escura

- Selecione o **Tipo de Imagem** correto para o original.
- Se a configuração **Tipo de imagem** estiver definida como **Auto**, **Cor** ou **Tons de cinza**, ajuste a configuração **Brilho**.
- Verifique as configurações de brilho e contraste do monitor do computador.

O verso da imagem original aparece na imagem digitalizada

- Coloque uma folha de papel preta na parte traseira do original e digitalize novamente.
- Ajuste estas configurações do Epson Scan 2 ou Epson ScanSmart (se disponíveis) e tente digitalizar novamente:
 - Selecione o **Tipo de Imagem** correto para o original.
 - Selecione a guia **Definições avançadas** e ajuste a configuração de **Brilho**.

- Se a opção **Tipo de imagem** estiver configurada como **Preto & Branco**, selecione **Melhoramento de texto**. Se a opção **Tipo de imagem** estiver configurada como **Cor** ou **Tons de cinza**, mude a configuração de **Melhoramento de texto** para **Alto**.

Observação: As configurações **Melhoria de Texto** e **Remover fundo** dependem do **Tipo de Imagem** selecionado.

As cores da imagem digitalizada não correspondem às cores originais

As cores impressas nunca poderão corresponder exatamente às cores no monitor do computador porque impressoras e monitores utilizam sistemas de cor diferentes: os monitores usam RGB (vermelho, verde e azul) e impressoras normalmente utilizam CMYK (ciano, magenta, amarelo e preto).

Verifique a correspondência de cores e a capacidade de gerenciamento de cores do computador, adaptador de vídeo e do software que você está usando para ver se eles estão afetando a paleta de cores que você vê na tela.

Para ajustar as cores da sua imagem digitalizada, ajuste estas configurações do Epson Scan 2 ou Epson ScanSmart (se disponível) e tente digitalizar novamente:

- Selecione o **Tipo de Imagem** correto para o original.
- Se a configuração **Tipo de imagem** estiver definida como **Auto**, **Cor** ou **Tons de cinza**, ajuste a configuração **Contraste**.
- Se a configuração **Tipo de imagem** estiver definida como **Preto & Branco** ou **Tons de cinza**, ajuste a configuração **Melhoria de cor**.

Tema principal: [Resolução de problemas de qualidade da imagem digitalizada](#)

Referências relacionadas

[Configurações adicionais de digitalização - guia Definições principais](#)

[Configurações adicionais de digitalização - Configurações Avançadas](#)

As cores da imagem são desiguais nas bordas

Se você estiver digitalizando um original espesso ou torto, cubra as margens com papel para bloquear a luz externa quando digitalizá-lo.

Tema principal: [Resolução de problemas de qualidade da imagem digitalizada](#)

Ondulações aparecem na imagem

Você pode ver uma ondulação (chamada padrão moiré) em imagens digitalizadas de documentos impressos. Isso é causado pela interferência de tons diferentes na tela do scanner e na tela de meio-

tom do original. Para reduzir esse efeito, ajuste estas configurações do Epson Scan 2 (se disponíveis) e tente digitalizar outra vez:

- Selecione a configuração **Sem ondulação** na guia Definições avançadas.
- Selecione uma configuração de **Resolução** mais baixa.
- Coloque o original em um ângulo levemente diferente.

Tema principal: [Resolução de problemas de qualidade da imagem digitalizada](#)

Referências relacionadas

[Configurações adicionais de digitalização - guia Definições principais](#)

[Configurações adicionais de digitalização - Configurações Avançadas](#)

As bordas da imagem digitalizada são cortadas

Se as bordas de uma imagem digitalizada estiverem cortadas, verifique se o original foi colocado corretamente para a digitalização. Se necessário, mova o original para um pouco mais longe das bordas do vidro do scanner.

Nas configurações do Epson Scan 2 ou do Epson ScanSmart, defina a opção **Preenchimento de borda** como **Inexistente**.

Tema principal: [Resolução de problemas de qualidade da imagem digitalizada](#)

Tarefas relacionadas

[Como colocar originais no vidro do scanner](#)

Caracteres não são reconhecidos durante a conversão para texto editável (OCR)

Se os caracteres nas suas imagens digitalizadas não forem reconhecidos durante a conversão OCR, tente estas soluções:

- Certifique-se de que o seu original esteja carregado reto no produto.
- Use um original com texto legível.
- Na janela **Opções de formato de imagem** em Epson Scan 2, verifique se a opção **Idioma do texto** está configurada corretamente na guia **Texto**.
- Selecione **Configurações > Configurações do scanner > Configurações de digitalização**, ajuste essas configurações e tente digitalizar novamente:
 - Na guia **Definições principais**, selecione o **Tipo de Imagem** correto para o original.
 - Na guia **Definições avançadas**, selecione **Melhoria de Texto** e escolha uma configuração.

Observação: A configuração **Melhoria de Texto** depende do **Tipo de Imagem** selecionado.

- Se **Tipo de Imagem** estiver definido como **Preto & Branco**, ajuste a configuração **Limiar** na guia **Definições avançadas**.

Tema principal: [Resolução de problemas de qualidade da imagem digitalizada](#)

Tarefas relacionadas

[Como colocar originais no vidro do scanner](#)

Desinstalação do software do seu produto

Se tiver um problema que exija que desinstale e reinstale o software, siga as instruções para o seu sistema operacional.



[Como desinstalar o software do produto - Windows](#)

[Desinstalação do software do produto - Mac](#)

Tema principal: [Solução de problemas](#)

Como desinstalar o software do produto - Windows

Você pode desinstalar e reinstalar o software do produto para resolver certos problemas.

1. Desligue o produto.
2. Feche quaisquer programas ou aplicativos abertos.
3. Desconecte os cabos de interface.
4. Execute um dos seguintes procedimentos:
 - **Windows 10:** Clique em  e selecione  (Configurações) > **Aplicativos** ou **Sistemas** > **Aplicativos e recursos**. Depois selecione o programa que você deseja desinstalar e selecione **Desinstalar**.
 - **Windows 8.x:** Navegue até a tela **Aplicativos** e selecione **Painel de Controle** > **Programas** > **Programas e Recursos**. Selecione a opção para desinstalar o seu produto Epson, depois selecione **Desinstalar/Alterar**.

Observação: Caso veja a janela de **Controle de Conta do Usuário**, clique em **Sim** ou em **Continuar**.

Selecione o seu produto novamente, se necessário, depois selecione **OK** e clique em **Sim** para confirmar a desinstalação.

- **Windows (outras versões):** Clique em  ou em **Iniciar** e selecione **Todos os programas** ou **Programas**. Selecione **EPSON**, selecione o produto, clique em **Desinstalar software de impressora EPSON**.

Observação: Caso veja a janela de **Controle de Conta do Usuário**, clique em **Sim** ou em **Continuar**.

Na próxima janela, selecione seu produto e clique em **OK**. Depois siga as instruções na tela.

5. Siga um destes passos para desinstalar o Epson Event Manager e depois siga as instruções na tela:
 - **Windows 10/8.x:** Selecione **Epson Event Manager** e clique em **Desinstalar**.
 - **Windows 7/Windows Vista:** Abra o utilitário **Painel de Controle** do Windows. Selecione **Programas e Recursos**. (Na vista Clássica, selecione **Programas** e clique em **Desinstalar um programa**.) Selecione **Epson Event Manager** e clique em **Desinstalar/Alterar**.
6. Siga um destes passos para desinstalar o Epson Scan 2 e depois siga as instruções na tela:
 - **Windows 10:** Selecione **Epson Scan** e clique em **Desinstalar**.
 - **Windows 8.x/Windows 7/Windows Vista:** Selecione **Epson Scan** e clique em **Desinstalar/Alterar**.
7. Siga um destes passos para desinstalar o Epson ScanSmart e depois siga as instruções na tela:
 - **Windows 10:** Selecione **Epson ScanSmart** e clique em **Desinstalar**.
 - **Windows 8.x/Windows 7/Windows Vista:** Selecione **Epson ScanSmart** e clique em **Desinstalar/Alterar**.
8. Reinicie o computador, em seguida, consulte o pôster *Guia de instalação* para reinstalar o software.

Observação: Se reinstalar o software do produto não resolver o problema, entre em contato com a Epson.

Tema principal: [Desinstalação do software do seu produto](#)

Desinstalação do software do produto - Mac

Na maioria dos casos, você não precisa desinstalar o software do produto antes de voltar a instalá-lo. No entanto, você pode baixar o utilitário de desinstalação do site de suporte da Epson para desinstalar o software do produto, conforme descrito aqui.

Observação: Se reinstalar o software do produto não resolver o problema, entre em contato com a Epson.

1. Para baixar o utilitário Uninstaller, visite o site epson.com.br/suporte e selecione o seu produto.
2. Clique em **Downloads**.
3. Selecione o sistema operacional, clique em **Utilitários**, encontre o utilitário **Uninstaller** e clique em Baixar.
4. Execute o arquivo que baixou.
5. Clique duas vezes no ícone do **Uninstaller**.
6. Na janela do Epson Uninstaller, selecione a caixa de seleção para cada programa de software que deseja desinstalar.
7. Clique em **Desinstalar**.
8. Siga as instruções na tela para desinstalar o software.
9. Reinstale o software do seu produto.

Observação: Se você desinstalar o driver da impressora e o nome do seu produto permanecer na janela **Impressão e Fax**, **Impressão e Escaneamento** ou **Impressoras e Scanners**, selecione o nome do seu produto e clique no ícone – (remover) para removê-lo.

Tema principal: [Desinstalação do software do seu produto](#)

Onde obter ajuda

Se você precisar de ajuda adicional com o seu produto Epson, entre em contato com a Epson.

A Epson oferece estes serviços de suporte técnico:

Suporte pela Internet

Visite o site de suporte da Epson no endereço epson.com.br/suporte para obter soluções para problemas comuns. É possível fazer o download de utilitários e documentação, consultar as perguntas frequentes e soluções de problemas ou enviar um e-mail para a Epson com suas perguntas.

Converse com um representante de suporte

Antes de ligar para o suporte da Epson, tenha em mãos as seguintes informações:

- Nome do produto
- Número de série do produto (localizado na etiqueta do produto)

- Comprovante de compra (nota da loja) e data da compra
- Configuração do computador
- Descrição do problema

E ligue para:

| País | Telefone |
|-----------------------|--|
| Argentina | (54 11) 5167-0300 0800-288-37766 |
| Bolívia* | 800-100-116 |
| Brasil | Capitais e áreas metropolitanas: 3004-6627 Outras áreas: 0800-377-6627 / 0800-EPSONBR |
| Chile | (56 2) 2484-3400 |
| Colômbia | Bogotá: (57 1) 592-2200 Outras cidades: 018000-915235 |
| Costa Rica | 800-377-6627 |
| Equador* | 1-800-000-044 |
| El Salvador* | 800-6570 |
| Guatemala* | 1-800-835-0358 |
| México | Cidade do México: (52 55) 1323-2052 Outras cidades: 01-800-087-1080 |
| Nicarágua* | 00-1-800-226-0368 |
| Panamá* | 00-800-052-1376 |
| Paraguai | 009-800-521-0019 |
| Peru | Lima: (51 1) 418-0210 Outras cidades: 0800-10-126 |
| República Dominicana* | 1-888-760-0068 |
| Uruguai | 00040-5210067 |
| Venezuela | (58 212) 240-1111 |

*Entre em contato com a companhia telefônica local para ligar para este número gratuito de um celular. Se o seu país não aparecer na lista, entre em contato com o escritório de vendas no país mais próximo. Tarifas de longa distância ou outras taxas podem ser cobradas.

Compra de suprimentos e acessórios

Você também pode comprar tinta e papel genuínos da Epson através de um revendedor autorizado. Para encontrar o revendedor de produtos mais próximo, visite o site epson.com.br ou entre em contato com o escritório Epson mais próximo.

Tema principal: [Solução de problemas](#)

Especificações técnicas

Estas seções listam as especificações técnicas do seu produto.

[Requisitos de sistema para Windows](#)

[Requisitos de sistema para Mac](#)

[Especificações do papel](#)

[Especificações de área imprimível](#)

[Especificações de digitalização](#)

[Especificações de tinta](#)

[Especificações de dimensão](#)

[Especificações elétricas](#)

[Especificações ambientais](#)

[Especificações de interface](#)

[Especificações de Interface de rede](#)

[Especificações de aprovações e segurança para a América Latina](#)

Requisitos de sistema para Windows

Para utilizar o produto e seu software, seu computador deve usar um dos seguintes sistemas operacionais Microsoft:

- Windows 10
- Windows 8.x
- Windows 7
- Windows Vista
- Windows Server 2016
- Windows Server 2012 R2
- Windows Server 2012
- Windows Server 2008 R2
- Windows Server 2008
- Windows Server 2003 R2
- Windows Server 2003

Observação: Para obter o software mais recente do produto para o seu sistema operacional, visite o site de suporte da Epson no endereço epson.com.br/suporte, selecione o seu produto e selecione **Downloads**.

Tema principal: [Especificações técnicas](#)

Requisitos de sistema para Mac

Para utilizar o seu produto e o software dele, seu computador Mac deve usar um dos seguintes sistemas operacionais:

- macOS 10.15.x
- macOS 10.14.x
- macOS 10.13.x
- macOS 10.12.x
- OS X 10.11.x
- OS X 10.10.x
- OS X 10.9.x
- OS X 10.8.x
- OS X 10.7.x
- OS X 10.6.8

Observação: Para obter o software mais recente do produto para o seu sistema operacional, visite o site de suporte da Epson no endereço epson.com.br/suporte, selecione o seu produto e selecione **Downloads**.

Tema principal: [Especificações técnicas](#)

Especificações do papel

Observação: Como a qualidade de qualquer marca ou tipo de papel pode ser alterada pelo fabricante a qualquer momento, a Epson não pode garantir a qualidade de qualquer marca ou tipo de papel que não seja da Epson. Sempre teste uma amostra de papel antes de comprar grandes quantidades ou de imprimir trabalhos extensos.

Folhas avulsas

| | |
|-----------------------|--|
| Tamanho | A4 (210 × 297 mm) A6 (105 × 148 mm) Carta (216 × 279 mm) Ofício (216 × 357 mm) 203 × 254 mm 8,5 × 13 pol. (216 × 330 mm) Meia carta (140 × 216 mm) Executivo (184 × 267 mm) México-Ofício (216 × 340 mm) Ofício 9 (215 × 315 mm) 89 × 127 mm |
| Tipos de papel | Papel normal |

Observação: O seu produto também suporta papéis compatíveis distribuídos pela Epson. Veja o link no final desta seção para uma lista de papéis Epson compatíveis.

| | |
|------------------|--|
| Gramatura | Papel comum: 64 g/m ² a 90 g/m ² |
|------------------|--|

Envelopes

| | |
|-----------------------|---|
| Tamanho | Nº 10 (105 × 241 mm) |
| Tipos de papel | Papel comum |
| Gramatura | 75 g/m ² a 90 g/m ² |

Tema principal: [Especificações técnicas](#)

Referências relacionadas

[Papéis Epson compatíveis](#)

Especificações de área imprimível

Observação: Quando imprimir sem margens, a qualidade pode diminuir na área de impressão expandida.

Folhas avulsas - margens

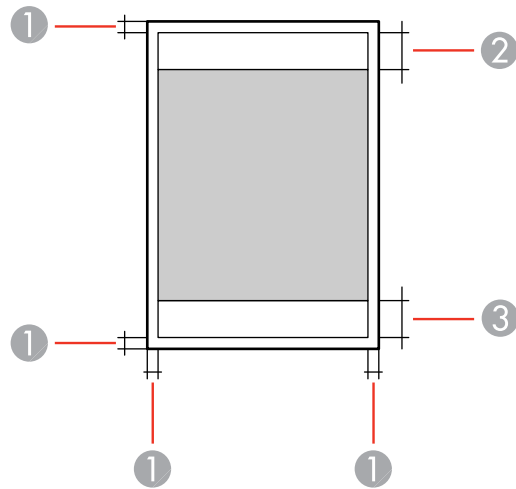

- 1 Margem superior/inferior/esquerda/direita: mínimo de 3 mm
- 2 Área de qualidade de impressão reduzida/superior: mínimo de 41 mm
- 3 Área de qualidade de impressão reduzida/inferior: mínimo de 37 mm

Envelopes

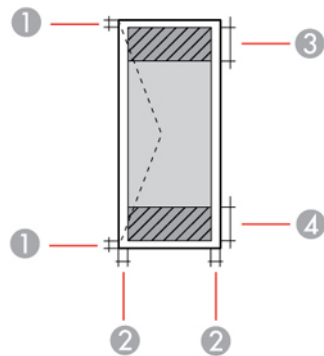

- 1 Margem direita/esquerda: mínimo de 3 mm
- 2 Margens superior/inferior: mínimo de 3 mm
- 3 Área de qualidade de impressão reduzida/direita: mínimo de 18 mm
- 4 Área de qualidade de impressão reduzida/esquerda: mínimo de 41 mm

Tema principal: [Especificações técnicas](#)

Especificações de digitalização

| | |
|-----------------------------------|---|
| Tipo de scanner | Mesa plana |
| Dispositivo fotoelétrico | CIS |
| Píxeis efetivos | 10200 × 14040 pixels a 1200 dpi |
| Tamanho do documento | Máximo: 216 × 297 mm Vidro do scanner: Carta EUA ou A4 |
| Resolução de digitalização | 1200 dpi (digitalização principal) 2400 dpi (digitalização secundária) |
| Resolução da saída | 50 a 9600 dpi em incrementos de 1 dpi |

Dados de imagem

Cor:

48 bits por pixel interno (16 bits por pixel por cor interna)

24 bits por pixel externo (8 bits por pixel por cor externa)

Tons de cinza:

16 bits por pixel interno

8 bits por pixel externo

Preto e branco:

16 bits por pixel interno

1 bit por pixel externo

Fonte de luz

LED

Tema principal: [Especificações técnicas](#)

Especificações de tinta

Observação: Este produto foi concebido para trabalhar com tintas originais Epson. Tinta que não seja da Epson ou qualquer outra tinta que não seja específica para este produto pode causar danos não cobertos pela garantia da Epson.

A garrafa de tinta usada para a instalação inicial do produto tem um rendimento menor devido ao processo de carregamento da tinta. Este processo acontece a primeira vez que você ligar a impressora e garante o seu melhor desempenho. Os rendimentos podem variar consideravelmente dependendo dos trabalhos de impressão, configurações de impressão, tipo de papel, frequência de uso e temperatura. Não carregue papel antes de recarregar o tanque de tinta.

Verifique com frequência o nível da tinta no seu produto e recarregue o tanque de tinta, se necessário.

Cor

Preto

Vida útil da garrafa de tinta

A Epson recomenda que use uma garrafa de tinta antes da data impressa na embalagem

| | |
|--------------------|--|
| Temperatura | Armazenada: -20 a 40 °C 1 mês a 40 °C Tinta congela a 5 °C A tinta descongela e pode ser usada após aproximadamente 2 horas a 25 °C |
|--------------------|--|

Tema principal: [Especificações técnicas](#)

Especificações de dimensão

| | |
|--|--|
| Altura | Armazenada: 200 mm Imprimindo: 200 mm |
| Largura | Armazenada: 375 mm Imprimindo: 375 mm |
| Profundidade | Armazenada: 318 mm Imprimindo: 511 mm |
| Peso (sem tinta e cabo de alimentação) | Aprox. 5 kg |

Tema principal: [Especificações técnicas](#)

Especificações elétricas

| | |
|--|-------------|
| Classificação da alimentação | 100 a 240 V |
| Intervalo de frequência nominal | 50/60 Hz |
| Corrente nominal | 0,4 a 0,2 A |

| | |
|--|--|
| Consumo de energia (com conexão USB) | Cópia independente: aprox. 15 W (ISO/IEC24712) Modo pronto: aprox. 4,3 W Modo de repouso: aprox. 0,7 W Modo desligado: aprox. 0,2 W |
|--|--|

Tema principal: [Especificações técnicas](#)

Especificações ambientais

| | |
|-------------------------------------|---|
| Temperatura | Em uso: 10 a 35 °C Armazenada: -20 a 40 °C 1 mês a 40 °C |
| Umidade (sem condensação) | Em uso: 20 a 80% de umidade relativa Armazenada: 5 a 85% de umidade relativa |

Tema principal: [Especificações técnicas](#)

Especificações de interface

| | |
|--------------------------|------------------------|
| Tipo de interface | USB de alta velocidade |
|--------------------------|------------------------|

Tema principal: [Especificações técnicas](#)

Especificações de Interface de rede

Wi-Fi

| | |
|--|---|
| Normal | IEEE 802.11 b/g/n; IEEE 802.11n disponível somente para HT20 |
| Intervalo de frequência | 2,4 GHz |
| Potência de frequência de rádio transmitida | 20 dBm (EIRP) |
| Modos de coordenação | Modo de Infraestrutura Wi-Fi Direct (Simple AP); não suportado para IEEE 802.11b |

Segurança

WPA2-PSK (AES), compatível com WPA2 com suporte para WPA/WPA2 Personal; Wi-Fi Direct suporta somente segurança WPA2-PSK (AES); WPA3-SAE (AES)
WEP (64/128 bit)

Protocolo de segurança

SSL/TLS: Servidor HTTPS/Cliente, IPPS, SNMPv3

Tema principal: [Especificações técnicas](#)

Especificações de aprovações e segurança para a América Latina

Aviso para a Argentina

Modelo do módulo WLAN: J26H006

Marca: EPSON

 **CNC** ID: C-20841

Aviso para o México

A operação está sujeita às duas seguintes condições: (1) este dispositivo não pode causar interferência prejudicial e (2) este dispositivo deve aceitar qualquer interferência recebida, incluindo interferências que possam causar operação não desejada do dispositivo.

Modelo do produto: C652A (M2120)

Marca: EPSON

Modelo do módulo WLAN: J26H006

Marca: EPSON

Número de certificação IFT: RCPEPJ218-0025

Aviso para o Paraguai

Importado por:

Fastrax, S.A.

Av. Perú esq. Río de Janeiro, Barrios Las Mercedes, Asunción, Paraguay

Importado por:

Sol Control S.R.L.

Av. Gral. Bernardino Caballero 810 esq. Celsa Speratti, Asunción, Paraguay

Aviso para o Peru

Modelo do produto: M2120 (C652A)

Marca: EPSON

Este produto usa o seguinte módulo de WLAN:

Modelo do módulo WLAN: J26H006

FCC ID: BKMFBJ26H006

Fabricante do produto: Seiko Epson Corporation

Endereço: 3-3-5 Owa Suwa-shi, Nagano-Ken 392-8502, Japão

Tema principal: [Especificações técnicas](#)

Avisos

Veja estas seções para observações importantes sobre o seu produto.

[Instruções importantes de segurança](#)

[Instruções de descarte do produto](#)

[Reciclagem](#)

[Arbitragem vinculativa e repúdio de ações coletivas](#)

[Marcas comerciais](#)

[Avisos sobre direitos autorais](#)

Instruções importantes de segurança

Antes de usar o seu produto Epson, leia e siga estas instruções de segurança.

[Instruções de segurança geral da impressora](#)

[Instruções importantes de segurança para o visor LCD](#)

[Instruções de segurança da conexão sem fio](#)

Tema principal: [Avisos](#)

Instruções de segurança geral da impressora

- Certifique-se de seguir todos os avisos e instruções marcados na impressora.
- Use apenas o tipo de fonte de alimentação indicado na etiqueta da impressora.
- Use somente o cabo de eletricidade incluído com a impressora. O uso de outro cabo pode causar incêndio ou choque elétrico. Não use o cabo com qualquer outro equipamento.
- Coloque a impressora perto de uma tomada onde o plugue possa ser removido facilmente.
- Evite conectar a impressora em uma tomada no mesmo circuito de uma foto copiadora ou sistema de ar condicionado que seja ligado e desligado com frequência, ou em uma tomada controlada por um interruptor de parede ou temporizador.
- Não deixe que o cabo fique danificado ou descascado.
- Se usar uma extensão com a impressora, certifique-se de que a amperagem total dos dispositivos conectados à extensão não exceda a capacidade máxima do cabo. Além disso, certifique-se de que a amperagem total dos dispositivos conectados à tomada de parede não exceda a capacidade máxima da tomada.

- Sempre desligue a impressora usando o botão de energia e aguarde até que a luz de energia pare de piscar antes de desconectar o produto ou cortar a alimentação para a tomada de parede.
- Coloque a impressora em uma superfície plana e estável, que se estenda além da base do produto em todas as direções. Ele não funcionará corretamente se estiver inclinada.
- Mantenha o seu produto a pelo menos 22 cm de marca-passos para evitar que as ondas de rádio do seu produto afetem a operação do marca-passo.
- Deixe espaço suficiente acima da impressora para que possa abrir completamente a tampa da impressora.
- Deixe espaço suficiente na frente da impressora para que o papel seja completamente ejetado.
- Evite locais sujeitos a mudanças rápidas de temperatura ou umidade, choques ou vibrações, ou poeira.
- Não coloque a impressora próxima a um radiador ou ventilação de um aquecedor, ou sob luz solar direta.
- Deixe espaço suficiente ao redor da impressora para ventilação adequada. Não bloqueie ou tampe as aberturas no corpo do produto ou insira objetos nesses espaços.
- Mantenha a impressora longe de fontes potenciais de interferência eletromagnética, como alto-falantes ou base de telefones sem fio.
- Quando conectar a impressora a um computador ou outro dispositivo usando um cabo, certifique-se de que os conectores estejam na direção correta. Cada conector tem somente uma orientação. Inserir um conector na orientação incorreta pode danificar os dois dispositivos conectados pelo cabo.
- Não coloque a sua mão dentro da impressora enquanto ela estiver imprimindo.
- Não toque no cabo achatado branco dentro da impressora.
- Não mova o cabeçote de impressão com as mãos, pois isso poderá danificar a impressora.
- Não derrame líquido na impressora e não manuseie a impressora com as mãos molhadas.
- Não use dentro ou ao redor da impressora produtos em aerossol que contenham gases inflamáveis. Isso pode causar incêndio.
- Exceto nos casos especificamente explicados na sua documentação, não tente efetuar reparos na impressora.
- Desconecte a impressora e busque o serviço de um técnico qualificado sob as seguintes condições: se o cabo de eletricidade ou o plugue estiver danificado; se algum líquido tiver entrado no produto; se o produto tiver caído ou o gabinete tiver sido danificado; se o produto não funcionar normalmente ou exibir uma mudança notável de desempenho. Ajuste somente os controles cobertos nas instruções de operação.

- Se ocorrer dano ao plugue, substitua o cabo ou consulte um eletricista qualificado. Se houver fusíveis no plugue, certifique-se de trocá-los por fusíveis do tamanho e classificação corretos.
- Desconecte o cabo de eletricidade da tomada se não for usar a impressora durante um longo período.
- Antes de transportar a impressora, certifique-se de que o cabeçote de impressão esteja na posição inicial (totalmente à direita).
- Quando guardar ou transportar a impressora, não a incline, não a coloque apoiada na lateral nem a vire ao contrário. Isso pode causar vazamento da tinta.

Tema principal: [Instruções importantes de segurança](#)

Instruções importantes de segurança para o visor LCD

- Use somente um pano seco e macio para limpar o visor LCD. Não utilize limpadores líquidos ou químicos.
- Se o visor LCD estiver danificado, entre em contato com a Epson. Se a solução de cristal líquido entrar em contato com as suas mãos, lave-as bem com água e sabão. Se a solução de cristal líquido entrar nos seus olhos, enxágue-os imediatamente com água. Se desconforto ou problemas de visão persistirem depois de enxaguá-los bem, consulte um médico imediatamente.
- Não aperte o visor LCD com muita força ou o sujeite a impactos.
- Não use um objeto pontiagudo ou afiado, como uma caneta ou unha, para operar o visor LCD.
- Se o visor LCD trincar ou rachar, não toque nele ou tente remover os pedaços quebrados; entre em contato com a Epson para obter suporte.
- Não sujeite o seu produto a mudanças bruscas de temperatura ou umidade; isso pode causar condensação dentro do visor LCD e afetar negativamente o seu funcionamento.
- O visor LCD pode ter alguns pontos pequenos brilhantes ou escuros e pode exibir um brilho desigual. Isso é normal e não indica que a tela esteja danificada.

Tema principal: [Instruções importantes de segurança](#)

Instruções de segurança da conexão sem fio

Ondas de rádio deste produto podem afetar negativamente o funcionamento de equipamentos médicos ou dispositivos controlados automaticamente, como marca-passos, portas automáticas ou alarmes de incêndio. Quando usar este produto próximo ou dentro de uma instalação médica, siga as instruções de funcionários autorizados do local e siga todos os alertas e instruções exibidos no dispositivo para evitar acidentes.

Tema principal: [Instruções importantes de segurança](#)

Instruções de descarte do produto

Este equipamento não pode ser descartado em lixo comum domiciliar. Quando for descartá-lo, favor encaminhá-lo a um Centro de Serviço Autorizado (CSA) da sua conveniência. Para encontrar seu CSA mais próximo, consulte a garantia do equipamento na documentação do produto na seção dos Centros de Serviços Autorizados ou na página epson.com.br, clicando no link **Suporte**.

Tema principal: [Avisos](#)

Reciclagem

A Epson preocupa-se com o meio ambiente e sabe que o planejamento para o futuro requer um forte compromisso ambiental. Para isso, nos empenhamos em criar produtos inovadores que são confiáveis, eficientes e recicláveis. Produtos melhores utilizando menos recursos naturais para ajudar a garantir um futuro melhor para todos.

As embalagens deste produto – papelão, plástico, isopor e espuma – são recicláveis e podem ser entregues a cooperativas de reciclagem, postos de recolhimento de resíduos ou empresas recicladoras, para que se promova a destinação ambientalmente adequada das embalagens.

Os materiais que compõem o produto – plásticos, metais, vidro, placa eletrônica, cartucho e lâmpada – também são recicláveis. O produto não deve ser desmontado, mas sim, encaminhado para os Centros de Serviços Autorizados que o darão o destino ambientalmente adequado. Consulte o nosso site, epson.com.br, para uma lista de Centros de Serviços Autorizados.

Cuidado: A Epson alerta os consumidores que o descarte inadequado de embalagens e produtos pode prejudicar o meio ambiente.

Os Centros de Serviços Autorizados podem receber equipamentos da marca Epson para destinação ambientalmente adequada.

Conheça melhor nossas ações ambientais e o Programa de Coleta de Cartuchos (epson.com.br/coleta) em nosso site.

Tema principal: [Avisos](#)

Arbitragem vinculativa e repúdio de ações coletivas

1. DISPUTAS, ARBITRAGEM INDIVIDUAL VINCULATIVA, E REPÚDIO DE AÇÕES COLETIVAS E ARBITRAGENS COLETIVAS

1.1 **Disputas.** As condições desta Seção 1 se aplicam a todas as Disputas entre o Usuário e a Epson. O termo "Disputa" possui o mais amplo significado permitido por lei e inclui qualquer disputa, pedido, controvérsia ou ação entre o Usuário e a Epson surgido deste ou relacionado a este Contrato, produtos

da marca Epson (hardware e incluindo qualquer software relacionado), ou outra transação envolvendo o Usuário e a Epson, quer em contrato, garantia, deturpação, fraude, prejuízo, prejuízo intencional, estatuto, regulamentação, portaria, ou qualquer outra base legal ou equitativa. "DISPUTA" NÃO INCLUI PEDIDOS DE PROPRIEDADE INTELECTUAL, ou mais especificamente, um pedido ou recurso para (a) violação ou diluição de marca comercial, (b) violação de patente, (c) violação ou abuso de direito autoral, ou (d) apropriação indevida de segredo comercial (um "Pedido de Propriedade Intelectual"). O Usuário e a Epson também concordam, não obstante a Seção 1.6, que um tribunal, não um árbitro, pode decidir se um pedido ou recurso é para um Pedido de Propriedade Intelectual.

1.2 Arbitragem Vinculativa. O Usuário e a Epson concordam que todas as Disputas serão resolvidas por arbitragem vinculativa de acordo com este Contrato. **ARBITRAGEM SIGNIFICA QUE O USUÁRIO REPUDIA O DIREITO A UM JUIZ OU JÚRI EM UM PROCESSO JUDICIAL E SEUS FUNDAMENTOS DE RECURSO SÃO LIMITADOS.** Com fundamento neste Contrato, arbitragem vinculativa será administrada por JAMS, uma autoridade de arbitragem reconhecida nacionalmente, com fundamento em seu código de processos então em efeito para disputas relacionadas a consumidor, mas excluindo quaisquer regras que permitem ações coletivas ou junção em arbitragem (para mais detalhes sobre processo, consulte a Seção 1.6 abaixo). O Usuário e a Epson entendem e concordam que (a) a Lei Arbitral Federal (9 U.S.C. §1, et seq.) governa a interpretação e execução desta Seção 1, (b) este Contrato apresenta uma transação em comércio interestadual, e (c) esta Seção 1 sobreviverá o término deste Contrato.

1.3 Notificação e Etapas Pré-Arbitragem. Antes de submeter um pedido de arbitragem, o Usuário e a Epson concordam em tentar, por sessenta (60) dias, resolver qualquer Disputa informalmente. Se a Epson e o Usuário não chegarem a um acordo para resolver a Disputa em sessenta (60) dias, o Usuário ou a Epson pode iniciar uma arbitragem. Notificação à Epson deve ser endereçada à: Legal Department, 3840 Kilroy Airport Way, Long Beach, CA 90806 (o "Endereço da Epson"). A Notificação de Disputa ao Usuário será enviada ao endereço mais recente que a Epson possui em seus registros do Usuário. Por este motivo, é importante nos notificar se seu endereço mudar enviando um e-mail para EAllLegal@ea.epson.com ou escrevendo para o Endereço da Epson acima. Notificação de Disputa deve incluir o nome do remetente, endereço e informação de contato, os fatos que deram origem à Disputa, e reparação solicitada (a "Notificação de Disputa"). Após receber a Notificação de Disputa, a Epson e o Usuário concordam em agir de boa-fé para resolver a Disputa antes de começar arbitragem.

1.4 Tribunal de Pequenas Causas. Não obstante o precedente, o Usuário pode mover uma ação individual no tribunal de pequenas causas do seu estado ou município se a ação for de competência do tribunal e pendente apenas naquele tribunal.

1.5 REPÚDIO DE AÇÕES COLETIVAS E ARBITRAGENS COLETIVAS. O USUÁRIO E A EPSON CONCORDAM QUE CADA PARTE PODE INTENTAR DISPUTAS CONTRA A OUTRA PARTE APENAS EM UMA CAPACIDADE INDIVIDUAL, E NÃO COMO REQUERENTE OU MEMBRO EM QUALQUER PROCESSO REPRESENTATIVO OU COLETIVO, INCLUINDO SEM LIMITAÇÃO AÇÕES COLETIVAS FEDERAIS OU ESTADUAIS, OU ARBITRAGENS COLETIVAS. AÇÕES COLETIVAS, ARBITRAGENS COLETIVAS, AÇÕES PARTICULARES DO PROCURADOR GERAL,

E QUALQUER OUTRO PROCESSO EM QUE QUE ALGUÉM AGE EM UMA CAPACIDADE REPRESENTATIVA NÃO SÃO PERMITIDOS. CONSEQUENTEMENTE, SOB OS PROCESSOS ARBITRAIS DESCRITOS NESTA SEÇÃO, UM ÁRBITRO NÃO COMBINARÁ OU CONSOLIDARÁ MAIS DO QUE UM PEDIDO SEM O CONSENTIMENTO POR ESCRITO DE TODAS AS PARTES AFETADAS POR UM PROCESSO ARBITRAL.

1.6 **Processo Arbitral.** Se o Usuário ou a Epson começarem arbitragem, ela será regida pelas regras de JAMS que estão em efeito quando a arbitragem é depositada, excluindo quaisquer regras que permitam arbitragem em base coletiva ou representativa (as "Regras JAMS"), disponíveis em <https://www.jamsadr.com/about/> ou ligando para 1-949-224-1810 (de fora dos Estados Unidos) ou 1-800-352-5267 (de dentro dos Estados Unidos), e sob as regras definidas neste Contrato. Todas as Disputas serão resolvidas por um único árbitro neutro, e ambas as partes terão uma oportunidade razoável de participar na seleção do árbitro. O árbitro é obrigado a seguir as condições deste Contrato. O árbitro, e não nenhum tribunal federal, estadual ou local ou agência, terá autoridade exclusiva para resolver todas as disputas surgidas da ou relacionadas à interpretação, aplicabilidade, obrigatoriedade ou formação deste Contrato, inclusive qualquer pedido que todo ou qualquer parte deste Contrato seja nulo ou anulável. Não obstante esta ampla delegação de autoridade ao árbitro, um tribunal pode determinar a questão limitada de se um pedido ou recurso é para um Pedido de Propriedade Intelectual, a qual está excluída da definição de "Disputas" na Seção 1.1 acima. O árbitro terá o poder de conceder qualquer reparação que estaria disponível em um tribunal sob a lei ou em equivalência. O árbitro pode conferir ao Usuário a mesma indenização que um tribunal poderia, e pode conferir ação declarativa ou obrigatória apenas a favor da parte individual buscando reparação e apenas à extensão necessária para fornecer reparação merecida pelo pedido individual da parte. Em alguns casos, os custos de arbitragem podem exceder os custos de contencioso e o direito de descoberta pode ser mais limitado em arbitragem do que no tribunal. A sentença do árbitro é vinculativa e pode ser inscrita como uma decisão judicial em qualquer tribunal de competência jurisdicional.

O Usuário pode escolher participar de audiências arbitrais pelo telefone. Audiências arbitrais não conduzidas pelo telefone ocorrerão em um local razoavelmente acessível da sua residência principal, ou em Orange County, Califórnia, por sua opção.

a) **Início de Processo Arbitral.** Se o Usuário ou a Epson decidir arbitrar uma Disputa, ambas as partes concordam com o seguinte processo:

(i) Escrever uma Intimação de Arbitragem. A intimação deve incluir uma descrição da Disputa e a quantia de perdas e danos que se busca recuperar. O Usuário pode encontrar uma cópia de uma Intimação de Arbitragem em <http://www.jamsadr.com> ("Demand for Arbitration" [Intimação de Arbitragem]).

(ii) Enviar três cópias da Intimação de Arbitragem, além das custas judiciais, para: JAMS, 500 North State College Blvd., Suite 600 Orange, CA 92868, U.S.A.

(iii) Enviar uma cópia da Intimação de Arbitragem à outra parte (mesmo endereço que a Notificação de Disputa), ou conforme concordado pelas partes.

b) Formato de Audiência. Durante a arbitragem, a quantia de qualquer oferta de acordo feita não será revelada ao árbitro até após o árbitro determinar a quantia, se alguma, a qual o Usuário ou a Epson tem direito. A descoberta ou troca de informação não privilegiada relevante à Disputa pode ser permitida durante a arbitragem.

c) Custas de Arbitragem. A Epson pagará, ou (se aplicável) reembolsará o Usuário por, todos os custos com JAMS e custos de árbitro por qualquer arbitragem iniciada (pelo Usuário ou pela Epson) com fundamento em disposições deste Contrato.

d) Sentença a seu Favor. Para Disputas nas quais o Usuário ou a Epson buscar US\$ 75.000 ou menos em perdas e danos excluindo custos e honorários de advogado, se a decisão do árbitro resultar em sentença a favor do Usuário em uma quantia superior à última oferta por escrito da Epson, se alguma, para resolver a Disputa, a Epson irá: (i) pagar ao Usuário US\$ 1.000 ou a quantia da sentença, o que for maior; (ii) pagar ao Usuário duas vezes a quantia dos honorários razoáveis do seu advogado, se alguma; e (iii) reembolsar o Usuário por quaisquer despesas (inclusive custos e honorários de perito) que seu advogado acumule razoavelmente para investigar, preparar e prosseguir a Disputa em arbitragem. Exceto conforme concordado pelo Usuário e pela Epson por escrito, o árbitro determinará a quantia de honorários, custos e despesas a serem pagos pela Epson com fundamento nesta Seção 1.6d).

e) Honorários de Advogado. A Epson não buscará os honorários e despesas de seu advogado de qualquer arbitragem iniciada envolvendo uma Disputa sob este Contrato. O direito do Usuário a honorários e despesas de advogado sob a Seção 1.6d) acima não limita os seus direitos a honorários e despesas de advogado sob a lei aplicável; não obstante o precedente, o árbitro pode não conferir sentenças duplicadas de honorários e despesas de advogado.

1.7 Não Participação. O Usuário pode escolher não participar (excluir-se) do processo de arbitragem individual, vinculativo, final e repúdio de ações coletivas e representativas especificados neste Contrato enviando uma carta por escrito para o Endereço da Epson dentro de trinta (30) dias do seu consentimento deste Contrato (incluindo sem limitação, a compra, o download, a instalação do Aplicativo ou outro uso aplicável de Hardware da Epson, produtos e serviços) a qual especifica (i) seu nome, (ii) seu endereço de correspondência, e (iii) sua solicitação de ser excluído do processo de arbitragem individual, vinculativo, final e repúdio de ações coletivas e representativas especificados nesta Seção 1. No caso de o Usuário não participar consistente com o processo determinado acima, todas as outras condições continuarão a aplicar, inclusive a exigência de fornecer aviso prévio de litígio.

1.8 Adendos à Seção 1. Não obstante toda disposição em contrário neste Contrato, o Usuário e a Epson concordam que se a Epson fizer qualquer adendo futuro ao processo de resolução de disputa e disposições de repúdio de ação coletiva (diferente de uma mudança de endereço da Epson) neste Contrato, a Epson obterá o consentimento afirmativo do Usuário ao adendo aplicável. Se o Usuário não consentir afirmativamente ao adendo aplicável, o Usuário está concordando que arbitrará qualquer Disputa entre as partes de acordo com a linguagem desta Seção 1 (ou resolverá disputas assim como

disposto na Seção 1.7 se o Usuário decidiu não participar dentro do período quando o Usuário consentiu pela primeira vez a este Contrato).

1.9 Desvinculação. Se qualquer disposição nesta Seção 1 for inexecutável, tal disposição será expurgada com o restante deste Contrato permanecendo em pleno efeito. **O precedente não se aplicará à proibição contra ações coletivas ou representativas conforme disposto na Seção 1.5. Isso significa que se a Seção 1.5 for inexecutável, toda a Seção 1 (mas apenas a Seção 1) será nula e sem efeito.**

Tema principal: [Avisos](#)

Marcas comerciais

EPSON® é uma marca registrada, EPSON Exceed Your Vision é uma logomarca registrada e Epson Connect™ é uma marca comercial da Seiko Epson Corporation.

Epson iPrint™ e Remote Print™ são marcas comerciais da Seiko Epson Corporation.

Windows é uma marca comercial da Microsoft Corporation nos Estados Unidos e/ou em outros países.

Apple, App Store, o logotipo da AirPrint, iPad, iPhone, iPod touch, Mac, macOS e OS X são marcas comerciais da Apple Inc., registradas nos EUA e em outros países.

O uso do Works com o distintivo da Apple significa que um acessório foi projetado para que funcione especificamente com a tecnologia identificada no distintivo e que foi certificado pelo desenvolvedor como estando de acordo com os padrões de desempenho da Apple.

Google® é uma marca registrada e Android™, Gmail™, Google Drive™ e Google Play™ são marcas comerciais da Google LLC.

Wi-Fi Direct® é uma marca registrada da Wi-Fi Alliance®.

Aviso geral: Outros nomes de produtos são usados neste manual somente para fins de identificação e podem ser marcas comerciais de seus respectivos proprietários. A Epson renuncia a todo e qualquer direito sobre essas marcas.



Tema principal: [Avisos](#)

Avisos sobre direitos autorais

Todos os direitos reservados. Nenhuma parte desta publicação pode ser reproduzida, armazenada em sistemas de recuperação ou transmitida de alguma forma ou meio eletrônico, mecânico, fotocópia, gravação ou qualquer outro sem a autorização prévia por escrito da Seiko Epson Corporation. As informações aqui contidas devem ser usadas apenas com este produto Epson. A Epson não se responsabiliza pela aplicação das informações aqui contidas a outros produtos.

Nem a Seiko Epson Corporation nem suas subsidiárias serão responsáveis perante o comprador do produto ou terceiros por danos, perdas, encargos ou despesas incorridos pelo comprador ou terceiros, em consequência de: acidentes, uso indevido ou abuso deste produto; consertos ou modificações e alterações não autorizadas ou (exceto nos EUA) o não-cumprimento das instruções de uso e manutenção da Seiko Epson Corporation.

A Seiko Epson Corporation isenta-se da responsabilidade por danos ou problemas decorrentes da utilização de qualquer produto opcional ou suprimentos que não possuam a designação "produtos originais" ou "produtos Epson aprovados" por parte da Seiko Epson Corporation.

A Seiko Epson Corporation não se responsabiliza por quaisquer danos decorrentes de interferência eletromagnética, que ocorre a partir da utilização de quaisquer cabos de interface não reconhecidos como Epson produtos aprovados pela Seiko Epson Corporation.

Estas informações estão sujeitas a alteração sem aviso prévio.

[libTIFF Software Acknowledgment](#)

[Uma nota sobre a utilização responsável de materiais protegidos por direitos autorais](#)

[Atribuição de direitos autorais](#)

Tema principal: [Avisos](#)

libTIFF Software Acknowledgment

Copyright © 1988-1997 Sam Leffler

Copyright © 1991-1997 Silicon Graphics, Inc.

Permission to use, copy, modify, distribute, and sell this software and its documentation for any purpose is hereby granted without fee, provided that (i) the above copyright notices and this permission notice appear in all copies of the software and related documentation, and (ii) the names of Sam Leffler and Silicon Graphics may not be used in any advertising or publicity relating to the software without the specific, prior written permission of Sam Leffler and Silicon Graphics.

THE SOFTWARE IS PROVIDED "AS-IS" AND WITHOUT WARRANTY OF ANY KIND, EXPRESS, IMPLIED OR OTHERWISE, INCLUDING WITHOUT LIMITATION, ANY WARRANTY OF MERCHANTABILITY OR FITNESS FOR A PARTICULAR PURPOSE.

IN NO EVENT SHALL SAM LEFFLER OR SILICON GRAPHICS BE LIABLE FOR ANY SPECIAL, INCIDENTAL, INDIRECT OR CONSEQUENTIAL DAMAGES OF ANY KIND, OR ANY DAMAGES WHATSOEVER RESULTING FROM LOSS OF USE, DATA OR PROFITS, WHETHER OR NOT ADVISED OF THE POSSIBILITY OF DAMAGE, AND ON ANY THEORY OF LIABILITY, ARISING OUT OF OR IN CONNECTION WITH THE USE OR PERFORMANCE OF THIS SOFTWARE.

Tema principal: [Avisos sobre direitos autorais](#)

Uma nota sobre a utilização responsável de materiais protegidos por direitos autorais

A Epson encoraja cada usuário a ser responsável e respeitar as leis de direitos autorais ao usar qualquer produto Epson. Embora as leis de alguns países permitam a cópia limitada ou reutilização de material protegido por direitos autorais em determinadas circunstâncias, essas circunstâncias podem não ser tão abrangentes como algumas pessoas supõe. Entre em contato com um advogado para esclarecer qualquer dúvida sobre leis de direitos autorais.

Tema principal: [Avisos sobre direitos autorais](#)

Atribuição de direitos autorais

© 2020 Epson America, Inc.

3/20

CPD-58096

Tema principal: [Avisos sobre direitos autorais](#)