

VERSÃO 1.1  
DEZEMBRO DE 2020  
702P07580

# Impressora Multifuncional Xerox® B215

## Guia do Usuário

©2020 Xerox Corporation. Todos os direitos reservados. Xerox®, Xerox com a marca figurativa®, VersaLink®, FreeFlow®, SMARTsend®, Scan to PC Desktop®, MeterAssistant®, SuppliesAssistant®, Xerox Secure Access Unified ID System®, Xerox Extensible Interface Platform®, Global Print Driver® e Mobile Express Driver® são marcas da Xerox Corporation nos Estados Unidos e/ou em outros países.

Adobe®, Adobe PDF logo, Adobe® Reader®, Adobe® Type Manager®, ATM™, Flash®, Macromedia®, Photoshop® e PostScript® são marcas ou marcas registradas da Adobe Systems, Inc.

Apple®, Bonjour®, EtherTalk™, TrueType®, iPad®, iPhone®, iPod®, iPod touch®, AirPrint® e o logotipo AirPrint®, Mac®, Mac OS® e Macintosh® são marcas ou marcas registradas da Apple Inc. nos Estados Unidos e em outros países.

Google Cloud Print™ web printing service, Gmail™ webmail service e Android™ mobile technology platform são marcas da Google, Inc.

HP-GL®, HP-UX® e PCL® são marcas registradas da Hewlett-Packard Corporation nos Estados Unidos e/ou em outros países.

BM® e AIX® são marcas registradas da International Business Machines Corporation nos Estados Unidos e/ou em outros países.

McAfee®, ePolicy Orchestrator® e McAfee ePO™ são marcas ou marcas registradas da McAfee, Inc. nos Estados Unidos e em outros países.

Microsoft®, Windows Vista®, Windows®, Windows Server® e OneDrive® são marcas registradas da Microsoft Corporation nos Estados Unidos e em outros países.

Mopria é uma marca da Mopria Alliance.

Novell®, NetWare®, NDPS®, NDS®, IPX™ e Novell Distributed Print Services™ são marcas ou marcas registradas da Novell, Inc. nos Estados Unidos e em outros países.

PANTONE® e outras marcas da Pantone, Inc. são propriedade da Pantone, Inc. SGI® e IRIX® são marcas registradas da Silicon Graphics International Corp. ou suas subsidiárias nos Estados Unidos e/ou em outros países.

SunSM, Sun Microsystems e Solaris são marcas ou marcas registradas da Oracle e/ou suas afiliadas nos Estados Unidos e em outros países.

UNIX® é uma marca registrada nos Estados Unidos e em outros países, licenciada exclusivamente por meio da X/ Open Company Limited.

Wi-Fi CERTIFIED Wi-Fi Direct® é uma marca registrada da Wi-Fi Alliance.

## 1 Segurança

Avisos e Segurança .....	12
Segurança elétrica .....	13
Diretrizes gerais .....	13
Cabo de alimentação .....	13
Desligamento de emergência .....	14
Segurança do laser .....	14
Cabo de linha telefônica .....	15
Segurança operacional .....	16
Diretrizes operacionais .....	16
Liberação de ozônio .....	16
Local da impressora .....	16
Suprimentos da impressora .....	17
Segurança de manutenção .....	18
Símbolos da impressora .....	19
Informações de contato sobre Meio ambiente, saúde e segurança .....	22

## 2 Introdução

Peças da impressora .....	24
Vista frontal .....	24
Alimentador automático de originais .....	25
Locais de saída do material .....	27
Vista traseira .....	28
Painel de controle .....	29
Opções de energia .....	30
Ligar a impressora .....	30
Modo de economia de energia .....	30
Desligar a impressora .....	31
Acessando a Impressora .....	32
Fazer login .....	32
Introdução aos Serviços .....	33
Páginas de informações .....	35
Páginas de informações de impressão .....	36
Impressão de um relatório de configuração usando o painel de controle .....	36
Impressão de relatórios usando o Xerox® CentreWare® Internet Services .....	37
Xerox® CentreWare® Internet Services .....	38
Acesso ao Xerox® CentreWare® Internet Services .....	39
Certificados do Xerox® CentreWare® Internet Services .....	40
Utilização do Xerox® CentreWare® Internet Services .....	41
Xerox Easy Printer Manager .....	42
Xerox Easy Document Creator .....	42
Software da impressora .....	43
Mais informações .....	45

### 3 Instalação e configuração

Visão geral de instalação e configuração.....	48
Xerox® CentreWare® Internet Services .....	49
Localização do endereço IP de sua impressora.....	49
Acesso ao Xerox® CentreWare® Internet Services e alteração da senha padrão do administrador do sistema .....	50
Acesso à conta do administrador do Xerox® CentreWare® Internet Services.....	50
Alteração da senha do administrador do sistema .....	51
Configuração inicial .....	52
Conectar fisicamente a impressora .....	52
Atribuição de um endereço de rede .....	52
Acesso às definições de administração e configuração .....	52
Configurações de conexão de rede.....	53
Conexão direta USB .....	53
Assistente de Instalação .....	54
Configuração geral .....	55
Configuração geral usando o painel de controle da impressora .....	55
Configuração geral usando o Xerox® CentreWare® Internet Services .....	58
Conectividade de rede .....	66
TCP/IP .....	66
SLP .....	69
SNMP.....	70
SNMPv3 .....	71
WINS.....	72
LPR/LPD.....	73
Impressão TCP/IP bruta.....	73
IPP .....	74
Servidor LDAP .....	75
HTTP .....	76
Google Cloud Print.....	78
Servidor Proxy .....	79
Conexão com uma rede sem fio .....	80
Wi-Fi Direct™ .....	83
WSD.....	84
AirPrint.....	85
SNTP .....	86
Mopria.....	87
Instalação do software da impressora .....	88
Instalação de drivers do Windows .....	88
Instalação de drivers Macintosh .....	92
Instalação de drivers Linux .....	93



Configuração dos serviços .....	95
Exibição dos serviços na tela principal.....	95
Configurações de impressão .....	95
Configurações de cópia .....	98
Configurações de e-mail .....	100
Configurações de Fax.....	104
Configurações de Digitalizar para rede.....	111
Configurações de USB .....	113
Configurações de Cópia de Cartão de ID.....	114
<b>4 Utilização dos serviços</b>	
Visão geral.....	118
Cópia.....	119
Visão geral de Cópia.....	119
Fazer uma cópia.....	119
Utilização da opção várias em 1 .....	120
Opções de Cópia .....	121
Cópia Cartão ID.....	123
Visão geral de Cópia de Cartão de ID .....	123
Cópia de Cartão de ID .....	123
E-mail .....	124
Visão geral de E-mail .....	124
Envio de uma imagem digitalizada em um e-mail .....	124
Opções de e-mail.....	126
Digitalizar para .....	129
Visão geral de digitalização .....	129
Digitalizar para PC.....	130
Digitalizar para rede .....	134
Digitalizar para WSD .....	136
Opções de digitalização.....	138
Digitalizar usando TWAIN e WIA.....	140
Digitalização no Macintosh .....	141
Digitalização no Linux .....	144
Fax.....	146
Visão geral do fax .....	146
Envio de fax.....	146
Envio de fax programado .....	148
Envio de um fax do seu computador .....	149
Opções de fax .....	151
USB .....	153
Visão geral de USB .....	153
Impressão de uma unidade USB.....	153
Digitalização para uma unidade USB .....	154

Dispositivo .....	155
Visão geral do dispositivo .....	155
Opções do dispositivo .....	155
Sobre .....	156
Status dos suprimentos .....	156
Informações do medidor de faturamento .....	157
Catálogo de endereços .....	159
Visão geral de Catálogo de endereços.....	159
Utilização e edição do Catálogo de endereços no painel de controle .....	159
Como adicionar ou editar contatos no Catálogo de endereços usando o Xerox® CentreWare® Internet Services.....	160
Trabalhos.....	164
Visão geral de Trabalhos .....	164
Gerenciamento de trabalhos .....	164
Gerenciamento de trabalhos usando o Xerox® CentreWare® Internet Services .....	165
<b>5 Impressão</b>	
Visão geral de impressão .....	168
Impressão usando o Windows.....	169
Procedimento de impressão .....	169
Opções de impressão .....	170
Xerox Easy Printer Manager .....	178
Impressão no Macintosh.....	179
Procedimento de impressão .....	179
Opções de impressão .....	179
Utilização do AirPrint .....	181
Usando o Google Cloud Print .....	181
Impressão no Linux.....	182
Impressão a partir de aplicativos Linux.....	182
Impressão com CUPS .....	182
Opções da impressora.....	183
Impressão usando o Xerox® CentreWare® Internet Services .....	185
Procedimento de impressão .....	185
Opções de impressão .....	185
<b>6 Papel e material de impressão</b>	
Papel suportado.....	190
Solicitação de papel .....	190
Diretrizes gerais de colocação de papel .....	190
Papel que pode danificar a impressora.....	191
Diretrizes de armazenamento de papel .....	191
Tamanhos de papel padrão suportados.....	192
Tipos e gramaturas de papel suportados .....	193

Colocação de papel .....	194
Informações do status da Bandeja do papel .....	194
Preparação do papel para colocação.....	195
Abastecimento da Bandeja 1.....	195
Usando o slot de alimentação manual.....	197
Configuração de tamanho e tipo do papel.....	200
Alteração das configurações da Bandeja 1 no painel de controle .....	200
Alteração das configurações da entrada de alimentação manual no painel de controle ..	200
Alteração das configurações da bandeja no computador.....	201
Locais de saída do material .....	203
Utilização da bandeja de saída.....	204
Utilização da tampa traseira .....	204
<b>7 Manutenção</b>	
Precauções gerais .....	206
Limpeza da impressora .....	207
Limpeza da parte externa .....	207
Limpeza da parte interna .....	209
Suprimentos .....	211
Consumíveis.....	211
Pedidos de suprimentos.....	212
Informações de status dos suprimentos.....	213
Cartucho de toner .....	215
Cartucho do fotorreceptor .....	218
Reciclagem de suprimentos .....	219
Gerenciamento da impressora .....	220
Informações do medidor de faturamento .....	220
Atualizações de software.....	222
Mover a impressora .....	225
<b>8 Solução de problemas</b>	
Visão geral da solução de problemas .....	228
Procedimento de solução de problemas.....	228
Solução de problemas geral.....	229
Reinicialização da impressora .....	229
Falha ao ligar a impressora.....	230
A impressora reinicializa ou desliga com frequência.....	230
O documento é impresso da bandeja errada .....	231
Problemas de impressão automática em frente e verso .....	231
Falha ao fechar a bandeja do papel .....	231
A impressão demora muito.....	232
Falha ao imprimir o trabalho de impressão.....	232
Ruídos incomuns na impressora .....	234
Condensação formada dentro da impressora.....	234
Ondulações no papel .....	235

Atolamentos de papel .....	236
Redução de atolamentos de papel .....	236
Localização de atolamentos de papel .....	237
Eliminação de atolamentos de papel .....	238
Solução de problemas de atolamentos de papel .....	244
Problemas de impressão .....	246
Problemas comuns de PostScript .....	249
Problemas comuns no Windows .....	249
Problemas comuns no Linux .....	250
Problemas comuns no Macintosh .....	252
Problemas de qualidade de impressão .....	253
Controle da Qualidade de impressão .....	253
Solução de problemas de qualidade de impressão .....	254
Problemas de cópia e digitalização .....	259
Problemas de fax .....	260
Obtenção de ajuda .....	263
Visualização de mensagens de aviso no painel de controle .....	263
Visualização de erros atuais no painel de controle .....	263
Visualização de alertas usando o Xerox® CentreWare® Internet Services .....	263
Utilização das ferramentas de solução de problemas integradas .....	264
Páginas de informações úteis .....	265
Assistente de suporte on-line .....	265
Localização do número de série .....	265
Mais informações .....	265

## 9 Segurança

Xerox® CentreWare® Internet Services .....	268
Acesso à conta do administrador do Xerox® CentreWare® Internet Services .....	269
Alteração da senha do administrador do sistema .....	270
Configuração dos direitos de acesso .....	271
Autenticação .....	271
Configuração das permissões de impressão .....	273
Banco de dados de usuários do dispositivo .....	274
Gerenciamento do banco de dados de usuários do dispositivo .....	274
HTTP seguro .....	275
Filtro IP .....	276
Ativação de filtragem IP .....	276
IPSec .....	277
Configuração de IPSec .....	277
Certificados de segurança .....	278
Criação de um certificado digital da máquina .....	278
Instalação de um certificado de Autoridade de certificado confiável .....	279
Ocultar ou mostrar nomes de trabalhos .....	280
802.1x .....	281
Configuração de 802.1x .....	281

Exibição ou ocultação das configurações de rede.....	282
Tempo de espera do sistema.....	283
Configuração de valores do tempo de espera do sistema.....	283
Segurança da porta USB.....	284
Ativação ou desativação de portas USB.....	284
Restrição de acesso à interface com o usuário na Web.....	285
Teste de verificação de software.....	286

## A Especificações

Especificações da impressora.....	288
Configuração padrão.....	288
Especificações físicas.....	289
Especificações de materiais de impressão.....	290
Especificações do recurso.....	292
Funções de impressão.....	292
Funções de fax.....	293
Recursos digital.....	294
Ambiente de rede.....	295
Requisitos do sistema.....	296
Especificações elétricas.....	297
Especificações ambientais.....	298

## B Informações sobre regulamentação

Regulamentações básicas.....	300
Regulamentações da FCC dos Estados Unidos.....	300
Canadá.....	300
União Europeia.....	301
Informação Ambiental do Acordo sobre Equipamentos de Imagens do Lote 4 da União Europeia.....	301
Alemanha.....	304
Regulamentação RoHS da Turquia.....	304
Brasil.....	305
Certificado da Comunidade Econômica Eurasiática.....	305
Informações sobre regulamentação para Módulo LAN Wireless 2,4 Ghz.....	305
Liberação de ozônio.....	306
Regulamentações para cópia.....	307
Estados Unidos.....	307
Canadá.....	308
Outros países.....	309
Regulamentações para fax.....	310
Estados Unidos.....	310
Canadá.....	312
Brasil.....	312
União Europeia.....	313
Nova Zelândia.....	314
Certificado de segurança.....	316

Dados de segurança do material ..... 317

## C Reciclagem e descarte

Todos os países ..... 320

América do Norte ..... 321

União Europeia..... 322

    Ambiente Doméstico/Familiar ..... 322

    Ambiente Profissional/Comercial ..... 322

    Coleta e descarte de equipamentos e baterias..... 322

    Símbolo da bateria ..... 323

    Remoção da bateria ..... 323

Outros países..... 324

# Segurança

# 1

Este capítulo contém:

- Avisos e Segurança..... 12
- Segurança elétrica ..... 13
- Segurança operacional ..... 16
- Segurança de manutenção ..... 18
- Símbolos da impressora ..... 19
- Informações de contato sobre Meio ambiente, saúde e segurança ..... 22

Sua impressora e os suprimentos recomendados foram projetados e testados para atender às rigorosas exigências de segurança. A atenção às informações a seguir garantirá uma operação contínua e segura da impressora Xerox.

## Avisos e Segurança

Leia cuidadosamente as instruções a seguir antes de operar sua impressora. Consulte essas instruções para assegurar uma operação contínua e segura da impressora.

Sua impressora Xerox® e os suprimentos são projetados e testados para atender às rigorosas exigências de segurança. Essas exigências incluem inspeção e aprovação do grupo de segurança, bem como conformidade com as regulamentações eletromagnéticas e padrões ambientais estabelecidos.

Os testes ambientais e de segurança e o desempenho deste produto foram verificados usando somente materiais Xerox®.

**Nota:** Alterações não autorizadas, que podem incluir adição de novas funções ou conexão de dispositivos externos, podem afetar a certificação do produto. Para obter mais informações, entre em contato com o seu representante Xerox.



# Segurança elétrica

## Diretrizes gerais

 **AVISO:**

- Não insira objetos nos entalhes nem nas aberturas da impressora. O contato com um ponto de tensão (voltagem) ou causar curto-circuito em uma peça poderá resultar em incêndio ou choque elétrico.
- Não remova as tampas nem os protetores que estejam fixados com parafusos, a menos que você esteja instalando um equipamento opcional e seja instruído a fazê-lo. Desligue a impressora ao executar essas instalações. Desconecte o cabo de alimentação ao remover tampas e protetores para instalar equipamentos opcionais. Exceto as opções que podem ser instaladas pelo usuário, não existem peças atrás dessas tampas, nas quais você possa fazer manutenção ou consertar.

As seguintes situações representam riscos à segurança:

- O cabo de alimentação está danificado ou corroído.
- Algum líquido foi derramado na impressora.
- A impressora está exposta à água.
- A impressora emite fumaça ou a superfície geralmente está quente.
- A impressora emite ruído e odores incomuns.
- A impressora faz com que um disjuntor, fusível ou outro dispositivo de segurança seja ativado.

Se alguma dessas condições ocorrer, faça o seguinte:

1. Desligue a impressora imediatamente.
2. Desconecte o cabo de alimentação da tomada elétrica.
3. Chame um representante técnico autorizado.

## Cabo de alimentação

Use o cabo de alimentação fornecido com a impressora.

- Conecte o cabo de alimentação diretamente em uma tomada elétrica devidamente conectada à terra. Verifique se as extremidades do cabo estão conectadas com firmeza. Se não souber se uma tomada está aterrada, peça a um electricista que verifique-a.

 **AVISO:** Para evitar risco de incêndio ou choque elétrico, não use extensões de cabo de alimentação ou filtros de linha nem conecte em plugues de alimentação por mais de 90 dias. Se não for possível fazer a conexão em uma tomada permanente, use apenas um cabo de extensão montado em fábrica de calibre apropriado por impressora ou impressora multifuncional. Sempre siga os códigos nacionais e locais de edifícios, incêndio e eletricidade com respeito a extensão do cabo, tamanho do condutor, aterramento e proteção.

- Não use um plugue adaptador de terra para conectar a impressora a uma tomada elétrica que não tenha um terminal de conexão terra.
- Verifique se a impressora está conectada em uma tomada com a voltagem e a fonte de alimentação corretas. Verifique as especificações elétricas da impressora com um electricista se for necessário.
- Não coloque a impressora em uma área na qual as pessoas possam pisar no cabo de alimentação.
- Não coloque objetos sobre o cabo de alimentação.
- Não conecte ou desconecte o cabo de alimentação enquanto o interruptor estiver na posição Ligado.
- Substitua o cabo de alimentação se ele estiver corroído ou gasto.
- Para evitar choques elétricos e danos ao cabo, segure o plugue ao desconectar o cabo de alimentação.

O cabo de alimentação está associado à impressora como um dispositivo embutido na parte traseira da impressora. Se for necessário desconectar toda a alimentação elétrica da impressora, desconecte o cabo de alimentação da tomada.

## Desligamento de emergência

Se ocorrer alguma das condições a seguir, desligue a impressora imediatamente e desconecte o cabo de alimentação da tomada elétrica. Entre em contato com o Representante técnico Xerox para corrigir o problema quando:

- O equipamento emite odores incomuns e produz ruídos incomuns.
- O cabo de alimentação está danificado ou corroído.
- Um disjuntor em painel de parede, fusível ou outro dispositivo de segurança foi desconectado.
- Algum líquido foi derramado na impressora.
- A impressora está exposta à água.
- Alguma peça da impressora está danificada.

## Segurança do laser

Esta impressora atende aos padrões de desempenho de produtos a laser definidos pelas agências governamentais, nacionais e internacionais e é certificada como um produto a laser de Classe 1. A impressora não emite luz prejudicial porque o feixe de luz fica totalmente interno em todos os modos de operação e manutenção do cliente.



**AVISO:** O uso de controles, ajustes ou desempenho de procedimentos que não sejam os especificados neste manual pode resultar em exposição à radiação prejudicial.

## Cabo de linha telefônica



Para reduzir o risco de incêndio, use somente cabo de linha de telecomunicação com bitola de fio americana (AWG) N° 26 ou maior.

# Segurança operacional

A impressora e os suprimentos foram projetados e testados para atender às rigorosas exigências de segurança. Essas exigências incluem inspeção e aprovação do grupo de segurança, bem como conformidade com os padrões ambientais estabelecidos. O cumprimento das instruções a seguir ajuda a garantir uma operação contínua e segura da impressora.

## Diretrizes operacionais

- Não remova as bandejas de papel enquanto a impressora estiver imprimindo.
- Não abra as portas quando a impressora estiver imprimindo.
- Não mova a impressora durante a impressão.
- Mantenha mãos, cabelos, gravatas etc. longe da saída e dos rolos de alimentação.
- Tampas, que exigem ferramentas para a remoção, protegem as áreas perigosas na impressora. Não remova as tampas de proteção.
- Não substitua dispositivos de travamento mecânico ou elétrico.
- Não tente remover o papel que está atolado profundamente dentro da impressora. Desligue a impressora imediatamente e contate o seu representante Xerox local.



### **AVISO:**

- As superfícies metálicas na área do fusor são quentes. Sempre tenha cuidado ao remover atolamentos de papel dessa área e evite tocar nas superfícies metálicas.
- Para evitar correr riscos, não empurre ou mova o equipamento com todas as bandejas de papel estendidas.

## Liberação de ozônio

Esta impressora produz ozônio durante a operação normal. A quantidade de ozônio produzido depende do volume de impressões. O ozônio é mais pesado do que o ar e é produzido em quantidade insignificante para causar prejuízos. Instale a impressora em uma sala bem ventilada.

Para obter mais informações nos Estados Unidos e no Canadá, acesse [www.xerox.com/environment](http://www.xerox.com/environment). Em outros mercados, entre em contato com seu representante Xerox local ou acesse [www.xerox.com/environment\\_europe](http://www.xerox.com/environment_europe).

## Local da impressora

- Coloque a impressora em uma superfície sólida, nivelada e sem vibrações, forte o suficiente para suportar o seu peso. Para saber o peso para a configuração de sua impressora, consulte [Especificações físicas](#) no Guia do usuário.
- Não bloqueie ou cubra os entalhes nem as aberturas da impressora. Essas aberturas foram projetadas para permitir a ventilação e evitar o superaquecimento da impressora.

- Coloque a impressora em uma área onde exista espaço adequado para operação e realização de serviços.
- Coloque a impressora em uma área livre de poeira.
- Não armazene nem opere a impressora em ambiente extremamente quente, frio ou úmido.
- Não coloque a impressora perto de uma fonte de calor.
- Para evitar expor os componentes sensíveis à luz, não coloque a impressora sob a luz direta do sol.
- Não coloque a impressora onde ela fique diretamente exposta ao fluxo de ar frio do sistema da unidade de ar-condicionado.
- Não coloque a impressora em locais suscetíveis a vibrações.
- Para obter um melhor desempenho, use a impressora nas elevações especificadas em [Especificações ambientais](#) no Guia do usuário.

## Suprimentos da impressora

- Use os suprimentos projetados para a sua impressora. O uso de materiais inadequados pode causar um mau desempenho e, possivelmente, uma situação de risco à segurança.
- Siga todos os avisos e instruções marcados no produto, nas opções e nos suprimentos ou fornecidos com eles.
- Armazene todos os consumíveis de acordo com as instruções fornecidas na embalagem ou no recipiente.
- Mantenha todos os consumíveis fora do alcance de crianças.
- Nunca jogue toner, cartuchos de impressão/fotorreceptores, ou recipientes de toner sobre chamas.
- Quando estiver manuseando cartuchos, por exemplo cartuchos de toner, evite contato com a pele ou os olhos. O contato com os olhos pode causar irritação e inflamação. Não tente desmontar as fontes, o que pode aumentar o risco de contato com a pele ou os olhos.

 **CUIDADO:** Não é recomendável o uso de suprimentos não Xerox. A Garantia Xerox, Contrato de Serviço e a Total Satisfaction Guarantee (Garantia de satisfação total) não cobrem danos, mau funcionamento ou diminuição do desempenho causados pelo uso de suprimentos não fabricados pela Xerox ou uso de suprimentos Xerox não especificados para esta impressora. A Total Satisfaction Guarantee (Garantia de satisfação total) está disponível nos Estados Unidos e no Canadá. A cobertura pode variar fora dessas regiões. Consulte o representante Xerox para obter detalhes.









## Segurança de manutenção









- Não tente executar nenhum procedimento de manutenção que não esteja especificamente descrito na documentação fornecida com a impressora.
- Limpe somente com um pano seco, sem fiapos.
- Não queime consumíveis nem itens de manutenção de rotina. Para obter mais informações sobre os programas de reciclagem de suprimentos Xerox®, acesse [www.xerox.com/gwa](http://www.xerox.com/gwa).







**AVISO:** Não use limpadores em aerossóis. Os limpadores em aerossol podem causar explosões ou incêndios quando usados em equipamentos eletromecânicos. Ao instalar o dispositivo em um corredor ou área restrita semelhante, serão aplicados requisitos de espaço adicional. Certifique-se de cumprir todas as normas de segurança de espaço de trabalho, códigos de construção e códigos de incêndio para sua área.

# Símbolos da impressora

Símbolo	Descrição
	Aviso: Indica um risco que, se não for evitado, pode resultar em morte ou ferimentos graves.
	Cuidado: Indica uma ação obrigatória que deve ser tomada a fim de evitar danos à propriedade.
	Superfície quente sobre a impressora ou dentro dela. Tenha cuidado para evitar ferimentos.
	Perigo de mutilação: Este aviso alerta os usuários para áreas do produto onde há a possibilidade de ferimentos pessoais.
	Não incinere o item.
	Não toque na peça ou área da impressora.
	Não coloque envelopes.
	Não toque.

Símbolo	Descrição
	Não empurre.
	Não exponha a unidade à luz solar direta.
	Não exponha a unidade a temperaturas inferiores ou superiores à temperatura especificada.
	Não insira a unidade em uma orientação diferente.
	Toner
	Limpe as áreas indicadas.
	Registre o documento original no canto indicado e coloque com a face para baixo.
	Coloque o material com a face para baixo e na direção indicada.
	Coloque o material com a face para cima.

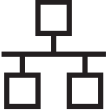

Símbolo	Descrição
	Empurre para baixo.
	Empurre para abrir.
	Botão Página inicial
	LAN Local Area Network (Rede de área local)
	USB Universal Serial Bus (Barramento serial universal)
	Este item pode ser reciclado. Para obter detalhes, consulte <a href="#">Reciclagem e descarte</a> .

## Informações de contato sobre Meio ambiente, saúde e segurança

Para obter mais informações sobre Meio ambiente, saúde e segurança com relação a este produto e suprimentos Xerox, contate:

- Estados Unidos e Canadá: 1-800-ASK-XEROX (1-800-275-9376)
- Europa: [EHS-Europe@xerox.com](mailto:EHS-Europe@xerox.com)

Para obter informações de segurança do produto nos Estados Unidos e no Canadá, acesse [www.xerox.com/environment](http://www.xerox.com/environment).

Para obter informações sobre segurança do produto na Europa, acesse [www.xerox.com/environment\\_europe](http://www.xerox.com/environment_europe).

# Introdução

# 2

Este capítulo inclui:

- Peças da impressora ..... 24
- Opções de energia ..... 30
- Acessando a Impressora ..... 32
- Introdução aos Serviços ..... 33
- Páginas de informações ..... 35
- Xerox® CentreWare® Internet Services ..... 38
- Xerox Easy Printer Manager ..... 42
- Software da impressora ..... 43
- Mais informações ..... 45

# Peças da impressora

Antes de usar a impressora, reserve um tempo para se familiarizar com os vários recursos e opções.

## Vista frontal

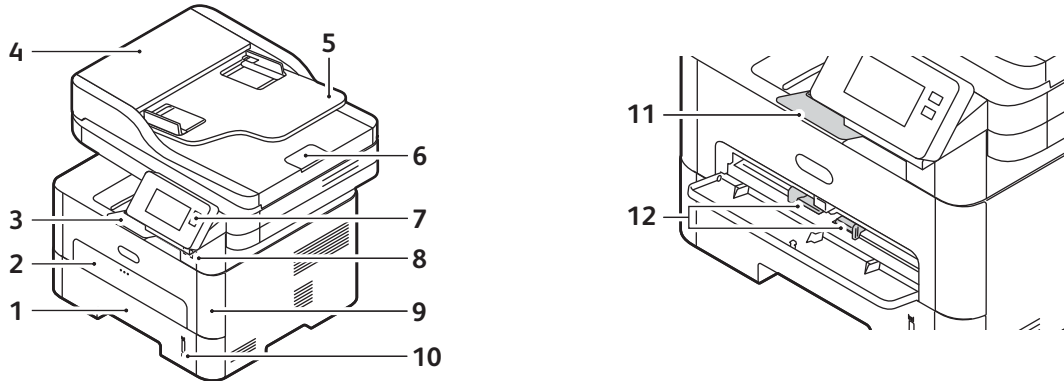

1	Bandeja do Papel 1	7	Painel de controle e Tela de seleção por toque
2	Entrada de alimentação manual	8	Porta da memória USB
3	Bandeja de saída	9	Tampa dianteira
4	Tampa do alimentador automático de originais	10	Indicador de nível de papel
5	Bandeja de entrada do alimentador automático de originais	11	Extensão da bandeja de saída
6	Bandeja de saída do alimentador automático de originais	12	Guias de largura do papel

## Alimentador automático de originais

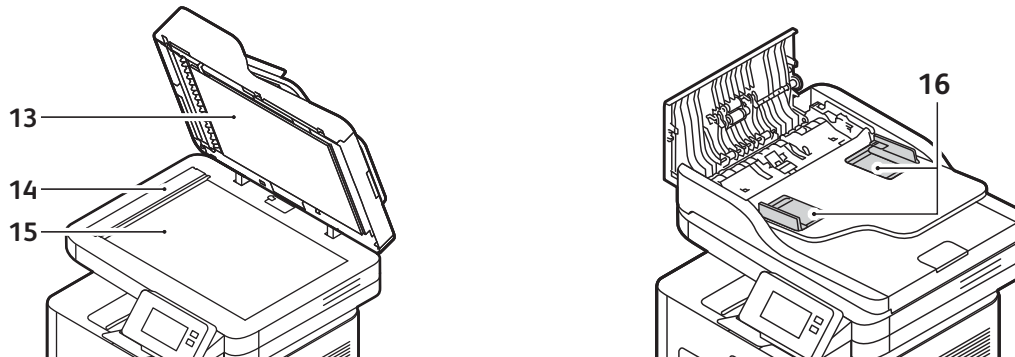

13	Alimentador automático de originais	15	Vidro de originais
14	Vidro do TVC	16	Guias do alimentador automático de originais

### Diretrizes do alimentador automático de originais

O alimentador automático de documentos acomoda os seguintes tamanhos de documentos originais:

- Largura: 5,8–8,5 pol. (148–216 mm)
- Comprimento: 5,8–14 pol. (148–356 mm)
- Gramatura: 16 - 28 lb (60–105 g/m<sup>2</sup>)

Siga estas diretrizes quando colocar documentos originais no alimentador automático de originais:

- Coloque os documentos com a face para cima de modo que a parte superior do documento entre primeiro no alimentador.
- Coloque somente folhas soltas de papel não danificado no alimentador automático de originais.
- Ajuste as guias do papel para que correspondam aos documentos originais.
- Insira o papel no alimentador automático de originais somente quando a tinta estiver seca no papel.
- Não coloque documentos originais acima da linha de preenchimento MÁX.

O alimentador automático de originais pode acomodar no máximo 40 originais de 20 lb (80 g/m<sup>2</sup>) de espessura.

1. Coloque os documentos a serem digitalizados com a face para cima na bandeja de entrada do Alimentador automático de originais, mantendo a parte superior do documento à esquerda da bandeja.
2. Mova a guia de documentos para que toque dos dois lados do documento.

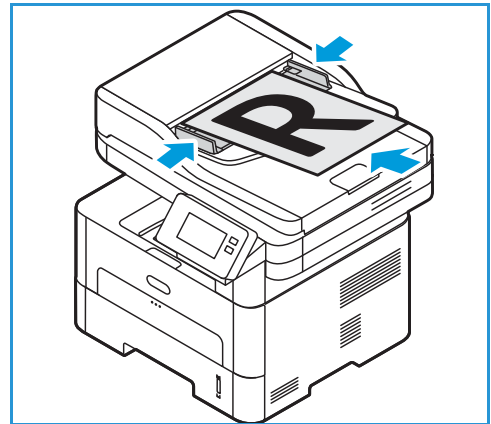

## Diretrizes do vidro de originais

O vidro de originais acomoda documentos de tamanho 8,5 x 11 pol. ou A4. Use o vidro de originais em vez do alimentador automático de originais para copiar ou digitalizar originais superdimensionados, rasgados ou danificados, ou para livros e revistas.

1. Abra o alimentador automático de originais e coloque um único documento com a face para baixo no vidro de originais alinhado com o canto traseiro esquerdo.
2. O tamanho padrão do documento é 8,5 x 11 pol. ou A4. Para documentos de outros tamanhos, altere a opção **Tamanho do original**.

**Nota:** Os documentos são digitalizados apenas uma vez mesmo quando várias cópias são selecionadas.

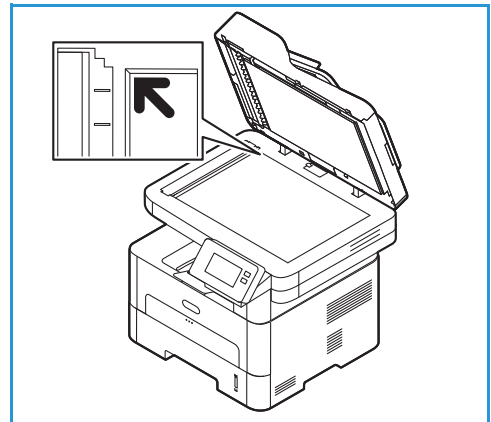

## Locais de saída do material

O dispositivo tem dois locais de saída:

- Bandeja de saída, face para baixo, até o máximo de 120 folhas de papel de 20 lb (80 g/m<sup>2</sup>).

A bandeja de saída coleta o papel impresso com a face para baixo, na ordem em que as folhas foram impressas. A bandeja de saída deve ser usada para a maioria dos trabalhos. Quando a bandeja de saída estiver cheia, aparecerá uma mensagem de aviso no painel de controle.

Para usar a bandeja de saída, certifique-se de que a tampa traseira esteja fechada.

### Nota:

- Se o papel sair da bandeja de saída com problemas, como curvatura excessiva, tente imprimir na tampa traseira.
  - Para reduzir atolamentos de papel, não abra ou feche a porta traseira enquanto a impressora estiver imprimindo.
- Tampa traseira, face para cima, uma folha por vez.  
Por padrão, o dispositivo envia a saída para a bandeja de saída. Se estiver usando papel especial, como envelopes, ou papel com pregas ou ondulação excessiva, será necessário usar a tampa traseira para a saída. Abra a tampa traseira e mantenha-a aberta enquanto imprime uma folha por vez.

**Nota:** A saída da tampa traseira pode ser usada apenas para trabalhos de uma face. A impressão em frente e verso com a porta traseira aberta causará atolamentos de papel.

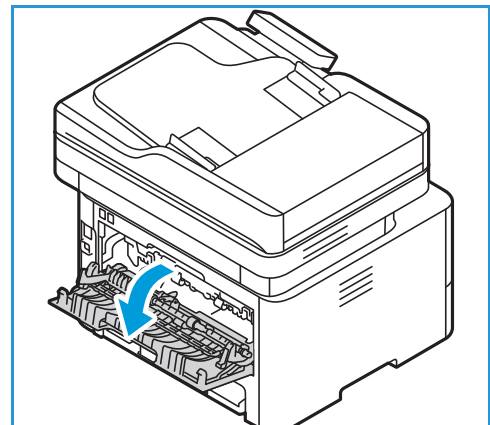
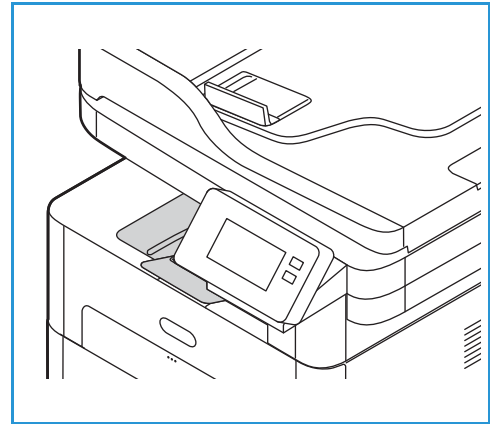

**CUIDADO:** A área do fusor dentro da tampa traseira do dispositivo fica muito quente quando está em uso. Tenha cuidado ao acessar essa área.

## Vista traseira

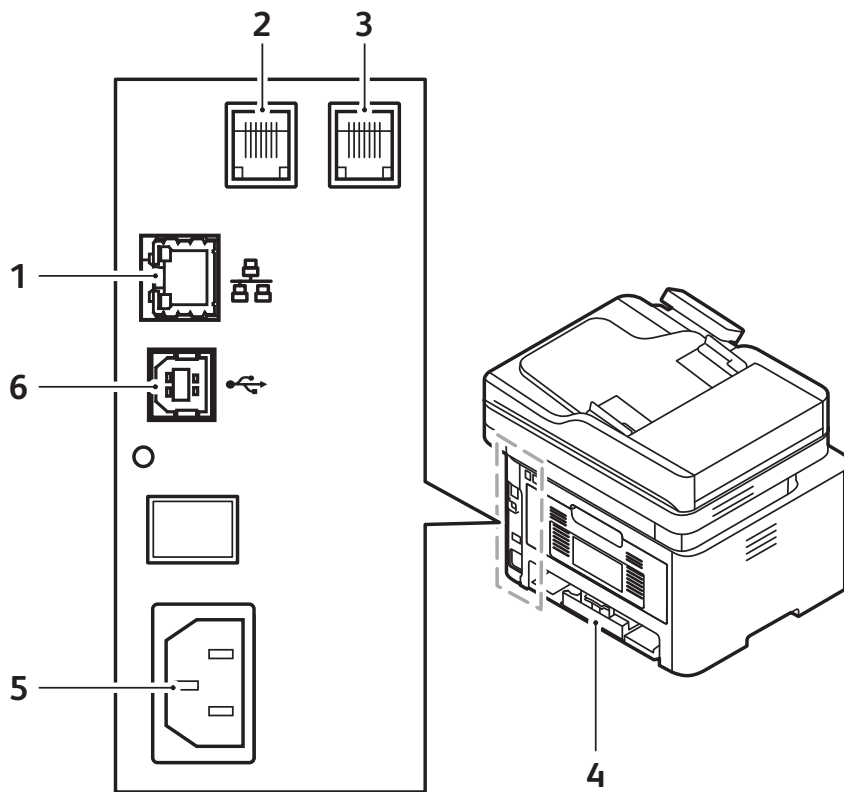

1	Porta de rede	4	Tampa Traseira
2	Soquete de linha telefônica (Linha)	5	Receptáculo de alimentação
3	Soquete de extensão telefônica (EXT)	6	Porta USB



## Painel de controle

O painel de controle consiste em uma tela de seleção por toque e botões que você pressiona para controlar as funções disponíveis na impressora. O painel de controle:

- Exibe o status operacional atual da impressora.
- Fornece acesso a serviços e recursos.
- Fornece acesso às páginas de informação.
- Solicita que você coloque papel, substitua consumíveis e elimine atolamentos.
- Exibe erros e avisos.

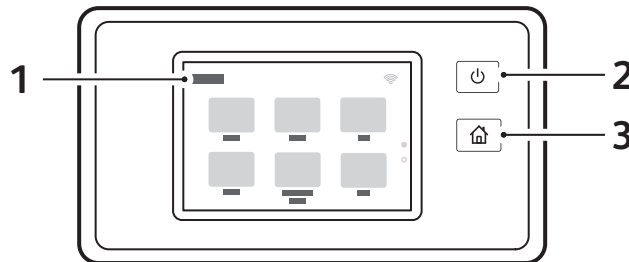

Item	Nome	Descrição
1	Exibição na tela de seleção por toque	A tela exibe informações e fornece acesso às funções da impressora.
2	Botão Liga/Desliga	Esse botão é usado para diversas funções relacionadas à energia. Quando a impressora está desligada, esse botão liga-a. <ul style="list-style-type: none"> <li>• Quando a impressora está ligada, ao pressionar esse botão um menu será exibido no painel de controle. Nesse menu, é possível optar por entrar no modo de economia de energia ou desligar a impressora.</li> <li>• Quando a impressora está ligada, mas no modo de economia de energia, ao pressionar esse botão a impressora será despertada.</li> </ul>
3	Botão Página inicial	Esse botão fornece acesso à tela principal para acessar os serviços da impressora como Cópia, Cópia de Cartão de ID, Digitalizar para PC, Digitalizar para rede, Digitalizar para WSD, E-mail e Fax.

## Opções de energia

O botão Liga/Desliga é um botão único multifuncional no painel de controle.

- O botão Liga/Desliga liga a impressora.
- Se a impressora já estiver ligada, o botão Liga/Desliga pode ser usado para:
  - Entrar ou sair do modo de economia de energia.
  - Desligar a impressora.
- O botão Liga/Desliga também pisca quando a impressora está no modo de economia de energia.

## Ligar a impressora

O botão Liga/Desliga é um botão único multifuncional no painel de controle. O conector do cabo de alimentação está localizado na parte traseira da impressora.

1. Conecte o cabo de alimentação CA à impressora e a uma tomada. O cabo de alimentação deve ser conectado a um soquete de alimentação aterrado.
2. Pressione o botão **Liga/Desliga** no painel de controle. A impressora é ligada.

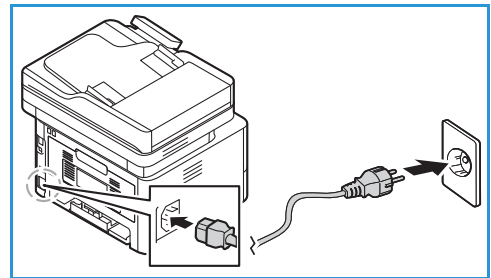

## Modo de economia de energia

Esse dispositivo contém a tecnologia avançada de conservação de energia que reduz o consumo de energia quando não está em uso ativo. Quando a impressora não recebe dados por um período de tempo estendido, o modo de economia de energia é ativado e o consumo de energia é automaticamente reduzido.

Para entrar no modo de economia de energia:

1. Pressione o botão **Liga/Desliga**.
2. Toque em **Entrar no modo de economia de energia**. A impressora entra no modo de economia de energia.

## Desligar a impressora

O botão Liga/Desliga é um botão único multifuncional no painel de controle.

Para desligar a impressora:

1. Pressione o botão **Liga/Desliga**.
2. Toque em **Desligar**.  
A impressora é desligada.



**CUIDADO:** Não desconecte o cabo de alimentação enquanto a impressora está sendo desligada.

# Acessando a Impressora

## Fazer login

O login é o processo pelo qual você se identifica para a impressora para autenticação. Se a autenticação estiver ativada, para acessar os recursos da impressora, faça o login com suas credenciais de usuário.

### Fazendo login no Painel de Controle









1. Toque em **Login**.
2. Digite o nome do usuário usando o teclado e depois toque em **Confirmar**.
3. Digite a senha usando o teclado e depois toque em **Confirmar**.



**Nota:** Para obter mais informações sobre como fazer login como administrador do sistema, consulte [Segurança](#).

# Introdução aos Serviços

Os Serviços são um gateway para os recursos e funções de seu dispositivo. Os Serviços já estão instalados no dispositivo e aparecem na tela principal. Os serviços disponíveis podem ser ocultos ou reorganizados na tela principal usando Xerox® CentreWare® Internet Services. Para obter mais informações, consulte [Configuração dos serviços](#).

Os serviços a seguir estão disponíveis em seu dispositivo:

Serviço	Descrição
	<p><b>Cópia</b></p> <p>Use Cópia para fazer cópias dos documentos originais colocados no alimentador automático de originais ou no vidro de originais. O dispositivo digitaliza os documentos originais e armazena temporariamente as imagens. Os documentos são impressos com base nas opções selecionadas.</p>
	<p><b>E-mail</b></p> <p>Você pode usar a opção E-mail para digitalizar imagens e anexá-las a e-mails. Você pode especificar o nome do arquivo e o formato do anexo e incluir uma linha de assunto e uma mensagem no e-mail.</p>
	<p><b>Fax</b></p> <p>Você pode usar Fax para enviar documentos para um número de fax, ou um contato individual, ou para um grupo de contatos. Quando você envia um fax do painel de controle da impressora, o documento é digitalizado e transmitido a um dispositivo de fax usando uma linha de telefone dedicada.</p>
	<p><b>Digitalizar para PC</b></p> <p>Há vários métodos de digitalizar e armazenar um documento original. Digitalizar para PC permite que você digitalize uma imagem e envie-a para uma pasta configurada na área de trabalho do computador.</p>
	<p><b>Digitalizar para rede</b></p> <p>Se a impressora estiver conectada a uma rede, será possível usar Digitalizar para Rede para selecionar um destino de rede para a imagem digitalizada na impressora.</p>
	<p><b>Digitalizar para WSD</b></p> <p>Use o perfil de digitalização Digitalizar para WSD para digitalizar imagens usando os perfis de Serviços da Web para Dispositivos.</p>
	<p><b>Cópia Cartão ID</b></p> <p>User Cópia de Cartão de ID para copiar ambos os lados de um cartão de identificação ou documento pequeno em um lado do papel. Para copiar o cartão, coloque cada face no papel no canto superior esquerdo do vidro de originais. A impressora armazena ambas as faces do documento e as imprime lado a lado no papel.</p>
	<p><b>USB</b></p> <p>Use a função USB para imprimir os trabalhos já armazenados em uma unidade USB. É possível imprimir trabalhos em um formato pronto para impressão, como PDF, TIFF ou JPEG. As imagens podem também ser digitalizadas no dispositivo e armazenadas na unidade USB.</p>

Serviço	Descrição	
	Dispositivo	O dispositivo dá acesso a informações sobre a sua impressora, incluindo o número de série e o modelo. Você pode ver o status das bandejas do papel, as informações de faturamento e suprimentos e imprimir páginas de informações.
	Catálogo de endereços	Use o Catálogo de endereços para armazenar o endereços de todos os trabalhos de Fax, Digitalização e E-mail. Depois de o Catálogo de endereços ser ativado durante a instalação e configuração, você poderá inserir endereços individuais, endereços de discagem rápida e armazená-los no Catálogo de endereços na impressora para uso repetido.
	Trabalhos	Use Trabalhos para visualizar detalhes dos trabalhos atuais e concluídos. Você pode visualizar o andamento do trabalho ou excluir os trabalhos que não requerem mais a impressão.

Para configurar os serviços para seu dispositivo, consulte [Instalação e configuração](#).

Para obter mais informações sobre como usar os serviços e as opções disponíveis, consulte [Utilização dos serviços](#).

# Páginas de informações

Sua impressora tem um conjunto de páginas de informações que você pode imprimir. Essas páginas incluem informações do sistema, informações de status dos suprimentos, mensagens de erros e muito mais.

Para acessar as Páginas de informações:

1. No painel de controle da impressora, pressione o botão **Início**.
2. Toque em **Dispositivo** → **Páginas de informações**.

Os seguintes relatórios estão disponíveis:

Relatório	Descrição
Configuração do sistema	Esse relatório fornece informações sobre a configuração do dispositivo, incluindo o número de série, o endereço IP e a versão do software.
Chamar o Atendimento Técnico	O Relatório de chamada de atendimento técnico fornece um resumo das informações relevantes que você pode fornecer ao representante técnico Xerox®.
Email env.	O Relatório de e-mail enviado fornece um registro de e-mails enviados, incluindo De, Para, Data e Hora, Assunto e Resultado.
Mensagens erro	O Relatório de mensagens de erros fornece um registro de erros, incluindo códigos de falha e alerta, além da data e hora do erro.
Transmissão de Fax	O Relatório de difusão de Fax fornece um registro dos fax transmitidos, incluindo total de páginas digitalizadas, estação remota, hora de início e resultado.
Opções de fax	O Relatório de opções de Fax exibe as configurações de fax atuais.
Catálogo de endereços de Fax	O Relatório do catálogo de endereços de Fax exibe uma lista de nomes e números de fax no Catálogo de endereços.
Protocolo de Fax	O Relatório de protocolo de Fax fornece dados do campo de controle de fax, dados do campo de informações de fax e informações de Fax enviado/Recebido.
Fax recebido	O Relatório de Fax recebido fornece um registro de fax recebidos.
Transmissão de fax	O Relatório de transmissão de Fax fornece um registro de faxes e de faxes programados enviados.
Membros do catálogo de endereços de grupo	O relatório Membros do catálogo de endereços de grupo exibe o conteúdo do Catálogo de endereços de grupo, incluindo número do grupo, nome do grupo, nome do usuário e endereço de e-mail.
Lista de Fax indesejáveis	O Relatório da lista de Fax indesejáveis exibe um registro de fax indesejáveis recebidos e os números dos quais eles foram enviados.

Relatório	Descrição
Últimas 40 mensagens de erro	O Relatório das últimas 40 mensagens de erro é um registro das últimas 40 mensagens de erro, com número, código, nome, data e hora.
Membros do catálogo de endereços local	O Catálogo de endereços local exibe o conteúdo do catálogo de endereços local.
Trabalhos pendentes	O Relatório de trabalhos pendentes fornece um registro dos trabalhos recebidos e enviados pendentes.
Autenticação do usuário	O Relatório de autenticação do usuário fornece uma lista de usuários autenticados e IDs de login.
Uso de suprimentos	O Relatório de uso de suprimentos fornece informações de cobertura de impressão.
Todas as páginas de informações	Use essa opção para imprimir todas as páginas de informações.

## Páginas de informações de impressão

Vários relatórios podem ser impressos para fornecer informações sobre o dispositivo.

1. No painel de controle da impressora, pressione o botão **Início**.
2. Toque em **Dispositivo** → **Páginas de informações**.
3. Para imprimir uma página de informações, toque na página necessária e depois toque em **Imprimir**.
4. Para retornar à tela inicial, pressione o botão **Início**.

## Impressão de um relatório de configuração usando o painel de controle

O Relatório de configurações lista as informações da impressora, como configurações padrão, opções instaladas, configurações de rede, incluindo o endereço IP, e configurações de fonte. Use as informações na página de configuração para ajudá-lo a definir as configurações de rede da impressora e para visualizar as contagens de página e a configuração do sistema.

1. No painel de controle da impressora, pressione o botão **Início**.
2. Toque em **Dispositivo** → **Páginas de informações**.
3. Toque em **Configuração do sistema** e em **Imprimir**.
4. Para retornar à tela inicial, pressione o botão **Início**.



# Impressão de relatórios usando o Xerox® CentreWare® Internet Services

1. Acesso ao Xerox® CentreWare® Internet Services:
  - Para acessar o Xerox® CentreWare® Internet Services a partir de um navegador da Web, no seu computador, abra um navegador da Web e, em seguida, no campo de endereço, digite o endereço IP da impressora. Pressione **Enter** ou **Return**.
  - Para acessar o Xerox® CentreWare® Internet Services a partir de um driver de impressão Macintosh, no seu computador, selecione **Preferências do sistema → Impressoras e Scanners → Opções e Suprimentos**. Selecione **Mostrar Imprimir página da Web**.
2. Clique em **Propriedades → Serviços → Impressão**.

**Nota:** Se você for solicitado a inserir o nome de usuário e a senha da conta do Administrador, consulte [Acesso à conta do administrador do Xerox® CentreWare® Internet Services](#).
3. Clique em **Relatórios**.
4. Para imprimir um relatório necessário, clique em **Imprimir**.
5. Clique em **OK**.

# Xerox® CentreWare® Internet Services

O Xerox® CentreWare® Internet Services é o software de administração e configuração instalado nas páginas da Web embutidas na impressora. O Xerox® CentreWare® Internet Services permite a você configurar, gerenciar e utilizar a impressora a partir de um navegador da Web ou de um driver de impressão Macintosh.

O Xerox® CentreWare® Internet Services requer:

- Uma conexão TCP/IP entre a impressora e a rede no Windows, Macintosh ou Linux.
- TCP/IP e HTTP ativados na impressora.
- Um computador conectado em rede com um navegador da Web que suporte JavaScript.

A maioria dos recursos no Xerox® CentreWare® Internet Services requer um nome de usuário e senha do administrador. Para fins de segurança, a senha padrão do administrador do sistema é definido como o número de série exclusivo de sua impressora. Para impressoras em rede, quando você acessa pela primeira vez o Xerox® CentreWare® Internet Services após a instalação da impressora, o sistema solicita que altere a senha padrão do administrador do sistema. Depois que a senha do administrador do sistema for definida com sucesso, você poderá acessar todos os recursos e funções no Xerox® CentreWare® Internet Services.

Para obter informações sobre como alterar a senha padrão na primeira vez que acessar o Xerox® CentreWare® Internet Services, consulte [Acesso ao Xerox® CentreWare® Internet Services e alteração da senha padrão do administrador do sistema](#).

Para impressoras conectadas que usam uma conexão USB, use o Xerox Easy Printer Manager para configurar, gerenciar e usar sua impressora a partir de um computador. Para obter mais informações, consulte [Xerox Easy Printer Manager](#).

**Nota:** Xerox Easy Printer Manager é compatível com Mac OS X 10.9 - macOS 10.14. Para versões macOS posteriores, para configurar o dispositivo, use o Xerox® CentreWare® Internet Services ou as configurações do painel de controle da impressora. Para obter detalhes, consulte [Acesso às definições de administração e configuração](#).

# Acesso ao Xerox® CentreWare® Internet Services

Você pode acessar o Xerox® CentreWare® Internet Services a partir de um navegador da Web ou de um driver de impressão Macintosh:

- Para acessar o Xerox® CentreWare® Internet Services a partir de um navegador da Web, no seu computador, abra um navegador da Web e, em seguida, no campo de endereço, digite o endereço IP da impressora. Pressione **Enter** ou **Return**.
- Para acessar o Xerox® CentreWare® Internet Services a partir de um driver de impressão Macintosh, no seu computador, selecione **Preferências do sistema** → **Impressoras e Scanners** → **Opções e Suprimentos**. Selecione **Mostrar Imprimir página da Web**.

**Nota:** Se você for solicitado a alterar a senha padrão da conta do Administrador, consulte [Acesso ao Xerox® CentreWare® Internet Services e alteração da senha padrão do administrador do sistema](#).

## Localização do endereço IP de sua impressora

Para instalar o driver de impressão para uma impressora conectada à rede, em geral, é necessário saber o endereço IP da impressora. Além disso, o endereço IP é usado para acessar as configurações de sua impressora por meio do Xerox® CentreWare® Internet Services.

Você pode visualizar o endereço IP de sua impressora na tela principal da impressora, na opção Sobre ou no Relatório de configuração do sistema.

### Visualização do Endereço IP da impressora no painel de controle

Para visualizar o endereço IP da impressora no painel de controle:

1. No painel de controle da impressora, pressione o botão **Início**.  
O endereço IP está disponível na tela.
2. Para visualizar a tela Rede, toque em **Dispositivo** → **Sobre** → **Rede**.  
Role até o endereço IP e grave-o a partir do visor.
3. Para retornar à tela inicial, pressione o botão **Início**.

Para imprimir um relatório de configuração, consulte [Impressão de um relatório de configuração usando o painel de controle](#).

## Obtenção do endereço IP da impressora no Relatório de configuração

Para obter o endereço IP da impressora no Relatório de configuração:

1. No painel de controle da impressora, pressione o botão **Início**.
2. Toque em **Dispositivo** → **Páginas de informações**.
3. Toque em **Configuração do sistema** e em **Imprimir**.  
O endereço IP aparece na seção Configuração de rede do Relatório de configuração.
4. Para retornar à tela inicial, pressione o botão **Início**.

## Certificados do Xerox® CentreWare® Internet Services

Seu dispositivo inclui um certificado HTTPS autoassinado. O dispositivo gera o certificado automaticamente durante a instalação. O certificado HTTPS é usado para criptografar as comunicações entre o computador e o dispositivo Xerox.

### Nota:

- A página Xerox® CentreWare® Internet Services de seu dispositivo Xerox pode exibir uma mensagem de erro de que o certificado de segurança não é confiável. Essa configuração não diminui a segurança das comunicações entre seu computador e o dispositivo Xerox.
- Para eliminar o aviso de conexão em seu navegador da Web, é possível substituir o certificado autoassinado por um certificado assinado de uma Autoridade de certificado. Para obter informações sobre como obter um certificado de uma Autoridade de certificado, contate seu Provedor de serviços de Internet.

Para obter informações sobre como obter, instalar e ativar certificados, consulte [Certificados de segurança](#).

# Utilização do Xerox® CentreWare® Internet Services

Você pode acessar o Xerox® CentreWare® Internet Services a partir de um navegador da Web ou de um driver de impressão Macintosh. Para obter instruções, consulte [Acesso ao Xerox® CentreWare® Internet Services](#).

Para usar o Xerox® CentreWare® Internet Services, clique na guia necessária:

- **Status:** Essa página fornece uma descrição da impressora e as notificações atuais, o status das bandejas do papel e as informações de suprimentos e faturamento.
- **Trabalhos:** a página Trabalhos permite que você gerencie os trabalhos ativos na impressora. É possível também visualizar e fazer download de uma lista de trabalhos concluídos.
- **Imprimir:** essa página permite que você envie arquivos prontos para impressão para a impressora imprimir. É possível selecionar opções para trabalhos de impressão usando essa página. Somente os arquivos prontos para impressão podem ser enviados, por exemplo, os formatos de arquivo PDF, PS e PCL.
- **Catálogo de endereços:** Use a página Catálogo de endereços para criar um Catálogo de endereços do dispositivo contendo contatos para serem usados com os serviços de fax, e-mail e digitalização. Você pode configurar a impressora para usar um Catálogo de endereços de rede que procura endereços em um diretório LDAP.
- **Propriedades:** é possível usar a guia Propriedades para acessar e definir as configurações do dispositivo. As credenciais de login do administrador do sistema são necessárias para alterar a maioria das configurações.
- **Suporte:** essa página fornece acesso às informações gerais de suporte e números de telefone. É possível usar a página Suporte para enviar informações de diagnóstico para a Xerox.
- **Índice remissivo:** Use a opção Índice remissivo para localizar um recurso ou configuração específicos no Xerox® CentreWare® Internet Services. A guia Índice remissivo exibe uma lista de opções disponíveis, com links para ir diretamente para cada opção. A guia Conteúdo exibe um Índice do Xerox® CentreWare® Internet Services.
- **Ajuda:** use essa opção para ir diretamente para o site da Xerox para obter ajuda e informações adicionais.

## Xerox Easy Printer Manager

O Xerox Easy Printer Manager está disponível para os sistemas operacionais Windows e Macintosh. O Xerox Easy Printer Manager fornece, de forma conveniente, o acesso às configurações do dispositivo, assim como às funções como digitalização, fax e impressão. O Xerox Easy Printer Manager permite que você visualize o status e gerencie seu dispositivo em seu computador.

Para os sistemas operacionais Windows, o Xerox Easy Printer Manager é instalado automaticamente durante a instalação do driver. Para obter detalhes sobre a instalação do software da impressora, consulte [Instalação do software da impressora](#).

Para obter informações sobre como usar o Xerox Easy Printer Manager, selecione o botão ? **Ajuda** no aplicativo.

**Nota:** Xerox Easy Printer Manager é compatível com Mac OS X 10.9 - macOS 10.14. Para versões macOS posteriores, para configurar o dispositivo, use o Xerox® CentreWare® Internet Services ou as configurações do painel de controle da impressora. Para obter detalhes, consulte [Acesso às definições de administração e configuração](#).

## Xerox Easy Document Creator

O Easy Document Creator está disponível para os sistemas operacionais Windows e Macintosh. Ele é usado para ajustar as configurações de digitalização e fax e iniciar o processo de digitalização e fax diretamente de seu computador.

Se a opção Digitalizar estiver selecionada no Xerox Easy Printer Manager, o Easy Document Creator será aberto para permitir que você digitalize imagens usando o dispositivo.

A janela Digitalizar permite que você visualize a imagem digitalizada e faça ajustes conforme necessário. As configurações preferenciais podem ser salvas como favoritos e adicionadas a uma lista predefinida.

Para obter informações sobre o Easy Document Creator, selecione o botão ? **Ajuda** no aplicativo.

## Software da impressora

Depois que você configurar o dispositivo e conectá-lo ao seu computador, deverá instalar o software da impressora e do scanner. O software necessário para Windows ou Macintosh é fornecido no Software and Documentation disc (CD de software e documentação) entregue com o dispositivo; é possível fazer download de software adicional e dos drivers Macintosh e Linux no site [www.xerox.com/office/B215support](http://www.xerox.com/office/B215support).

O seguinte software está disponível:

CD	Sistema Operacional	Índice
Software da impressora	Windows	<ul style="list-style-type: none"> <li>• <b>Driver de impressão:</b> use o driver de impressão para se beneficiar dos recursos de sua impressora. Os drivers PCL5e, PCL6, Postscript e XPS são fornecidos.</li> <li>• <b>Fax do PC:</b> Use para direcionar fax para o computador.</li> <li>• <b>Driver do scanner:</b> Os drivers TWAIN e Windows Image Acquisition (WIA) estão disponíveis para digitalizar documentos no dispositivo.</li> <li>• <b>OCR:</b> O OCR (Reconhecimento de caractere óptico) economizará tempo ao extrair automaticamente os dados das imagens digitalizadas e depois disponibilizá-los para processamento eletrônico.</li> <li>• <b>Xerox Easy Document Creator:</b> usado para ajustar as configurações de digitalização e iniciar o processo de digitalização diretamente de seu computador. A janela anterior permite que você visualize a digitalização e faça ajustes conforme necessário e as configurações preferidas podem ser preservadas como 'favoritos' e adicionadas a uma lista predefinida.</li> <li>• <b>Xerox Easy Printer Manager (EPM):</b> Combina, de forma conveniente, o acesso a configurações do dispositivo, ambientes de impressão/digitalização, configurações/ações, Digitalizar para PC, Fax para PC e aplicativos de ativação, como Easy Document Creator e Xerox® CentreWare® Internet Services em um único local.</li> </ul> <p><b>Nota:</b> É necessário efetuar login para alterar as Configurações da impressora.</p> <ul style="list-style-type: none"> <li>• <b>Xerox Easy Wireless Setup:</b> ao instalar a impressora você poderá usar o programa de instalação sem fio, que foi instalado automaticamente com o driver de impressão, para definir as configurações sem fio.</li> </ul>
Software da impressora	Linux	<ul style="list-style-type: none"> <li>• <b>Driver de impressão:</b> use esse driver para se beneficiar dos recursos de sua impressora.</li> <li>• <b>Driver do scanner:</b> O driver SANE está disponível para digitalizar documentos no dispositivo.</li> </ul> <p><b>Nota:</b> O software do driver Xerox para Linux está disponível somente em <a href="http://www.xerox.com/office/B215drivers">www.xerox.com/office/B215drivers</a>.</p>

CD	Sistema Operacional	Índice
Software da impressora	Macintosh	<ul style="list-style-type: none"> <li>• <b>Driver de impressão:</b> use esse driver para se beneficiar dos recursos de sua impressora.</li> <li>• <b>Driver do scanner:</b> O driver TWAIN está disponível para digitalizar documentos no dispositivo.</li> <li>• <b>Xerox Easy Printer Manager (EPM):</b> Combina, de forma conveniente, o acesso a configurações do dispositivo, ambientes de impressão/digitalização, configurações/ações, Digitalizar para PC, Fax para PC e aplicativos de ativação, como Easy Document Creator e Xerox® CentreWare® Internet Services em um único local.</li> </ul> <p><b>Nota:</b> Xerox Easy Printer Manager é compatível com Mac OS X 10.9 - macOS 10.14. Para versões macOS posteriores, para configurar o dispositivo, use o Xerox® CentreWare® Internet Services ou as configurações do painel de controle da impressora. Para obter detalhes, consulte <a href="#">Acesso às definições de administração e configuração</a>.</p> <ul style="list-style-type: none"> <li>• <b>Xerox Easy Document Creator:</b> Usado para ajustar as configurações de digitalização e iniciar o processo de digitalização em seu Macintosh. A janela anterior permite que você visualize a digitalização e faça ajustes conforme necessário e as configurações preferidas podem ser preservadas como 'favoritos' e adicionadas a uma lista predefinida.</li> <li>• <b>Gerenciador de Scanner e Fax:</b> Este utilitário permite configurar o MFP PC Fax e as definições de digitalização.</li> </ul> <p><b>Nota:</b> O software do driver Xerox para Macintosh está disponível somente em <a href="http://www.xerox.com/office/B215drivers">www.xerox.com/office/B215drivers</a>.</p>

Para obter instruções sobre como instalar o software da impressora Windows, Macintosh e Linux, consulte [Instalação do software da impressora](#).



# Mais informações

**Nota:** Você pode obter mais informações sobre sua impressora nestas fontes:

Recurso	Local
Guia de instalação	Acompanha a impressora e pode ser transferido por download em <a href="http://www.xerox.com/office/B215docs">www.xerox.com/office/B215docs</a>
Outras documentações da impressora	<a href="http://www.xerox.com/office/B215docs">www.xerox.com/office/B215docs</a>
Informações de suporte técnico para a impressora, incluindo suporte técnico on-line, Assistente de suporte on-line e downloads de driver de impressão	<a href="http://www.xerox.com/office/B215support">www.xerox.com/office/B215support</a>
Páginas de informações	Imprima relatórios a partir do painel de controle ou usando o Xerox® CentreWare® Internet Services. Para obter detalhes, consulte <a href="#">Páginas de informações</a> .
Pedir suprimentos para a sua impressora	<a href="http://www.xerox.com/office/B215supplies">www.xerox.com/office/B215supplies</a>
Vendas locais e Suporte técnico ao cliente	<a href="http://www.xerox.com/office/worldcontacts">www.xerox.com/office/worldcontacts</a>
Registro da impressora	<a href="http://www.xerox.com/office/register">www.xerox.com/office/register</a>
Centro de recursos comerciais	<a href="http://www.xerox.com/office/businessresourcecenter">www.xerox.com/office/businessresourcecenter</a>

Mais informações

# Instalação e configuração

Este capítulo inclui:

- Visão geral de instalação e configuração ..... 48
- Xerox® CentreWare® Internet Services ..... 49
- Configuração inicial ..... 52
- Configuração geral ..... 55
- Conectividade de rede ..... 66
- Instalação do software da impressora ..... 88
- Configuração dos serviços ..... 95

# Visão geral de instalação e configuração

Antes de imprimir, verifique se seu computador e a impressora estão encaixados, ligados e conectados.

Para obter instruções sobre como desembalar e instalar a impressora, consulte o Guia de instalação que acompanha a impressora. Você pode também acessar o Assistente de suporte on-line em [www.xerox.com/office/B215support](http://www.xerox.com/office/B215support).

Ao configurar a impressora pela primeira vez, conclua as seguintes tarefas:

1. Conecte a impressora a uma rede usando uma conexão com fio ou sem fio, ou a um computador usando uma conexão de cabo USB.  
Para uma instalação em rede, confirme se sua rede reconhece a impressora. Por padrão, a impressora recebe um endereço IP de um servidor DHCP por meio de uma rede TCP/IP. Se você tiver um tipo de rede diferente, ou desejar atribuir um endereço IP estático, consulte [TCP/IP](#).
2. Conclua o Assistente de instalação que é ativado automaticamente na primeira vez que a impressora é ligada. O Assistente de instalação ajuda você a definir as configurações básicas da impressora como suas preferências de localização, fuso horário e data e hora.
3. Para visualizar o novo endereço IP e assegurar que a conexão foi bem-sucedida, imprima um Relatório de configuração. Para obter detalhes, consulte [Impressão do Relatório de configuração](#).
4. Defina as configurações de instalação da impressora:
  - Para obter informações sobre como definir as Configurações gerais, consulte [Configuração geral](#).
  - Para obter informações sobre como definir as configurações de Conectividade de rede, consulte [Conectividade de rede](#).
  - Para obter informações sobre como definir as configurações de Segurança, consulte [Segurança](#).
  - Para obter informações sobre como configurar serviços como Impressão, Cópia, Cópia de Cartão de ID, E-mail, Fax, Digitalizar para rede, Digitalizar para PC e Digitalizar para WSD, consulte [Configuração dos serviços](#).
5. Instale o software de driver de impressão e os utilitários em seu computador. Para obter detalhes, consulte [Instalação do software da impressora](#).

**Nota:** Se o Software and Documentation disc (CD de software e documentação) não estiver disponível, faça download dos drivers mais recentes em [www.xerox.com/office/B215drivers](http://www.xerox.com/office/B215drivers).

# Xerox® CentreWare® Internet Services

O Xerox® CentreWare® Internet Services é o software de administração e configuração instalado nas páginas da Web embutidas na impressora. O Xerox® CentreWare® Internet Services permite a você configurar, gerenciar e utilizar a impressora a partir de um navegador da Web ou de um driver de impressão Macintosh.

O Xerox® CentreWare® Internet Services requer:

- Uma conexão TCP/IP entre a impressora e a rede em ambientes Windows, Macintosh ou Linux.
- TCP/IP e HTTP ativados na impressora.
- Um computador conectado em rede com um navegador da Web que suporte JavaScript.

A maioria dos recursos no Xerox® CentreWare® Internet Services requer um nome de usuário e senha do administrador. Para fins de segurança, a senha padrão do administrador do sistema é definido como o número de série exclusivo de sua impressora. Para impressoras em rede, quando você acessa pela primeira vez o Xerox® CentreWare® Internet Services após a instalação da impressora, o sistema solicita que altere a senha padrão do administrador do sistema. Depois que a senha do administrador do sistema for definida com sucesso, você poderá acessar todos os recursos e funções no Xerox® CentreWare® Internet Services.

Para obter informações sobre como alterar a senha padrão na primeira vez que acessar o Xerox® CentreWare® Internet Services, consulte [Acesso ao Xerox® CentreWare® Internet Services e alteração da senha padrão do administrador do sistema](#).

**Nota:** O número de série está localizado na etiqueta de dados na parte traseira da impressora.

## Localização do endereço IP de sua impressora

O endereço IP é usado para acessar as configurações de sua impressora por meio do Xerox® CentreWare® Internet Services. Você pode exibir o endereço IP da impressora no painel de controle ou no relatório de configuração.

### Visualização do Endereço IP da impressora no painel de controle

Para visualizar o endereço IP da impressora no painel de controle:

1. No painel de controle da impressora, pressione o botão **Início**.
2. Toque em **Dispositivo** → **Sobre** → **Rede**.
3. Registre o endereço IP do visor.
4. Para retornar à tela inicial, pressione o botão **Início**.

Para imprimir um relatório de configuração, consulte [Impressão do Relatório de configuração](#).

# Acesso ao Xerox® CentreWare® Internet Services e alteração da senha padrão do administrador do sistema

Para impressoras em rede, quando você acessa pela primeira vez o Xerox® CentreWare® Internet Services após a instalação da impressora, o sistema solicita que altere a senha padrão do administrador do sistema.

A senha padrão inicial é o número de série da impressora. O número de série da impressora está localizado na etiqueta de dados na tampa traseira e está impresso no Relatório de configuração do sistema. Ele também é exibido na tela **Dispositivo** → **Sobre** → **Geral**.

**Nota:** Para impressoras conectadas usando apenas uma conexão USB, não é necessário executar este procedimento.

Para acessar o Xerox® CentreWare® Internet Services pela primeira vez e alterar a senha do administrador do sistema padrão:

1. Acesso ao Xerox® CentreWare® Internet Services:
  - Para acessar o Xerox® CentreWare® Internet Services a partir de um navegador da Web, no seu computador, abra um navegador da Web e, em seguida, no campo de endereço, digite o endereço IP da impressora. Pressione **Enter** ou **Return**.

**Nota:** Se você não souber o endereço IP da impressora, consulte [Localização do endereço IP de sua impressora](#).

- Para acessar o Xerox® CentreWare® Internet Services a partir de um driver de impressão Macintosh, no seu computador, selecione **Preferências do sistema** → **Impressoras e Scanners** → **Opções e Suprimentos**. Selecione **Mostrar Imprimir página da Web**.

Aparece uma mensagem solicitando que você altere as configurações de administrador.

2. Para inserir a senha padrão, no campo **Senha**, digite o número de série da impressora.
3. Para inserir uma nova senha, no campo **Nova senha**, digite a nova senha.  
As senhas podem conter entre 4 e 32 caracteres e é possível usar os seguintes caracteres:
  - Letras: a - z, A - Z
  - Números: 0–9
  - Caracteres especiais: @ / . ' & + - # \* , \_ % ( ) !
4. Para verificar a senha, insira-a novamente no campo **Verify Password** (Verificar senha).
5. Para salvar a nova senha, clique em **Salvar**.

A senha da conta do administrador é atualizada e o acesso ao Xerox® CentreWare® Internet Services é garantido.

## Acesso à conta do administrador do Xerox® CentreWare® Internet Services

A maioria dos recursos no Xerox® CentreWare® Internet Services requer um nome de usuário e senha do administrador. Ao atualizar as opções de Segurança, você será solicitado a inserir os detalhes de login da conta do administrador.

Para acessar a conta do administrador do Xerox® CentreWare® Internet Services:

1. Acesso ao Xerox® CentreWare® Internet Services:
  - Para acessar o Xerox® CentreWare® Internet Services a partir de um navegador da Web, no seu computador, abra um navegador da Web e, em seguida, no campo de endereço, digite o endereço IP da impressora. Pressione **Enter** ou **Return**.

**Nota:** Se você não souber o endereço IP da impressora, consulte [Localização do endereço IP de sua impressora](#).

- Para acessar o Xerox® CentreWare® Internet Services a partir de um driver de impressão Macintosh, no seu computador, selecione **Preferências do sistema → Impressoras e Scanners → Opções e Suprimentos**. Selecione **Mostrar Imprimir página da Web**.

**Nota:** Se você estiver acessando o Xerox® CentreWare® Internet Services pela primeira vez após a instalação da impressora, será solicitado a alterar a senha da conta do administrador. Para obter instruções, consulte [Acesso ao Xerox® CentreWare® Internet Services e alteração da senha padrão do administrador do sistema](#).

2. Clique em **Propriedades** e depois defina as configurações necessárias.  
Quando selecionar uma opção que requer acesso à conta do administrador, uma janela de login de segurança aparecerá.
3. Em Nome do usuário, insira **Admin**. Em Senha, insira a senha da conta do administrador que foi definida durante o acesso inicial ao Xerox® CentreWare® Internet Services. Clique em **OK**.  
Agora você pode configurar e salvar as configurações.

## Alteração da senha do administrador do sistema

Para evitar alterações não autorizadas nas configurações da impressora, assegure-se de que a senha da conta do administrador seja alterada regularmente. Certifique-se de guardar a senha em um local seguro.

**Nota:** Se você estiver acessando o Xerox® CentreWare® Internet Services pela primeira vez após a instalação da impressora, será solicitado a alterar a senha da conta do administrador. Para obter instruções, consulte [Acesso ao Xerox® CentreWare® Internet Services e alteração da senha padrão do administrador do sistema](#).

1. Em Xerox® CentreWare® Internet Services, clique em **Propriedades**.
2. Clique em **Manutenção**.
3. Clique em **Senha de administrador**.
4. Para alterar a senha da conta do administrador, insira a nova senha no campo **Senha**.  
As senhas podem conter entre 4 e 32 caracteres e é possível usar os seguintes caracteres:
  - Letras: a - z, A - Z
  - Números: 0–9
  - Caracteres especiais: @ / . ' & + - # \* , \_ % ( ) !
5. Para verificar a senha, insira-a novamente no campo **Verify Password** (Verificar senha).
6. Para salvar a nova senha, marque a caixa de seleção **Selecione para ativar a nova senha**.
7. Clique em **Salvar**.

# Configuração inicial

## Conectar fisicamente a impressora

É possível conectar a impressora diretamente do computador usando USB, ou conectar a uma rede usando um cabo Ethernet ou conexão sem fio. Os requisitos de hardware e cabos variam de acordo com os diferentes métodos de conexão. Roteadores, hubs e interruptores de rede, modems, cabos Ethernet e cabos USB não são incluídos com a impressora e devem ser comprados separadamente.

**Nota:** Os recursos de rede não estão disponíveis quando a impressora é conectada usando conexão de cabo USB.

1. Para instalações em rede, conecte uma extremidade do cabo Ethernet à porta Ethernet na parte traseira da impressora e conecte a outra extremidade do cabo a uma porta de rede corretamente configurada.  
Para instalações USB, conecte uma extremidade do cabo AB USB à porta B USB na parte traseira da impressora e conecte a outra extremidade do cabo a uma conexão USB padrão em seu computador.
2. Conecte a impressora à linha telefônica corretamente configurada.
3. Conecte o cabo de alimentação à impressora e depois conecte-o a uma tomada elétrica.

## Atribuição de um endereço de rede

Por padrão, a impressora adquire um endereço de rede automaticamente de um servidor DHCP. Para atribuir um endereço IP estático, defina as configurações do servidor DNS, ou defina outras configurações TCP/IP; consulte [TCP/IP](#).

## Acesso às definições de administração e configuração

Você pode acessar as configurações de administração e configuração na tela de seleção por toque do painel de controle da impressora, no Xerox® CentreWare® Internet Services ou no Xerox Easy Printer Manager.

- Para alterar as configurações usando o painel de controle da impressora, selecione a opção Dispositivo na tela principal. A opção Dispositivo dá acesso a informações sobre a sua impressora, incluindo o número de série e o modelo. Você pode ver o status das bandejas do papel, as informações de faturamento e suprimentos e imprimir páginas de informações. Para obter informações sobre como usar o Dispositivo, consulte [Dispositivo](#).
- A senha do administrador será necessária ao acessar as configurações bloqueadas no Xerox® CentreWare® Internet Services. Na primeira vez que você acessar o Xerox® CentreWare® Internet Services, será solicitado a alterar a senha da conta do administrador. Para obter informações sobre como acessar o Xerox® CentreWare® Internet Services e alterar a senha padrão do administrador, consulte [Acesso ao Xerox® CentreWare® Internet Services e alteração da senha padrão do administrador do sistema](#).



- O Xerox Easy Printer Manager está disponível para os sistemas operacionais Windows e Macintosh e, por conveniência, fornece acesso às configurações e às funções do dispositivo. Para alterar as configurações usando o Xerox Easy Printer Manager, no computador, abra o Xerox Easy Printer Manager. Selecione a impressora e depois clique em Configuração avançada ou Configurações da máquina e defina as configurações necessárias. Para os sistemas operacionais Windows, o Xerox Easy Printer Manager é instalado automaticamente durante a instalação do driver. Para obter detalhes sobre a instalação do software da impressora, consulte [Instalação do software da impressora](#).

**Nota:** Xerox Easy Printer Manager é compatível com Mac OS X 10.9 - macOS 10.14. Para versões macOS posteriores, para configurar o dispositivo, use o Xerox® CentreWare® Internet Services ou as configurações do painel de controle da impressora.

## Configurações de conexão de rede

Você pode configurar as conexões de rede com fio e sem fio para o seu dispositivo. Para todas as configurações de conectividade, consulte [Conectividade de rede](#).

### Definição das configurações de Ethernet

A interface Ethernet na impressora detecta a velocidade de sua rede automaticamente.

Quaisquer dispositivos com detecção automática que estejam conectados à rede, como um hub, nem sempre detectam a velocidade correta. Se o dispositivo não reconhece a velocidade da sua rede, ele pode impedir uma conexão à rede e seu interruptor ou roteador podem reportar erros.

Se o dispositivo não reconhece a velocidade da sua rede, defina a velocidade nominal. A velocidade nominal é a velocidade máxima na qual você espera que sua rede opere.

Para verificar se a impressora detecta a velocidade de rede correta, consulte o Relatório de configuração. Para obter detalhes, consulte [Impressão do Relatório de configuração](#).

1. Em Xerox® CentreWare® Internet Services, clique em **Propriedades** → **Conectividade** → **Conexões físicas**.
2. Clique em **Ethernet**.
3. Para **Velocidade nominal**, selecione a velocidade da ethernet.
4. Para endereço MAC, o endereço exclusivo de Controle de acesso de mídia é exibido.
5. Clique em **Aplicar**.

**Nota:** Para que as novas configurações tenham efeito, reinicie sua impressora.

## Conexão direta USB

**Nota:** Xerox Easy Printer Manager é compatível com Mac OS X 10.9 - macOS 10.14. Para versões macOS posteriores, para configurar o dispositivo, use o Xerox® CentreWare® Internet Services ou as configurações do painel de controle da impressora. Para obter detalhes, consulte [Acesso às definições de administração e configuração](#).

Se sua impressora estiver conectada diretamente ao computador, por meio de um cabo AB USB, defina as configurações usando o Xerox Easy Printer Manager.

1. Conecte uma extremidade do cabo AB USB à porta B USB na parte traseira da impressora. Conecte a outra extremidade a uma conexão A USB padrão em seu computador.
2. No computador, abra **Easy Printer Manager**.
3. Clique em **Impressora** e depois selecione a impressora conectada por USB.
4. Clique em **Configuração avançada** ou **Configurações da máquina**.
5. Configure o dispositivo e defina as configurações de rede necessárias. Clique em **Salvar**.

## Assistente de Instalação

O assistente de instalação será iniciado na primeira vez que você ligar a impressora. O assistente solicita uma série de perguntas para ajudá-lo a configurar as opções básicas da impressora.

Quando o assistente de instalação aparecer, siga as instruções na tela.

Quando o assistente de instalação for concluído, para definir as configurações básicas de fax, use o Assistente de configuração de Fax. Para obter detalhes, consulte [Configurações de Fax](#).

**Nota:** Após a configuração inicial, para alterar quaisquer definições de configuração da impressora, ou para definir outras configurações da impressora, consulte [Acesso às definições de administração e configuração](#).

# Configuração geral

## Configuração geral usando o painel de controle da impressora

### Configuração de data e hora

Use o recurso Data e hora para configurar ou visualizar a data, hora e fuso horário da impressora. Essas configurações afetam o carimbo de data e hora que aparece em vários documentos e relatórios impressos.

1. No painel de controle da impressora, pressione o botão **Início**.
2. Toque em **Dispositivo** → **Geral** → **Data e hora**.
3. Selecione uma opção:
  - **Fuso horário:** Toque na região em que a impressora está localizada.
  - **Data:** Defina o **Dia**, **Mês** e **Ano** e depois toque em ✓ **Confirmar**.
  - **Hora:** Defina a hora e os minutos e depois toque em **AM**, **PM** ou **24 H**. Toque em ✓ **Confirmar**.
  - **Formato de data:** Toque no formato de data necessário e depois toque em ✓ **Confirmar**.
4. Toque no **X**.
5. Para retornar à tela inicial, pressione o botão **Início**.

### Configuração de brilho do visor

Você pode ajustar o brilho da tela de seleção por toque.

1. No painel de controle da impressora, pressione o botão **Início**.
2. Toque em **Dispositivo** → **Geral** → **Brilho do visor**.
3. Selecione uma opção de brilho e toque em ✓ **Confirmar**.
4. Para retornar à tela inicial, pressione o botão **Início**.

## Configurações do Temporizador de economia de energia

A quantidade de eletricidade que a impressora consome depende da maneira como ela é usada. Este dispositivo foi desenvolvido e configurado para possibilitar a redução do consumo de eletricidade.

Os modos de economia de energia são ativados no dispositivo, por padrão, para reduzir o consumo de energia. Se a impressora não for usada durante um período especificado, ela alternará para o modo de baixo consumo e, em seguida, para o modo de consumo muito baixo. Nesses modos, para possibilitar o consumo reduzido de energia, somente as funções essenciais permanecem ativas.

**Nota:** Alterar os tempos de ativação padrão de economia de energia pode fazer com que o impressora tenha um maior consumo de energia. Antes de desligar os modos de economia de energia ou definir um tempo maior de ativação, considere aumentar o consumo de energia da impressora.

1. No painel de controle da impressora, pressione o botão **Início**.
2. Toque em **Dispositivo** → **Geral** → **Temporizador de economia de energia**.
3. Selecione uma opção:
  - **Baixo consumo:** Para especificar quanto tempo a impressora permanece ociosa antes de sair do modo Pronto para o Modo de economia de energia, insira os minutos usando o teclado da tela de seleção por toque. Toque em ✓ **Confirmar**.
  - **Consumo muito baixo:** Para especificar quanto tempo a impressora permanece no Modo de baixo consumo antes de mudar para o Modo de consumo muito baixo, insira os minutos usando o teclado da tela de seleção por toque. Toque em ✓ **Confirmar**.

**Nota:** A soma dos dois temporizadores não pode exceder 119 minutos.

4. Toque no **X**.
5. Para retornar à tela inicial, pressione o botão **Início**.

## Temporizadores

Use as configurações de Temporizadores para especificar os períodos de tempo para configurações e defina as configurações de Trabalho retido.

1. No painel de controle da impressora, pressione o botão **Início**.
2. Toque em **Dispositivo** → **Geral** → **Medidas**.
3. Selecione uma opção:
  - **Tempo de espera do sistema:** Para especificar quanto tempo o sistema aguarda antes de redefinir as configurações do trabalho, insira os minutos usando a tela de seleção por toque. Toque em ✓ **Confirmar**.
  - **Tempo de espera de trabalho retido:** Para ativar essa opção, toque em **Ligado**. Para especificar o período de tempo que a impressora retém um trabalho para atenção antes de excluí-lo da fila, insira os minutos usando o teclado da tela de seleção por toque. Toque em ✓ **Confirmar**.
4. Toque no **X**.
5. Para retornar à tela inicial, pressione o botão **Início**.

## Configurações de medições

Configure as medições para serem exibidas em polegadas ou milímetros.

1. No painel de controle da impressora, pressione o botão **Início**.
2. Toque em **Dispositivo** → **Geral** → **Medidas**.
3. Toque em **Polegadas** ou **Milímetros**.
4. Para retornar à tela inicial, pressione o botão **Início**.

## Configuração do ajuste de altitude

A pressão atmosférica, determinada pela altitude, pode afetar a qualidade da impressão. Se a impressora estiver a uma elevação maior que 1.000 m (3.280 pés), para melhorar a qualidade da impressão, use a opção Ajuste de altitude.

1. No painel de controle da impressora, pressione o botão **Início**.
2. Toque em **Dispositivo** → **Geral** → **Ajuste de altitude**.
3. Selecione uma opção:
  - **Normal**: selecione essa opção para altitudes abaixo de 1000 m (3280 pés).
  - **Alto 1**: selecione essa opção para altitudes de 1000–2000 m (3280–6561 pés).
  - **Alto 2**: selecione essa opção para altitudes de 2000–3000 m (6561 a 9842 pés).
  - **Alto 3**: selecione essa opção para altitudes de 3000-4000 m (9842–13.123 pés).
  - **Alto 4**: selecione essa opção para altitudes de 4000–5000 m (13.123–16.404 pés).
4. Para retornar à tela inicial, pressione o botão **Início**.

## Configuração do ajuste de umidade

Em uma região ou estação específica, os níveis de umidade podem aumentar e fazer com que o papel absorva a umidade. Quando o papel fica úmido devido à alta umidade, podem ocorrer problemas de qualidade da impressão. Use a opção Ajuste de umidade para aumentar a tensão de transferência; isso poderá melhorar a qualidade da impressão quando imprimir em papel úmido.

1. No painel de controle da impressora, pressione o botão **Início**.
2. Toque em **Dispositivo** → **Geral** → **Ajuste de umidade**.
3. Selecione uma opção:
  - **Normal**: Selecione essa opção se os níveis de umidade estiverem dentro do intervalo operacional.
  - **Alto 1 a Alto 3**: Use essas configurações para ambientes com maior umidade. Aumente ou diminua a configuração, conforme necessário.
4. Para retornar à tela inicial, pressione o botão **Início**.

# Configuração geral usando o Xerox® CentreWare® Internet Services

**Nota:** Ao definir as configurações em Propriedades, você será solicitado a inserir o nome de usuário e senha da conta do administrador. Para obter mais informações sobre como fazer login como administrador, consulte [Acesso à conta do administrador do Xerox® CentreWare® Internet Services](#).

## Atribuição de nome e local da impressora

Você pode usar a página Descrição do Xerox® CentreWare® Internet Services para atribuir um nome e local para impressora. A página Descrição exibe as informações de modelo da impressora e o código ou número de série do produto. As etiquetas de ativos permitem que você insira identificadores exclusivos para gerenciamento de inventário.

1. No Xerox® CentreWare® Internet Services, clique em **Propriedades** → **Descrição**.
2. Na área Identificação:
  - a. Em **Nome da máquina**, digite um nome para a impressora.
  - b. Em **Local**, digite o local da impressora.
  - c. Em **Número de etiqueta de ativo Xerox** e **Número de etiqueta de ativo do cliente**, digite identificadores exclusivos, conforme necessário.
3. Na área Localização geográfica, para **Latitude** e **Longitude**, digite coordenadas em forma decimal.
4. Clique em **Aplicar**.

## Impressão do Relatório de configuração

O Relatório de configuração lista todas as configurações atuais da impressora. Por padrão, um relatório de configuração é impresso na inicialização.

1. No Xerox® CentreWare® Internet Services, clique em **Propriedades** → **Serviços**.
2. Clique em **Impressão** → **Relatórios**.
3. Para **Relatório de configuração**, clique em **Imprimir**.
4. Clique em **OK**.

## Utilização da Página de configuração

A Página de configuração fornece informações detalhadas da configuração atual sobre o dispositivo. Consulte essa página para visualizar informações como, por exemplo, perfil do dispositivo, configuração da impressora e informações de configuração da rede. É possível imprimir a página para referência.

1. No Xerox® CentreWare® Internet Services, clique em **Propriedades** → **Configuração geral** → **Configuração**.

2. Para imprimir o relatório de configuração, clique em **Print System Data List** (Lista de dados do sistema de impressão).
3. Clique em **OK**.

## Configuração do SMart eSolutions

O Smart eSolutions é um conjunto de recursos que simplificam a propriedade e administração da impressora. Eles oferecem serviços grátis para ativar a administração de faturamento medido e de planos de reabastecimento de suprimentos para impressoras em uma rede.

Para que você possa usar o SMart eSolutions, registre a impressora para SMart eSolutions. Há três maneiras de registrar a impressora para SMart eSolutions:

- O registro automático está disponível como um recurso padrão na maioria dos modelos de impressora.
- O Xerox® Device Agent-Lite é uma opção para empresas de pequeno e médio portes. Para fazer download do cliente, consulte [www.xerox.com/SMartesolutions](http://www.xerox.com/SMartesolutions).
- O Xerox® CentreWare® Web é uma ferramenta de software baseada em navegador que instala, configura, gerencia, monitora e relata todas as impressoras em rede e impressoras multifuncionais, independentemente do fabricante. O Xerox® CentreWare® Web é adequado para grandes empresas. Para obter detalhes, consulte [www.xerox.com/centrowareweb](http://www.xerox.com/centrowareweb).

**Nota:** O SMart eSolutions não está disponível em todos os países. Consulte o representante Xerox para obter detalhes.

Antes de começar

- Se sua rede usar um servidor proxy HTTP, forneça informações sobre seu servidor proxy na página Servidor proxy HTTP.
- Assegure-se de que a impressora reconhece seu servidor DNS. Para obter detalhes, consulte [Definição das configurações de DNS](#).

## Ativação do SMart eSolutions

1. No Xerox® CentreWare® Internet Services, clique em **Status → Smart eSolutions**.
2. Em SMart eSolutions, clique em **Configurações**.
3. Em **Inscrição**, selecione **Registrado**.
4. Em **Hora de transação diária**, digite a hora do dia em que a impressora irá se comunicar com a Xerox.
5. Se sua rede usar um servidor proxy HTTP, forneça informações sobre seu servidor proxy na página Servidor proxy HTTP. Em Servidor Proxy HTTP, clique em **Configurar**. Para obter detalhes, consulte [Servidor Proxy](#).
6. Para testar a comunicação, clique em **Test Communication Now** (Testar comunicação agora).
7. Clique em **Aplicar**.

## Configurações do MeterAssistant

O MeterAssistant envia automaticamente as leituras do medidor das impressoras em rede para a Xerox. Esse processo elimina a necessidade de coletar e relatar manualmente as informações de leitura do medidor.

**Nota:** Se a contagem for zero, nenhum dado será transmitido para a Xerox.

1. No Xerox® CentreWare® Internet Services, clique em **Status → Smart eSolutions**.
2. Clique em **MeterAssistant™**.
3. Para configurar alertas por e-mail, em Alertas de e-mail do medidor, clique em **Configurações**.
4. Defina as configurações conforme necessário e clique em **Aplicar**.

Para obter detalhes sobre como configurar alertas, consulte [Configuração de notificações de alerta](#).

## Configurações do SuppliesAssistant

O SuppliesAssistant monitora a vida útil restante do toner e de outros consumíveis da impressora. Quando o SMart eSolutions está configurado para se comunicar com a Xerox, o SuppliesAssistant também monitora o uso de consumíveis. Os dados relatados para a Xerox são usados para reabastecer os suprimentos.

1. No Xerox® CentreWare® Internet Services, clique em **Status → Smart eSolutions**.
2. Clique em **SuppliesAssistant**. A lista de suprimentos aparece com a porcentagem atual de vida útil restante de cada suprimento.

**Nota:** Se a porcentagem de vida útil restante for desconhecida, nenhum dado será transmitido para a Xerox.



## Configurações do Assistente de manutenção

O Assistente de manutenção fornece opções para solucionar problemas da impressora. Você pode enviar informações detalhadas de diagnóstico para a Xerox®, iniciar sessões de solução de problemas on-line com a Xerox® e fazer download das informações de uso para seu computador no formato .csv.

1. No Xerox® CentreWare® Internet Services, clique em **Status → Smart eSolutions**.
2. Clique em **Assistente de manutenção**.
3. Clique em uma das opções a seguir:
  - Enviar informações de diagnóstico para a Xerox
  - Iniciar uma sessão de solução de problemas on-line em [www.xerox.com/office/B215support](http://www.xerox.com/office/B215support)
  - Fazer download de arquivo para seu computador: Clicar com o botão direito e fazer download do arquivo UsageLog.csv para seu computador.

## Configuração de notificações de alerta

Há várias maneiras de configurar a impressora para enviar notificações quando ocorrerem alertas. Os possíveis tipos de alerta incluem status de pouco suprimento, status de abastecimento de papel e atolamentos de papel.

1. No Xerox® CentreWare® Internet Services, clique em **Propriedades → Configuração geral**.
2. Clique em **Notificação de alerta**.
3. Em **Alert Preferences** (Preferências de alerta), ative as opções, conforme necessário.
4. Para **Alert Recipient Email Address** (Endereço de e-mail do destinatário do alerta), insira os endereços de e-mail dos destinatários.
5. Para **Toner Cartridge Reorder Notification** (Notificação de novo pedido de cartucho de toner), insira a porcentagem de vida útil restante do toner que acionará um alerta de novo pedido.
6. Para exibir a mensagem de novo pedido no painel de controle, selecione **Display Low Toner Reorder Message** (Exibir mensagem de novo pedido de toner baixo).
7. Para **Drum Cartridge Reorder Notification** (Notificação de novo pedido de cartucho do fotorreceptor), insira a porcentagem de vida útil restante que acionará um alerta.
8. Para exibir o status no painel de controle, selecione **Status do cartucho do fotorreceptor**.
9. Clique em **Aplicar**.

## Monitoramento de alertas

A página Alertas ativos exibe as informações da impressora, como nome e local da impressora, assim como uma lista de todos os alertas atuais. É possível visualizar informações de alerta, como código de status, descrição do problema e o nível de habilidade sugerido necessário para resolver o problema.

Para visualizar os alertas:

1. No Xerox® CentreWare® Internet Services, clique em **Status → Alertas**.
2. Para atualizar a página, clique em **Atualizar**.

## Configurações de data e hora

Use o recurso Data e hora para configurar ou visualizar a data, hora e fuso horário da impressora. Essas configurações afetam o carimbo de data e hora que aparece em vários documentos e relatórios impressos.

1. No Xerox® CentreWare® Internet Services, clique em **Propriedades** → **Configuração geral**.
2. Clique em **Data e hora**.
3. Para Fuso horário, na lista ou no mapa do mundo, selecione seu fuso horário.
4. Para permitir que a impressora atualize a hora para refletir o horário de verão automaticamente, selecione **Automatically adjust clock for daylight saving changes** (Ajustar automaticamente o relógio para mudar para horário de verão).
5. Selecione um formato de data e selecione o Dia, Mês e Ano.
6. Selecione o formato de hora e digite as Horas e Minutos. Selecione **AM** ou **PM**.
7. Clique em **Aplicar**.

## Configurações de gerenciamento de energia

A quantidade de eletricidade que a impressora consome depende da maneira como ela é usada. Este dispositivo foi desenvolvido e configurado para possibilitar a redução do consumo de eletricidade.

Os modos de economia de energia são ativados no dispositivo, por padrão, para reduzir o consumo de energia. Se a impressora não for usada durante um período especificado, ela alternará para o modo de baixo consumo e, em seguida, para o modo de consumo muito baixo. Nesses modos, para possibilitar o consumo reduzido de energia, somente as funções essenciais permanecem ativas.

**Nota:** Alterar os tempos de ativação padrão de economia de energia pode fazer com que o impressora tenha um maior consumo de energia. Antes de desligar os modos de economia de energia ou definir um tempo maior de ativação, considere aumentar o consumo de energia da impressora.

É possível também ativar a impressora para ser desligada automaticamente depois de um período de tempo específico ou quando a impressora não detectar qualquer atividade.

**Nota:** O recurso Desligamento automático não é ativado de fábrica por causa da atividade de rede, ele é fornecido como uma opção e pode ser configurado a qualquer momento. Para obter instruções, consulte [Configuração de Desligamento automático](#).

### Definição das configurações do modo de economia de energia

1. No Xerox® CentreWare® Internet Services, clique em **Propriedades** → **Configuração geral**.
2. Clique em **Gerenciamento de energia**.
3. Selecione as configurações necessárias para Modo de economia de energia 1 e Modo de economia de energia 2:
  - **Temporizador do Modo de economia de energia 1:** Especifique o tempo que a impressora permanece inativa antes de mudar do modo Pronto para o Modo de baixo consumo.

- **Temporizador do Modo de economia de energia 2:** Especifique quanto tempo a impressora permanece no Modo de baixo consumo antes de mudar para o Modo de consumo muito baixo.

**Nota:** A soma dos dois temporizadores não pode exceder 119 minutos.

4. Clique em **Aplicar**.
5. Clique em **OK**.

### Configuração de Desligamento automático

1. No Xerox® CentreWare® Internet Services, clique em **Propriedades** → **Configuração geral**.
2. Clique em **Gerenciamento de energia**.
3. Selecione as configurações necessárias de **Tempo limite desligar auto:**
  - **Ativar:** use esta opção para ativar a impressora para ser desligada automaticamente depois de um período de período de tempo especificado. Clique em **Ativar** e depois especifique o tempo que a impressora permanece inativa antes de ser desligada automaticamente. Você pode inserir entre 5 e 240 minutos.
  - **Desativar:** use esta opção para desligar a função **Desligamento automático**.
  - **Detecção automática:** Para configurar a impressora para ser desligada automaticamente quando nenhuma atividade for detectada, clique em **Detecção automática**.
4. Clique em **Aplicar**.
5. Clique em **OK**.

### Modo frente e verso

Essa configuração detecta automaticamente as páginas que precisam ser impressas em apenas 1 face. Esse recurso aumenta a velocidade de impressão.

1. No Xerox® CentreWare® Internet Services, clique em **Propriedades** → **Configuração geral**.
2. Clique em **Modo frente e verso**.
3. Em **Smart Duplexing** (Frente e verso inteligente), clique em **Ativar**.
4. Clique em **Aplicar**.
5. Clique em **OK**.

### Configurações da bandeja

A função Configurações da bandeja determina como a impressora gerencia as bandejas do papel. Há dois modos:

- **Modo manual:** esta opção ignora os atributos da bandeja para imprimir um trabalho. O trabalho de impressão usará o material contido na bandeja.
- **Modo estático:** esta opção designa uma bandeja como disponível para todos os trabalhos que usam o tipo de papel contido na bandeja e para os trabalhos de impressão que não especificam uma bandeja.

## Definição de configurações da bandeja

1. No Xerox® CentreWare® Internet Services, clique em **Propriedades** → **Configuração geral**.
2. Clique em **Configurações da bandeja**.
3. Para **Entrada de alimentação manual**:
  - a. Selecione um modo.
  - b. Para ativar a tela de confirmação da bandeja, clique em **Ativar**.
4. Em **Bandeja 1**, para ativar a tela de confirmação da bandeja, clique em **Ativar**.
5. Clique em **Aplicar**.
6. Clique em **OK**.

## Faturamento e contadores

### Informações de faturamento

A página Informações de faturamento exibe o número de série da impressora e o número total de impressões feitas.

1. No Xerox® CentreWare® Internet Services, clique em **Propriedades** → **Configuração geral** → **Faturamento e contadores**.
2. Clique em **Informações de faturamento**.
3. Para atualizar a página, clique em **Atualizar**.

### Contadores de uso

A página Contadores de uso exibe o número total de páginas impressas ou geradas pela impressora. Você pode ver as quantidades de uso para impressões feitas, folhas, imagens usadas e imagens impressas, copiadas e enviadas por fax.

1. No Xerox® CentreWare® Internet Services, clique em **Propriedades** → **Configuração geral** → **Faturamento e contadores**.
2. Clique em **Contadores de uso**.
3. Para atualizar a página, clique em **Atualizar**.

## Reconfiguração da impressora para o padrão de fábrica da rede

Para restaurar as configurações de rede novamente para os valores padrão de fábrica, use a opção Network Factory Default (Padrão de fábrica da rede).

 **CUIDADO:** Ao executar este procedimento todas as configurações de rede serão excluídas e a conexão de rede da impressora será perdida imediatamente.

1. No Xerox® CentreWare® Internet Services, clique em **Status → Geral**.
2. Clique em **Network Factory Default** (Padrão de fábrica da rede).  
Uma mensagem de aviso será exibida.
3. Para confirmar, clique em **OK**.

## Informações de Suporte

A página Suporte no Xerox® CentreWare® Internet Services exibe informações de contato para serviços e suprimentos e também, para seu administrador do sistema. Você pode personalizar estas informações para exibir os detalhes da sua empresa para os usuários do dispositivo.

Para adicionar suas próprias informações personalizadas:

1. Em Xerox® CentreWare® Internet Services, clique em **Suporte**.
2. Clique em **Editar configurações**.
3. Atualize os campos com suas informações e, em seguida, clique em **Aplicar**.
4. Clique em **OK**.

# Conectividade de rede

## TCP/IP

Computadores e impressoras usam principalmente protocolos TCP/IP para se comunicarem por meio de uma rede Ethernet. Bonjour é um protocolo de descoberta que permite que os dispositivos em uma rede TCP/IP se descubram entre si sem o conhecimento de endereços IP específicos. O Bonjour está integrado em sistemas operacionais Macintosh. Você pode instalar o Bonjour em dispositivos Windows.

Com protocolos TCP/IP, cada impressora e computador requerem um único endereço IP. A maioria das redes e roteados de cabo e DSL tem um servidor Dynamic Host Configuration Protocol (DHCP). Um servidor DHCP atribui automaticamente um endereço IP a cada computador e impressora na rede que estejam configurados para usar DHCP.

Se você usar um roteador de cabo ou DSL, para obter informações sobre o endereçamento IP, consulte a documentação de seu roteador.

**Nota:** Ao definir as configurações em Propriedades, você será solicitado a inserir o nome de usuário e senha da conta do administrador. Para obter mais informações sobre como fazer login como administrador, consulte [Acesso à conta do administrador do Xerox® CentreWare® Internet Services](#).

## Definição das configurações TCP/IP usando o painel de controle da impressora

### Ativação de TCP/IP

1. No painel de controle da impressora, toque em **Dispositivo** → **Rede** → **Configurações TCP/IP**.
2. Toque em **Ativação do TCP/IP**.
3. Para IPv4 ou IPv6, toque em **Ativar**.

**Nota:** Por padrão, TCP/IP está ativado. Se você desativar o TCP/IP, ative-o no painel de controle da impressora antes de acessar o Xerox® CentreWare® Internet Services.

4. Toque no **X**.
5. Para retornar à tela inicial, pressione o botão **Início**.

## Configurar manualmente o endereço de rede

1. No painel de controle da impressora, toque em **Dispositivo** → **Rede** → **Configurações TCP/IP**.
2. Toque em **Endereçamento dinâmico DHCP**.
3. Toque em **Desativado** e em **OK**.
4. Toque em **Configurações de TCP/IP**.
5. Toque em **IPv4**, digite o endereço IPv4 e depois toque em ✓ **Confirmar**. Em **Endereço de gateway**, digite o endereço e toque em ✓ **Confirmar**. Em **Máscara de rede**, digite o endereço e toque em ✓ **Confirmar**.
6. Toque no **X**.
7. Para retornar à tela inicial, pressione o botão **Início**.

## Definição das configurações de DNS

Domain Name System (DNS) é um sistema que mapeia os nomes do host para endereços IP.

1. No painel de controle da impressora, toque em **Dispositivo** → **Rede** → **Configurações TCP/IP**.
2. Toque em **Configuração de DNS**.
  - a. Toque em **Nome do host**, digite o nome do host e toque em ✓ **Confirmar**.  
Para as etapas seguintes, se o DHCP estiver ativado, o Nome de domínio e os Servidores DNS não poderão ser configurados manualmente.
  - b. Toque em **Nome de domínio** e toque no campo **Nome de domínio solicitado**. Para digitar o nome de domínio completo, use o teclado da tela de seleção por toque. Toque em ✓ **Confirmar**.
3. Toque no **X**.
4. Toque em **Servidores DNS**.
  - a. Toque em **Servidor DNS primário**, digite o endereço do servidor e toque em ✓ **Confirmar**.
  - b. Toque em **Servidor DNS secundário N° 1**, digite o endereço do servidor e toque em ✓ **Confirmar**.
5. Toque no **X**.
6. Para retornar à tela inicial, pressione o botão **Início**.

## Definição das configurações de TCP/IP usando o Xerox® CentreWare® Internet Services

Se sua impressora tiver um endereço de rede válido, você poderá definir as configurações de TCP/IP no Xerox® CentreWare® Internet Services. Para obter detalhes, consulte [Atribuição de um endereço de rede](#).

### Configuração do IPv4

Você pode usar IPv4 ou IPv6, além de ou em lugar do outro.

1. No Xerox® CentreWare® Internet Services, clique em **Propriedades** → **Conectividade** → **Protocolos**.
2. Clique em **TCP/IP**.
3. Em **Protocolo**, selecione **Ativado**.
4. Em Nome do host, digite um nome exclusivo para a sua impressora.
5. Em Resolução de endereço IP, selecione uma opção. Os campos que aparecem dependem da opção que você seleciona.
  - **ESTÁTICO**: Esta opção desativa o endereçamento dinâmico e permite que você digite um endereço IP estático. Digite o Endereço IP da máquina, a Máscara de sub-rede e o Endereço de gateway.
  - **BOOTP**: Essa opção permite que o impressora obtenha um endereço IP de um servidor BOOTP que não responde às solicitações de DHCP.
  - **DHCP**: Essa opção permite que o servidor DHCP atribua um endereço IP à impressora. A opção Registro DNS dinâmico é ativada.
6. Em **Nome de domínio**, digite o nome de domínio completo de seu servidor de autenticação.
7. Em **Configuração DNS**, digite o endereço IP para até três servidores.
8. Para enviar uma solicitação de liberação para os servidores DHCP e DNS, em **Registro DNS dinâmico**, selecione **Ativado**. Se os servidores concederem a solicitação, quando a impressora for desligada, o endereço IP atual e os nomes de DNS dinâmico serão liberados.
9. Para rede de configuração zero, execute as etapas a seguir.
  - Para configurar a impressora para atribuir a si própria um endereço, se um servidor DHCP não fornecer um, em **Endereço autoatribuído**, selecione **Ativado**.
  - Para permitir que os usuários vejam e se conectem à impressora que usa Bonjour, em **Multicast DNS**, selecione **Ativado**.
10. Clique em **Aplicar**.



## Configuração do IPv6

Os hosts IPv6 podem configurar automaticamente a si mesmos quando conectados a uma rede IPv6 roteada usando o ICMPv6 (Internet Control Message Protocol Version 6). ICMPv6 executa um relatório de erros para IP junto com outras funções de diagnóstico. Quando conectado a uma rede pela primeira vez, um host envia um pedido de solicitação de roteador de multicast de local de link para os parâmetros de configuração. Se configurado apropriadamente, os roteadores respondem a essa solicitação com um pacote de anúncio do roteador, que contém parâmetros de configuração de camadas da rede.

1. No Xerox® CentreWare® Internet Services, clique em **Propriedades** → **Conectividade** → **Protocolos**.
2. Clique em **TCP/IP**.
3. Para ativar o TCP/IPv6, em **Protocolo**, selecione **Ativado**.
4. Em **Protocolo de configuração do host dinâmica**, selecione como o DHCP opera para IPv6.
5. Para especificar um endereço manualmente, execute as etapas a seguir.
  - Em **Endereço manual**, selecione **Ativado**.
  - Selecione um **Prefixo do roteador** no menu ou preencha o prefixo para o endereço de entrada manual e clique em **Adicionar**.
6. Para configurar DNSv6, execute as etapas a seguir.
  - Insira um nome de domínio de IPv6 válido.
  - Em **Endereço do servidor DNSv6 primário**, insira um endereço IP.
  - Em **Endereço do servidor DNSv6 secundário**, insira um endereço IP.
  - Para ativar o **Registro DNSv6 dinâmico**, selecione **Ativar**.
7. Clique em **Aplicar**.

## SLP

As impressoras usam SLP para anunciar e procurar serviços em uma rede local sem configuração prévia. Quando o SLP é ativado, a impressora torna-se um Agente de serviço (SA) e anuncia seus serviços aos Agentes do usuário (UA) na rede usando SLP.

Agentes de diretório (DA) são componentes que armazenam serviços em cache. Eles são usados em redes maiores para reduzir a quantidade de tráfego. DAs são opcionais. Se um DA estiver presente, os Agentes do usuário (UAs) e os Agentes do sistema (SAs) terão que usá-los em vez de se comunicarem diretamente com a impressora.

**Nota:** Ao definir as configurações em Propriedades, você será solicitado a inserir o nome de usuário e senha da conta do administrador. Para obter mais informações sobre como fazer login como administrador, consulte [Acesso à conta do administrador do Xerox® CentreWare® Internet Services](#).

## Definição das configurações de SLP usando o Xerox® CentreWare® Internet Services

1. No Xerox® CentreWare® Internet Services, clique em **Propriedades** → **Conectividade** → **Protocolos**.
2. Clique em **SLP**.
3. Em **Protocolo**, selecione **Ativar**.
4. Em **Directory Agent** (Agente de diretório), digite o endereço IP para o Agente de diretório (DA), conforme necessário.
  - Para agrupar serviços, em Escopo 1, 2 e 3, digite um nome, conforme necessário. As impressoras não podem reconhecer os serviços que estão em escopos diferentes.
  - Em **Tipo de mensagem**, selecione uma opção.
    - **Multicast**: esta opção retea os pacotes multicast entre as sub-redes para descoberta de serviço.
    - **Broadcast**: se sua rede não suportar roteamento multicast, selecione esta opção.
5. Em **Raio Multicast**, digite um valor de 0 a 255.
6. Em **Maximum Transmission Unit (MTU)** (Unidade máxima de transmissão), digite um valor de 484 a 32.768.
7. Em **Registration Lifetime** (Vida útil do registro), digite um valor em horas. De 1 a 24.
8. Clique em **Aplicar**.

## SNMP

SNMP (Simple Network Management Protocol) é um conjunto de protocolos de rede designados para permitir a você gerenciar e monitorar dispositivos em sua rede.

É possível usar as páginas de configuração SNMP no Xerox® CentreWare® Internet Services para:

- Ative ou desative Capturas genéricas na falha de autenticação.
- Ative SNMPv3 para criar um canal criptografado para o gerenciamento de impressora protegido.
- Atribuir privacidade, protocolos de autenticação e chaves para contas de usuário principal e administrativas.
- Atribuir acesso de leitura e gravação às contas de usuário.
- Limitar acesso SNMP à impressora usando hosts.

**Nota:** Ao definir as configurações em Propriedades, você será solicitado a inserir o nome de usuário e senha da conta do administrador. Para obter mais informações sobre como fazer login como administrador, consulte [Acesso à conta do administrador do Xerox® CentreWare® Internet Services](#).

## Ativar SNMP usando o Xerox® CentreWare® Internet Services

1. No Xerox® CentreWare® Internet Services, clique em **Propriedades** → **Conectividade** → **Protocolos**.
2. Clique em **SNMP**.
3. Em **Protocolo**, selecione **Ativar**.
4. Para configurar as propriedades SNMP, em **Editar propriedades SNMP**, clique em **Editar**.
5. Em **Nomes de comunidade**, insira os nomes de comunidade GET e SET.
6. Em **Nome de comunidade de TRAP padrão**, digite um nome.
7. Em **Desvios genéricos de falha de autenticação**, para gerar um desvio para cada solicitação de SNMP recebida pela impressora que contém um nome de comunidade inválido, clique em **Ativar**.
8. Clique em **Aplicar**.

## Configuração do Endereço de destino de interceptação SNMP usando o Xerox® CentreWare® Internet Services

Você pode adicionar, editar ou excluir endereços IP das estações de trabalho de gerenciamento de rede que recebem interceptações do dispositivo.

1. No Xerox® CentreWare® Internet Services, clique em **Propriedades** → **Conectividade** → **Protocolos**.
2. Clique em **SNMP**.
3. Na seção **Endereço de destino de interceptação**, clique em **Adicionar endereço IP**.
4. Em **Endereço de destino de interceptação de IP**, digite o endereço IP do host que executa o gerenciador SNMP que recebe interceptações.
5. Digite o **Número da porta UDP**.
6. Para adicionar as interceptações, execute as etapas a seguir.
  - Em **Nome de comunidade de TRAP**, digite um nome.
  - Em **Interceptações a ser recebidas**, selecione o tipo de interceptações que o gerenciador SNMP recebe.
7. Clique em **Aplicar**.

## SNMPv3

SNMPv3 é a versão padrão atual do SNMP definido pelo Internet Engineering Task Force (IETF). Ele fornece três funções de segurança importantes:

- Integridade de mensagem para garantir que um pacote não tenha sido corrompido em trânsito.
- Autenticação para verificar se a mensagem é de origem válida.
- Criptografia de pacotes para evitar o acesso sem autorização.

**Nota:** Ao definir as configurações em Propriedades, você será solicitado a inserir o nome de usuário e senha da conta do administrador. Para obter mais informações sobre como fazer login como administrador, consulte [Acesso à conta do administrador do Xerox® CentreWare® Internet Services](#).

## Configuração de SNMPv1/v2c com SNMPv3 usando o Xerox® CentreWare® Internet Services

SNMP versão 1 (SNMPv1) é a implementação inicial do protocolo SNMP. O SNMPv1 opera por meio de protocolos como o UDP (User Datagram Protocol).

SNMPv2c inclui aprimoramentos no desempenho, confidencialidade e comunicações entre gerenciadores através de SNMPv1; no entanto, ele usa o esquema de segurança baseado em comunidade simples de SNMPv1.

1. No Xerox® CentreWare® Internet Services, clique em **Propriedades** → **Conectividade** → **Protocolos**.
2. Clique em **SNMPv3**.
3. Para permitir o SNMPv3 com SNMPv1/v2c, selecione **Ativar**.
4. Em SNMPv3, selecione **Ativar**.

**Nota:** Algumas opções tornam-se editáveis depois que você ativa SNMPv3.

5. Em Nome do usuário, digite o nome do usuário administrativo para autenticação SNMPv3.
6. Em Senha de autenticação, digite uma senha. A Senha de autenticação é usada para gerar uma chave usada para a autenticação.
7. Em Algoritmo, selecione um algoritmo de soma de verificação de criptografia.
8. Em Senha de privacidade, digite uma senha. A Senha de privacidade é usada para criptografia dos dados SNMPv3. A senha usada para criptografar os dados deve corresponder à senha no servidor.

**Nota:** Assegure-se de que as senhas tenham pelo menos oito caracteres de comprimento. Você pode incluir todos os caracteres exceto os caracteres de controle.

9. Clique em **Aplicar**.

## WINS

Ao executar WINS, a impressora registrará seu endereço IP e nome do host NetBIOS em um servidor WINS. WINS permite que a impressora se comunique usando apenas o nome do host. Usar a Rede Microsoft removerá uma sobrecarga significativa para os administradores do sistema.

**Nota:** Ao definir as configurações em Propriedades, você será solicitado a inserir o nome de usuário e senha da conta do administrador. Para obter mais informações sobre como fazer login como administrador, consulte [Acesso à conta do administrador do Xerox® CentreWare® Internet Services](#).

## Configuração de WINS usando o Xerox® CentreWare® Internet Services

1. No Xerox® CentreWare® Internet Services, clique em **Propriedades** → **Conectividade** → **Protocolos**.
2. Clique em **WINS**.
3. Em **Protocolo**, selecione **Ativar**.
4. Em **Endereço IP do servidor primário**, digite o endereço IP para seu servidor primário.

5. Em **Endereço IP do servidor secundário**, insira um endereço IP conforme necessário.

**Nota:** Se o DHCP for configurado, os endereços IP WINS serão substituídos.

6. Clique em **Aplicar**.

## LPR/LPD

Os protocolos Line Printer Daemon (LPD) e Line Printer Remote (LPR) fornecem spool de impressora e funcionalidade do servidor de impressão em rede para sistemas baseados em UNIX, tais como HP-UX, Linux e Macintosh.

**Nota:** Ao definir as configurações em Propriedades, você será solicitado a inserir o nome de usuário e senha da conta do administrador. Para obter mais informações sobre como fazer login como administrador, consulte [Acesso à conta do administrador do Xerox® CentreWare® Internet Services](#).

## Configuração de LPR/LPD usando o Xerox® CentreWare® Internet Services

1. No Xerox® CentreWare® Internet Services, clique em **Propriedades** → **Conectividade** → **Protocolos**.
2. Clique em **LPR/LPD**.
3. Em **Protocolo**, selecione **Ativar**.
4. Digite um número de porta LPR/LPD ou use o número de porta padrão 515.
5. Clique em **Aplicar**.

## Impressão TCP/IP bruta

A TCP/IP bruta é usada para abrir uma conexão de nível de soquete de TCP pela Porta 9100 e transmitir um arquivo pronto para impressão ao buffer de entrada da impressora. Ela então fecha a conexão após a detecção de um caractere de Fim do trabalho no PDL ou após a expiração de valor de tempo de espera predeterminado. A Porta 9100 não exige uma solicitação de LPR do computador ou o uso de uma execução de LPD na impressora. A impressão TCP/IP bruta é selecionada no Windows como a porta TCP/IP padrão.

**Nota:** Ao definir as configurações em Propriedades, você será solicitado a inserir o nome de usuário e senha da conta do administrador. Para obter mais informações sobre como fazer login como administrador, consulte [Acesso à conta do administrador do Xerox® CentreWare® Internet Services](#).

## Configuração da Impressão TCP/IP bruta usando o painel de controle da impressora

1. No painel de controle da impressora, toque em **Dispositivo** → **Rede** → **Configurações avançadas**.
2. Toque em **Impressão TCP/IP bruta**.
3. Toque em **Ativar**.
4. Certifique-se de que o número da porta esteja configurada como 9100.
5. Toque em **✓ Confirmar**.
6. Para retornar à tela inicial, pressione o botão **Início**.

## Definição das configurações de TCP/IP bruta usando o Xerox® CentreWare® Internet Services

1. No Xerox® CentreWare® Internet Services, clique em **Propriedades** → **Conectividade** → **Protocolos**.
2. Clique em **Impressão TCP/IP bruta**.
3. Em **Protocolo**, selecione **Ativar**.
4. Certifique-se de que o número da porta esteja configurada como 9100.
5. Clique em **Aplicar**.

## IPP

Internet Printing Protocol (IPP) é um protocolo de rede padrão que permite imprimir e gerenciar trabalhos remotamente.

**Nota:** Ao definir as configurações em Propriedades, você será solicitado a inserir o nome de usuário e senha da conta do administrador. Para obter mais informações sobre como fazer login como administrador, consulte [Acesso à conta do administrador do Xerox® CentreWare® Internet Services](#).

## Configuração de IPP usando o Xerox® CentreWare® Internet Services

1. No Xerox® CentreWare® Internet Services, clique em **Propriedades** → **Conectividade** → **Protocolos**.
2. Clique em **IPP**.
3. Em **Protocolo**, selecione **Ativar**.
4. Insira informações adicionais conforme necessário.
5. Para conexão IPP segura com SSL/TLS, selecione **Ativar**.
6. Clique em **Aplicar**.

# Servidor LDAP

O LDAP (Lightweight Directory Access Protocol) é um protocolo usado para processar consultas e atualizações em um diretório de informações LDAP, em um servidor externo. O LDAP também pode ser usado para autenticação e autorização de rede.

A página do Servidor LDAP exibe os servidores LDAP atuais configurados para a impressora. Você pode configurar um máximo de nove servidores LDAP para a impressora.

**Nota:** Ao definir as configurações em Propriedades, você será solicitado a inserir o nome de usuário e senha da conta do administrador. Para obter mais informações sobre como fazer login como administrador, consulte [Acesso à conta do administrador do Xerox® CentreWare® Internet Services](#).

## Como adicionar ou editar um servidor LDAP usando o Xerox® CentreWare® Internet Services

1. No Xerox® CentreWare® Internet Services, clique em **Propriedades** → **Conectividade** → **Protocolos**.
2. Clique em **Diretório LDAP**.
3. Para editar as configurações do servidor LDAP padrão, em **LDAP (Padrão)**, clique em **Editar**.
4. Para configurar outro servidor LDAP, em **Additional LDAP Servers** (Servidores LDAP adicionais), clique em **Add** (Adicionar) ou **Edit** (Editar).
5. Para configurar as informações do servidor, execute as etapas a seguir.
  - a. Digite um **Nome amigável**. O Nome amigável aparece como a descrição padrão do servidor, quando um usuário digitaliza um trabalho no painel de controle.
  - b. Selecione o **Nome** ou **Tipo de Endereço IP**. Os campos são atualizados de acordo com as opções que você seleciona.
  - c. Digite o endereço IP LDAP ou o nome do host e o número da porta.
  - d. Digite o endereço formatado apropriadamente ou o nome do host do seu servidor de backup e altere o número da porta padrão conforme necessário.
6. Para configurar o Acesso LDAP, execute as etapas a seguir.
  - a. Insira o **Diretório raiz de pesquisa**.

### Nota:

- Não é necessário incluir DC=Usuários no Diretório raiz de pesquisa.
  - Para obter detalhes sobre a formatação de DN básico, consulte RFC 2849 – Especificações técnicas de formato de troca de dados LDAP (LDIF) no site da IETF.
- b. Em **Credenciais de login para acessar o servidor LDAP**, selecione uma opção.
    - **Sistema:** Essa configuração instrui a impressora a usar credenciais específicas quando a impressora acessa o servidor.
    - **Usuário autenticado:** A impressora usa o nome e a senha do usuário autenticado para acessar o servidor.
  - c. Para procurar o DN do usuário, em Lookup User's DN (Pesquisar DN do usuário), selecione **Ativar**.

7. Para configurar **LDAP Bind** (Conexão LDAP), execute as etapas a seguir.
  - a. Para especificar o **Método de conexão** para conectar-se ao servidor de diretório, selecione uma opção.
    - **Anônimo:** Esse método não requer autenticação para conectar-se ao servidor de diretório.
    - **Simples:** Esse método usa a combinação DN-senha para autenticar-se no servidor de diretório.
  - b. Insira o **Nome de login**.
  - c. Digite a senha e, a seguir, digite a senha novamente para fazer a verificação.
  - d. Para salvar a nova senha, clique em **Selecione para salvar a nova senha**.
  - e. Para anexar um DN básico ao método de conexão, em **Anexar DN básico**, clique em **Ativar**.
  - f. Em **Raiz a ser anexada**, insira o diretório raiz do banco de dados.
8. Para configurar Conexão LDAP segura, em **LDAP seguro via SSL**, clique em **Ativar**.
9. Para configurar Mapeamentos LDAP, para cada campo, selecione uma opção.
10. Para configurar **Crítérios de busca**, execute as etapas a seguir.
  - a. Em **Pesquisar ordem do nome**, selecione uma opção.
  - b. Para definir o número máximo de endereços retornados correspondentes aos critérios de busca, em **Número máximo de resultados da pesquisa**, digite um número de 5–100.
  - c. Selecione o período de tempo que a impressora pode pesquisar antes do tempo de espera esgotar.
  - d. Para ativar **Referências de LDAP**, clique em **Ativar**.
11. Para anexar um domínio de e-mail às credenciais de login, execute as etapas a seguir.
  - a. Para anexar um domínio de e-mail às credenciais de login, selecione **Ativar**.
  - b. Digite o nome de domínio para o servidor.
12. Clique em **Salvar**.

## HTTP

Hypertext Transfer Protocol (HTTP) é um protocolo padrão de solicitação de resposta entre clientes e servidores. Os clientes que fazem solicitações HTTP são denominados Agentes do usuário(UAs). Os servidores que atendem a essas solicitações de recursos, como páginas HTML, são denominados Servidores de origem. Pode haver diversos números de intermediários, tais como túneis, proxies ou gateways entre os Agentes do usuário e Servidores de origem.

**Nota:** Ao definir as configurações em Propriedades, você será solicitado a inserir o nome de usuário e senha da conta do administrador. Para obter mais informações sobre como fazer login como administrador, consulte [Acesso à conta do administrador do Xerox® CentreWare® Internet Services](#).



## Definição das configurações HTTP usando o painel de controle da impressora

1. No painel de controle da impressora, toque em **Dispositivo** → **Rede** → **Configurações avançadas**.
2. Toque em **Configurações HTTP**.
3. Toque em **Ativar**.
4. Toque em ✓ **Confirmar**.
5. Para retornar à tela inicial, pressione o botão **Início**.

## Definição de configurações HTTP usando o Xerox® CentreWare® Internet Services

1. No Xerox® CentreWare® Internet Services, clique em **Propriedades** → **Conectividade** → **Protocolos**.
2. Clique em **HTTP**.
3. Para ativar o protocolo, em **Protocolo**, clique em **Ativar**.
4. Em Tempo de espera de conexão, insira o tempo que a impressora aguardará por uma resposta de um usuário conectado antes de terminar a conexão.

**Nota:** Aumentar o Tempo de espera de conexão pode deixar as conexões lentas.

5. Altere o Número da porta, conforme necessário.

**Nota:** Se um Certificado digital da máquina estiver configurado, será possível editar os campos a seguir.

6. Para o Modo de segurança HTTP, selecione uma opção de segurança.

**Nota:** Para permitir conexões com o dispositivo Xerox usando somente HTTPS, selecione **Require HTTPS** (Requer HTTPS).

7. Para ativar uma ou mais versões TLS, para TLSv 1.0, TLSv 1.1 ou TLSv 1.2, selecione **Ativar**.
8. Clique em **Aplicar**.

## Google Cloud Print

O Google Cloud Print permite que você imprima documentos de um dispositivo conectado à Internet, sem usar um driver de impressão. É possível enviar documentos para a impressora de qualquer lugar, incluindo documentos armazenados na nuvem, em um computador pessoal, tablet ou smartphone.

Antes de iniciar:

- Configure uma conta de e-mail do Google.
- Configure a impressora para usar IPv4.
- Defina as configurações do Servidor Proxy, conforme necessário.

**Nota:** Verifique se a configuração de segurança de seu firewall suporta o Google Cloud Print.

Para registrar a impressora no serviço de impressão na Web do Google Cloud Print Service:

1. No seu computador, abra um navegador da web, no campo de endereço, digite o endereço IP da impressora e pressione **Enter** ou **Retornar**.

**Nota:** Localize o endereço IP da impressora usando o Relatório de configuração. Para obter detalhes, consulte [Impressão do Relatório de configuração](#).

2. Clique em **Propriedades** → **Conectividade** → **Protocolos** → **Google Cloud Print**.
3. Para ativar o Google Cloud Print, em Google Cloud Print, clique em **Ativar**. Ative outros serviços conforme necessário.
  - Para permitir a descoberta e impressão de dispositivos de rede local, para cada função que você deseja permitir, selecione **Ativar**.
  - Para permitir a conversão de formato para trabalhos que estão em um formato não suportado pela impressora, para ativar a conversão de impressão, selecione **Ativar**.

**Nota:** A Conversão de trabalho em nuvem usa tanto o Google Cloud Printing como a Impressão local. No momento, somente aplicativos de terceiros especializados exigem conversão. A Xerox recomenda deixar a Conversão de trabalho em nuvem desativada, a menos que você use um aplicativo que a exija.

- Para permitir a impressão Printer Working Group (PWG), em Enable PWG (Ativar PWG), selecione **Ativar**.
  - Para configurar um período de tempo mínimo antes do Extensible Messaging and Presence Protocol (XMPP) esgotar o tempo de espera, no campo Tempo de espera XMPP, digite um número.
4. Revise as informações na seção Registro anônimo. Modifique as configurações conforme necessário.
  5. Para alterar as configurações do servidor proxy, clique em **Configurações proxy**.
  6. Para testar a conexão com o serviço Google Cloud Print, clique em **GCP Connection Test** (Teste de conexão GCP).

7. Para ser redirecionado para o site do Google, na área Registro anônimo, em Status de registro, clique em **Registro**. Quando solicitado, clique em **OK**.
  - a. Faça login em sua conta de e-mail do Google.
  - b. Para registrar a impressora no Google Cloud Print, siga as instruções na tela.
  - c. Para concluir o registro da impressora e retornar ao Xerox® CentreWare® Internet Services, clique em **Finalizar registro**.

Descoberta de local e impressão local são ativadas durante o registro da impressora. Para desativar qualquer um dos recursos, desmarque a caixa de seleção **Ativar** do recurso.

8. Na janela Google Cloud Print no Xerox® CentreWare® Internet Services, clique em **Aplicar**.
9. Para atualizar o Status de registro exibido em seu navegador da Web, atualize a página na Web do Xerox® CentreWare® Internet Services.
10. Para acessar o recurso Google Cloud Print, em sua conta do Google, clique em **Gerenciar sua impressora**. O nome padrão da impressora aparece neste formato: **Nome do modelo (endereço MAC)**.

## Servidor Proxy

Um servidor proxy atua como um intermediário para clientes que buscam serviços e servidores que os fornecem. O servidor proxy filtra solicitações de clientes e se as mesmas satisfazem as regras de filtragem de um servidor proxy, concede a solicitação e permite a conexão.

Um servidor proxy tem dois objetivos:

- manter os dispositivos por trás dele anônimos para fins de segurança.
- colocar conteúdo cachê de recursos, como páginas da Web de um servidor, para aumentar o tempo de acesso ao recurso.

**Nota:** Ao definir as configurações em Propriedades, você será solicitado a inserir o nome de usuário e senha da conta do administrador. Para obter mais informações sobre como fazer login como administrador, consulte [Acesso à conta do administrador do Xerox® CentreWare® Internet Services](#).

## Definição das configurações do Servidor Proxy usando o Xerox® CentreWare® Internet Services

1. No Xerox® CentreWare® Internet Services, clique em **Propriedades** → **Conectividade** → **Protocolos**.
2. Clique em **Servidor Proxy**.
3. Para configurar a impressora para detectar as configurações proxy automaticamente, em Auto Detect Proxy Settings (Detecção automática de configurações proxy), selecione **Ativado**.
 

**Nota:** Se a opção Auto Detect Proxy Settings estiver ativada, não será possível editar os campos para Servidor proxy HTTP, Nome ou Endereço IP e Endereço e Porta IPV4.
4. Em Servidor proxy HTTP, selecione **Ativado**.
5. Selecione o Nome ou tipo de Endereço IP.
6. Digite o endereço no formato apropriado e o número da porta.
7. Se seu servidor proxy exigir autenticação, em Autenticação, selecione **Ativado**.

8. Se a autenticação estiver ativada, em Nome de login, digite o nome de login do servidor proxy.
9. Digite a senha e, a seguir, digite a senha novamente para fazer a verificação.
10. Para salvar a nova senha, clique em **Selecione para salvar a nova senha**.
11. Para adicionar uma lista de exceções de proxy, em Lista de exceções, digite a URL.
12. Para usar o script de configurações proxy padrão, em Usar script de configuração automático, digite a URL.
13. Clique em **Aplicar**.

## Conexão com uma rede sem fio

Uma WLAN (rede de área local sem fio) fornece os meios para conectar dois ou mais dispositivos em uma LAN (rede de área local) sem uma conexão física. A impressora se conectará a uma LAN sem fio que inclua um roteador sem fio ou ponto de acesso sem fio. Antes de conectar a impressora a uma rede sem fio, assegure-se de que o roteador sem fio esteja configurado com um SSID (service set identifier), uma senha e protocolos de segurança.

Você pode usar o Assistente de rede sem fio para conectar-se a uma rede sem fio no painel de controle da impressora. Se o dispositivo estiver conectado a uma rede com fio, será possível definir as configurações de rede sem fio usando o Xerox® CentreWare® Internet Services.

**Nota:** Para dispositivos em rede, a impressora usa a rede sem fio ou a conexão de rede com fio. Ativar uma conexão de rede desativa a outra conexão de rede.

**Nota:** As redes corporativas avançadas exigem que os certificados sejam carregados antes da configuração. Para obter detalhes, consulte [Certificados de segurança](#).

## Conexão com uma rede sem fio usando o Assistente de rede sem fio

Você pode usar o Assistente sem fio para simplificar o processo de conectar o dispositivo a uma rede sem fio disponível. Você pode usar o Assistente sem fio para selecionar uma rede sem fio diferente ou para se conectar manualmente a uma rede sem fio.

Para conectar-se a uma rede sem fio usando o Assistente de rede sem fio:

1. No painel de controle da impressora, toque em **Dispositivo** → **Rede** → **Conectividade de rede**.
2. Toque em **Sem fio**.  
Uma lista de conexões de rede é exibida.
3. Toque na rede necessário.  
Se a conexão de rede não for mostrada, toque em **Escolher outra** e toque na rede necessária.
4. Toque em **Login** e usando o teclado da tela de seleção por toque, insira a senha. Toque em **✓ Confirmar**.  
A impressora conecta-se à rede.
5. Toque no **X**.

## Conexão manual com uma rede sem fio

Ao conectar-se a uma rede sem fio que não inclui um roteador compatível com WPS, instale e configure a impressora manualmente. Antes de iniciar, você deve obter as informações de instalação e configuração, como nome e senha do roteador. Após coletar as informações de rede, você poderá configurar a impressora no painel de controle da impressora ou no Xerox® CentreWare® Internet Services. Para a conexão manual mais fácil, use o Xerox® CentreWare® Internet Services.

Antes de iniciar:

- O roteador sem fio deve ser conectado e adequadamente configurado para a rede antes de você instalar a impressora. Para obter detalhes, consulte a documentação do roteador.
- Siga as instruções fornecidas com o roteador sem fio ou o ponto de acesso para registrar as seguintes informações:
  - Nome (SSID)
  - Opções de segurança (tipo de criptografia)
  - Senha

**Nota:** O nome da rede e a senha fazem distinção entre maiúsculas e minúsculas.

### Configuração da impressora para chave compartilhada ou WPA/WPA2-Personal

1. No Xerox® CentreWare® Internet Services, clique em **Propriedades** → **Conectividade** → **Protocolos**.
  2. Clique em **Configuração sem fio**.
  3. Clique em **Editar configurações**.
  4. Em **Nome de rede SSID**, selecione uma opção:
    - Para procurar um SSID, clique em **Search Available** (Pesquisa disponível) e clique no menu suspenso. Selecione um SSID na lista.
- Nota:** Para atualizar a lista de redes disponíveis, clique em **Atualizar**.
- Para inserir o SSID, clique em **Enter SSID** (Inserir SSID) e no campo, digite o SSID.
  5. Em **Security Type** (Tipo de segurança), selecione **Chave compartilha** ou **WPA/WPA2-Personal**.
  6. Em **Encryption Type** (Tipo de criptografia), selecione uma opção.
  7. Em **Security Key** (Chave de segurança) ou **Passphrase** (Senha), digite a senha.
  8. Em **Address Acquisition** (Aquisição de endereço), selecione uma opção de protocolo. Se você selecionar STATIC, poderá alterar o **Endereço IP**, **Máscara de sub-rede** e **Máscara de gateway**, conforme necessário.
  9. Clique em **Aplicar**.

## Configuração da impressora para um sistema aberto

1. No Xerox® CentreWare® Internet Services, clique em **Propriedades** → **Conectividade** → **Protocolos**.
2. Clique em **Configuração sem fio**.
3. Clique em **Editar configurações**.
4. Em **Nome de rede SSID**, selecione uma opção:
  - Para procurar um SSID, clique em **Search Available** (Pesquisa disponível) e clique no menu suspenso. Selecione um SSID na lista.

**Nota:** Para atualizar a lista de redes disponíveis, clique em **Atualizar**.

  - Para inserir o SSID, clique em **Enter SSID** (Inserir SSID) e no campo, digite o SSID.
5. Em **Security Type** (Tipo de segurança), selecione **Open System** (Sistema aberto).
6. Em **Address Acquisition** (Aquisição de endereço), selecione uma opção de protocolo. Se você selecionar **Static** (Estático), poderá alterar o **Endereço IP**, **Máscara de sub-rede** e **Máscara de gateway**, conforme necessário.
7. Clique em **Aplicar**.

## Configuração da impressora para LAN WPA-Enterprise sem fio

**Nota:** As redes corporativas avançadas exigem que os certificados sejam carregados antes da configuração. Para obter detalhes, consulte [Certificados de segurança](#).

1. No Xerox® CentreWare® Internet Services, clique em **Propriedades** → **Conectividade** → **Protocolos**.
2. Clique em **Configuração sem fio**.
3. Clique em **Editar configurações**.
4. Em **Nome de rede SSID**, selecione uma opção:
  - Para procurar um SSID, clique em **Search Available** (Pesquisa disponível) e clique no menu suspenso. Selecione um SSID na lista.
- Nota:** Para atualizar a lista de redes disponíveis, clique em **Atualizar**.
  - Para inserir o SSID, clique em **Enter SSID** (Inserir SSID) e no campo, digite o SSID.
5. Em Security Type (Tipo de segurança), selecione **WPA/WPA2-Enterprise**.
6. Em Encryption Type (Tipo de criptografia), selecione uma opção.
7. Para Autenticação 802.1x, selecione o método de autenticação que a rede sem fio utiliza.
  - Se você selecionar **PEAP**, insira os detalhes necessários nos campos Identity Name (Nome da identidade), Username (Nome do usuário) e User Password (Senha do usuário).
8. Em **Configuração do certificado raiz**, para carregar um certificado raiz, execute as etapas a seguir.
  - a. Em **Carregar um certificado raiz**, para localizar e selecionar o arquivo, clique em **Procurar**.
  - b. Selecione o certificado necessário e clique em **Abrir**.
  - c. Clique em **Download**.
9. Em **Address Acquisition** (Aquisição de endereço), selecione uma opção de protocolo. Se você selecionar **Static** (Estático), poderá alterar o **Endereço IP**, **Máscara de sub-rede** e **Máscara de gateway**, conforme necessário.
10. Clique em **Aplicar**.

## Wi-Fi Direct™

Você pode conectar a impressora a partir de um dispositivo móvel Wi-Fi, como um tablet, computador ou smartphone, usando o Wi-Fi Direct.

**Nota:**

- O Wi-Fi Direct é desativado por padrão.
- Ao definir as configurações em Propriedades, você será solicitado a inserir o nome de usuário e senha da conta do administrador. Para obter mais informações sobre como fazer login como administrador, consulte [Acesso à conta do administrador do Xerox® CentreWare® Internet Services](#).

## Configuração do Wi-Fi Direct usando o Xerox® CentreWare® Internet Services

1. No Xerox® CentreWare® Internet Services, clique em **Propriedades** → **Conectividade** → **Protocolos**.
2. Clique em **Wi-Fi Direct™**.
3. Em **Wi-Fi Direct**, selecione **Ligado**.
4. Em Nome do dispositivo, digite um nome para aparecer em uma lista de redes e dispositivos sem fio disponíveis.
5. Em Endereço IP, use o padrão ou digite um novo Endereço IP.
6. Para configurar a impressora como Proprietário do Grupo para um grupo Wi-Fi Direct, similar a um ponto de acesso sem fio, selecione **Ativar**.
7. Insira uma Chave de rede ou use o valor padrão.
8. Para ocultar a Chave de rede, marque a caixa de seleção.
9. Clique em **Aplicar**.

## WSD

Serviços da Web para Dispositivos (WSD) é a tecnologia da Microsoft que fornece um método padrão para localização e uso dos dispositivos conectados em rede. É compatível com os sistemas operacionais Windows Vista, Windows Server 2008 e mais recentes. WSD é um dos muitos protocolos de comunicação compatíveis.

**Nota:** Ao definir as configurações em Propriedades, você será solicitado a inserir o nome de usuário e senha da conta do administrador. Para obter mais informações sobre como fazer login como administrador, consulte [Acesso à conta do administrador do Xerox® CentreWare® Internet Services](#).

## Ativação de WSD usando o Xerox® CentreWare® Internet Services

1. No Xerox® CentreWare® Internet Services, clique em **Propriedades** → **Conectividade** → **Protocolos**.
2. Clique em **WSD**.
3. Em **Protocolo WSD**, selecione **Ativar**.
4. Clique em **Aplicar**.



# AirPrint

AirPrint é um recurso de software que permite a impressão sem driver de dispositivos móveis com base no Apple iOS e Macintosh OS. Impressoras habilitadas por AirPrint permite a impressão diretamente de um toque do Macintosh ou de um iPhone, iPad ou iPod.

## Nota:

- AirPrint e todos os protocolos necessários são ativados por padrão.
- Nem todos os aplicativos iOS suportam a impressão usando AirPrint.
- Os dispositivos sem fio devem se unir à mesma rede sem fio que a impressora. O administrador do sistema pode conectar a impressora por meio de sua interface de rede com fio.
- O dispositivo que envia o trabalho AirPrint deve estar na mesma sub-rede que a impressora. Para permitir que dispositivos executem a impressão de sub-redes diferentes, configure sua rede para passar o tráfego de multicast DNS pelas redes.
- As impressoras ativadas para AirPrint funcionam com todos os modelos iPad, iPhone (3GS ou mais recente) e iPod touch (3ª geração ou mais recente), que estejam executando a versão mais recente de iOS.
- Ao definir as configurações em Propriedades, você será solicitado a inserir o nome de usuário e senha da conta do administrador. Para obter mais informações sobre como fazer login como administrador, consulte [Acesso à conta do administrador do Xerox® CentreWare® Internet Services](#).

## Configuração do AirPrint usando o Xerox® CentreWare® Internet Services

1. No Xerox® CentreWare® Internet Services, clique em **Propriedades** → **Conectividade** → **Protocolos**.
2. Clique em **AirPrint**.
3. Para configurar as configurações SNMP, em **HTTP**, clique em **Editar**. Para obter detalhes, consulte [HTTP](#).
4. Para definir as propriedades SNMP, em **Editar propriedades SNMP**, clique em **Editar**. Para obter detalhes, consulte [IPP](#).
5. Para configurar o **Multicast DNS (Bonjour)**, clique em **Editar**. Para obter detalhes, consulte [TCP/IP](#).
6. Para alterar a configuração de atualização de software, em **Software Upgrades** (Atualizações de software), clique em **Details** (Detalhes).
7. Para adicionar um certificado do dispositivo, em **Certificado digital da máquina**, clique em **Detalhes**.

8. Para definir as configurações do Protocolo, em **Protocolo**, selecione **Ativado**. Defina as configurações necessárias:
  - a. Em **Nome amigável do Bonjour**, clique em **Editar**. Insira as informações necessárias no campo fornecido e clique em **Aplicar**.
  - b. Em **Localização do dispositivo**, clique em **Editar**. Insira as informações necessárias no campo fornecido e clique em **Aplicar**.
  - c. Em **Nome da localização geográfica**, clique em **Editar**. Insira as informações necessárias no campo fornecido e clique em **Aplicar**.
9. Na área Informações opcionais, para verificar os consumíveis, clique em **Detalhes dos suprimentos**.
10. Clique em **Aplicar**.

## SNTP

O SNTP (Simple Network Time Protocol) sincroniza os relógios internos dos computadores em uma conexão de rede.

**Nota:** Ao definir as configurações em Propriedades, você será solicitado a inserir o nome de usuário e senha da conta do administrador. Para obter mais informações sobre como fazer login como administrador, consulte [Acesso à conta do administrador do Xerox® CentreWare® Internet Services](#).

## Configuração de SNTP usando o Xerox® CentreWare® Internet Services

1. No Xerox® CentreWare® Internet Services, clique em **Propriedades** → **Conectividade** → **Protocolos**.
2. Clique em **SNTP**.
3. Em **Protocolo**, selecione **Ativar**.
4. Em **Nome ou Endereço IP**, selecione uma opção.
5. Digite o endereço IP ou nome do no formato apropriado.
6. Em **Enable SNTP Broadcast** (Ativar difusão SNTP), marque a caixa de seleção.
7. Clique em **Aplicar**.

# Mopria

O Mopria é um recurso de software que possibilita aos usuários imprimir de dispositivos móveis, sem precisar de um driver de impressão. O Mopria pode ser utilizado para imprimir do seu dispositivo móvel para impressoras habilitadas com Mopria.

## Nota:

- Somente os dispositivos ativados com Mopria suportam impressão Mopria.
- Assegure-se de ter a versão mais recente do Serviço de Impressão Mopria instalado no seu dispositivo móvel. Você pode obtê-lo gratuitamente para download na loja do Google Play.
- Os dispositivos sem fio devem se unir à mesma rede sem fio que a impressora. O administrador do sistema pode conectar a impressora por meio de sua interface de rede com fio.
- Assegure-se de que o dispositivo que envia o trabalho Mopria esteja na mesma sub-rede que a impressora. Para permitir que dispositivos executem a impressão de sub-redes diferentes, configure sua rede para passar o tráfego de multicast DNS pelas redes.
- O nome e a localização da sua impressora são exibidos em uma lista de impressoras ativadas pelo Mopria nos dispositivos conectados.
- Ao definir as configurações em Propriedades, você será solicitado a inserir o nome de usuário e senha da conta do administrador. Para obter mais informações sobre como fazer login como administrador, consulte [Acesso à conta do administrador do Xerox® CentreWare® Internet Services](#).

## Configuração Mopria usando o Xerox® CentreWare® Internet Services

1. No Xerox® CentreWare® Internet Services, clique em **Propriedades** → **Conectividade** → **Protocolos**.
2. Clique em **Mopria**.
3. Em **Protocolo**, selecione **Ativar**.
4. Clique em **Aplicar**.

# Instalação do software da impressora

A impressora suporta os seguintes sistemas operacionais:

Plataforma	Sistemas operacionais
Windows®	<ul style="list-style-type: none"><li>• Windows® 7 - 10</li><li>• Windows® Server 2008, 2008 R2, 2012, 2012 R2, 2016, 2019</li></ul>
Macintosh®	<ul style="list-style-type: none"><li>• Driver da impressora - Mac OS X 10.9 - 11 Big Sur</li></ul>
Linux	<ul style="list-style-type: none"><li>• Fedora 15 a 26</li><li>• OpenSuSE® 11.2, 11.4, 12.1, 12.2, 12.3, 13.1, 13.2, 42.1, 15.2</li><li>• Ubuntu 11.10, 12.04, 12.10, 13.04, 13.10, 14.04, 14.10, 15.04, 15.10, 16.04, 16.10, 17.04, 17.10, 18.04, 18.10</li><li>• Debian 6, 7, 8, 9</li><li>• Redhat® Enterprise Linux 5, 6, 7</li><li>• SuSE Linux Enterprise Desktop 10, 11, 12</li><li>• Mint 15, 16, 17, 17.1</li></ul>

Depois que você configurar o dispositivo e conectá-lo ao seu computador, deverá instalar o software da impressora e do scanner.

O software necessário para Windows é fornecido no CD entregue com o dispositivo; é possível fazer download de software adicional e dos drivers Macintosh e Linux no site [www.xerox.com/office/B215drivers](http://www.xerox.com/office/B215drivers).

## Instalação de drivers do Windows

O driver da impressora é o software que permite que seu computador se comunique com a impressora. O procedimento para instalar os drivers pode ser diferente dependendo do sistema operacional em uso. Antes de iniciar a instalação, feche todos os aplicativos em execução no computador.

Você pode instalar o software da impressora para uma impressora local, em rede ou sem fio usando o método típico ou personalizado recomendado.

## Instalação de drivers e conexão com uma impressora local

A impressora local é a impressora conectada diretamente ao computador usando um cabo de impressora, como o cabo USB. Se sua impressora estiver conectada a uma rede, consulte [Instalação de drivers e conexão com uma impressora em rede](#).

**Nota:** Se a janela Assistente de novo hardware aparecer durante o procedimento de instalação, selecione **Fechar** ou **Cancelar**.

1. Certifique-se de que a impressora esteja conectada ao seu computador e ligada.
  2. Insira o disco Software and Documentation (Software e Documentação) na unidade apropriada em seu computador. O programa de instalação é iniciado automaticamente.  
Se o programa de instalação não iniciar automaticamente, navegue até a unidade e clique duas vezes no arquivo do programa de instalação **Setup.exe**.
  3. Selecione **Sim** na janela Controle de conta do usuário.
  4. Selecione **Instalar software**. A janela Tipo de conexão da impressora será exibida.
  5. Selecione **Conexão USB** e depois selecione **Avançar**.
  6. Selecione o software a ser instalado ou selecione um tipo de configuração usando o menu:
    - **Recomendado:** esse é o tipo de instalação padrão e é recomendado para a maioria dos usuários. Todos os componentes necessários para operações da impressora são instalados.
    - **Mínimo:** com esta opção, somente os drivers são instalados.
    - **Personalizado:** se você selecionar Personalizar, poderá escolher componentes individuais para instalar.
- Nota:** Ao selecionar uma opção, sua descrição é exibida na parte inferior da tela.
7. Selecione **Opções avançadas** se desejar executar uma das seguintes ações:
    - Alterar o nome da impressora
    - Alterar a impressora padrão
    - Compartilhar a impressora com outros usuários na rede
    - Alterar o caminho de destino para o qual os arquivos do driver e do guia do usuário serão copiados. Clique em **Procurar** para alterar o caminho.
  8. Selecione **Avançar** e siga as instruções do assistente para selecionar e instalar a impressora.
  9. Depois de terminada a instalação, a janela Instalação concluída será exibida.
  10. Selecione **Imprimir uma página de teste** e, então, **Concluir**.

Se sua impressora estiver conectada ao computador, a página *Teste de impressão* será impressa. Se a opção *Impressão de teste* for concluída com êxito, consulte o capítulo [Impressão](#) deste guia. Se a operação de impressão falhar, consulte o capítulo [Solução de problemas](#) deste guia.

## Instalação de drivers e conexão com uma impressora em rede

Ao conectar a impressora em uma rede, é necessário primeiro definir as configurações TCP/IP da impressora. Depois de atribuir e verificar as configurações TCP/IP, você estará pronto para instalar o software em cada computador na rede.

1. Certifique-se de que a impressora esteja conectada ao seu computador e ligada.
  2. Insira o disco Software and Documentation (Software e Documentação) na unidade apropriada em seu computador. O programa de instalação é iniciado automaticamente.  
Se o programa de instalação não iniciar automaticamente, navegue até a unidade e clique duas vezes no arquivo do programa de instalação **Setup.exe**.
  3. Selecione **Sim** na janela Controle de conta do usuário.
  4. Selecione **Instalar software**. A janela Tipo de conexão da impressora será exibida.
  5. Selecione **Conexão de rede** e depois selecione **Avançar**.
  6. Selecione o software a ser instalado ou selecione um tipo de configuração usando o menu:
    - **Recomendado**: esse é o tipo de instalação padrão e é recomendado para a maioria dos usuários. Todos os componentes necessários para operações da impressora são instalados.
    - **Mínimo**: com esta opção, somente os drivers são instalados.
    - **Personalizado**: se você selecionar Personalizar, poderá escolher componentes individuais para instalar.
- Nota:** Ao selecionar uma opção, sua descrição é exibida na parte inferior da tela.
7. Selecione **Opções avançadas** se desejar executar uma das seguintes ações:
    - Alterar o nome da impressora
    - Alterar a impressora padrão
    - Compartilhar a impressora com outros usuários na rede
    - Alterar o caminho de destino para o qual os arquivos do driver e do guia do usuário serão copiados. Clique em **Procurar** para alterar o caminho.
  8. Selecione **Avançar** e siga as instruções do assistente para selecionar e instalar a impressora.
  9. Selecione **OK** para continuar e clique em **Avançar**. A janela Copiando arquivos será exibida, seguida pela janela Instalando o software.
  10. Depois de terminada a instalação, a janela Instalação concluída será exibida.
  11. Selecione **Imprimir uma página de teste** e, então, **Concluir**.

Se a impressora foi conectado à rede com êxito, a página *Impressão de teste* será impressa. Se a opção *Impressão de teste* for concluída com êxito, consulte o capítulo [Impressão](#) deste guia. Se a operação de impressão falhar, consulte o capítulo [Solução de problemas](#) deste guia.

## Instalação de drivers e conexão com uma impressora em rede sem fio

Ao conectar a impressora em uma rede, é necessário primeiro definir as configurações TCP/IP da impressora. Depois de atribuir e verificar as configurações TCP/IP, você estará pronto para instalar o software em cada computador na rede.

Para instalar o software da impressora e conectá-la a uma rede sem fio usando o programa Xerox Easy Wireless Setup, consulte [Utilização do programa Xerox Easy Wireless Setup](#).

1. Certifique-se de que a impressora esteja conectada ao seu computador e ligada.
2. Insira o disco Software and Documentation (Software e Documentação) na unidade apropriada em seu computador. O programa de instalação é iniciado automaticamente.  
Se o programa de instalação não iniciar automaticamente, navegue até a unidade e clique duas vezes no arquivo do programa de instalação **Setup.exe**.
3. Selecione **Sim** na janela Controle de conta do usuário.
4. Selecione **Instalar software**. A janela Tipo de conexão da impressora será exibida.
5. Selecione **Conexão de rede sem fio** e depois selecione **Avançar**.
6. Selecione o software a ser instalado ou selecione um tipo de configuração usando o menu:
  - **Recomendado**: esse é o tipo de instalação padrão e é recomendado para a maioria dos usuários. Todos os componentes necessários para operações da impressora são instalados.
  - **Mínimo**: com esta opção, somente os drivers são instalados.
  - **Personalizado**: se você selecionar Personalizar, poderá escolher componentes individuais para instalar.

**Nota:** Ao selecionar uma opção, sua descrição é exibida na parte inferior da tela.
7. Selecione **Opções avançadas** se desejar executar uma das seguintes ações:
  - Alterar o nome da impressora
  - Alterar a impressora padrão
  - Compartilhar a impressora com outros usuários na rede
  - Alterar o caminho de destino para o qual os arquivos do driver e do guia do usuário serão copiados. Clique em **Procurar** para alterar o caminho.
8. Selecione **Avançar** e siga as instruções do assistente para selecionar e instalar a impressora.
9. Selecione **OK** para continuar e clique em **Avançar**. A janela Copiando arquivos será exibida, seguida pela janela Instalando o software.
10. Depois de terminada a instalação, a janela Instalação concluída será exibida.
11. Selecione **Imprimir uma página de teste** e, então, **Concluir**.

Se a impressora foi conectada à rede sem fio com êxito, a página *Impressão de teste* será impressa. Se a opção *Impressão de teste* for concluída com êxito, consulte o capítulo [Impressão](#) deste guia. Se a operação de impressão falhar, consulte o capítulo [Solução de problemas](#) deste guia.

## Utilização do programa Xerox Easy Wireless Setup

Ao instalar a impressora, use o programa Xerox Easy Wireless Setup que foi instalado automaticamente com o driver de impressão para definir as configurações sem fio.

**Nota:** Verifique se o programa Xerox Easy Wireless Setup foi instalado em seu computador; para obter instruções, consulte [Instalação de drivers e conexão com uma impressora local](#).

1. No computador, clique em Pesquisar e digite **Xerox Easy Wireless Setup**.

2. Conecte a impressora ao computador usando o cabo USB.  
**Nota:** Durante a instalação a impressora precisa ser conectada temporariamente usando o cabo USB.  
**Nota:** Não é possível usar sua impressora em uma rede com e sem fio ao mesmo tempo. Se a impressora estiver conectada à rede no momento com um cabo de Ethernet, desconecte o cabo.
3. Selecione **Avançar**.
4. Depois que a impressora estiver conectada ao computador com o cabo USB, o programa procurará os dados WLAN.
5. Quando a pesquisa for concluída a janela Selecionar rede sem fio será exibida. Selecione sua rede na lista.
6. Siga as instruções do assistente para instalar a impressora.  
A tela Segurança de rede sem fio será exibida.
7. Digite a **Senha da rede** e selecione **Avançar**.
8. Quando a página Configuração sem fio concluída for exibida, selecione **Concluir**.

## Desinstalação dos drivers do Windows

1. No menu **Iniciar**, selecione **Impressoras Xerox** → **Desinstalar o software da impressora Xerox**. A Desinstalar o software da impressora Xerox será exibida.
2. Selecione **Avançar**. A janela Selecione o software será exibida.
3. Selecione os componentes que deseja remover e depois selecione **Avançar**.
4. Quando solicitado para confirmar sua seleção, clique em **Sim**.
5. Depois de o software ser removido, selecione **Concluir**.

## Instalação de drivers Macintosh

É necessário fazer download do pacote de software Macintosh em [www.xerox.com/office/B215drivers](http://www.xerox.com/office/B215drivers) para instalar o software da impressora. Também é fornecido um driver TWAIN para varreduras em computadores Macintosh.

**Nota:** As instruções poderão variar dependendo da versão do sistema operacional.

## Instalação de drivers Macintosh

1. Certifique-se de que a impressora esteja conectada ao seu computador e ligada.
2. No site da Xerox, faça download do pacote .dmg do driver necessário para seu computador.  
**Nota:** Os drivers de impressão, digitalização e fax estão indisponíveis.
3. Para extrair os arquivos e a pasta MAC\_Installer, clique duas vezes no pacote .dmg do driver.
4. Abra a pasta MAC\_Installer e navegue até a pasta **Mac\_Printer** do pacote do driver.
5. Para instalar o driver, clique duas vezes no pacote do driver.  
A janela **Programa de instalação** será aberta.



6. Selecione **Continuar**. Para alterar o destino dos arquivos instalados, clique em **Alterar o local de instalação**. Selecione um local de arquivo e clique em **Continuar**.
7. Selecione **Instalar**.
8. Selecione **Senha do usuário**, insira a senha e clique em **Instalar software**.
9. Leia as informações de consumo de energia e clique em **Continuar**.
10. Clique em **Adicionar impressora**. Selecione a impressora na lista e clique em **Adicionar**.
11. Selecione **Continuar**.  
Siga as instruções no assistente do programa de instalação para instalar a impressora.
12. Depois de a instalação ser concluída, selecione **Fechar**.
13. Para configurar as opções da impressora, selecione a pasta **Aplicações → Preferências do sistema → Impressoras e Scanners**.
14. Se necessário, selecione o sinal de **+** na Lista de impressoras e escolha a impressora ou insira o endereço IP da impressora. Selecione **Adicionar**.

## Desinstalação dos drivers Macintosh

Se o driver da impressora não funcionar corretamente, desinstale-o e instale-o novamente. Siga as etapas abaixo para desinstalar o driver do Macintosh.

1. Certifique-se de que a impressora esteja conectada ao seu computador e ligada.
2. Selecione a pasta **Aplicativos**.
3. Selecione a pasta **Xerox**.
4. Selecione **Desinstalador de software da impressora**.
5. Selecione os programas que deseja desinstalar e selecione **Desinstalar**.
6. Insira sua senha e selecione **OK**.
7. Clique em **Fechar**.

## Instalação de drivers Linux

Para imprimir a partir de uma estação de trabalho Linux, instale um driver de impressão Xerox para Linux ou um driver de impressão CUPS (Common UNIX Printing System). A Xerox recomenda que você instale o Unified Linux Driver para sua impressora.

É possível fazer download do software do driver de impressão necessário para Linux em [www.xerox.com/office/B215drivers](http://www.xerox.com/office/B215drivers).

## Instalação de drivers Linux

1. Certifique-se de que a impressora esteja conectada ao seu computador e ligada.  
É necessário fazer login como *superusuário* (raiz) para instalar o software na impressora. Se você não for um *superusuário*, peça ao administrador do sistema.
2. Quando a janela **Login do administrador** aparecer, digite **root** no campo **Login** e insira a *senha do sistema*.

3. No site da Xerox, faça download do arquivo zip do pacote Unified Linux Driver arquivo para o computador.
4. Selecione o pacote **Unified Linux Driver** e extraia o pacote.
5. Copie o **Unified Linux Driver** (diretório uld) para a área de trabalho
6. Abra uma janela do terminal e navegue até o diretório uld.
7. Para instalar o driver de impressão, digite: **sudo ./install-printer.sh** e pressione **Enter**.
8. Para instalar o driver do scanner, digite: **sudo ./install-scanner.sh** e pressione **Enter**.  
**Nota:** Os drivers da impressora e do scanner podem ser instalados juntos digitando **sudo ./install.sh**.
9. Para acessar as opções e as propriedades de impressão, navegue para **Configurações** → **Dispositivos** → **Impressoras**. Selecione a impressora e defina as configurações necessárias.

## Desinstalação dos drivers Linux

1. Abra uma janela do terminal e navegue até o diretório uld.
2. Para desinstalar a impressora, digite: **sudo ./uninstall-printer.sh** e pressione **Enter**.
3. Para Desinstalar o scanner, digite: **sudo ./uninstall-scanner.sh** e pressione **Enter**.  
**Nota:** A impressora e o scanner podem ser desinstalados juntos digitando **sudo ./uninstall.sh**.

# Configuração dos serviços

Os Serviços são um gateway para os recursos e funções de seu dispositivo. Os Serviços já estão instalados no dispositivo e aparecem na tela principal. Os serviços disponíveis podem ser ocultos ou reorganizados na tela principal usando Xerox® CentreWare® Internet Services.

**Nota:** Ao definir as configurações em Propriedades, você será solicitado a inserir um nome de usuário e senha; para obter informações sobre como fazer login como administrador, consulte [Acesso à conta do administrador do Xerox® CentreWare® Internet Services](#).

## Exibição dos serviços na tela principal

Use as configurações de Exibição para selecionar os serviços a serem exibidos na tela principal. Você pode também selecionar a ordem na qual os serviços serão exibidos.

Para que possa selecionar um serviço para ser exibido na tela de seleção por toque do painel de controle, ative o serviço.

**Nota:** Um serviço padrão é o software ou firmware que o fabricante fornece com o dispositivo.

1. No Xerox® CentreWare® Internet Services, clique em **Propriedades** → **Serviço** → **Exibição**.
2. Selecione os serviços a serem exibidos:
  - Para selecionar todos os serviços na lista para serem exibidos na tela de seleção por toque, clique em **Mostrar tudo**.
  - Para remover todos os serviços da tela de seleção por toque, clique em **Ocultar tudo**.

**Nota:** Quando usar Ocultar tudo, pelo menos um serviço deverá ser selecionado para exibição na tela de seleção por toque do painel de controle, por exemplo, E-mail, Fax, Cópia.

  - Para serviços individuais para serem exibidos na tela de seleção por toque, em **Exibido**, marque a caixa de seleção dos serviços que deseja exibir.
3. Para reorganizar os serviços na tela de seleção por toque do painel de controle, selecione um serviço, clique nos botões de seta **Mover para o topo**, **Mover para cima**, **Mover para baixo** ou **Mover para o final** para mover o serviço para o local necessário.
4. Clique em **Aplicar**.

## Configurações de impressão

### Definição das configurações de impressão usando o Xerox® CentreWare® Internet Services

#### Ativar a página de inicialização do dispositivo

A Página de inicialização fornece informações básicas de rede e configuração da impressora.

1. No Xerox® CentreWare® Internet Services, clique em **Propriedades** → **Serviços**.

2. Clique em **Impressão** → **Página de inicialização do dispositivo**.
3. Para ativar a Página de inicialização, em **Página de inicialização do dispositivo**, selecione **Ativado**.
4. Clique em **Aplicar**.

### Gerenciamento de impressão da folha de identificação

Você pode configurar a impressora para imprimir uma folha de identificação com cada trabalho de impressão. A folha de identificação contém informações que identificam o nome do usuário e do trabalho. É possível configurar essa opção no driver de impressão, no Xerox® CentreWare® Internet Services ou no painel de controle.

**Nota:** Ative a impressão da folha de identificação no driver de impressão, no painel de controle ou no Xerox® CentreWare® Internet Services. Caso contrário, a folha de identificação não é impressa.

1. No Xerox® CentreWare® Internet Services, clique em **Propriedades** → **Serviços**.
2. Clique em **Impressão** → **Folha de identificação**.
3. Em **Configurações da folha de identificação**, para imprimir uma folha de identificação, selecione **Ativado**. Para desligar as folhas de identificação, selecione **Desativado**.
4. Clique em **Aplicar**.

### Ativação da impressão da página de erro

1. No Xerox® CentreWare® Internet Services, clique em **Propriedades** → **Serviços**.
2. Clique em **Impressão** → **Página de erro**.
3. Para imprimir uma página de erro quando um trabalho de impressão falha, em Configurações da página de erro, selecione **Ativado**.
4. Clique em **Aplicar**.

## Definição das configurações de impressão geral

A impressora usa as configurações de impressão padrão em todos os trabalhos de impressão, a menos que você as altere para um trabalho individual. Você pode modificar as configurações de impressão padrão.

1. No Xerox® CentreWare® Internet Services, clique em **Propriedades** → **Serviços**.
2. Clique em **Impressão** → **Geral**.
3. Em **Menu PCL**, para cada opção, selecione as configurações necessárias:
  - Número da fonte
  - Conjunto de símbolos
  - Passo da fonte
  - Altura da fonte
  - Linhas por formulário
  - Término da linha
  - Largura A4
  - Suprimir páginas em branco
  - Tamanho do papel do usuário no fluxo de impressão:
    - **Entrada de alimentação manual**
    - **Bandeja 1**
4. No **Menu Bandeja**, para cada opção, selecione as configurações necessárias:
  - Tamanho do papel na Bandeja 1
  - Tipo do papel na Bandeja 1
  - Tamanho do papel na Entrada de alimentação manual
  - Tipo do papel na Entrada de alimentação manual
5. Em **Menu Configuração**, para cada opção, selecione as configurações necessárias:
  - Orientação
  - Personalidade
  - Tempo de espera de I/O
6. Em **Padrões e políticas**, para cada opção, selecione as configurações necessárias:
  - Impressão em 2 Faces
  - Tipos de papel padrão
  - Tamanho do papel padrão
  - Substituição de papel
7. Clique em **Aplicar**.

## Relatórios de impressão

Sua impressora possui um conjunto de relatórios imprimíveis. Eles incluem informações sobre configuração e fonte, status de suprimentos, catálogo de endereços de fax e muito mais.

1. No Xerox® CentreWare® Internet Services, clique em **Propriedades** → **Serviços**.
2. Clique em **Impressão** → **Relatórios**.

**Nota:** Se você for solicitado a inserir o nome de usuário e a senha da conta do Administrador, consulte [Acesso à conta do administrador do Xerox® CentreWare® Internet Services](#).

As seguintes Opções de relatório são exibidas:

- Relatório de configuração
  - Relatório de uso de suprimentos
  - Lista de fontes PostScript
  - Catálogo de telefones de fax
  - Lista de fontes PCL
  - Imprimir todos os relatórios
3. Para imprimir um relatório, ao lado do nome do relatório, clique em **Imprimir**.

## Configurações de cópia

Se a impressora estiver conectada ao computador por meio de uma conexão de rede com fio ou sem fio, use o Xerox® CentreWare® Internet Services para definir as configurações.

Se a impressora estiver conectada ao computador usando uma conexão de cabo USB, defina as configurações no dispositivo ou usando o Xerox Easy Printer Manager.

**Nota:** Xerox Easy Printer Manager é compatível com Mac OS X 10.9 - macOS 10.14. Para versões macOS posteriores, para configurar o dispositivo, use o Xerox® CentreWare® Internet Services ou as configurações do painel de controle da impressora.

## Definição das configurações de Cópia usando o painel de controle da impressora

### Alteração das configurações de Cópia padrão

1. No painel de controle da impressora, toque em **Dispositivo** → **Padrões do aplicativo** → **Cópia padrão**.
2. Selecione as configurações de cópia padrão necessárias.
3. Toque em ✓ **Confirmar**.
4. Para retornar à tela inicial, pressione o botão **Início**.

## Definição das configurações de Cópia usando o Xerox® CentreWare® Internet Services

### Alteração das configurações de Cópia padrão

A impressora usa as configurações de cópia padrão em todos os trabalhos de cópia, a menos que você as altere para um trabalho individual. Você pode modificar as configurações de cópia padrão.

1. No Xerox® CentreWare® Internet Services, clique em **Propriedades** → **Serviços**.
2. Clique em **Cópia**.
3. Em **Padrões**, clique no ícone de **Lápis**.
4. Selecione a guia apropriada:
  - Para modificar as configurações de cópia, selecione a guia **Configurações de cópia**.
  - Para modificar as configurações de entrada, selecione a guia **Configurações de entrada**.
  - Para modificar as configurações de saída, selecione a guia **Configurações de saída**.
5. Na coluna Padrão, clique em **Editar**.
6. Modifique as configurações conforme necessário.
7. Clique em **Salvar**.
8. Clique em **Fechar**.

## Configurações de e-mail

As configurações de e-mail se aplicam a todos os serviços que usam SMTP, incluindo Internet e Digitalizar para e-mail.

Antes de iniciar:

- Crie uma conta de e-mail para a impressora. A impressora usa esse endereço como o texto padrão no campo De: do e-mail.
- Assegure-se de que você tenha informações sobre conexão para seu provedor de serviço de e-mail (endereço e número da porta do servidor).
- Assegure-se de que tenha as informações de login para a conta de e-mail (nome do usuário ou endereço de e-mail e senha).
- Identifique os requisitos de segurança, como TLS e Criptografia.

### Definição das configurações de E-mail usando o Xerox® CentreWare® Internet Services

Se a impressora estiver conectada ao computador por meio de uma conexão de rede com fio ou sem fio, use o Xerox® CentreWare® Internet Services para definir as configurações de E-mail.

**Nota:** Se a impressora estiver conectada ao computador usando uma conexão de cabo USB, o serviço de e-mail não estará disponível.

#### Definição das configurações do servidor para enviar e-mails (SMTP)

1. No Xerox® CentreWare® Internet Services, clique em **Propriedades** → **Serviços**.
  2. Clique em **E-mail**.
  3. Para acessar as configurações do servidor SMTP, em **Servidor para enviar e-mails (SMTP)**, clique no ícone de **Lápis**.
  4. Para obter informações sobre o Servidor SMTP, conclua as etapas a seguir.
    - a. Para configurar a descoberta automática, em **Auto Discover SMTP Server** (Descoberta automática de servidor SMTP), marque a caixa de seleção ou insira o domínio do servidor SMTP.
- Nota:** Antes de selecionar essa opção, verifique se o recurso é suportado pela rede.
- b. Selecione o Nome ou tipo de Endereço IP.
  - c. Digite o endereço formatado apropriadamente ou o nome do host do seu servidor e altere o número da porta padrão se necessário.
  - d. Em Endereço de e-mail do dispositivo, digite o endereço de e-mail da impressora.
5. Se o servidor SMTP exigir autenticação, em Autenticação SMTP, conclua as etapas a seguir.
    - a. Em Server Requires SMTP Authentication (O servidor requer autenticação SMTP), marque a caixa de seleção.
    - b. Em Credenciais de login, selecione uma opção.
      - **Sistema:** A impressora se autentica usando o Nome de login e a Senha que você configurou nessa página.



- **Usuário autenticado:** Essa opção fica disponível somente quando Autenticação de rede é ativada.
- c. Se você selecionar Sistema, digite o Nome de login e a Senha usados para acessar o servidor. Para atualizar a senha para um Nome de login existente, em Selecione para salvar a nova senha, marque a caixa de seleção.
  6. Em Criptografia da conexão, selecione um protocolo que seu servidor suporta e em Validar certificado do servidor, selecione **Ativar**.
  7. Para definir o tamanho máximo de mensagem para e-mails com anexos, em Tamanho máximo da mensagem (mensagem e e-mail), selecione um tamanho.
  8. Clique em **Aplicar**.
  9. Se solicitado, insira sua senha e clique em **OK**.

### Configurações de recibos de e-mails

1. No Xerox® CentreWare® Internet Services, clique em **Propriedades** → **Serviços**.
2. Clique em **E-mail**.
3. Em **Email Receipts** (Recibos de e-mail), para editar uma configuração, clique no ícone de **Lápis**.
4. Para configurações de leitura e entrega necessárias, clique em **Ativado**.
5. Clique em **Salvar**.

### Definição das configurações do corpo da mensagem/assinatura

1. No Xerox® CentreWare® Internet Services, clique em **Propriedades** → **Serviços**.
2. Clique em **E-mail**.
3. Em Corpo da mensagem/assinatura, para editar uma configuração, clique no ícone de **Lápis**.
4. Para permitir que os usuários modifiquem o texto do corpo da mensagem de e-mail, clique em **Sempre**.
5. Para alterar o texto do corpo da mensagem, edite o texto mostrado na caixa **Corpo da mensagem**.
6. Para adicionar o texto de assinatura, digite o texto na caixa **Assinatura**.
7. Clique em **Salvar**.

### Configuração de From Edit Policies (Políticas de edição De)

1. No Xerox® CentreWare® Internet Services, clique em **Propriedades** → **Serviços**.
2. Clique em **E-mail**.
3. Em **From Edit Policies** (Políticas de edição De), para editar uma configuração, clique no ícone de **Lápis**.
4. Selecione as opções de políticas de edição e nome de exibição necessárias.
5. Clique em **Salvar**.

## Configuração dos padrões de e-mails

1. No Xerox® CentreWare® Internet Services, clique em **Propriedades** → **Serviços**.
2. Clique em **E-mail**.
3. Em **Padrões**, clique no ícone de **Lápis**.
4. Selecione a guia apropriada:
  - Para modificar as configurações de e-mail, selecione a guia **Configurações de e-mail**.
  - Para modificar as configurações de entrada, selecione a guia **Configurações de entrada**.
  - Para modificar as configurações de saída, selecione a guia **Configurações de saída**.
5. Na coluna Padrão, clique em **Editar**.
6. Modifique as configurações conforme necessário.
7. Clique em **Salvar**. Uma janela de confirmação de modificação é exibida, clique em **OK**.
8. Clique em **Fechar**.

## Configurações das políticas do catálogo de endereços

1. No Xerox® CentreWare® Internet Services, clique em **Propriedades** → **Serviços**.
2. Clique em **E-mail**.
3. Em **Address Book Policies** (Políticas do catálogo de endereços), para editar uma configuração, clique no ícone de **Lápis**.
4. Para definir as configurações do Catálogo de endereços armazenadas na impressora, em **Catálogo de endereços do dispositivo**, clique em **Editar**.
5. Para configurar as permissões para o Catálogo de endereços do dispositivo, selecione **Permissões** no menu Catálogo de endereços. Para permitir que os usuários criem ou editem contatos no Catálogo de endereços do dispositivo, no painel de controle da impressora, selecione **Abrir para todos os usuários**.
6. Para permitir que os usuários localizem endereços e-mail no Catálogo de endereços do dispositivo, em **Utilizar catálogo de endereços do dispositivo**, selecione **Sim**. Para ocultar o catálogo de endereços dos usuários, selecione **Não**.
7. Para usar um catálogo de endereços de rede e definir as configurações do servidor LDAP, em **Catálogo de endereços de rede (LDAP)**, clique em **Editar**. Para configurar um servidor LDAP padrão, clique em Adicionar e insira as informações do diretório LDAP. Para obter detalhes, consulte [Servidor LDAP](#).
8. Se um catálogo de endereços de rede LDAP estiver configurado, para permitir que os usuários localizem os endereços de e-mail no Catálogo de endereços de rede, selecione **Sim**. Para ocultar o catálogo de endereços dos usuários, selecione **Não**.
9. Clique em **Salvar**.

## Configuração de segurança de e-mail

1. No Xerox® CentreWare® Internet Services, clique em **Propriedades** → **Serviços**.
2. Clique em **E-mail**.
3. Para editar as configurações de segurança, em **Segurança**, clique no ícone de **Lápis**.
4. Em Configurações de segurança, defina as configurações.
  - a. Em **Ativação de criptografia de e-mail**, selecione uma opção:

- **Desligado:** Use essa opção para desativar a criptografia de e-mail.
  - **Sempre Ligado; não editável pelo usuário:** Use essa opção para impedir que os usuários ativem ou desativem a Criptografia de e-mail no painel de controle.
- b. Em **Algoritmo de criptografia**, selecione o algoritmo usado pelo seu servidor de e-mail.
  5. Em **From Field Display** (Exibição do campo De), selecione uma opção.
  6. Em Políticas do usuário, defina as configurações, conforme necessário.
    - a. Em **"To:" Field Security Options** (Opções de segurança do campo "Para:"), selecione uma política de restrição.
    - b. Em **Restrict to Defined Domains** (Restringir aos domínios definidos), para configurar uma lista de domínios aceitáveis, clique em **Add Domains** (Adicionar domínios).
  7. Para impedir que os usuários autenticados enviem e-mails para outras pessoas, em **Autoenvio automático**, selecione **Ativar**.
  8. Para limpar a Lista de destinatários após concluir o envio de e-mail do trabalho digitalizado, em **Global Policies: Shared Scan Policy** (Políticas globais: Política de digitalização compartilhada), selecione uma opção.
  9. Para importar um certificado, em **Gerenciamento de certificado**, clique em **Importar**.
  10. Para exportar um certificado, em **Gerenciamento de certificado**, clique em **Exportar**.
  11. Para excluir um certificado, selecione-o e clique em **Excluir**.
  12. Clique em **Salvar**.

### Definição das configurações de PDF

1. No Xerox® CentreWare® Internet Services, clique em **Propriedades** → **Serviços**.
2. Clique em **E-mail**.
3. Em **Configurações PDF**, para editar uma configuração, clique no ícone de **Lápis**.
4. Para usar **Capacidade de compactação flate**, clique em **Ativar**.
5. Clique em **Salvar**.

## Configurações de Fax

Você pode usar o recurso de fax para digitalizar um documento e enviá-lo para uma máquina de fax remota. Quando você envia um fax do painel de controle da impressora, a impressora digitaliza o documento e o transmite para uma máquina de fax usando uma linha de telefone dedicada. Para usar o recurso de fax, certifique-se de que a impressora tenha acesso a uma linha telefônica em funcionamento com um número de telefone atribuído a ela.

### Definição das configurações de Fax no painel de controle da impressora

#### Alteração das configurações de Fax padrão

1. No painel de controle da impressora, toque em **Dispositivo** → **Padrões do aplicativo** → **Fax padrão**.
2. Selecione as configurações de fax padrão necessárias.
3. Toque em ✓ **Confirmar**.
4. Para retornar à tela inicial, pressione o botão **Início**.

#### Configurar relatórios de fax

1. No painel de controle da impressora, toque em **Dispositivo** → **Padrões do aplicativo** → **Configuração de Fax**.
2. Toque em **Configurar relatórios de fax**.
3. Selecione as configurações desejadas:
  - Relatório de Atividades
  - Relatório de confirmação
  - Relatório de difusão
4. Toque no **X**.
5. Para retornar à tela inicial, pressione o botão **Início**.

## Padrões de fax enviado

1. No painel de controle da impressora, toque em **Dispositivo** → **Padrões do aplicativo** → **Configuração de Fax**.
2. Toque em **Padrões de fax de saída**.
3. Selecione as configurações desejadas:

Recurso	Descrição
Intervalo de tempo de rediscagem	Se o número que você discou estiver ocupado ou não atender, a impressora rediscará automaticamente o número. Configure o intervalo de tempo entre cada tentativa de rediscagem.
Tentativas de rediscagem automática	Se o número que você discou estiver ocupado ou não atender, a impressora rediscará automaticamente o número. Configure o número de tentativas de rediscagem que a impressora fará antes de cancelar o trabalho.
Números de discagem do prefixo	Se seu sistema de telefonia exigir um prefixo nos números de fax, ative Discagem de prefixo e insira-o usando o teclado da tela de seleção por toque.
Economia de tarifa	Ative essa opção para enviar fax durante os períodos de tarifas econômicas para reduzir os custos de telefone. Depois de ativado, insira uma hora para o dispositivo iniciar o envio de fax.
Enviar texto de cabeçalho	É ilícito enviar uma mensagem de um dispositivo de fax sem o texto de cabeçalho de transmissão adequado. Ative essa opção para incluir o nome do dispositivo, o número de telefone e a data e hora de transmissão, quando enviar um fax.
Modo de correção de erro	Ative essa opção para configurar o dispositivo para corrigir erros. Isso ajuda em áreas com qualidade de linha ruim. O envio de fax nesse modo pode demorar mais tempo.

4. Toque no **X**.
5. Para retornar à tela inicial, pressione o botão **Início**.

## Padrões de fax recebido

1. No painel de controle da impressora, toque em **Dispositivo** → **Padrões do aplicativo** → **Configuração de Fax**.
2. Toque em **Padrões de fax recebido**.
3. Selecione as configurações desejadas:

Recurso	Descrição
Modos de recebimento de chamada	Quando o dispositivo recebe uma chamada de fax, você pode selecionar o dispositivo para atender imediatamente, ou desligar o atendimento automático para permitir que um usuário receba manualmente o fax. Essa opção será útil se você tiver uma linha telefônica compartilhada para chamadas e fax.
Programação de atendimento automático	Você pode configurar o dispositivo para programar o atendimento da chamada de fax para um número de toques especificados. Ative o recurso e insira o número de toques que o dispositivo aguardará antes de atender, usando o teclado da tela de seleção por toque. Essa opção será útil se você tiver uma linha telefônica compartilhada para chamadas e fax.
Rodapé de recebimento	Use esse recurso para permitir que as informações de recebimento de fax sejam impressas na parte inferior da página.
Volume da placa de fax	Use essa opção para alterar o volume do tom de toque de recebimento, dos tons de transmissão e do tom de discagem. Selecione Desligado para que o som fique mudo, ou ajuste o volume para Baixo, Médio ou Alto.
Duplex	Ative essa opção para imprimir os fax recebidos em frente e verso automaticamente.
Prevenção de fax indesejáveis	Se essa opção estiver ativada, somente os números de fax adicionados à lista de fax indesejáveis poderão ser recebidos. Ative a opção e toque em + para adicionar um número de fax. Digite o número de fax usando o teclado da tela de seleção por toque e depois toque em ✓ Confirmar.
Controle de redução	Selecione essa opção para que a impressora ao manusear fax muitos grandes, imprima no papel disponível. Selecione Reduzir para encaixar para reduzir a imagem, ou Descartar parte inferior para cortar a imagem na parte inferior da página.

4. Toque no **X**.
5. Para retornar à tela inicial, pressione o botão **Início**.

## Configurações do assistente de fax

1. No painel de controle da impressora, toque em **Dispositivo** → **Padrões do aplicativo** → **Configuração de Fax**.
2. Toque em **Assistente de Fax**.
3. Siga o assistente na tela e defina as configurações de fax.
  - Inserir o número da linha de fax
  - Inserir o nome da linha de fax
  - Configurar o tipo de discagem
  - Configurar o país

Após concluir o Assistente de configuração de Fax, o dispositivo solicitará uma reinicialização.
4. Toque em **Reiniciar**.

## Definição das configurações de Fax usando o Xerox® CentreWare® Internet Services

Se a impressora estiver conectada ao computador por meio de uma conexão de rede com fio ou sem fio, use o Xerox® CentreWare® para definir as configurações de Fax.

Se a impressora estiver conectada ao computador usando uma conexão de cabo USB, defina as configurações de Fax no dispositivo ou usando o Xerox Easy Printer Manager.

**Nota:** Xerox Easy Printer Manager é compatível com Mac OS X 10.9 - macOS 10.14. Para versões macOS posteriores, para configurar o dispositivo, use o Xerox® CentreWare® Internet Services ou as configurações do painel de controle da impressora.

## Definição das configurações da linha de fax

1. No Xerox® CentreWare® Internet Services, clique em **Propriedades** → **Serviços**
2. Clique em **Fax**.
3. Para definir as configurações da linha de Fax, em **Configurações da linha de Fax**, para editar uma configuração, clique no ícone de **Lápis**.
4. Em **Nome da máquina**, digite um nome para a impressora.
5. Em **Número de Fax**, digite o número da linha.
6. Em **Discagem do prefixo**, digite o prefixo de discagem.
7. Em **Configuração da linha**, selecione uma opção.
8. Selecione o seu país na lista.
9. Clique em **Salvar**.

## Configurações das políticas do catálogo de endereços

1. No Xerox® CentreWare® Internet Services, clique em **Propriedades** → **Serviços**.
2. Clique em **Fax**.
3. Em **Address Book Policies** (Políticas do catálogo de endereços), para editar uma configuração, clique no ícone de **Lápis**.

4. Para definir as configurações do Catálogo de endereços armazenadas na impressora, em **Catálogo de endereços do dispositivo**, clique em **Editar**.
5. Para configurar as permissões para o Catálogo de endereços do dispositivo, selecione **Permissões** no menu Catálogo de endereços. Para permitir que os usuários criem ou editem contatos no Catálogo de endereços do dispositivo, no painel de controle da impressora, selecione **Abrir para todos os usuários**.
6. Para permitir que os usuários localizem endereços e-mail no Catálogo de endereços do dispositivo, em **Utilizar catálogo de endereços do dispositivo**, selecione **Sim**. Para ocultar o catálogo de endereços dos usuários, selecione **Não**.
7. Para usar um catálogo de endereços de rede e definir as configurações do servidor LDAP, em **Catálogo de endereços de rede (LDAP)**, clique em **Editar**. Para configurar um servidor LDAP padrão, clique em Adicionar e insira as informações do diretório LDAP. Para obter detalhes, consulte [Servidor LDAP](#).
8. Se um catálogo de endereços de rede LDAP estiver configurado, para permitir que os usuários localizem os endereços de e-mail no Catálogo de endereços de rede, selecione **Sim**. Para ocultar o catálogo de endereços dos usuários, selecione **Não**.
9. Clique em **Salvar**.



## Configuração das políticas de recebimento/envio de Fax

1. No Xerox® CentreWare® Internet Services, clique em **Propriedades** → **Serviços**
2. Clique em **Fax**.
3. Em **Políticas de recebimento/envio**, para editar uma configuração, clique no ícone de **Lápis**.
4. Para imprimir automaticamente um relatório de recebimento de transmissão, clique em **Ligado**.
5. Em **Políticas de recebimento**, selecione as configurações necessárias:

Função	Descrição
Modo de recebimento	Use essa opção para selecionar se o dispositivo irá atender a chamada de fax imediatamente, ou aguardará um usuário atender a chamada manualmente. Selecione Fax para o dispositivo atender imediatamente ou Tel. para um usuário atender a chamada. Essa opção será útil se você tiver uma linha telefônica compartilhada para chamadas e fax.
Volume do toque	Use essa opção para ajustar o volume do toque. Configure o volume como Desligado, Baixo, Médio ou Alto.
Toque para atender	Essa opção determina o número de vezes que a chamada de fax tocará antes da impressora atender. Configure o número entre 1 e 7.
Prazo para rediscagem	Se o número que você discou estiver ocupado ou não atender, a impressora rediscará automaticamente o número. Configure o intervalo de tempo entre cada tentativa de rediscagem de 1 a 15 minutos.
Contagem da rediscagem	Se o número que você discou estiver ocupado ou não atender, a impressora rediscará automaticamente o número. Configure o número de tentativas de rediscagem que a impressora fará antes de cancelar o trabalho, entre 0 e 13.
Descart. tam.	Selecione para cortar automaticamente os documentos grandes recebidos, para encaixarem no tamanho de papel suportado pela impressora. Insira a quantidade de margem para a impressora cortar, entre 0 e d 30 mm.
Fax em frente e verso	Selecione para ativar a impressão de fax em frente e verso na impressora. Selecione Desligado ou Borda longa.
Redução Rx	Selecione para reduzir automaticamente os documentos grandes recebidos, para encaixarem no tamanho de papel suportado pela impressora.
Gravar o nome de recebimento	Marque a caixa de seleção Gravar nome de recebimento para permitir que a impressora imprima um número de página e a data e hora do recebimento na parte inferior de cada página de um fax recebido.
Recebimento seguro	Talvez você precise impedir que seus fax recebidos sejam acessados por pessoas não autorizadas. No modo Recebimento seguro, todos os fax recebidos vão para a memória até que sejam acessados e liberados para impressão. Uma senha de 4 dígitos pode ser definida para impedir que os fax sejam impressos por usuários não autorizados. Se o modo Recebimento seguro for desativado, todos os fax armazenados na memória serão impressos automaticamente.

Função	Descrição
Senha recepção segura	Use essa opção para inserir uma senha que será usada para liberar fax recebidos na impressora. Insira uma senha numérica de 1–6 caracteres.

6. Em **Políticas de envio**, selecione as configurações necessárias:

Recurso	Descrição
Modo ECM	Selecione ECM para ativar o Modo de correção de erro.
Alto-falante	Use essa opção para ativar ou desativar o alto-falante da impressora.
Confirmação de envio	Imprime uma página de confirmação depois de cada fax enviado/recebido. No menu suspenso Confirmação de fax, selecione Nunca, Sempre ou Com erro.

7. Clique em **Salvar**.

### Configuração de encaminhamento de fax

1. No Xerox® CentreWare® Internet Services, clique em **Propriedades → Serviços**
2. Clique em **Fax**.
3. Em **Encaminhamento**, para editar uma configuração, clique no ícone de **Lápis**.
4. Para encaminhar fax para um número de fax adicional, em **Encaminhar para**, digite o número do fax.
5. Para encaminhar fax enviados, clique em **On Outgoing** (Envio ligado).
6. Para encaminhar fax recebidos, clique em **Recebimento ligado**. Para fax recebidos, para imprimir uma cópia na impressora, clique em **Imprimir cópia local**.
7. Clique em **Salvar**.

### Configuração de segurança de Fax

1. No Xerox® CentreWare® Internet Services, clique em **Propriedades → Serviços**
2. Clique em **Fax**.
3. Em **Segurança**, para editar uma configuração, clique no ícone de **Lápis**.
4. Para limpar a lista de destinatários após enviar um fax, em **Limpar lista de destinatários após conclusão do trabalho**, clique em **Sim**.
5. Clique em **Salvar**.

### Ativação de Fax para PC

1. No Xerox® CentreWare® Internet Services, clique em **Propriedades → Serviços**
2. Clique em **Fax**.
3. Em **Ativação de Fax para PC**, para editar uma configuração, clique no ícone de **Lápis**.

4. Para permitir que um documento seja enviado do PC para a impressora enviar fax para um máquina de fax remota, clique em **Ativar**.
5. Clique em **Salvar**.

## Configurações de Digitalizar para rede

A função Digitalizar para destino permite associar destinos de digitalização aos contatos do catálogo de endereços. Os usuários podem selecionar esses contatos ao digitalizar usando o recurso Digitalizar para rede.

Antes de começar

- Adicione pelo menos um contato ao Catálogo de endereço do dispositivo.
- Adicione destinos de digitalização aos contatos do catálogo de endereços. Em **Add Contact with Scan Path** (Adicionar contato com caminho de digitalização), clique em **Editar** em **Required Settings** (Configurações necessárias). Para obter detalhes, consulte [Catálogo de endereços](#).

Se a impressora estiver conectada ao computador por meio de uma conexão de rede com fio ou sem fio, use o Xerox® CentreWare® Internet Services para definir as configurações de Digitalizar para rede.

**Nota:** Ao definir as configurações em Propriedades, você será solicitado a inserir o nome de usuário e senha da conta do administrador. Para obter mais informações sobre como fazer login como administrador, consulte [Acesso à conta do administrador do Xerox® CentreWare® Internet Services](#).

Se a impressora estiver conectada ao computador usando uma conexão de cabo USB, defina as de Digitalizar para rede no dispositivo ou usando o Xerox Easy Printer Manager.

**Nota:** Xerox Easy Printer Manager é compatível com Mac OS X 10.9 - macOS 10.14. Para versões macOS posteriores, para configurar o dispositivo, use o Xerox® CentreWare® Internet Services ou as configurações do painel de controle da impressora.

## Definição das configurações de Digitalizar para rede usando o Xerox® CentreWare® Internet Services

### Adicionar um caminho de digitalização a um contato do catálogo de endereços

1. No Xerox® CentreWare® Internet Services, clique em **Propriedades** → **Serviços**.
2. Clique em **Digitalizar para rede**.
3. Para adicionar um caminho de digitalização a um contato do catálogo de endereços, em **Add Contact with Scan Path** (Adicionar contato com caminho de digitalização), clique no ícone de Lápis.  
O catálogo de endereços é exibido.
4. Selecione o contato e clique em **Editar**.
5. Clique no ícone (+) **Digitalizar para destino**.
6. Forneça as informações nos campos a seguir:
  - **Apelido:** Digite o nome do destino da digitalização. O apelido é necessário.

- **Protocolo:** Selecione o formato da transferência de arquivo.
- **Tipo de endereço:** Identifique o tipo de endereço de seu computador. Selecione o Endereço IPv4 ou Nome do host e digite as informações necessárias.
- **Caminho do documento:** Insira o caminho e o diretório ou nome da pasta onde os arquivos digitalizados estão armazenados em seu computador.
- **Nome de login:** Insira seu nome de usuário do computador. O Nome de login é necessário.
- **Senha:** Insira sua senha de login do computador.
- **Redigite senha:** Insira sua senha de login novamente.

**Nota:** Se a autenticação for necessária para localizações de digitalização, insira um nome de login e uma senha válidos.

7. Para salvar a nova senha, clique em **Selecione para salvar a nova senha**.
8. Clique em **Salvar**.

### Configurações das políticas do catálogo de endereços

1. No Xerox® CentreWare® Internet Services, clique em **Propriedades** → **Serviços**.
2. Clique em **Digitalizar para rede**.
3. Em **Address Book Policies** (Políticas do catálogo de endereços), para editar uma configuração, clique no ícone de **Lápis**.
4. Para definir as configurações do Catálogo de endereços armazenadas na impressora, em **Catálogo de endereços do dispositivo**, clique em **Editar**.
5. Para configurar as permissões para o Catálogo de endereços do dispositivo, selecione **Permissões** no menu Catálogo de endereços. Para permitir que os usuários criem ou editem contatos no Catálogo de endereços do dispositivo, no painel de controle da impressora, selecione **Abrir para todos os usuários**.
6. Para permitir que os usuários localizem endereços e-mail no Catálogo de endereços do dispositivo, em **Utilizar catálogo de endereços do dispositivo**, selecione **Sim**. Para ocultar o catálogo de endereços dos usuários, selecione **Não**.
7. Clique em **Salvar**.

### Configuração dos padrões de Digitalizar para rede

1. No Xerox® CentreWare® Internet Services, clique em **Propriedades** → **Serviços**.
2. Clique em **Digitalizar para rede**.
3. Em **Padrões**, clique no ícone de **Lápis**.
4. Selecione a guia apropriada:
  - Para modificar as configurações de entrada, selecione a guia **Configurações de entrada**.
  - Para modificar as configurações de saída, selecione a guia **Configurações de saída**.
5. Na coluna Padrão, clique em **Editar**.
6. Modifique as configurações conforme necessário.
7. Clique em **Salvar**. Uma janela de confirmação de modificação é exibida, clique em **OK**.
8. Clique em **Fechar**.

## Configuração do Relatório de confirmação

1. No Xerox® CentreWare® Internet Services, clique em **Propriedades** → **Serviços**.
2. Clique em **Digitalizar para rede**.
3. Em **Relatório de confirmação**, para editar uma configuração, clique no ícone de **Lápis**.
4. Em Relatório de confirmação, selecione uma opção:
  - Ligado
  - Desligado
  - Somente Erro
5. Clique em **Salvar**. Uma janela de confirmação de modificação é exibida, clique em **OK**.

## Definição das configurações de PDF

1. No Xerox® CentreWare® Internet Services, clique em **Propriedades** → **Serviços**.
2. Clique em **Digitalizar para rede**.
3. Em **Configurações PDF**, para editar uma configuração, clique no ícone de **Lápis**.
4. Em Configurações de PDF, selecione uma opção:
5. Em Relatório de confirmação, selecione uma opção:
  - Otimizar e para visualização rápida na Web
  - Capacidade de compactação Flate
6. Clique em **Salvar**. Uma janela de confirmação de modificação é exibida, clique em **OK**.

## Configuração de segurança de Digitalizar para rede

1. No Xerox® CentreWare® Internet Services, clique em **Propriedades** → **Serviços**
2. Clique em **Digitalizar para rede**.
3. Em **Segurança**, para editar uma configuração, clique no ícone de **Lápis**.
4. Para limpar a lista de destinatários após enviar as imagens digitalizadas, em **Limpar lista de destinatários após conclusão do trabalho**, clique em **Sim**.
5. Clique em **Salvar**. Uma janela de confirmação de modificação é exibida, clique em **OK**.

## Configurações de USB

O recurso Digitalizar para USB permite digitalizar um documento e armazenar o arquivo digitalizado em uma unidade flash USB. O recurso Imprimir de USB permite que você imprima um arquivo que está armazenado em uma unidade flash USB.

Para usar o recurso USB, ative as portas USB. Para obter detalhes, consulte [Segurança da porta USB](#).

**Nota:** Ao definir as configurações em Propriedades, você será solicitado a inserir o nome de usuário e senha da conta do administrador. Para obter mais informações sobre como fazer login como administrador, consulte [Acesso à conta do administrador do Xerox® CentreWare® Internet Services](#).

## Definição das configurações de USB usando o Xerox® CentreWare® Internet Services

### Definição das configurações de Digitalizar para USB

1. No Xerox® CentreWare® Internet Services, clique em **Propriedades** → **Serviços**.
2. Clique em **USB**.
3. Para definir as configurações de Digitalizar para USB, em **Padrões**, clique no ícone de **Lápis**.
4. Selecione a guia apropriada:
  - Para modificar as configurações de entrada, selecione a opção **Configurações de entrada de Digitalizar para USB**.
  - Para modificar as configurações de saída, selecione a opção **Configurações de saída de Digitalizar para USB**.
5. Na coluna Padrão, clique em **Editar**.
6. Modifique as configurações conforme necessário.
7. Clique em **Salvar**. Uma janela de confirmação de modificação é exibida, clique em **OK**.
8. Clique em **Fechar**.

### Definição das configurações de Imprimir de USB

1. No Xerox® CentreWare® Internet Services, clique em **Propriedades** → **Serviços**.
2. Clique em **USB**.
3. Para definir as configurações de Imprimir de USB, em **Padrões**, clique no ícone de **Lápis**.
4. Em **Impressão em frente e verso**, na coluna Padrão, clique em **Editar**.
5. Selecione a opção padrão de frente e verso necessária.
6. Clique em **Salvar**. Uma janela de confirmação de modificação é exibida, clique em **OK**.
7. Clique em **Fechar**.

## Configurações de Cópia de Cartão de ID

Você pode usar o serviço Cópia de Cartão de ID para copiar ambos os lados de um cartão de identificação ou documento pequeno em um lado do papel.

**Nota:** Ao definir as configurações em Propriedades, você será solicitado a inserir o nome de usuário e senha da conta do administrador. Para obter mais informações sobre como fazer login como administrador, consulte [Acesso à conta do administrador do Xerox® CentreWare® Internet Services](#).

## Definição das configurações de Cópia de Cartão de ID usando o painel de controle da impressora

### Alteração das configurações padrão de Cópia de Cartão de ID

1. No painel de controle da impressora, toque em **Dispositivo** → **Padrões do aplicativo** → **Cópia de Cartão de ID padrão**.
2. Selecione as configurações de cópia de cartão de ID padrão necessárias.
3. Toque em ✓ **Confirmar**.
4. Para retornar à tela inicial, pressione o botão **Início**.

## Definição das configurações de Cópia de Cartão de ID usando o Xerox® CentreWare® Internet Services

### Alteração das configurações padrão de Cópia de Cartão de ID

1. No Xerox® CentreWare® Internet Services, clique em **Propriedades** → **Serviços**.
2. Clique em **Cópia de Cartão de ID**.
3. Em **Padrões**, clique no ícone de **Lápis**.
4. Modifique as configurações conforme necessário:
  - **Quantidade:** Insira a qualidade padrão necessária.
  - **Clarear/Escurer:** Insira a configuração padrão de clarear ou escurecer a ser usada.
  - **Supressão de fundo:** Defina as configurações padrão a serem usadas para reduzir ou eliminar os fundos escuros.
5. Clique em **Salvar**. Uma janela de confirmação de modificação é exibida, clique em **OK**.
6. Clique em **Fechar**.





# Utilização dos serviços

# 4

Este capítulo inclui:

- Visão geral ..... 118
- Cópia..... 119
- Cópia Cartão ID..... 123
- E-mail..... 124
- Digitalizar para ..... 129
- Fax..... 146
- USB ..... 153
- Dispositivo ..... 155
- Catálogo de endereços ..... 159
- Trabalhos ..... 164

## Visão geral

Os Serviços Xerox são um gateway para os recursos e funções de seu dispositivo. Há Serviços padrão já instalados e exibidos na tela principal. Há também serviços que estão instalados como padrão mas estão ocultos quando o dispositivo é usado pela primeira vez.

Para obter informações sobre a configuração dos serviços e a personalização da tela principal, consulte [Configuração dos serviços](#).

# Cópia

## Visão geral de Cópia



Use Cópia para fazer cópias dos documentos originais colocados no alimentador automático de originais ou no vidro de originais. O dispositivo digitaliza os documentos originais e armazena temporariamente as imagens. Os documentos são impressos com base nas opções selecionadas.

Você pode ajustar as configurações padrão para seus trabalhos de Cópia. Para obter informações sobre como personalizar o serviço de Cópia, consulte [Configurações de cópia](#).

Se a Autenticação foi ativada em seu dispositivo, insira seus detalhes de login para acessar os recursos de Cópia.

## Fazer uma cópia

1. No painel de controle da impressora, pressione o botão **Início**.
2. Coloque os documentos originais:

- Use o vidro de originais para papel ou páginas avulsos que não podem ser alimentados com o alimentador automático de originais. Levante o alimentador de originais e coloque o documento original com a face voltada para baixo no canto superior esquerdo do vidro de originais.

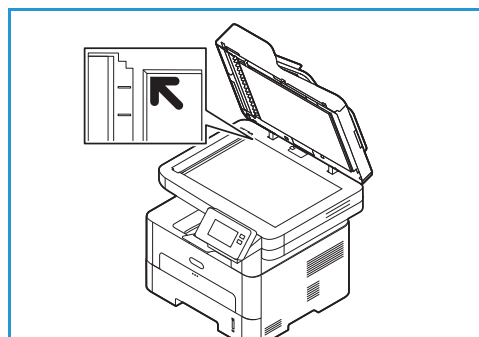

- Para única página ou várias páginas, use o alimentador automático de originais. Remova todos os grampos e cliques de papel das páginas. Insira os documentos originais com a face para cima no alimentador de originais, com a parte superior da página entrando primeiro no alimentador. Ajuste as guias do papel para que correspondam aos documentos originais.

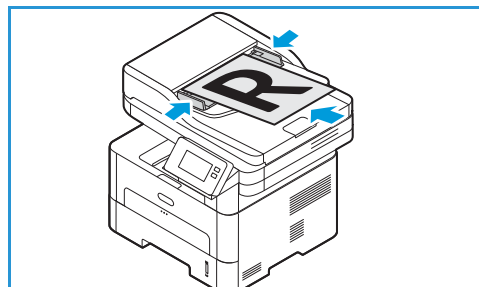

3. Toque em **Cópia**.
4. Para inserir o número de cópias necessário, toque nos botões de quantidade **+** ou **-**. Para usar o teclado da tela de seleção por toque para inserir o número de cópias, toque na quantidade e depois toque nos números necessários. Para corrigir o número de cópias inserido, toque no botão **X**. Toque em **✓ Confirmar**.

5. Ajuste as configurações de cópia conforme necessário.  
Para obter detalhes sobre todos os recursos disponíveis, consulte [Opções de Cópia](#).  
**Nota:** Use a função de rolagem para acessar todas as telas do recurso.
6. Toque em **Iniciar**. Se você colocou documentos no alimentador automático de originais, a digitalização continuará até que o alimentador fique vazio.
7. Para retornar à tela inicial, pressione o botão **Início**.

## Utilização da opção várias em 1

Essa função é usada para copiar dois ou mais documentos, em um tamanho reduzido, em uma única folha de papel. É ideal para criar folhetos, esboços ou documentos usados para a finalidade de arquivamento.

**Nota:** Os originais devem ser colocados no alimentador automático de originais ao usar a função.

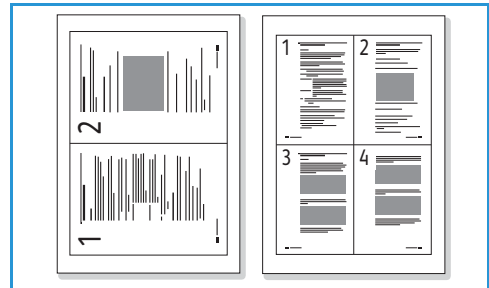

1. No painel de controle da impressora, pressione o botão **Copiar**.
2. Coloque os documentos originais no alimentador automático de originais.
3. Para inserir o número de cópias necessário, toque nos botões de quantidade **+** ou **-**.  
Para usar o teclado da tela de seleção por toque para inserir o número de cópias, toque na quantidade e depois toque nos números necessários. Para corrigir o número de cópias inserido, toque no botão **X**. Toque em **✓ Confirmar**.
4. Toque em **Várias em 1** e selecione a opção necessária:
  - **Normal:** Copia um original em uma folha de papel.
  - **2 em 1:** Copia dois originais separados em uma folha de papel.
  - **4 em 1:** Copia quatro originais separados em uma folha de papel.
5. Ajuste as configurações de cópia conforme necessário.  
Para obter detalhes sobre todos os recursos disponíveis, consulte [Opções de Cópia](#).  
**Nota:** Use a função de rolagem para acessar todas as telas do recurso.
6. Toque em **Iniciar**. Se você colocou documentos no alimentador automático de originais, a digitalização continuará até que o alimentador fique vazio.
7. Para retornar à tela inicial, pressione o botão **Início**.

O dispositivo imprime várias imagens em uma folha de papel.

## Opções de Cópia

Seu dispositivo fornece as opções a seguir para personalizar seus trabalhos de cópia. Para obter informações sobre como alterar as configurações de Cópia padrão, consulte [Configurações de cópia](#).

**Nota:** Algumas opções podem estar indisponíveis dependendo da configuração de sua impressora.

Função	Descrição	Opções
<b>Cópia em frente e verso</b>	Use as opções de Cópia em frente e verso para especificar saída em 1 face ou frente e verso.	<ul style="list-style-type: none"> <li>• <b>1→ 1 face:</b> Use esta opção para originais de uma face e cópias de uma face.</li> <li>• <b>1→ 2 faces:</b> Use esta opção para originais de uma face e cópias de duas faces.</li> <li>• <b>1→ 2 faces, girar face 2:</b> Esta opção gera cópias em duas faces a partir de originais de uma face e gira a segunda face em 180 graus. Use essa opção para criar documentos que podem ser lidos no formato cabeçalho x rodapé, por exemplo, um calendário.</li> </ul>
<b>Redução / Ampliação</b>	Os originais podem ser reduzidos ou ampliados entre 25 % e 400 %.	<ul style="list-style-type: none"> <li>• <b>100 %:</b> Produz uma imagem nas cópias do mesmo tamanho que a imagem do original.</li> <li>• <b>Pré-ajustes:</b> As nove porcentagens mais comuns de redução e ampliação são fornecidas como opções predefinidas. Essas opções de pré-ajuste podem ser personalizadas pelo Administrador do sistema ou da impressora para atender às necessidades individuais.</li> <li>• <b>Ajuste automático:</b> Reduz ou amplia a imagem nas cópias com base no tamanho do original e no tamanho do papel de saída selecionado.</li> <li>• <b>Personalizado.</b> Use o teclado ou as setas para cima/para baixo para inserir a porcentagem desejada.</li> </ul>
<b>Tamanho do original</b>	Permite especificar o tamanho da imagem a ser digitalizada.	<ul style="list-style-type: none"> <li>• <b>A4 (210x297mm)</b></li> <li>• <b>A5 (148x210mm)</b></li> <li>• <b>B5 (182x257mm)</b></li> <li>• <b>Executivo (7,25 x 10,5 pol.)</b></li> <li>• <b>Carta (8,5x11 pol.)</b></li> <li>• <b>Ofício II</b> (disponível somente quando um original encontra-se no ADF)</li> <li>• <b>Ofício I</b>(disponível somente quando um original encontra-se no ADF)</li> <li>• <b>Personalizado:</b> use esta opção para inserir uma imagem de tamanho personalizado.</li> </ul>

Função	Descrição	Opções
<b>Clarear/Esclarecer</b>	Ajusta a claridade ou escurecimento da saída.	<ul style="list-style-type: none"> <li>• <b>Clarear:</b> Para clarear a imagem, toque nas configurações à esquerda da escala. Funciona bem com originais escuros.</li> <li>• <b>Normal:</b> Essa configuração funciona bem com originais padrão impressos ou digitados.</li> <li>• <b>Esclarecer:</b> Para esclarecer a imagem, toque nas configurações à direita da escala. Funciona bem com impressão clara.</li> </ul>
<b>Supressão de fundo</b>	Use para imprimir uma imagem sem seu segundo plano. Esse recurso reduz ou elimina o fundo escuro resultante da digitalização de originais em papel colorido ou jornal.	<ul style="list-style-type: none"> <li>• <b>Desligado:</b> Selecione se o ajuste de segundo plano não for necessário.</li> <li>• <b>Automática:</b> Selecione para otimizar o segundo plano.</li> <li>• <b>Aprimorado:</b> Selecione um número mais alto para um fundo mais vívido.</li> <li>• <b>Apagar:</b> Selecione um número mais alto para um fundo mais claro.</li> </ul>
<b>Tipo de original</b>	A configuração Tipo de original é usada para melhorar a qualidade da imagem selecionando o tipo de documento dos originais.	<ul style="list-style-type: none"> <li>• <b>Texto:</b> Use para originais contendo principalmente texto.</li> <li>• <b>Texto/foto:</b> Use para originais com texto e fotografias mistos.</li> <li>• <b>Foto:</b> Use quando os originais forem fotografias.</li> </ul>
<b>Várias em uma</b>	Essa opção é usada para copiar vários documentos em uma única folha de papel.	<ul style="list-style-type: none"> <li>• <b>Normal:</b> selecione essa opção para corresponder o layout dos originais.</li> <li>• <b>2 em 1:</b> essa função é usada para copiar dois documentos, em um tamanho reduzido, em uma única folha de papel.</li> <li>• <b>4 em 1:</b> essa função é usada para copiar quatro documentos, em um tamanho reduzido, em uma única folha de papel.</li> </ul>
<b>Alceamento</b>	Coloca as páginas impressas em ordem.	<ul style="list-style-type: none"> <li>• <b>Ligado:</b> Define a sequência de páginas para impressão.</li> <li>• <b>Desligado:</b> Selecione se alceamento não for necessário.</li> </ul>

# Cópia Cartão ID

## Visão geral de Cópia de Cartão de ID



Você pode usar o serviço Cópia de Cartão de ID para copiar ambos os lados de um cartão de identificação ou documento pequeno em um lado do papel. Para copiar o cartão, coloque cada face no papel no canto superior esquerdo do vidro de originais. A impressora armazena ambas as faces do documento e as imprime lado a lado no papel.

Você pode ajustar as configurações padrão para seus trabalhos de Cópia de Cartão de ID. Para obter informações sobre como personalizar o serviço de Cópia de Cartão de ID, consulte [Configurações de Cópia de Cartão de ID](#).

## Cópia de Cartão de ID

1. No painel de controle da impressora, pressione o botão **Início**.
2. Levante a tampa do alimentador automático de originais e coloque o documento original no canto superior esquerdo do vidro de originais.
3. Toque em **Cópia de cartão de identificação**.
4. Para inserir o número de cópias necessário, toque em **Quantidade** e toque nos números necessários. Para corrigir o número de cópias inserido, toque no botão **X**. Toque em **✓ Confirmar**.
5. Ajuste as configurações conforme necessário:
  - **Clarear/Escurer:** Use para ajustar a claridade ou escurecimento da saída. Toque no nível necessário e depois toque em **✓ Confirmar**.
  - **Supressão de fundo:** Use para reduzir ou eliminar o fundo escuro resultante da digitalização de originais em papel colorido ou jornal. Toque em **Desligado, Automático, Aprimorado** ou **Apagar** e depois toque em **✓ Confirmar**.

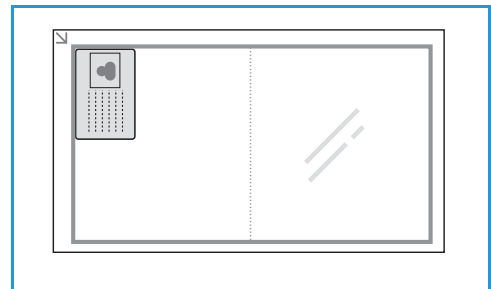

**Nota:** Use a função de rolagem para acessar todas as telas do recurso.

6. Toque em **Digitalizar**.
7. Quando terminar a digitalização, levante o alimentador automático de originais. Vire o documento original e coloque-o no canto superior esquerdo do vidro de originais.
8. Para digitalizar a segunda face do documento original e imprimir as cópias, toque em **Digitalizar**.
9. Para retornar à tela inicial, pressione o botão **Início**.

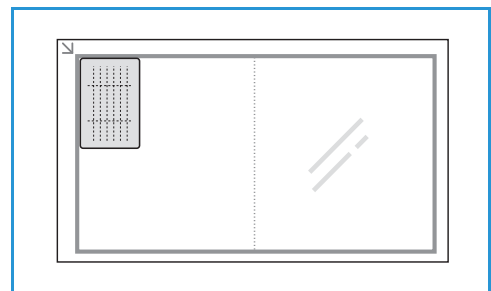

O dispositivo imprime as duas faces do original em uma folha de papel.

# E-mail

## Visão geral de E-mail



Você pode usar o serviço E-mail para digitalizar imagens e anexá-las a um e-mail. Você pode especificar o formato do anexo e as imagens podem ser digitalizadas em cores, tons de cinza ou preto e branco.

As imagens digitalizadas podem ser enviadas para um endereço de e-mail individual ou um grupo predefinido de endereços de e-mail. Endereços de e-mail individuais e em grupo são configurados no Catálogo de endereços do dispositivo antes de usar a função E-mail. Para obter detalhes sobre como usar e editar o Catálogo de endereços do dispositivo, consulte [Catálogo de endereços](#).

O serviço E-mail também pode ser configurado para funcionar com um Catálogo de endereços de rede. Para obter detalhes a configuração de um Catálogo de endereços de rede, consulte [Configurações de e-mail](#).

Antes de usar E-mail, defina e configure o serviço E-mail na impressora. Para obter detalhes, consulte [Configurações de e-mail](#).

## Envio de uma imagem digitalizada em um e-mail

1. No painel de controle da impressora, pressione o botão **Início**.
2. Coloque os documentos originais:
  - Use o vidro de originais para papel ou páginas avulsos que não podem ser alimentados com o alimentador automático de originais. Levante o alimentador de originais e coloque o documento original com a face voltada para baixo no canto superior esquerdo do vidro de originais.

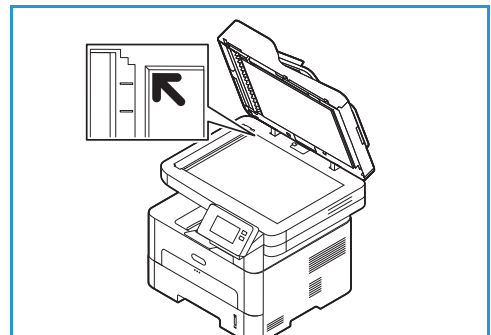

- Para única página ou várias páginas, use o alimentador automático de originais. Remova todos os grampos e cliques de papel das páginas. Insira os documentos originais com a face para cima no alimentador de originais, com a parte superior da página entrando primeiro no alimentador. Ajuste as guias do papel para que correspondam aos documentos originais.

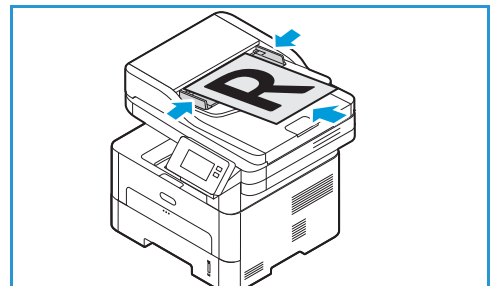



3. Toque em **E-mail**.
4. Insira os destinatários:
  - Para inserir o endereço de e-mail manualmente, toque em **Inserir manualmente**. Digite o endereço de e-mail do destinatário usando o teclado da tela de seleção por toque e depois toque em **✓ Confirmar**.
  - Para selecionar um contato ou grupo no Catálogo de endereços, toque em **Catálogo de endereços** e depois toque em **Contato** ou **Grupo**. Selecione um destinatário ou grupo na lista.

**Nota:** Para obter informações sobre como usar a função de pesquisa do Catálogo de endereços, consulte [Pesquisa no catálogo de endereços](#).

- Para adicionar mais destinatários, toque em **+ Adicionar destinatário** e insira o endereço de e-mail manualmente ou selecione um contato ou grupo no Catálogo de endereços.

**Nota:** Para obter detalhes sobre como usar o Catálogo de endereços e gerenciar e criar contatos, consulte [Catálogo de endereços](#).

- Para especificar as opções **Para**, **Cc** ou **Bcc** para um destinatário, toque no endereço do destinatário na lista e depois toque em uma opção. Para visualizar o cartão de contato de um destinatário, toque em **Visualizar detalhes**. Para remover um contato da lista de destinatários, toque no ícone de **Lixeira**.
5. Ajuste as configurações de e-mail, conforme necessário:
    - Para salvar o documento digitalizado com um nome de arquivo específico, toque no ícone de clipe de papel do nome do arquivo anexo, insira um novo nome usando o teclado da tela de seleção por toque e toque em **✓ Confirmar**.
    - Para salvar o documento digitalizado com um formato de arquivo específico, toque no formato do arquivo anexo e selecione o formato desejado.

Para obter detalhes sobre todos os recursos disponíveis, consulte [Opções de e-mail](#).

**Nota:** Use a função de rolagem para acessar todas as telas do recurso.

6. Para iniciar a digitalização, toque em **Enviar**. Se você colocou documentos no alimentador automático de originais, a digitalização continuará até que o alimentador fique vazio.
7. Para retornar à tela inicial, pressione o botão **Início**.

## Opções de e-mail

O dispositivo fornece as opções a seguir para personalizar seus trabalhos de E-mail. Para obter informações sobre como alterar as configurações de E-mail padrão, consulte [Configurações de e-mail](#).

**Nota:** Algumas opções podem estar indisponíveis dependendo da configuração de sua impressora.

Função	Descrição	Opções
<b>Formato de arquivo</b>	Determina o tipo do arquivo criado e pode ser alterado temporariamente para o trabalho atual.	<ul style="list-style-type: none"> <li>• <b>.pdf:</b> Permite aos visualizadores com o software correto visualizar, imprimir ou editar o arquivo eletrônico, independente da plataforma.</li> <li>• <b>.tif (Várias páginas):</b> Produz um único arquivo TIFF contendo diversas páginas de imagens digitalizadas. É necessário um software mais especializado para abrir esse tipo de formato de arquivo.</li> <li>• <b>.tif (1 arquivo por página):</b> Gera um arquivo gráfico que pode ser aberto por diversos pacotes de software gráficos em várias plataformas. Um arquivo separado é produzido para cada imagem digitalizada.</li> <li>• <b>.jpg (1 arquivo por página):</b> Gera um arquivo gráfico comprimido que pode ser aberto por diversos pacotes de software gráficos em várias plataformas. Um arquivo separado é produzido para cada imagem digitalizada.</li> </ul>
<b>Nome do Arquivo</b>	Use a opção Nome do arquivo para especificar um nome para o arquivo que contém as imagens digitalizadas.	O sistema gerará um nome de arquivo padrão. Para inserir um nome de arquivo específico, usando o teclado, digite um nome de arquivo.
<b>Cor da saída</b>	Selecione saída em preto e branco, escala de cinza ou colorida.	<ul style="list-style-type: none"> <li>• <b>Cores:</b> use para selecionar a saída em cores de seu original.</li> <li>• <b>Tons de cinza:</b> use se a saída tiver que ter tons de cinza.</li> <li>• <b>Preto e branco:</b> use para selecionar a saída em preto e branco independentemente da cor do original.</li> </ul>
<b>Tipo do Original</b>	Use para melhorar a qualidade da imagem selecionando o tipo de documento dos originais.	<ul style="list-style-type: none"> <li>• <b>Texto:</b> use para originais que contêm principalmente texto.</li> <li>• <b>Texto e foto:</b> use para originais com texto e fotos misturados.</li> <li>• <b>Foto:</b> use quando os originais forem fotos.</li> </ul>

Função	Descrição	Opções
<b>Clarear/Esclarecer</b>	Ajusta a claridade ou escurecimento da saída.	<ul style="list-style-type: none"> <li>• <b>Clarear:</b> Para clarear a imagem, toque nas configurações à esquerda da escala. Funciona bem com originais escuros.</li> <li>• <b>Normal:</b> Essa configuração funciona bem com originais padrão impressos ou digitados.</li> <li>• <b>Esclarecer:</b> Para escurecer a imagem, toque nas configurações à direita da escala. Funciona bem com impressão clara.</li> </ul>
<b>Resolução</b>	Especifica o visual das imagens digitalizadas. Uma resolução mais alta produz uma imagem de qualidade melhor. Uma resolução mais baixa reduz o tempo de comunicação ao enviar o arquivo pela rede.	<ul style="list-style-type: none"> <li>• <b>72 dpi:</b> Esta configuração é somente para visualização na tela. Se você imprimir a imagem, ela poderá parecer granulada.</li> <li>• <b>100 dpi:</b> Recomendado para documentos de texto de baixa qualidade ou se um pequeno tamanho de arquivo for necessário.</li> <li>• <b>200 dpi:</b> Recomendado para documentos de texto ou gravuras de qualidade média. Não gera a melhor qualidade de imagem possível para fotos e imagens gráficas.</li> <li>• <b>300 dpi:</b> Recomendado para documentos de texto de alta qualidade que deverão passar por aplicativos OCR (reconhecimento óptico de caractere). Também recomendado para gravura de alta qualidade ou fotos e gráficos de média qualidade.</li> <li>• <b>400 dpi:</b> Recomendado para documentos originais que têm linhas finas, tamanhos de fonte pequenos ou ampliação de imagem.</li> <li>• <b>600 dpi:</b> Projetado para impressão de qualidade comercial. Essa opção produzirá um tamanho de arquivo grande e poderá demorar mais para ser transmitido por uma rede.</li> </ul>
<b>Supressão de fundo</b>	Este recurso reduz ou elimina o fundo escuro resultante da digitalização de originais em papel colorido ou jornal.	<ul style="list-style-type: none"> <li>• <b>Desligado:</b> Selecione se não for necessário usar Ajustar de fundo.</li> <li>• <b>Auto:</b> Selecione para otimizar o fundo.</li> <li>• <b>Aprimorado:</b> Selecione um número mais alto para um fundo mais vívido.</li> <li>• <b>Apagar:</b> Selecione um número mais alto para um fundo mais claro.</li> </ul>

Função	Descrição	Opções
<b>Tamanho do original</b>	Permite especificar o tamanho da imagem a ser digitalizada.	<ul style="list-style-type: none"> <li>• <b>A4 (210x297mm)</b></li> <li>• <b>A5 (148x210mm)</b></li> <li>• <b>B5 (182x257mm)</b></li> <li>• <b>Executivo (7,25 x 10,5 pol.)</b></li> <li>• <b>Carta (8,5x11 pol.)</b></li> <li>• <b>Ofício II</b> (disponível somente quando um original encontra-se no ADF)</li> <li>• <b>Ofício I</b>(disponível somente quando um original encontra-se no ADF)</li> <li>• <b>Personalizado:</b> use esta opção para inserir uma imagem de tamanho personalizado.</li> </ul>
<b>De</b>	<p>Para incluir um endereço de e-mail para o qual o destinatário irá responder, use a opção De.</p> <p><b>Nota:</b> Essa opção pode ser ativada ou desativa.</p>	Para incluir um endereço de e-mail De, usando o teclado, insira o endereço de e-mail do remetente.

# Digitalizar para

## Visão geral de digitalização

A opção Digitalização para permite que os usuários criem uma versão digital de um documento físico que pode ser enviado para um computador pela rede ou por conexão USB. Os documentos originais podem ser digitalizados em cores, tons de cinza ou preto e branco, e o arquivo digital pode então ser enviado para um destino específico.

Antes de iniciar o processo de digitalização, certifique-se que o dispositivo tenha sido configurado para a função de digitalização durante a instalação. Para obter instruções sobre a instalação e configuração da função de digitalização, consulte [Configurações de Digitalizar para rede](#).

Os serviços Digitalizar para podem ser configurados para digitalizar para destinos em ambientes dos sistemas operacionais Windows, Macintosh ou Linux. Para obter informações sobre como definir as configurações de digitalização, consulte [Instalação e configuração](#).

Os serviços Digitalizar para a seguir podem ser configurados e acessados da tela principal:

- **Digitalizar para o PC:** Você pode digitalizar um documento para um computador conectado diretamente ao dispositivo usando uma conexão de cabo USB ou um computador em rede. Para digitalizar para um computador local ou em rede, consulte [Digitalização para um computador local ou em rede](#).
- **Digitalizar para rede:** Use essa opção para digitalizar uma imagem e enviá-la para uma pasta compartilhada em um servidor SMB ou servidor FTP. O caminho do destino é adicionado como Digitalizar para destino, para um contato no Catálogo de endereços. Para digitalizar para uma pasta SMB compartilhada, consulte [Digitalização para uma Pasta SMB compartilhada ou um Servidor FTP](#).
- **Digitalizar para WSD (Serviços da Web para dispositivos):** O recurso Digitalizar para WSD permite aos usuários criar uma versão digital de um documento impresso que pode ser enviado para aplicativos ou computadores que suportam os Serviços da Web para Dispositivos da Microsoft. O processo de WSD inicia uma digitalização e encaminha-a para o endereço designado pelo evento do Windows, do computador ou da impressora. Para digitalizar para WSD, consulte [Digitalizar para WSD](#).

**Nota:** Algumas opções podem estar indisponíveis dependendo da configuração da digitalização.

Você pode também enviar imagens digitalizadas para um endereço de e-mail e digitalizar e imprimir imagens para e de uma unidade flash USB. Para obter detalhes sobre digitalização e envio de uma imagem para um endereço de e-mail, consulte [E-mail](#). Para obter informações sobre como armazenar e imprimir arquivos usando uma unidade USB, consulte [USB](#).

Você pode ajustar as configurações padrão para trabalhos de Digitalização. Para obter informações sobre como personalizar as configurações de digitalização, consulte [Configurações de Digitalizar para rede](#).

## Métodos de digitalização

Seu dispositivo oferece as formas a seguir de digitalizar uma imagem usando uma conexão local:

- **TWAIN:** Os drivers TWAIN lidam com a comunicação entre o software do computador e o dispositivo de digitalização. Essa função pode ser usada através de uma conexão local ou uma conexão de rede em diversos sistemas operacionais.
- **WIA (Windows Image Acquisition):** Para usar esse recurso, seu computador precisa estar conectado à impressora por cabo USB e estar executando o Windows Vista ou Windows 7, 8 ou 10.

Para obter informações sobre como digitalizar usando TWAIN e WIA, consulte [Digitalizar usando TWAIN e WIA](#).

## Digitalizar para PC

### Visão geral de Digitalizar para PC



O serviço Digitalizar para PC permite que os usuários criem uma versão digital de um documento físico que pode ser enviado para um computador pela rede ou por conexão USB. O documento pode ser digitalizado em cores, escala de cinza ou preto e branco, e o arquivo digital pode então ser enviado para um destino específico.

Você pode digitalizar um documento para um computador conectado ao dispositivo de duas maneiras:

- **Conexão USB:** Para digitalizar para um computador conectado diretamente ao dispositivo, use uma conexão de cabo USB.
- **Conectividade de rede:** Para digitalizar para um computador na rede, a impressora deve estar instalada na mesma rede que o computador.

Você pode ajustar as configurações padrão para trabalhos de Digitalização. Para obter informações sobre como personalizar as configurações de digitalização, consulte [Configurações de Digitalizar para rede](#).

Antes de iniciar o processo de digitalização, certifique-se de que a impressora tenha sido configurada para a função de digitalização durante a instalação. Para obter instruções sobre a instalação e configuração da função de digitalização, consulte [Configurações de Digitalizar para rede](#).

Para digitalização no Windows e Macintosh, é necessário primeiro instalar o driver de impressão com o Xerox Easy Printer Manager no computador antes de usar.

**Nota:**

- Se você não configurou a digitalização no Easy Printer Manager no computador, este não aparecerá como destino no serviço Digitalizar para PC.
- Xerox Easy Printer Manager é compatível com Mac OS X 10.9 - macOS 10.14. Para versões macOS posteriores, para digitalização, use o programa Impressoras e Scanners ou um aplicativo como Image Capture (captura de imagem). Para obter detalhes, consulte [Digitalização no Macintosh](#).

## Digitalização para um computador local ou em rede

1. No painel de controle da impressora, pressione o botão **Início**.
2. Coloque os documentos originais:

- Use o vidro de originais para papel ou páginas avulsos que não podem ser alimentados com o alimentador automático de originais. Levante o alimentador de originais e coloque o documento original com a face voltada para baixo no canto superior esquerdo do vidro de originais.

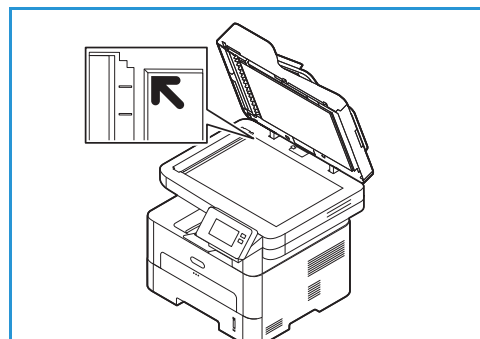

- Para única página ou várias páginas, use o alimentador automático de originais. Remova todos os grampos e cliques de papel das páginas. Insira os documentos originais com a face para cima no alimentador de originais, com a parte superior da página entrando primeiro no alimentador. Ajuste as guias do papel para que correspondam aos documentos originais.

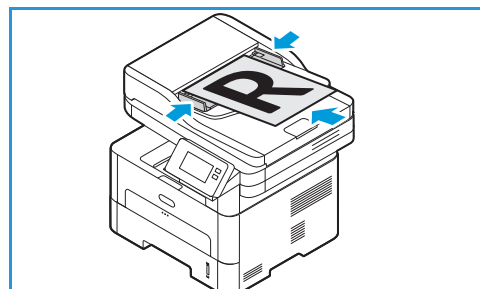

3. Toque em **Digitalizar para PC**.  
Uma lista de computadores disponíveis é exibida.
4. Toque no computador de destino necessário.
5. Ajuste as configurações de digitalização conforme necessário:
  - Para salvar o documento digitalizado com um nome de arquivo específico, toque no ícone de clipe de papel do nome do arquivo anexo, insira um novo nome usando o teclado da tela de seleção por toque e toque em **✓ Confirmar**.
  - Para salvar o documento digitalizado com um formato de arquivo específico, toque no formato do arquivo anexo e selecione o formato desejado.

Para obter detalhes sobre todos os recursos disponíveis, consulte [Opções de digitalização](#).

**Nota:** Use a função de rolagem para acessar todas as telas do recurso.

6. Toque em **Digitalizar**.

O dispositivo inicia a digitalização do original.

Ao digitalizar no vidro de originais, para digitalizar outra página, toque em **Sim**. Coloque um original e toque em **Digitalizar**. Caso contrário, toque em **Não**.

As imagens são digitalizadas e enviadas ao destino selecionado para o trabalho.

7. Para retornar à tela inicial, pressione o botão **Início**.

## Digitalizar para PC usando o Xerox Easy Printer Manager

O Xerox Easy Printer Manager está disponível para os sistemas operacionais Windows e Macintosh e, de modo conveniente, combina as configurações do dispositivo e o uso de funções como digitalização, fax e impressão.

**Nota:** Xerox Easy Printer Manager é compatível com Mac OS X 10.9 - macOS 10.14. Para versões macOS posteriores, para digitalização, use o programa Impressoras e Scanners ou um aplicativo como Image Capture (captura de imagem). Para obter detalhes, consulte [Digitalização no Macintosh](#).

1. Na impressora, coloque os originais com a face para cima no alimentador automático de originais ou coloque um único original com a face para baixo no vidro de originais.
2. No computador, abra **Xerox Easy Printer Manager**.
3. Clique no menu **Impressora** e, na lista, selecione a impressora necessária.
4. Na parte superior da janela do Xerox Easy Printer Manager, selecione **Configurações avançadas** ou **Configurações da máquina**.
5. Clique em **Configurações de Digitalização para PC**. A tela Configurações de Digitalização para PC aparecerá.
6. Em **Ativação de digitalização**, selecione **Ativar**.
7. Selecione os recursos de digitalização necessários:
  - **Modo de cor** ou **Cor de saída**: Selecione saída em preto e branco, escala de cinza ou colorida.
  - **Resolução**: Especifica o visual das imagens digitalizadas. Uma resolução mais alta produz uma imagem de qualidade melhor. Uma resolução mais baixa reduz o tempo de comunicação ao enviar o arquivo pela rede.
  - **Tamanho da digitalização** ou **Tamanho do original**: Permite especificar o tamanho da imagem a ser digitalizada.
  - **Tipo do original**: Use para melhorar a qualidade da imagem selecionando o tipo de documento dos originais.
  - **Escurecimento** ou **Clarear/escurecer**: Ajusta a claridade ou escurecimento da saída.
8. Selecione as Configurações do arquivo:
  - **Salvar em**: Navegue até o local em que você deseja salvar o arquivo digitalizado.
  - **Formato de arquivo**: Determina o tipo de arquivo criado.
  - **Idioma do OCR**: Se for digitalizar para um formato compatível com OCR, selecione as configurações OCR.
9. Em **Ações após gravação** selecione uma opção.
10. Clique em **Salvar** na parte inferior da tela para salvar as configurações de digitalização e arquivo.

**Nota:** Também é possível selecionar Padrão para configurar o dispositivo para digitalizar usando as configurações padrão.



11. Clique em **Página principal** e depois em **Digitalizar**. O utilitário Easy Document Creator é aberto.
12. Para digitalizar, selecione **Quick Scan** (Digitalização rápida) ou **Advanced Scan** (Digitalização avançada). Selecione as configurações de digitalização necessárias e clique em **Digitalizar**.
13. Clique em **Salvar** para salvar a imagem digitalizada e enviá-la ao local especificado. Use **Scan More** (Digitalizar mais) para digitalizar outros documentos.

# Digitalizar para rede

## Visão geral de Digitalizar para rede



Use essa opção para digitalizar uma imagem e enviá-la para uma pasta compartilhada em um servidor SMB ou servidor FTP. O caminho do destino deve ser adicionado como Digitalizar para destino, para um contato no Catálogo de endereços.

Verifique se a pasta compartilhada ou o local FTP estão configurados e as configurações incluídas no contato do Catálogo de endereços. Para obter detalhes sobre como usar e editar o Catálogo de endereços, consulte [Catálogo de endereços](#).

Você pode ajustar as configurações padrão para trabalhos de Digitalização. Para obter informações sobre como personalizar as configurações de digitalização, consulte [Configurações de Digitalizar para rede](#).

Antes de iniciar o processo de digitalização, certifique-se de que a impressora tenha sido configurada para a função Digitalizar para rede durante a instalação. Para obter detalhes, consulte [Configurações de Digitalizar para rede](#).

## Digitalização para uma Pasta SMB compartilhada ou um Servidor FTP

1. No painel de controle da impressora, pressione o botão **Início**.
2. Coloque os documentos originais:

- Use o vidro de originais para papel ou páginas avulsos que não podem ser alimentados com o alimentador automático de originais. Levante o alimentador de originais e coloque o documento original com a face voltada para baixo no canto superior esquerdo do vidro de originais.

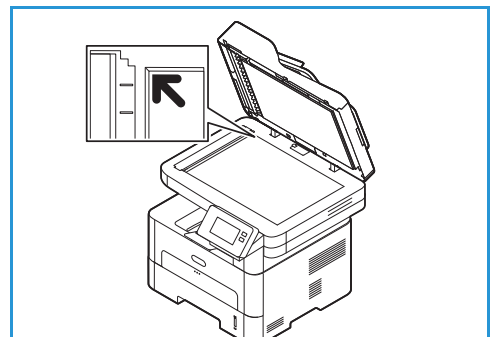

- Para única página ou várias páginas, use o alimentador automático de originais. Remova todos os grampos e cliques de papel das páginas. Insira os documentos originais com a face para cima no alimentador de originais, com a parte superior da página entrando primeiro no alimentador. Ajuste as guias do papel para que correspondam aos documentos originais.

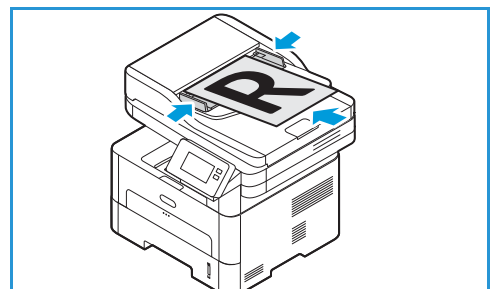

3. Toque em Digitalizar para **Digitalizar para rede**.

Uma lista de contatos do catálogo de endereços configurada com Digitalizar para destinos é exibida.

4. Para selecionar um contato na lista, toque no **Contato** necessário. Para adicionar mais contatos, toque em **+ Adicionar** e selecione um contato no Catálogo de endereços.

**Nota:** Para obter detalhes sobre como usar o Catálogo de endereços e gerenciar e criar contatos, consulte [Catálogo de endereços](#).

5. Ajuste as configurações de digitalização conforme necessário:
  - Para salvar o documento digitalizado com um nome de arquivo específico, toque no ícone de clipe de papel do nome do arquivo anexo, insira um novo nome usando o teclado da tela de seleção por toque e toque em **✓ Confirmar**.
  - Para salvar o documento digitalizado com um formato de arquivo específico, toque no formato do arquivo anexo e selecione o formato desejado.

Para obter detalhes sobre todos os recursos disponíveis, consulte [Opções de digitalização](#).

**Nota:** Use a função de rolagem para acessar todas as telas do recurso.

6. Toque em **Digitalizar**.

O dispositivo inicia a digitalização do original.

Ao digitalizar no vidro de originais, para digitalizar outra página, toque em **Sim**. Coloque um original e toque em **Digitalizar**. Caso contrário, toque em **Não**.

As imagens são digitalizadas e enviadas ao destino selecionado para o trabalho.

7. Para retornar à tela inicial, pressione o botão **Início**.

# Digitalizar para WSD

## Visão geral de Digitalizar para WSD



O recurso Digitalizar para WSD permite aos usuários criar uma versão digital de um documento impresso que pode ser enviado para aplicativos ou computadores que suportam os Serviços da Web para Dispositivos da Microsoft. O processo de WSD inicia uma digitalização e encaminha-a para o endereço designado pelo evento do Windows, do computador ou da impressora.

Você pode ajustar as configurações padrão para trabalhos de Digitalização. Para obter informações sobre como personalizar as configurações de digitalização, consulte [Configurações de Digitalizar para rede](#).

Antes de iniciar o processo de digitalização, certifique-se de que a impressora tenha sido configurada para a função Digitalizar para WSD durante a instalação. Para obter detalhes, consulte [Configurações de Digitalizar para rede](#).

## Digitalizar para WSD no painel de controle da impressora

1. No painel de controle da impressora, pressione o botão **Início**.
2. Coloque os documentos originais:
  - Use o vidro de originais para papel ou páginas avulsos que não podem ser alimentados com o alimentador automático de originais. Levante o alimentador de originais e coloque o documento original com a face voltada para baixo no canto superior esquerdo do vidro de originais.
  - Para única página ou várias páginas, use o alimentador automático de originais. Remova todos os grampos e cliques de papel das páginas. Insira os documentos originais com a face para cima no alimentador de originais, com a parte superior da página entrando primeiro no alimentador. Ajuste as guias do papel para que correspondam aos documentos originais.
3. Toque em **WSD Scan** (Digitalização WSD).  
Uma lista de perfis de digitalização WSD é exibida.
4. Na lista, selecione um perfil de digitalização WSD.

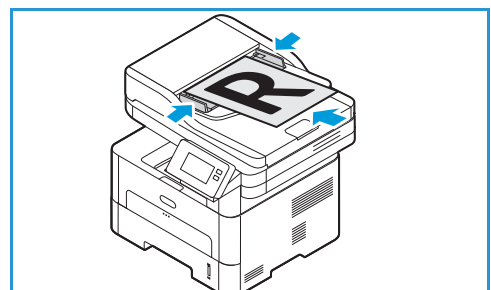
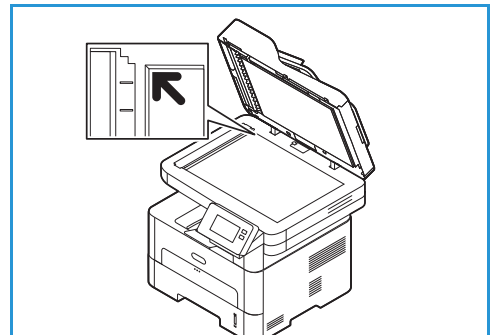

5. Para iniciar a digitalização, toque em **Digitalizar**.  
As imagens são digitalizadas e enviadas ao destino selecionado para o trabalho.
6. Para retornar à tela inicial, pressione o botão **Início**.

## Digitalização usando o aplicativo Windows Web Services on Devices (WSD)

No computador, assegure-se de que a impressora esteja instalada usando WSD e esteja disponível para ser usada na rede. Para obter detalhes, consulte [Instalação e configuração](#). Na impressora, assegure-se de que WSD esteja ativado. Para obter detalhes, consulte [Configurações de Digitalizar para rede](#).

1. Na impressora, coloque os originais com a face para cima no alimentador automático de originais ou coloque um único original com a face para baixo no vidro de originais.
2. No computador, abra o aplicativo **Fax e Scanner do Windows**.
3. Clique em **Arquivo** e selecione **Novo** e **Digitalizar**.
4. Para selecionar seu dispositivo para digitalização, em **Scanner**, clique em **Alterar**. Na lista, selecione a impressora.
5. Na janela **Nova digitalização**, clique na lista **Perfil**. Dependendo do tipo dos documentos que você está digitalizando, escolha uma opção.
  - Para documentos baseados em texto ou documentos que contêm gravuras, escolha **Documentos**.
  - Para documentos que contêm imagens gráficas ou para fotos, escolha **Foto**.As configurações padrão para digitalizar um documento ou foto aparecem automaticamente.
6. Ajuste as opções de digitalização, conforme necessário.
7. Para ver como o documento aparecerá quando digitalizado, clique em **Visualizar**.
8. Para digitalizar o documento original, clique em **Digitalizar**.  
A imagem digitalizada é armazenada na pasta padrão Documentos, na subpasta Documentos digitalizados.
9. Você pode encaminhar automaticamente as imagens digitalizadas para um endereço de e-mail ou uma pasta em rede. Para escolher uma opção de encaminhamento, clique em **Ferramentas** e depois clique em **Roteamento da digitalização**. Selecione sua opção preferida, insira os detalhes do destino e clique em **Salvar**.

As imagens digitalizadas serão encaminhadas ao destino ao destino especificado.

## Opções de digitalização

Seu dispositivo fornece as opções a seguir para personalizar seus trabalhos de digitalização. Para obter informações sobre como alterar as configurações de Digitalização padrão, consulte [Configurações de Digitalizar para rede](#).

**Nota:** Algumas opções podem estar indisponíveis dependendo da configuração da digitalização.

Função	Descrição	Opções
<b>Tamanho do original</b>	Permite especificar o tamanho da imagem a ser digitalizada.	<ul style="list-style-type: none"> <li>• <b>A4 (210x297mm)</b></li> <li>• <b>A5 (148x210mm)</b></li> <li>• <b>B5 (182x257mm)</b></li> <li>• <b>Executivo (7,25 x 10,5 pol.)</b></li> <li>• <b>Carta (8,5x11 pol.)</b></li> <li>• <b>Ofício II</b> (disponível somente quando um original encontra-se no ADF)</li> <li>• <b>Ofício I</b>(disponível somente quando um original encontra-se no ADF)</li> <li>• <b>Personalizado:</b> use esta opção para inserir uma imagem de tamanho personalizado.</li> </ul>
<b>Tipo do Original</b>	Use para melhorar a qualidade da imagem selecionando o tipo de documento dos originais.	<ul style="list-style-type: none"> <li>• <b>Texto:</b> use para originais que contêm principalmente texto.</li> <li>• <b>Texto e foto:</b> use para originais com texto e fotos misturados.</li> <li>• <b>Foto:</b> use quando os originais forem fotos.</li> </ul>
<b>Resolução</b>	Especifica o visual das imagens digitalizadas. Uma resolução mais alta produz uma imagem de qualidade melhor. Uma resolução mais baixa reduz o tempo de comunicação ao enviar o arquivo pela rede.	<ul style="list-style-type: none"> <li>• <b>72 dpi:</b> Esta configuração é somente para visualização na tela. Se você imprimir a imagem, ela poderá parecer granulada.</li> <li>• <b>100 dpi:</b> Recomendado para documentos de texto de baixa qualidade ou se um pequeno tamanho de arquivo for necessário.</li> <li>• <b>200 dpi:</b> Recomendado para documentos de texto ou gravuras de qualidade média. Não gera a melhor qualidade de imagem possível para fotos e imagens gráficas.</li> <li>• <b>300 dpi:</b> Recomendado para documentos de texto de alta qualidade que deverão passar por aplicativos OCR (reconhecimento óptico de caractere). Também recomendado para gravura de alta qualidade ou fotos e gráficos de média qualidade.</li> <li>• <b>400 dpi:</b> Recomendado para documentos originais que têm linhas finas, tamanhos de fonte pequenos ou ampliação de imagem.</li> <li>• <b>600 dpi:</b> Projetado para impressão de qualidade comercial. Essa opção produzirá um tamanho de arquivo grande e poderá demorar mais para ser transmitido por uma rede.</li> </ul>

Função	Descrição	Opções
<b>Cor da saída</b>	Selecione saída em preto e branco, escala de cinza ou colorida.	<ul style="list-style-type: none"> <li>• <b>Cores:</b> use para selecionar a saída em cores de seu original.</li> <li>• <b>Tons de cinza:</b> use se a saída tiver que ter tons de cinza.</li> <li>• <b>Preto e branco:</b> use para selecionar a saída em preto e branco independentemente da cor do original.</li> </ul>
<b>Formato de arquivo</b>	Determina o tipo do arquivo criado e pode ser alterado temporariamente para o trabalho atual.	<ul style="list-style-type: none"> <li>• <b>.pdf:</b> Permite aos visualizadores com o software correto visualizar, imprimir ou editar o arquivo eletrônico, independente da plataforma.</li> <li>• <b>.tif (Várias páginas):</b> Produz um único arquivo TIFF contendo diversas páginas de imagens digitalizadas. É necessário um software mais especializado para abrir esse tipo de formato de arquivo.</li> <li>• <b>.tif (1 arquivo por página):</b> Gera um arquivo gráfico que pode ser aberto por diversos pacotes de software gráficos em várias plataformas. Um arquivo separado é produzido para cada imagem digitalizada.</li> <li>• <b>.jpg (1 arquivo por página):</b> Gera um arquivo gráfico comprimido que pode ser aberto por diversos pacotes de software gráficos em várias plataformas. Um arquivo separado é produzido para cada imagem digitalizada.</li> </ul>
<b>Supressão de fundo</b>	Este recurso reduz ou elimina o fundo escuro resultante da digitalização de originais em papel colorido ou jornal.	<ul style="list-style-type: none"> <li>• <b>Desligado:</b> Selecione se não for necessário usar Ajustar de fundo.</li> <li>• <b>Auto:</b> Selecione para otimizar o fundo.</li> <li>• <b>Aprimorado:</b> Selecione um número mais alto para um fundo mais vívido.</li> <li>• <b>Apagar:</b> Selecione um número mais alto para um fundo mais claro.</li> </ul>
<b>Clarear/Esclarecer</b>	Ajusta a claridade ou escurecimento da saída.	<ul style="list-style-type: none"> <li>• <b>Clarear:</b> Para clarear a imagem, toque nas configurações à esquerda da escala. Funciona bem com originais escuros.</li> <li>• <b>Normal:</b> Essa configuração funciona bem com originais padrão impressos ou digitados.</li> <li>• <b>Escurecer:</b> Para escurecer a imagem, toque nas configurações à direita da escala. Funciona bem com impressão clara.</li> </ul>

## Digitalizar usando TWAIN e WIA

Os drivers de scanner TWAIN e Windows Image Acquisition (WIA) são fornecidos para seu dispositivo para digitalizar imagens. Você pode importar imagens do scanner para uma pasta em seu computador usando uma conexão de cabo USB, por meio de seu aplicativo de software de digitalização.

Os drivers de scanner TWAIN e WIA para Windows são fornecidos no CD entregue com o dispositivo; é possível fazer download de software adicional e dos drivers Macintosh e Linux no site [www.xerox.com/office/B215support](http://www.xerox.com/office/B215support).

1. Certifique-se de que a impressora esteja conectada ao seu computador e ligada.
2. Instale os drivers de scanner TWAIN/WIA. Para obter detalhes, consulte [Instalação do software da impressora](#).
3. Na impressora, coloque os originais com a face para cima no alimentador automático de originais ou coloque um único original com a face para baixo no vidro de originais.
4. No computador, abra o aplicativo onde a imagem será digitalizada.
5. No aplicativo, assegure-se de que sua impressora esteja configurada como o dispositivo de digitalização ativo. Para adquirir a imagem, selecione o item de menu apropriado para iniciar uma nova digitalização.
6. No menu de origem da digitalização, selecione uma opção:
  - No vidro de originais, selecione **Flatbed**.
  - No alimentador automático de originais, selecione **Alimentador de originais**.
7. Selecione outras configurações do driver de digitalização conforme necessário.
8. Para visualizar o documento ou para selecionar uma parte do documento a ser digitalizado, selecione **Visualizar**.  
A impressora digitaliza um visualização da imagem.  
**Nota:** O recurso de visualização está disponível somente para os documentos colocados no vidro de originais.
9. Para redimensionar o quadro, selecione os pontos dos cantos e mova-os.
10. Na maioria dos aplicativos de digitalização, para iniciar a digitalização, clique em **Digitalizar**.

A impressora digitaliza os documentos originais e salva as imagens no destino de saída especificado no aplicativo de software.

**Nota:** Diferentes aplicativos de software têm diferentes configurações padrão para a saída. Para obter detalhes, consulte a documentação fornecida com seu aplicativo.



# Digitalização no Macintosh

Esta seção descreve o procedimento de digitalização usando um computador Macintosh que executa o Mac OS X 10.9 ou posterior.

Para digitalização Macintosh, o driver de impressão com o programa Impressoras e Scanners, ou um aplicativo como Captura de imagem devem ser instalados. É possível fazer download dos drivers de impressão para Macintosh em [www.xerox.com/office/B215support](http://www.xerox.com/office/B215support).

**Nota:** Xerox Easy Printer Manager é compatível com Mac OS X 10.9 - macOS 10.14. Para versões macOS posteriores, para digitalização, use o programa Impressoras e Scanners ou um aplicativo como Image Capture (captura de imagem).

Antes de iniciar:

- Assegure-se de que a função de digitalização tenha sido configurada para o dispositivo. Para obter detalhes, consulte [Instalação e configuração](#).
- Assegure-se de que os aplicativos estejam carregados no computador Macintosh e prontos para usar.

Use software compatível com TWAIN para aplicar mais opções de digitalização. É possível também digitalizar usando software compatível com TWAIN, como Adobe Photoshop. Para obter informações sobre como usar o driver TWAIN, consulte [Digitalizar usando TWAIN e WIA](#).

## Digitalização usando o programa Impressoras e Scanners

Verifique se a impressora está ligada e conectada ao computador usando um cabo USB, ou instalada na rede. Faça download e instale o driver de digitalização, consulte [Instalação do software da impressora](#).

1. Na impressora, coloque os originais com a face para cima no alimentador automático de originais ou coloque um único original com a face para baixo no vidro de originais.
2. No computador Macintosh, abra **Preferências do sistema** e selecione **Impressoras e Scanners**.
3. Na lista de impressoras, selecione a impressora necessária.
4. Selecione **Digitalizar** e clique em **Abrir o Scanner**.
5. Selecione os recursos para o trabalho de digitalização.  
Para obter informações sobre as opções de digitalização, consulte [Opções de digitalização Macintosh](#).
6. Clique em **Digitalizar**.  
O documento original é digitalizado e salvo na pasta especificada.

## Digitalização usando o aplicativo Captura de imagem

Verifique se a impressora está ligada e conectada ao computador usando um cabo USB, ou instalada na rede. Faça download e instale o driver de digitalização, consulte [Instalação do software da impressora](#).

1. Na impressora, coloque os originais com a face para cima no alimentador automático de originais ou coloque um único original com a face para baixo no vidro de originais.
2. No computador Macintosh, abra a pasta **Aplicativos** e clique em **Captura de imagens**.
3. Na lista de dispositivos, selecione a impressora necessária.

**Nota:** Os dispositivos de rede são listados como dispositivos COMPARTILHADOS.

4. Selecione os recursos para o trabalho de digitalização.

Para obter informações sobre as opções de digitalização, consulte [Opções de digitalização Macintosh](#).

5. Clique em **Digitalizar**.

O documento original é digitalizado e salvo na pasta especificada.

**Nota:** Se a digitalização não funcionar em Image Capture (Captura de imagem), atualize o Mac OS para a versão mais recente. O Image Capture funciona corretamente no Mac OS X 10.3.9 ou posterior e no Mac OS X 10.4.7 ou posterior.

## Opções de digitalização Macintosh

Recurso	Descrição	Opção
<b>Modo de digitalização</b>	Use essa opção para selecionar a área de entrada de digitalização.	<ul style="list-style-type: none"> <li>• Mesa: No vidro de originais</li> <li>• Alimentador de originais</li> </ul>
<b>Tipo</b>	Selecione saída em preto e branco, escala de cinza ou colorida.	<ul style="list-style-type: none"> <li>• Texto</li> <li>• Preto e Branco</li> <li>• Cor</li> </ul>
<b>Resolução</b>	Especifica o visual das imagens digitalizadas. Uma resolução mais alta produz uma imagem de qualidade melhor. Uma resolução mais baixa reduz o tempo de comunicação ao enviar o arquivo pela rede.	<ul style="list-style-type: none"> <li>• 75 dpi - 600 dpi</li> </ul>
<b>Tam.</b>	Permite especificar o tamanho da imagem a ser digitalizada. Use Tamanho personalizado para inserir um tamanho não padrão.	<ul style="list-style-type: none"> <li>• A4, Carta, Ofício</li> <li>• Usar tamanho personalizado</li> </ul>
<b>Orientação</b>	Use para especificar a orientação do documento original sendo digitalizado.	<ul style="list-style-type: none"> <li>• Retrato</li> <li>• Paisagem</li> <li>• Retrato invertido</li> <li>• Paisagem invertida</li> </ul>

Recurso	Descrição	Opção
<b>Digitalizar para</b>	Use para especificar o destino do arquivo sendo digitalizado.	<ul style="list-style-type: none"> <li>• Será exibida uma lista de pastas disponíveis.</li> <li>• Use Outro para selecionar pastas adicionais.</li> </ul>
<b>Nome</b>	Use para criar um nome para o documento digitalizado.	Insira um nome para o arquivo digitalizado. O nome do arquivo é anexado com um número para as digitalizações subsequentes.
<b>Formato</b>	Determina o tipo de arquivo criado.	JPEG, TIFF, PNG, JPEG 2000, GIF, BMP e PDF
<b>Correção de imagem</b>	Use para ajustar as configurações de qualidade da imagem usadas ao digitalizar os documentos originais.	<ul style="list-style-type: none"> <li>• Nen.</li> <li>• Manual: Brilho, Matiz, Temperatura</li> </ul>

## Digitalização no Linux

Esta seção descreve o procedimento de digitalização usando aplicativos em computador Linux. Para obter informações sobre os sistemas operacionais Linux suportados, consulte [Requisitos do sistema](#).

Para digitalização no Linux, deve ser instalado o Unified Linux Driver com um aplicativo de digitalização como Simple Scan ou GIMP. É possível fazer download dos drivers de impressão para sistemas operacionais Linux em [www.xerox.com/office/B215support](http://www.xerox.com/office/B215support).

Antes de iniciar:

- Assegure-se de que a função de digitalização tenha sido configurada para o dispositivo. Para obter detalhes, consulte [Instalação e configuração](#).
- Assegure-se de que os aplicativos necessários estejam carregados no computador Linux e prontos para usar.

### Digitalização usando o Simple Scan

Verifique se a impressora está ligada e conectada ao computador usando um cabo USB, ou instalada na rede. Faça download e instale o Unified Linux Driver; consulte [Instalação do software da impressora](#).

1. Na impressora, coloque os originais com a face para cima no alimentador automático de originais ou coloque um único original com a face para baixo no vidro de originais.
2. Abra o aplicativo **Simple Scan**.
3. Para selecionar o scanner, clique no ícone de menu e selecione **Preferências**. Na lista **Scanner**, selecione a impressora.
4. Para selecionar preferências de digitalização adicionais, escolha as opções nas guias **Digitalização** e **Qualidade** e depois clique no **X**.
5. No menu **Digitalizar**, selecione as opções de digitalização necessárias:

Recurso	Descrição
<b>Única página</b>	Use essa opção para digitalizar uma única página no vidro de originais.
<b>Todas as páginas do alimentador</b>	Use essa opção para digitalizar múltiplas páginas colocadas no alimentador automático de originais.
<b>Várias páginas de Flatbed</b>	Use essa opção para digitalizar um trabalho de várias páginas usando o vidro de originais. Coloque os documentos originais um por vez.
<b>Texto ou Foto</b>	Use essa opção para selecionar o tipo de originais sendo digitalizados.

6. Para digitalizar o documento original, clique em **Digitalizar**.
7. Clique no botão para alternar para **Configuração de scanners**.  
A janela de visualização Digitalização simples exibe a imagem digitalizada.
8. Ajuste a imagem conforme necessário:
  - Para girar a imagem, use os ícones de **Seta**.
  - Para cortar a imagem, use o ícone de **Tesoura**.
  - Para excluir a imagem, use o ícone de **Lixeira**.
9. Para salvar o arquivo, clique no ícone de **Download** e depois navegue até o local do arquivo necessário.
10. Para selecionar um tipo de arquivo diferente, escolha o tipo de arquivo necessário no menu **Formato de arquivo**.
11. Para alterar o nome do arquivo, digite o nome do arquivo necessário e clique em **Salvar**.

# Fax

## Visão geral do fax



Você pode usar Fax para enviar documentos para um número de fax, ou um contato individual, ou para um grupo de contatos. Quando você envia um fax do painel de controle da impressora, o documento é digitalizado e transmitido a um dispositivo de fax usando uma linha de telefone dedicada.

Antes de usar Fax, defina e configure as funções de Fax na impressora. Para obter detalhes, consulte [Configurações de Fax](#).

Você pode ajustar as configurações padrão para seus trabalhos de Fax. Para obter informações sobre como personalizar o serviço de Fax, consulte [Configurações de Fax](#).

Você pode usar a função Fax para realizar as seguintes tarefas:

- Programar o envio do seu trabalho de fax para até 24 horas.
- Envie um fax do seu computador.
- Encaminhe documentos de fax para um endereço de e-mail.

## Envio de fax

1. No painel de controle da impressora, pressione o botão **Início**.
2. Coloque os documentos originais:

- Use o vidro de originais para papel ou páginas avulsos que não podem ser alimentados com o alimentador automático de originais. Levante o alimentador de originais e coloque o documento original com a face voltada para baixo no canto superior esquerdo do vidro de originais.

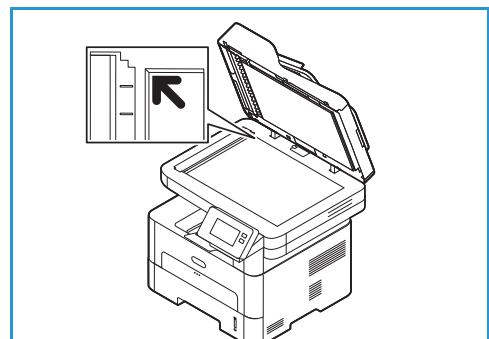

- Para única página ou várias páginas, use o alimentador automático de originais. Remova todos os grampos e cliques de papel das páginas. Insira os documentos originais com a face para cima no alimentador de originais, com a parte superior da página entrando primeiro no alimentador. Ajuste as guias do papel para que correspondam aos documentos originais.

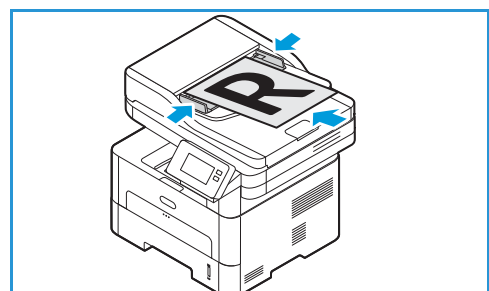

3. Toque em **Fax**.
4. Insira os destinatários:
  - Para inserir o número de fax manualmente, toque em **Entrada manual**. Digite o número de fax do destinatário usando o teclado da tela de seleção por toque e depois toque em **✓ Confirmar**.

**Nota:** Para inserir uma pausa, conforme necessário, toque no símbolo - **Pausa de discagem**. Para inserir pausas longas, toque no símbolo - **Pausa de discagem** várias vezes. Para acessar caracteres especiais adicionais, toque no ícone **Caracteres especiais** no canto inferior direito.

- Para selecionar um contato ou grupo no Catálogo de endereços, toque em **Catálogo de endereços** e depois toque em **Contato** ou **Grupo**. Selecione um destinatário ou grupo na lista.

**Nota:** Para obter informações sobre como usar a função de pesquisa do Catálogo de endereços, consulte [Pesquisa no catálogo de endereços](#).

- Para adicionar mais destinatários, toque em **+ Adicionar destinatário** e insira o número do fax manualmente ou selecione um contato ou grupo no Catálogo de endereços.

**Nota:** Para obter detalhes sobre como usar o Catálogo de endereços e gerenciar e criar contatos, consulte [Catálogo de endereços](#).

- Para visualizar os detalhes de um destinatário, toque no destinatário na lista e, em seguida, toque em **Visualizar detalhes**. Para remover um destinatário da lista de destinatários, toque no ícone de **Lixeira**.

5. Ajuste as configurações de fax, conforme necessário.

Para obter detalhes sobre todos os recursos disponíveis, consulte [Opções de fax](#).

**Nota:** Use a função de rolagem para acessar todas as telas do recurso.

6. Para iniciar a digitalização, toque em **Enviar**. Se você colocou documentos no alimentador automático de originais, a digitalização continuará até que o alimentador fique vazio.
7. Para retornar à tela inicial, pressione o botão **Início**.

## Envio de fax programado

1. No painel de controle da impressora, pressione o botão **Início**.
2. Coloque os documentos originais:
3. Toque em **Fax**.
4. Insira os destinatários:
  - Para inserir o número de fax manualmente, toque em **Entrada manual**. Digite o número de fax do destinatário usando o teclado da tela de seleção por toque e depois toque em **✓ Confirmar**.

**Nota:** Para inserir uma pausa, conforme necessário, toque no símbolo - **Pausa de discagem**. Para inserir pausas longas, toque no símbolo - **Pausa de discagem** várias vezes. Para acessar caracteres especiais adicionais, toque no ícone **Caracteres especiais** no canto inferior direito.

  - Para selecionar um contato ou grupo no Catálogo de endereços, toque em **Catálogo de endereços** e depois toque em **Contato** ou **Grupo**. Selecione um destinatário ou grupo na lista.

**Nota:** Para obter informações sobre como usar a função de pesquisa do Catálogo de endereços, consulte [Pesquisa no catálogo de endereços](#).

  - Para adicionar mais destinatários, toque em **+ Adicionar destinatário** e insira o número do fax manualmente ou selecione um contato ou grupo no Catálogo de endereços.

**Nota:** Para obter detalhes sobre como usar o Catálogo de endereços e gerenciar e criar contatos, consulte [Catálogo de endereços](#).

  - Para visualizar os detalhes de um destinatário, toque no destinatário na lista e, em seguida, toque em **Visualizar detalhes**. Para remover um destinatário da lista de destinatários, toque no ícone de **Lixeira**.
5. Toque em **Envio programado**.
6. Para ativar o recurso de fax programado, toque em **Hora de envio** e configure a hora de envio do fax:
  - Para configurar a hora de envio do fax, toque nos botões **+** e **-** para ajustar a hora e minutos.
  - Para especificar o formato do relógio, toque em **AM**, **PM** ou **24H**.
  - Para confirmar as configurações, toque em **✓ Confirmar**.
7. Ajuste as configurações de fax adicionais, conforme necessário.  
Para obter detalhes sobre todos os recursos disponíveis, consulte [Opções de fax](#).  
**Nota:** Use a função de rolagem para acessar todas as telas do recurso.
8. Toque em **Enviar**. O fax é digitalizado e salvo, em seguida, é enviado na hora que você especificou.
9. Para retornar à tela inicial, pressione o botão **Início**.



## Envio de um fax do seu computador

Você pode enviar um fax do computador sem ir para a impressora com a cópia impressa original. Com esse conveniente recurso, você envia seu arquivo para o dispositivo de fax como faria com um trabalho de impressão, e depois a impressora envia o arquivo como faria com um trabalho de fax comum.

Para enviar um fax do PC é necessário instalar o software PC-Fax e personalizar as configurações do software. Consulte [Instalação e configuração](#) para obter essas instruções de configuração.

### Envio de Fax de um aplicativo usando o driver de impressão

1. Abra o documento que deseja enviar.
2. Selecione **Imprimir** no menu Arquivo.  
A janela Imprimir é exibida. Dependendo do aplicativo utilizado, essa janela pode ser ligeiramente diferente.
3. Selecione **Xerox MFP PC Fax** na sua lista de impressoras na caixa suspensa Nome.
4. Selecione **Propriedades da impressora** e depois selecione OK.  
A tela Propriedades de fax é exibida.
5. Envie o fax usando um dos seguintes métodos:  
**Especificar as opções do fax antes de enviar:** Se essa opção estiver selecionada, você poderá configurar as opções de fax, como qualidade da imagem e configurações da capa, antes de enviar o fax.
  - a. Insira os detalhes do destinatário do fax e selecione as opções:
    - **Catálogo de endereços:** Para adicionar um destinatário de fax de um catálogo de endereços, selecione o catálogo de endereços necessário. Você poderá selecionar destinatários do catálogo de endereços na tela Opções de fax antes de enviar o trabalho.
    - **Notificar-me da entrega:** Selecione essa opção para receber uma notificação quando o fax for entregue ao destinatário do fax.
    - **Histórico da transmissão de fax:** Use essa opção para exibir informações sobre as transmissões de fax anteriores.
    - **Layout:** Use as opções de layout para especificar o tamanho do papel e a orientação do documento de fax.
    - **Avançado:** Use as configurações avançadas para inserir informações de contabilidade ou ID, se um sistema de contabilidade do trabalho de terceiros tiver sido configurado para funcionar com Fax de PC.
  - b. Clique em **OK**. A janela Imprimir é exibida novamente.
  - c. Clique em **OK**. A página Opções de fax é exibida.
  - d. Selecione as opções de Fax necessárias:
    - Verifique se a impressora correta está identificada na parte superior. Caso contrário, selecione **Alterar** e escolha a impressora desejada.
    - Selecione um **Destinatário** no menu suspenso, digite um endereço de destinatário ou clique no botão **Catálogo de endereços** para procurar um endereço. Você pode especificar até 15 destinatários. Para adicionar um novo destinatário ao catálogo de endereços, clique em **Adicionar ao Catálogo de endereços**.

- Escolha a opção **Qualidade**: Padrão ou fina Escolha o **Tipo original**: Texto, Texto/Foto ou Foto.
  - Para adicionar uma Capa e uma mensagem, marque a caixa de seleção **Use cover page** (Usar capa). Preencha os campos de texto na página da capa.
  - Para alterar o estilo e o layout da capa, clique em **Avançado**. A janela de estilo Fax Cover Page (Capa de Fax) é exibida. Ajuste as configurações de capa **Básico** e **Avançado** conforme necessário e clique em **OK**.
  - Para receber uma notificação quando o fax for entregue ao destinatário, clique em **Notificar-me da entrega**.
  - Para visualizar a capa e o documento de fax antes de enviar, clique em **Visualizar**. Para retornar à janela Opções de fax, clique em **Fechar**.
- e. Clique em **Enviar** para enviar o documento do computador para o dispositivo de fax, que enviará por fax o documento aos destinos listados.

**Enviar automaticamente para:** Se essa opção for selecionada, os destinatários e as opções de fax serão selecionados na tela atual e o fax será enviado sem criar uma capa ou fazer outras seleções de opções.

- a. Para adicionar manualmente um destinatário de fax, digite o número do fax na janela de destinatários. Para separar os destinatários de fax, use vírgula.
- b. Para adicionar destinatários da **Lista de endereços de fax**, clique no destinatário necessário e em **Adicionar** selecionado. O número do destinatário de fax é adicionado à janela de destinatários.
- c. Para adicionar novas entradas na **Lista de endereços de Fax** para uso futuro, clique em **Adicionar** e insira o Nome e o número de fax dos destinatários. Para alterar os detalhes do destinatário, clique no destinatário na lista e em **Editar**. Para remover um destinatário da lista, clique nele e selecione **Remover**.
- d. Para receber uma notificação quando o fax for entregue ao destinatário, clique em **Notificar-me da entrega**.
- e. Para exibir informações sobre as transmissões de fax anteriores, clique em **Histórico de transmissões de fax**.
- f. Clique em **OK**. A janela Imprimir é exibida novamente.
- g. Clique em **OK** para enviar o documento do PC para o dispositivo de fax, que enviará por fax o documento aos destinos listados.

## Envio de fax usando o Xerox Easy Printer Manager

**Nota:** Xerox Easy Printer Manager é compatível com Mac OS X 10.9 - macOS 10.14. Para versões macOS posteriores, para enviar um fax, use o Xerox® CentreWare® Internet Services ou o painel de controle da impressora.

1. No computador, abra **Xerox Easy Printer Manager**.
2. Selecione a impressora.
3. Clique em **FAX**. A janela Enviar por Fax é exibida.
4. Para selecionar arquivos para enviar por fax, clique em **Adicionar arquivo**. Procure o arquivo necessário e clique em **Abrir**. O arquivo é adicionado à lista de arquivos. Adicione outros arquivos conforme for necessário. Para remover um arquivo da lista, selecione-o e clique em **Remover**.

5. Clique em **Iniciar**. A página Opções de fax é exibida.
6. Verifique se a impressora correta está identificada na parte superior. Caso contrário, selecione **Alterar** e escolha a impressora desejada.
7. Selecione um **Destinatário** no menu suspenso, digite um endereço de destinatário ou clique no botão **Catálogo de endereços** para procurar um endereço. Você pode especificar até 15 destinatários. Para adicionar um novo destinatário ao catálogo de endereços, clique em **Adicionar ao Catálogo de endereços**.
8. Escolha a opção **Qualidade**: Padrão ou fina Escolha o **Tipo original**: Texto, Texto/Foto ou Foto.
9. Para adicionar uma Capa e uma mensagem, marque a caixa de seleção **Use cover page** (Usar capa). Preencha os campos de texto na página da capa.
10. Para alterar o estilo e o layout da capa, clique em **Avançado**. A janela de estilo Fax Cover Page (Capa de Fax) é exibida. Ajuste as configurações de capa **Básico** e **Avançado** conforme necessário e clique em **OK**.
11. Para receber uma notificação quando o fax for entregue ao destinatário, clique em **Notificar-me da entrega**.
12. Para visualizar a capa e o documento de fax antes de enviar, clique em **Visualizar**. Para retornar à janela Opções de fax, clique em **Fechar**.
13. Clique em **Enviar** para enviar o documento do computador para o dispositivo de fax, que enviará por fax o documento aos destinos listados.

## Opções de fax

Seu dispositivo fornece as opções a seguir para personalizar seus trabalhos de Fax. Para obter informações sobre como alterar as configurações de Fax padrão, consulte [Configurações de Fax](#).

**Nota:** Algumas opções podem estar indisponíveis dependendo da configuração de sua impressora.

Função	Descrição	Opções
<b>Tipo do Original</b>	Use para melhorar a qualidade da imagem selecionando o tipo de documento dos originais.	<ul style="list-style-type: none"> <li>• <b>Texto</b>: use para originais que contêm principalmente texto.</li> <li>• <b>Texto e foto</b>: use para originais com texto e fotos misturados.</li> <li>• <b>Foto</b>: use quando os originais forem fotos.</li> </ul>
<b>Clarear/Escurer</b>	Ajusta a clareza ou escurecimento da saída.	<ul style="list-style-type: none"> <li>• <b>Clarear</b>: Para clarear a imagem, toque nas configurações à esquerda da escala. Funciona bem com originais escuros.</li> <li>• <b>Normal</b>: Essa configuração funciona bem com originais padrão impressos ou digitados.</li> <li>• <b>Escurer</b>: Para escurecer a imagem, toque nas configurações à direita da escala. Funciona bem com impressão clara.</li> </ul>

Função	Descrição	Opções
<b>Resolução</b>	Especifica o visual das imagens digitalizadas. Uma resolução mais alta produz uma imagem de qualidade melhor. Uma resolução mais baixa reduz o tempo de comunicação ao enviar o arquivo pela rede.	<ul style="list-style-type: none"> <li>• <b>Padrão (200 x 100 dpi):</b> Recomendado para documentos de texto ou gravuras de qualidade média. Não gera a melhor qualidade de imagem possível para fotos e imagens gráficas.</li> <li>• <b>Fina (200 dpi):</b> Recomendado para documentos originais que têm linhas finas, tamanhos de fonte pequenos ou ampliação de imagem.</li> <li>• <b>Superfina (300 dpi):</b> Projetado para impressão de qualidade comercial. Essa opção produzirá um tamanho de arquivo grande e poderá demorar mais para ser transmitido por uma linha de telefone.</li> </ul>
<b>Supressão de fundo</b>	Este recurso reduz ou elimina o fundo escuro resultante da digitalização de originais em papel colorido ou jornal.	<ul style="list-style-type: none"> <li>• <b>Desligado:</b> Selecione se não for necessário usar Ajustar de fundo.</li> <li>• <b>Auto:</b> Selecione para otimizar o fundo.</li> <li>• <b>Aprimorado:</b> Selecione um número mais alto para um fundo mais vívido.</li> <li>• <b>Apagar:</b> Selecione um número mais alto para um fundo mais claro.</li> </ul>
<b>Tamanho do original</b>	Permite especificar o tamanho da imagem a ser digitalizada.	<ul style="list-style-type: none"> <li>• <b>A4 (210x297mm)</b></li> <li>• <b>A5 (148x210mm)</b></li> <li>• <b>B5 (182x257mm)</b></li> <li>• <b>Executivo (7,25 x 10,5 pol.)</b></li> <li>• <b>Carta (8,5x11 pol.)</b></li> <li>• <b>Ofício II</b> (disponível somente quando um original encontra-se no ADF)</li> <li>• <b>Ofício I</b>(disponível somente quando um original encontra-se no ADF)</li> <li>• <b>Personalizado:</b> use esta opção para inserir uma imagem de tamanho personalizado.</li> </ul>
<b>Enviar texto de cabeçalho</b>	É ilícito enviar uma mensagem de fax sem o texto de cabeçalho adequado. Para assegurar que as informações a seguir estejam incluídas em todos os fax, use a opção Enviar texto de cabeçalho.	<ul style="list-style-type: none"> <li>• <b>Ligado</b></li> <li>• <b>Desligado</b></li> </ul>
<b>Envio programado</b>	Você pode configurar uma hora futura para a impressora enviar seu trabalho de fax. Pode programar o envio do seu trabalho de fax para até 24 horas.	<ul style="list-style-type: none"> <li>• <b>Desligado:</b> O Envio programado não é necessário.</li> <li>• <b>Hora de envio:</b> Selecione a hora para enviar o fax e o formato do relógio.</li> </ul>

# USB

## Visão geral de USB

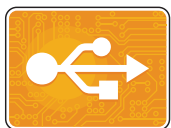

Use o recurso USB para imprimir os trabalhos já armazenados em uma unidade USB. É possível imprimir trabalhos em um formato pronto para impressão, como PDF, TIFF ou JPEG. As imagens podem também ser digitalizadas no dispositivo e armazenadas na unidade USB.

Para criar um arquivo pronto para impressão, selecione a opção **Imprimir para arquivo**, ao imprimir documentos de programas como o Microsoft Word. Em programas de publicação avançados, pode haver diversos métodos para criar arquivos prontos para impressão.

## Impressão de uma unidade USB

Você poderá imprimir um arquivo armazenado em uma unidade USB Flash. A porta USB está localizada na parte dianteira da impressora.

### Nota:

- Se o dispositivo estiver no modo de economia de energia, antes de continuar com o trabalho de impressão, para despertar o dispositivo, pressione o botão **Liga/Desliga**.
- Apenas as unidades Flash USB formatadas no sistema de arquivos FAT32 típico são suportadas.

1. Insira uma unidade Flash USB na porta de memória USB da impressora.
2. Na Unidade USB que foi detectada na tela, toque em **Imprimir de USB**.  
**Nota:** Se esse recurso não for exibido, ative-o. Para obter mais informações, consulte [Configurações de USB](#).
3. Navegue até a pasta e os arquivos necessários. Toque na caixa de seleção para cada arquivo necessário.
4. Toque em **✓ Confirmar**.
5. Confirme se os arquivos necessários estão listados.
  - Para selecionar mais arquivos, toque em **+** e selecione arquivos adicionais.
  - Para remover um nome de arquivo da lista, toque no nome.
6. Selecione as opções de quantidade e impressão em frente e verso.
7. Toque em **Imprimir**.
8. Ao terminar, remova a unidade Flash USB.

## Digitalização para uma unidade USB

Você pode digitalizar um documento e armazenar o arquivo digitalizado em uma unidade flash USB. A função Digitalizar para USB produz digitalizações em formatos de arquivo .jpg, .pdf, .pdf (a), .xps e .tif.

**Nota:**

- Se o dispositivo estiver no modo de economia de energia, antes de continuar com a digitalização USB, para despertar o dispositivo, pressione o botão Liga/Desliga.
- Apenas as unidades Flash USB formatadas no sistema de arquivos FAT32 típico são suportadas.

Para digitalizar para uma unidade flash USB:

1. Insira uma unidade Flash USB na porta de memória USB da impressora.
2. Na Unidade USB que foi detectada na tela, toque em **Digitalizar para USB**.  
**Nota:** Se esse recurso não for exibido, ative-o. Para obter mais informações, consulte [Configurações de USB](#).
3. Para salvar o arquivo digitalizado em uma pasta específica na unidade flash USB, navegue até o diretório onde deseja salvar o arquivo e toque em ✓ **Confirmar**.
4. Para salvar o documento digitalizado com um nome de arquivo específico, toque no nome do arquivo de anexo e insira um novo nome usando o teclado da tela de seleção por toque. Toque em ✓ **Confirmar**.
5. Para salvar o documento digitalizado com um formato de arquivo específico, toque no formato do arquivo anexo e selecione o formato desejado.
6. Ajuste os recursos de digitalização, conforme necessário.  
**Nota:** Use a função de rolagem para acessar todas as telas do recurso.
7. Para iniciar a digitalização, toque em **Digitalizar**. A impressora digitaliza as imagens para a pasta que você especificou.  
Ao terminar, remova a unidade Flash USB.

# Dispositivo

## Visão geral do dispositivo













O dispositivo dá acesso a informações sobre a sua impressora, incluindo o número de série e o modelo. Você pode ver o status das bandejas do papel, as informações de faturamento e suprimentos e imprimir páginas de informações.

Você pode configurar a maioria das opções do Dispositivo para atender às suas necessidades individuais. Para obter detalhes sobre configuração.

## Opções do dispositivo

As opções de Dispositivo a seguir estão disponíveis:

Opção	Descrição
	Idioma a opção Idioma permite que você configure o idioma que aparece no painel de controle.
	Sobre A opção Sobre fornece uma visão geral do dispositivo e suas configurações e status atuais.
	Páginas de informações Sua impressora tem um conjunto de páginas de informações que você pode imprimir. Essas páginas incluem configuração, uso de suprimentos, informações de faturamento e muito mais. Para obter mais informações, consulte <a href="#">Páginas de informações</a> .
	Notificações Use a opção Notificações para ver os detalhes dos alertas atuais ou falhas no dispositivo. O botão Histórico exibe os códigos de falha e a data em que ocorreram as falhas no dispositivo.
	Bandejas do papel Use a opção Bandejas de Papel para ver o tamanho, o tipo e a cor do papel definidos para cada papel e o status da capacidade da bandeja.
	Suprimentos Use a opção Suprimentos para monitorar o status dos componentes que podem ser substituídos. O nível do suprimento e o número estimado de impressões ou dias restantes para cada unidade são exibidos.
	Medidor de faturamento Use a opção Medidor de faturamento para ver o número de série e o número total de impressões feitas por seu dispositivo.

Opção	Descrição	
	Geral	Use a opção Geral para personalizar as configurações como modos de economia de energia, data e hora e brilho do painel de controle. Você pode definir as configurações gerais usando o painel de controle do dispositivo ou usando o Xerox® CentreWare® Internet Services.
	Rede	Use a opção Conectividade para definir as configurações de rede no painel de controle ou associar outra rede sem fio.
	Padrões de aplicativos	Use essa opção para definir as configurações padrão para cada um dos serviços.

Para obter informações sobre como alterar as configurações de rede e serviço, consulte [Instalação e configuração](#).

## Sobre

A opção Sobre fornece uma visão geral do dispositivo e das configurações e status atuais. Você pode acessar Páginas de informações e relatórios usando essa opção.

## Status dos suprimentos

Verifique o status e a porcentagem de vida útil restante dos consumíveis da impressora utilizando o painel de controle ou o Xerox® CentreWare® Internet Services. Quando os consumíveis da impressora estão próximos da hora de substituição, um alerta de aviso aparece no painel de controle. Você pode personalizar os alertas que são exibidos no painel de controle e configurar os e-mails de notificação dos alertas.

Para verificar os alertas de status e configuração dos suprimentos usando o Xerox® CentreWare® Internet Services, consulte [Configuração de notificações de alerta](#).

### Verificação do status de suprimentos no painel de controle

1. No painel de controle da impressora, pressione o botão **Início**.
2. Toque em **Dispositivo** → **Suprimentos**.  
O dispositivo exibe as informações de status de cada item de suprimento da impressora.
3. Para retornar à tela inicial, pressione o botão **Início**.



## Verificação do status de suprimentos usando o Xerox® CentreWare® Internet Services

1. Acesso ao Xerox® CentreWare® Internet Services:
  - Para acessar o Xerox® CentreWare® Internet Services a partir de um navegador da Web, no seu computador, abra um navegador da Web e, em seguida, no campo de endereço, digite o endereço IP da impressora. Pressione **Enter** ou **Return**.

**Nota:** Se você não souber o endereço IP da impressora, consulte [Localização do endereço IP de sua impressora](#).

- Para acessar o Xerox® CentreWare® Internet Services a partir de um driver de impressão Macintosh, no seu computador, selecione **Preferências do sistema → Impressoras e Scanners → Opções e Suprimentos**. Selecione **Mostrar Imprimir página da Web**.
2. Selecione **Status**.
  3. Selecione **Consumíveis**.

As informações de status do Cartucho de toner e do Cartucho do fotorreceptor são exibidas.

## Verificação do status de suprimentos usando o Xerox Easy Printer Manager

1. No computador, abra **Xerox Easy Printer Manager**.
2. Selecione a impressora.
3. Selecione a **Página principal**.

O status do dispositivo, as informações de suprimentos e as informações de papel são exibidos.

## Verificação do status dos Suprimentos usando o driver de impressão Macintosh

1. No seu computador, selecione **Preferências do sistema → impressoras e Scanners → Opções e Suprimentos**.
2. Selecione **Níveis de suprimentos**.

As informações sobre o nível dos suprimentos são exibidas.
3. Para visualizar informações adicionais de suprimentos, selecione **Mais Info....**

## Informações do medidor de faturamento

Você pode visualizar as informações do medidor de faturamento no painel de controle ou no Xerox® CentreWare® Internet Services. O medidor de faturamento exibe o número total de impressões que a impressora gerou durante a sua vida útil. Não é possível redefinir os contadores. Uma página é

computada como uma face de uma folha de papel. Por exemplo, uma folha de papel impressa nas duas faces equivale a duas impressões, ou duas imagens.

**Nota:** Se você fornecer informações de faturamento regularmente para o seu dispositivo, poderá usar o Smart eSolutions para simplificar o processo. Você pode ativar o Smart eSolutions para enviar automaticamente leituras do medidor de faturamento para a Xerox, de forma que você não precise recolher as leituras manualmente. Para obter mais informações, consulte [Configuração do SMart eSolutions](#).

Visualização das informações de faturamento no painel de controle

1. No painel de controle da impressora, pressione o botão **Início**.
2. Toque em **Dispositivo** → **Medidores de faturamento**.  
O número de série da impressora e o número de impressoras são mostrados.
3. Para retornar à tela inicial, pressione o botão **Início**.

## Visualização de informações de faturamento usando o Xerox® CentreWare® Services

1. Acesso ao Xerox® CentreWare® Internet Services:
  - Para acessar o Xerox® CentreWare® Internet Services a partir de um navegador da Web, no seu computador, abra um navegador da Web e, em seguida, no campo de endereço, digite o endereço IP da impressora. Pressione **Enter** ou **Return**.

**Nota:** Se você não souber o endereço IP da impressora, consulte [Localização do endereço IP de sua impressora](#).

  - Para acessar o Xerox® CentreWare® Internet Services a partir de um driver de impressão Macintosh, no seu computador, selecione **Preferências do sistema** → **Impressoras e Scanners** → **Opções e Suprimentos**. Selecione **Mostrar Imprimir página da Web**.
2. Selecione **Propriedades**.
3. Selecione o link **Configuração geral**.
4. Selecione o link **Faturamento e contadores**.
5. Para visualizar o número de série da impressora e o total de impressões, selecione **Informações de faturamento**. Para atualizar a página, selecione a opção **Atualizar**.
6. Para visualizar a contagem para cada tipo de uso do dispositivo, selecione **Contadores de uso**. Para atualizar a página, selecione a opção **Atualizar**.

# Catálogo de endereços

## Visão geral de Catálogo de endereços



Use o Catálogo de endereços do dispositivo para armazenar o endereços de todos os trabalhos de Fax, Digitalização e E-mail. Após configurar o Catálogo de endereços do dispositivo durante a instalação e configuração, você poderá inserir endereços individuais e números de fax, criar grupos e armazená-los no Catálogo de endereços do dispositivo para uso repetido.

É possível criar e salvar informações de contato individuais ou de grupos. É possível gerenciar os contatos do catálogo de endereços usando o painel de controle ou o Xerox® CentreWare® Internet Services.

O dispositivo também poderá ser configurado para usar um catálogo de endereços de rede, se a função LDAP tiver sido configurada. Para obter detalhes a configuração de um Catálogo de endereços de rede, consulte [Configurações de e-mail](#).

## Utilização e edição do Catálogo de endereços no painel de controle

### Adicionar contatos no Catálogo de Endereços no Painel de controle

1. No painel de controle da impressora, pressione o botão **Início**.
2. Toque em **Catálogo de endereços**.
3. Toque em **+ Adicionar contato**.
4. Insira os detalhes do contato:
  - **Nome:** Para inserir o nome do contato, toque em **Nome** e use o teclado da tela de seleção por toque. Toque em **✓ Confirmar**.
  - **E-mail:** Para inserir o endereço de e-mail, toque em **E-mail** e use o teclado da tela de seleção por toque. Toque em **✓ Confirmar**.
  - **Fax:** Para inserir um número de fax para o contato, toque em **Fax** e use o teclado da tela de seleção por toque. Toque em **✓ Confirmar**.
  - **Digitalizar para rede:** Para inserir um local de Digitalizar para rede para o contato, use o Xerox® CentreWare® Internet Services. Para obter detalhes, consulte [Como adicionar ou editar contatos no Catálogo de endereços usando o Xerox® CentreWare® Internet Services](#).
5. Para salvar o contato, toque em **✓ Confirmar**.
6. Para retornar à tela principal, pressione o botão **Página principal**.

## Edição ou exclusão de contatos no Catálogo de Endereços no Painel de controle

1. No painel de controle da impressora, pressione o botão **Início**.
2. Toque em **Catálogo de endereços**.
3. No Catálogo de endereços, toque em um nome de contato e toque no ícone **Editar**.
4. Para alterar as informações de contato, toque nas informações que você deseja atualizar, edite conforme necessário e toque em ✓ **Confirmar**.
5. Para salvar as alterações do contato, toque em ✓ **Confirmar**.
6. Para excluir um contato, toque em **Excluir contato** e toque em Sim para confirmar.
7. Para retornar à tela inicial, pressione o botão **Início**.

## Pesquisa no catálogo de endereços

1. No painel de controle da impressora, pressione o botão **Início**.
1. Toque em **Catálogo de endereços**.
2. Toque no ícone de Pesquisa, insira o nome necessário e toque em ✓ **Confirmar**.  
Uma lista de entradas correspondentes é exibida. Se nenhuma entrada corresponder ao endereço de e-mail, toque em **Cancelar** ou **Tentar novamente**.
3. Na lista, toque no contato necessário.

## Como adicionar ou editar contatos no Catálogo de endereços usando o Xerox® CentreWare® Internet Services

### Adicionar contatos ao Catálogo de endereços usando o Xerox® CentreWare® Internet Services

1. No seu computador, abra um navegador da web, no campo de endereço, digite o endereço IP da impressora e pressione **Enter** ou **Retornar**.
2. Clique em **Catálogo de endereços**.
3. Clique no botão **Adicionar**.
4. Forneça as informações nos campos a seguir:
  - **Nome:** Digite o nome que deverá aparecer no Catálogo de endereços.
  - **Sobrenome:** Digite o sobrenome que deverá aparecer no Catálogo de endereços.
  - **Empresa:** Digite o nome da empresa à qual o contato está associado.
  - **Nome no Visor:** Digite o nome que deverá aparecer no Catálogo de endereços. O Nome de exibição é necessário.
  - **E-mail:** Digite o endereço de e-mail para o contato do catálogo de endereços.

5. Clique no ícone (+) **Digitalizar para destino**.
6. Forneça as informações nos campos a seguir:
  - **Apelido:** Digite o nome do destino da digitalização. O apelido é necessário.
  - **Protocolo:** Selecione o formato da transferência de arquivo.
  - **Tipo de endereço:** Identifique o tipo de endereço de seu computador. Selecione o Endereço IPv4 ou Nome do host e digite as informações necessárias.
  - **Caminho do documento:** Insira o caminho e o diretório ou nome da pasta onde os arquivos digitalizados estão armazenados em seu computador.
  - **Nome de login:** Insira seu nome de usuário do computador. O Nome de login é necessário.
  - **Senha:** Insira sua senha de login do computador.
  - **Redigite senha:** Insira sua senha de login novamente.

**Nota:** Se a autenticação for necessária para localizações de digitalização, insira um nome de login e uma senha válidos.
7. Para salvar a nova senha, clique em **Selecione para salvar a nova senha**.
8. Para adicionar outro contato, clique em **Adicionar outro contato após salvar**.
9. Clique em **Salvar**.

## Adicionar grupos ao Catálogo de endereços usando o Xerox® CentreWare® Internet Services

1. No seu computador, abra um navegador da web, no campo de endereço, digite o endereço IP da impressora e pressione **Enter** ou **Retornar**.
2. Clique em **Catálogo de endereços**.
3. Clique em **Grupos**.
4. Clique no botão **Adicionar grupo**.
5. No campo **Nome do grupo**, digite o nome do grupo.
6. Para adicionar contatos ao grupo:
  - Para adicionar membros individuais ao grupo, clique em cada contato necessário. Cada contato selecionado é adicionado à lista Membros do grupo.
  - Para adicionar todos os contatos ao grupo, clique em **Adicionar todos**.
7. Para remover contatos do grupo:
  - Para remover membros individuais do grupo, clique em cada contato a ser removido. Cada contato selecionado é removido da lista Membros do grupo.
  - Para remover todos os contatos do grupo, clique em **Remove todos**.
8. Clique em **Salvar**.

## Edição ou exclusão de contatos no Catálogo de endereços usando o Xerox® CentreWare® Internet Services

1. No seu computador, abra um navegador da web, no campo de endereço, digite o endereço IP da impressora e pressione **Enter** ou **Retornar**.
2. Clique em **Catálogo de endereços**.
3. Selecione o contato que requer edição ou exclusão.
4. Edite ou exclua o contato:
  - Para editar o nome ou as informações do contato selecionado, clique em **Editar**. Edite as informações conforme necessário. Para salvar as alterações, clique em **Salvar**.
  - Para excluir o contato selecionado do Catálogo de endereços, clique em **Excluir**. Quando solicitado, clique em **OK**.

## Edição ou exclusão de grupos no Catálogo de endereços usando o Xerox® CentreWare® Internet Services

1. No seu computador, abra um navegador da web, no campo de endereço, digite o endereço IP da impressora e pressione **Enter** ou **Retornar**.
2. Clique em **Catálogo de endereços**.
3. Selecione o grupo que requer edição ou exclusão.
4. Edite ou exclua o grupo:
  - Para editar o nome ou os membros do grupo selecionado, clique em **Editar grupo**. Edite as informações conforme necessário. Para salvar as alterações, clique em **Salvar**.
  - Para excluir o grupo selecionado do Catálogo de endereços, clique em **Excluir grupo**. Quando solicitado, clique em **OK**.

## Importação de contatos para o Catálogo de endereços usando o Xerox® CentreWare® Internet Services

1. No seu computador, abra um navegador da web, no campo de endereço, digite o endereço IP da impressora e pressione **Enter** ou **Retornar**.
2. Clique em **Catálogo de endereços**.
3. No menu suspenso, clique em **Importar de arquivo**.
4. Clique em **Procurar** e depois selecione o arquivo do Catálogo de endereços que você deseja importar.

**Nota:** Você pode importar apenas os arquivos .csv.

5. Em **Delimitador de registro**, no menu suspenso, selecione o delimitador usado no arquivo.
6. Em **Remover colchete**, para remover colchetes do arquivo, marque a caixa de seleção.

7. Em **Existing Content Management** (Gerenciamento de conteúdo existente), clique em **Add new contacts to the existing Device Address Book** (Adicionar novos contatos ao Catálogo de endereços do dispositivo existente) ou **Replace existing Device Address Book with the new contacts** (Substituir o Catálogo de endereços do dispositivo pelos novos contatos).
8. Clique em **Carregar arquivo**.
9. Verifique as informações nos campos do catálogo de endereços.
10. Clique em **Importar**.

## Exportação de contatos do Catálogo de endereços usando o Xerox® CentreWare® Internet Services

1. No seu computador, abra um navegador da web, no campo de endereço, digite o endereço IP da impressora e pressione **Enter** ou **Retornar**.
2. Clique em **Catálogo de endereços**.
3. No menu suspenso, clique em **Exportar**.
4. Em **Delimiter** (Delimitador), no menu suspenso, selecione o delimitador necessário.
5. Em **Export in Legacy Mode** (Exportar no modo antigo) para exibir apenas o nome e as informações de e-mail, marque a caixa de seleção.
6. Clique em **Exportar** e salve o arquivo no local necessário.

As informações do catálogo de endereços são exportadas para um arquivo .csv.

# Trabalhos

## Visão geral de Trabalhos



Use a função Trabalhos para visualizar os trabalhos atuais e uma lista de trabalhos concluídos. Você pode também usar a função Trabalhos para excluir um trabalho.

## Gerenciamento de trabalhos

No menu Trabalhos no painel de controle, é possível visualizar uma lista de trabalhos ativos ou concluídos. Você pode excluir e interromper a impressão de um trabalho ativo na tela de progresso do trabalho ou no serviço Trabalhos. Para obter mais informações, consulte [Exclusão de trabalho no painel de controle](#).

Na janela Trabalhos no Xerox® CentreWare® Internet Services, é possível visualizar uma lista de trabalhos de impressão ativos e concluídos. Para obter mais informações, consulte [Gerenciamento de trabalhos usando o Xerox® CentreWare® Internet Services](#).

Um trabalho de impressão poderá ser retido pela impressora quando não for possível concluí-lo. Por exemplo, quando a impressora precisar de atenção, papel ou suprimentos. Quando o problema estiver resolvido, a impressora retomará a impressão automaticamente.

### Exclusão de trabalho no painel de controle

1. Para excluir um trabalho na tela de progresso do trabalho:
  - a. Na tela de progresso do trabalho, toque em **Excluir**.
  - b. Toque em **Sim** para excluir ou em **Não** para retomar.
2. Para excluir um trabalho da lista **Trabalhos**:
  - a. No painel de controle da impressora, pressione o botão **Início**.
  - b. Toque em **Trabalhos**.
  - c. Toque no nome do trabalho de impressão e depois toque no ícone de **Lixeira**.
  - d. Toque em **Sim** para excluir ou em **Não** para retomar.
3. Para retornar à tela inicial, pressione o botão **Início**.



# Gerenciamento de trabalhos usando o Xerox® CentreWare® Internet Services

É possível visualizar uma lista de trabalhos ativos e excluir trabalhos de impressão dessa lista no Xerox® CentreWare® Internet Services. Você pode usar o Xerox® CentreWare® Internet Services para enviar trabalhos para impressão no dispositivo. É possível imprimir arquivos pdf, .ps, .pcl, .prn, .xps, .jpg, .tif e .txt diretamente do Xerox® CentreWare® Internet Services sem abrir outro aplicativo ou o driver de impressão. Os arquivos podem ser armazenados em um disco rígido do computador local, no dispositivo de armazenamento em massa ou na unidade de rede.

1. Acesso ao Xerox® CentreWare® Internet Services:
  - Para acessar o Xerox® CentreWare® Internet Services a partir de um navegador da Web, no seu computador, abra um navegador da Web e, em seguida, no campo de endereço, digite o endereço IP da impressora. Pressione **Enter** ou **Return**.

**Nota:** Se você não souber o endereço IP da impressora, consulte [Localização do endereço IP de sua impressora](#).

  - Para acessar o Xerox® CentreWare® Internet Services a partir de um driver de impressão Macintosh, no seu computador, selecione **Preferências do sistema** → **Impressoras e Scanners** → **Opções e Suprimentos**. Selecione **Mostrar Imprimir página da Web**.
2. Selecione **Trabalhos**.
3. Clique no nome do trabalho.
4. Execute uma das seguintes opções:
  - Para pausar o trabalho de impressão, clique em **Pausar**. Para retomar o trabalho de impressão, clique em **Retomar**.
  - Para excluir o trabalho de impressão, clique em **Excluir**. Na solicitação, clique em **Excluir**.

## Envio de trabalhos para impressão usando o Xerox® CentreWare® Internet Services

1. Acesso ao Xerox® CentreWare® Internet Services:
  - Para acessar o Xerox® CentreWare® Internet Services a partir de um navegador da Web, no seu computador, abra um navegador da Web e, em seguida, no campo de endereço, digite o endereço IP da impressora. Pressione **Enter** ou **Return**.

**Nota:** Se você não souber o endereço IP da impressora, consulte [Localização do endereço IP de sua impressora](#).

  - Para acessar o Xerox® CentreWare® Internet Services a partir de um driver de impressão Macintosh, no seu computador, selecione **Preferências do sistema** → **Impressoras e Scanners** → **Opções e Suprimentos**. Selecione **Mostrar Imprimir página da Web**.
2. Selecione **Imprimir**.
3. Selecione as opções de impressão necessárias.
4. Para selecionar um arquivo para impressão, clique em Procurar. Procure o arquivo necessário, clique nele e selecione **Abrir**.
5. Clique em **Enviar trabalho**.



# Impressão

# 5

Este capítulo inclui:

- Visão geral de impressão ..... 168
- Impressão usando o Windows ..... 169
- Xerox Easy Printer Manager ..... 178
- Impressão no Macintosh ..... 179
- Impressão no Linux ..... 182
- Impressão usando o Xerox® CentreWare® Internet Services ..... 185

## Visão geral de impressão

Este produto gera impressões de alta qualidade de documentos eletrônicos. Você pode acessar a impressora a partir de seu computador instalando o driver de impressão adequado. Para acessar os driver de impressão que podem ser usados com sua impressora, consulte o Software and Documentation disc (CD de software e documentação) entregue com sua impressora ou faça download das versões mais recentes em [www.xerox.com/office/B215drivers](http://www.xerox.com/office/B215drivers).

# Impressão usando o Windows





O tópico a seguir fornece uma visão geral do procedimento de impressão e as funções disponíveis ao imprimir usando o Windows.

**Nota:**

- Algumas opções podem estar indisponíveis dependendo do modelo e da configuração da impressora.
- As imagens são apenas ilustrativas.

## Procedimento de impressão

Você pode imprimir documentos de seu computador usando os drivers de impressão fornecidos. O driver de impressão deve ser carregado em cada PC que usa o dispositivo para impressão.

**Nota:** Ao selecionar uma opção em Propriedades de impressão ou Preferências, verá um sinal de aviso como  ou . A marca  significa que você pode selecionar essa opção específica, mas não é recomendável, e a marca  significa que você não pode selecionar essa opção devido à configuração ou ambiente do dispositivo.

1. Selecione **Imprimir** no aplicativo.
2. No menu suspenso **Impressora**, selecione sua impressora.
3. Selecione **Propriedades da impressora** ou **Preferências** para fazer seleções de impressão nas guias individuais. Para obter mais informações, consulte o seguinte.
  - [Guia Favoritos](#)
  - [Guia Básico](#)
  - [Guia Papel](#)
  - [Guia Gráficos](#)
  - [Guia Avançado](#)
  - [Guia Xerox](#)
4. Selecione **OK** para confirmar suas seleções.
5. Selecione **Imprimir** ou **OK** para imprimir seu documento.

# Opções de impressão

## Status de papel, dispositivo e impressora

Opções adicionais estão disponíveis em algumas guias, as quais fornecem informações sobre o dispositivo.

### Guia Papel

A guia **Papel**, no painel direito, aparece em todas as guias principais, exceto nas guias Favoritos e Xerox. Ela exibe um resumo visual das suas seleções.

### Guia Dispositivo

A guia **Dispositivo**, no painel direito, aparece em todas as guias principais, exceto nas guias Favoritos e Xerox. Ela exibe um resumo das configurações do dispositivo.

### Status da impressora

**Nota:** A janela Status da impressora e seu conteúdo mostrados neste guia do usuário podem ser diferentes de acordo com a impressora ou o sistema operacional em uso.

A opção **Status da impressora**, que está visível em cada guia, monitora e informa sobre o status do dispositivo. A caixa de diálogo Status da impressora Xerox inclui as seguintes opções:

- **Nível de toner:** é possível visualizar o nível de toner restante no cartucho de toner.
- **Opção:** É possível definir as configurações referentes a alertas de trabalho de impressão.
- **solicitar suprimentos:** você pode solicitar on-line os suprimentos de reposição.
- **Guia do usuário:** use essa opção para acessar o Guia do usuário quando ocorrer um erro. Assim, é possível abrir e consultar a seção de solução de problemas no guia do usuário.

## Guia Favoritos

A guia **Favoritos** lista os favoritos padrão e os favoritos gerados pelo usuário.

A opção Favoritos, visível em cada guia exceto na guia Xerox, permite salvar as preferências atuais para uso posterior.

Para salvar um item como favorito, siga as etapas abaixo:

1. Altere as configurações conforme necessário em cada guia.
2. Clique em **Salvar**.
3. Digite um nome, uma descrição e selecione o ícone desejado.
4. Clique em **OK**. Ao salvar os Favoritos, todas as configurações de driver atuais são salvas.

Para usar uma configuração salva, selecione-a na guia **Favoritos**. A impressora agora configura a impressão de acordo com as configurações que você selecionou.

Para excluir uma configuração salva, selecione-a na guia Favoritos e clique em **Excluir**.

**Nota:** Somente favoritos gerados pelo usuário podem ser excluídos.

## Favoritos padrão

A impressora fornece um conjunto de favoritos usados regularmente.

- **Última configuração usada:** este favorito permite que você imprima com as últimas configurações usadas.
- **Impressão normal:** este favorito permite que você imprima com todas as configurações padrão de fábrica.
- **Impressão em frente e verso:** esse favorito permite que você economize papel imprimindo nas 2 faces de uma folha.
- **Impressão 2 em 1:** este favorito permite que você economize papel imprimindo 2 páginas em uma face da folha.
- **Impressão de livreto:** este favorito reduz as imagens do documento original para caber duas imagens em cada face da página impressa. As imagens da página são reordenadas para permitir que você dobre o papel após a impressão para criar um livreto.

## Guia Visualizar

A guia Visualizar, no painel direito, fica visível apenas na guia Favoritos. Ela exibe um resumo visual das suas seleções.

## Guia Detalhes

A guia Detalhes, no painel direito, fica visível apenas na guia Favoritos. Ela exibe um resumo do Favorito selecionado e anota as opções incompatíveis.

## Guia Básico

A guia Básico fornece seleções para o modo de impressão a ser usado, e opções para ajustar o modo como o documento aparece na página impressa. Essas opções incluem configurações de orientação, opções de layout e configurações de impressão em frente e verso.

**Nota:** Algumas opções podem estar indisponíveis dependendo do modelo e da configuração da impressora.

### Orientação

**Orientação** permite selecionar a orientação na qual as informações serão impressas em uma página.

- **Retrato:** Imprime na largura da página, estilo carta.
- **Paisagem:** Imprime no comprimento da página, estilo planilha.
- **Girar 180 graus:** Permite girar a página 180 graus.

### Opções de layout

As opções de layout permitem que você selecione um layout diferente para a saída. Você pode selecionar o número de páginas a serem impressas em uma única folha de papel. Para imprimir mais de uma página por folha, as páginas serão reduzidas e organizadas na ordem que você especificar.

- **Uma página por face:** Use esta opção se o layout não precisar ser alterado.
- **Várias páginas por face:** Use esta opção para imprimir múltiplas páginas em cada face. É possível imprimir até 16 páginas em uma folha. Selecione o número de imagens necessárias em cada lado, a ordem das páginas e se serão necessárias bordas.
- **Impressão de pôster:** Use essa opção para dividir um documento de única página em 4, 9 ou 16 segmentos. Cada segmento será impresso em uma única folha de papel com o objetivo de colar as folhas para formar um documento em tamanho de pôster. Selecione **Pôster 2x2** para 4 páginas, **Pôster 3x3** para 9 páginas ou **Pôster 4x4** para 16 páginas. Em seguida, escolha a quantidade de sobreposição em milímetros ou polegadas.
- **Impressão de livreto:** esta opção reduz as imagens do documento original para caber duas imagens em cada face da página impressa. As imagens da página são reordenadas para permitir que você dobre o papel após a impressão para criar um livreto.

**Borda da página:** Use esta opção para selecionar uma diversidade de bordas para a saída.



## Impressão em 2 Faces

Você pode imprimir em ambos os lados de uma folha de papel. Antes de imprimir, decida a orientação que deseja para seu documento.

- **Padrão da impressora:** Ao selecionar essa opção, a função será determinada pelas configurações feitas no painel de controle da impressora.
- **Nenhum:** O documento é impresso em uma única face.
- **Borda longa:** Este é o layout convencional usado para encadernação.
- **Borda curta:** esse é o tipo normalmente usado com calendários. As imagens da face 2 são giradas em 180 graus.

## Smart Duplexing (Frente e verso inteligente)

Se o modo Smart Duplexing tiver sido ativado no Xerox® CentreWare® Internet Services, a impressão em frente e verso será selecionada ou desmarcada automaticamente. Use o recurso Smart Duplexing para reduzir a quantidade de energia e papel usados no processo de impressão.

Para obter informações sobre como ativar o Smart Duplexing, consulte [Configuração do SMart eSolutions](#).

## Guia Papel

Use as opções da **guia Papel** para definir as especificações básicas de manuseio de papel quando você acessar as propriedades da impressora.

### Cópias

Permite que você escolha o número de cópias a serem impressas. Você pode selecionar de 1 a 999 cópias.

### Alcear

Marque a caixa de seleção para alcear automaticamente os trabalhos de várias páginas para produzir saída em jogos.

### Opções de papel

Selecione a guia Papel ou Envelope e escolha as configurações necessárias para seu trabalho:

- **Tamanho do original:** Isto permite definir o tamanho original da impressão.  
Se o tamanho necessário não estiver listado na caixa Tamanho, selecione **Editar**. Quando a janela Tamanho de papel personalizado aparecer, insira um nome de tamanho de papel personalizado e configure o tamanho do papel. Selecione **OK**. A configuração personalizada aparece na lista para que você possa selecioná-la.
- **Tamanho da saída:** Isto permite definir o tamanho do papel necessário para a impressão.
- **Porcentagem:** use esta opção para alterar o conteúdo de uma página para aparecer maior ou menor na página impressa. Digite a taxa de dimensionamento na caixa de seleção **Porcentagem**.

- **Origem:** use esta opção para selecionar a bandeja do papel necessária. Use **Entrada de alimentação manual** ao imprimir em materiais especiais como envelopes e transparências. Se a origem do papel for definida como **Seleção automática**, a impressora selecionará automaticamente a origem do papel com base no tamanho necessário.
- **Tipo:** Defina o **Tipo** para corresponder ao papel colocado na bandeja selecionada. Isso proporciona a melhor qualidade de impressão. Ao imprimir **Envelopes**, assegure-se de que a guia Envelope esteja selecionada e depois selecione o tipo **Envelope**.
- **Avançado:** As opções de papel avançadas permitem que você selecione uma origem do papel diferente para a primeira página de seu documento.
  - Para que a primeira página seja impressa em um tipo de papel diferente do restante do documento, no menu suspenso Origem, selecione a bandeja do papel que contém o papel necessário.
  - Use **Entrada de alimentação manual** ao imprimir em materiais especiais como envelopes e transparências. Se a origem do papel for definida como **Seleção automática**, a impressora selecionará automaticamente a origem do papel com base no tamanho necessário.
  - Selecione **OK** para confirmar as seleções **Avançadas** e retorne à guia **Papel**.

## Guia Gráficos

Use as opções a seguir para ajustar a qualidade da impressão conforme suas necessidades específicas de impressão.

### Qualidade

Esta opção permite selecionar gráficos **Padrão** ou de **Alta resolução**.

### Fonte/Texto

- **Limpar texto:** selecione esta opção para escurecer o texto. Escolha **Mínimo**, **Médio** ou **Máximo** para selecionar o nível de escurecimento necessário.
- **Texto todo preto:** marque essa caixa de seleção para que o texto todo em seu documento seja impresso em preto sólido, independentemente da cor que aparece na tela.
- **Avançado:** Use essa opção para configurar as opções de fonte. As fontes True Type podem ser carregadas como Contorno ou Imagens Bitmap, ou impressas como Gráficos. Selecione a opção **Usar fontes da impressora** se não for necessário o download das fontes e as fontes da impressora tiverem que usadas. Selecione **OK** para salvar suas seleções.

### Controlador gráfico

- **Aprimoramento de borda:** use essa opção para aprimorar a definição da imagem.
- **Avançado:** Use esta opção para ajustar os níveis de brilho e contraste. Selecione **OK** para salvar suas seleções.

### Economia de toner

- Selecione **Ligado** para economizar toner.

## Guia Avançado

Você pode selecionar as opções **Avançadas** de saída para seu documento, como marcas d'água ou sobreposição de texto.

### Marca d'água

Essa opção permite que você imprima o texto sobre um documento existente. Existem diversas marcas d'água predefinidas que vêm com a impressora, as quais podem ser modificadas, ou você pode adicionar novas marcas d'água à lista.

- **Utilização de marca d'água existente:** Selecione a marca d'água necessária na lista suspensa **Marca d'água**. Você verá a marca d'água selecionada na visualização da imagem.
- **Criar uma nova marca d'água:**
  - a. Selecione **Editar** na lista suspensa **Marca d'água**. A janela **Editar marcas d'água** será exibida.
  - b. Digite uma mensagem de texto na caixa de Mensagem da marca d'água. Você pode inserir até 40 caracteres. A mensagem é exibida na janela de visualização. Quando a caixa **Apenas primeira página** é selecionada, a marca d'água é impressa apenas na primeira página.
  - c. Selecione as opções de marca d'água. Você pode selecionar o nome da fonte, estilo, tamanho ou sombreamento na seção **Atributos da fonte**, além de definir o ângulo da marca d'água na seção **Ângulo da mensagem**.
  - d. Clique em **Adicionar** para adicionar a nova marca d'água à lista.
  - e. Quando terminar de editar, clique em **OK**.
- **Edição de uma marca d'água:**
  - a. Selecione **Editar** no menu suspenso **Marca d'água**. A janela **Editar marcas d'água** será exibida.
  - b. Selecione a marca d'água a ser editada na lista **Marcas d'água atuais** e altere as opções de mensagem da marca d'água.
  - c. Clique em **Atualizar** para salvar as alterações.
  - d. Quando terminar de editar, clique em **OK**.
- **Exclusão de uma marca d'água:**
  - a. Selecione **Editar** na lista suspensa **Marca d'água**. A janela **Editar marcas d'água** será exibida.
  - b. Selecione a marca d'água que deseja excluir da lista **Marcas d'água atuais** e clique em **Excluir**. Clique em **Sim** para confirmar a exclusão.
  - c. Clique em **OK**.

## Sobreposição

Uma sobreposição é um texto e/ou imagens armazenados no disco rígido do computador como um formato de arquivo especial que podem ser impressos em qualquer documento. As sobreposições geralmente são usadas para ocupar o lugar de formulários pré-impressos e papel timbrado.

**Nota:** Essa opção somente estará disponível ao usar o PCL6 Print Driver.

- **Criar uma nova sobreposição de página:** Para usar uma sobreposição de página, é necessário primeiro criar uma página contendo o logotipo ou outra imagem.
  - a. Crie ou abra um documento contendo texto ou uma imagem para ser usada em uma nova sobreposição de página. Posicione os itens exatamente como deseja que apareçam quando impressos como uma sobreposição.
  - b. Selecione **Editar** na lista suspensa Sobreposição. A janela **Editar sobreposição** é exibida.
  - c. Selecione **Criar** e digite um nome na caixa Nome do arquivo. Selecione um caminho de destino, se necessário.
  - d. Clique em **Salvar**. O nome aparece na caixa **Lista de sobreposições**.
  - e. Clique em **OK**.
  - f. O tamanho do documento de sobreposição deve ser o mesmo dos documentos impressos com a sobreposição. Não crie uma sobreposição com uma marca d'água.
  - g. Clique em **OK** na página da guia **Avançado**.
  - h. Clique em **Imprimir** ou **OK** na janela principal **Imprimir**.
  - i. Uma mensagem de confirmação é exibida. Clique em **Sim** para confirmar.
- Usar uma **Sobreposição de página:**
  - a. Selecione a sobreposição desejada na caixa da lista suspensa **Sobreposição**. Se a sobreposição desejada não constar na lista de sobreposições, selecione o botão **Editar**, **Carregar sobreposição** e selecione o **Arquivo de sobreposição**. Se você tiver armazenado o arquivo de sobreposição que deseja usar em uma origem externa, poderá também carregar o arquivo quando acessar a janela Carregar a sobreposição.
  - b. Depois de selecionar o arquivo, clique em **Abrir**. O arquivo será exibido na caixa Lista de sobreposições e estará disponível para impressão. Selecione a sobreposição na caixa Lista de sobreposições.
  - c. Se necessário, clique em **Confirmar sobreposição de página ao imprimir**. Se essa caixa estiver selecionada, uma janela de mensagem será exibida toda vez que você enviar um documento para impressão, solicitando a confirmação de que você deseja imprimir uma sobreposição em seu arquivo.
  - d. Se essa caixa não estiver marcada e uma sobreposição foi selecionada, a sobreposição será impressa automaticamente com o documento.
  - e. Clique em **OK**.
- Excluir uma **Sobreposição de página:**
  - a. Selecione **Editar** na lista suspensa Sobreposição. A janela **Editar sobreposição** é exibida.
  - b. Selecione a Sobreposição que deseja excluir na caixa **Lista de sobreposições**.
  - c. Clique em **Excluir**. Quando a janela de mensagem de confirmação aparecer, clique em **Sim**.
  - d. Clique em **OK**.

## Opções de saída

Selecione a ordem de impressão desejada na caixa da lista suspensa.

- **Normal:** Todas as páginas são impressas.
- **Reverter todas as páginas:** Sua impressora imprime todas as páginas da última à primeira página.
- **Imprimir páginas ímpares:** Sua impressora imprime apenas as páginas de número ímpar do documento.
- **Imprimir páginas pares:** Sua impressora imprime apenas as páginas de número par do documento.

Marque a caixa de seleção **Ignorar páginas em branco** se não desejar que as páginas em branco sejam impressas.

Para adicionar uma margem de encadernação, marque a caixa de seleção **Margem manual** e selecione **Detalhes** para selecionar a posição e a largura da margem.

## Guia Xerox

Essa guia fornece informações sobre versão e copyright, assim como links para drivers e downloads, pedidos de suprimentos e o site da Xerox.

# Xerox Easy Printer Manager

O Xerox Easy Printer Manager está disponível para os sistemas operacionais Windows e Macintosh. O Xerox Easy Printer Manager fornece, de forma conveniente, o acesso às configurações do dispositivo, assim como às funções como digitalização, fax e impressão. O Xerox Easy Printer Manager permite que você visualize o status e gerencie seu dispositivo em seu computador.

Para os sistemas operacionais Windows, o Xerox Easy Printer Manager é instalado automaticamente durante a instalação do driver. Para obter detalhes sobre a instalação do software da impressora, consulte [Instalação do software da impressora](#).

Para obter informações sobre como usar o Xerox Easy Printer Manager, selecione o botão ? **Ajuda** no aplicativo.

**Nota:** Xerox Easy Printer Manager é compatível com Mac OS X 10.9 - macOS 10.14. Para versões macOS posteriores, para configurar o dispositivo, use o Xerox® CentreWare® Internet Services ou as configurações do painel de controle da impressora. Para obter detalhes, consulte [Acesso às definições de administração e configuração](#).

# Impressão no Macintosh

Esta seção explica como imprimir usando um Macintosh. É necessário fazer download e instalar os drivers de impressão, e configurar a impressora antes de imprimir. Para obter informações sobre como instalar os drivers de impressão Macintosh, consulte [Instalação de drivers Macintosh](#).

## Procedimento de impressão

Ao imprimir documentos em um sistema Macintosh, será necessário verificar a configuração do driver de impressão em cada aplicativo utilizado. Siga estas etapas para imprimir em um Macintosh:

1. Abra o documento que deseja imprimir.
2. Selecione **Imprimir** no aplicativo.
3. No menu suspenso **Impressora**, selecione sua impressora.
4. Se você tiver armazenado opções predefinidas que deseja usar, no menu suspenso **Pré-ajustes**, selecione as configurações predefinidas.
5. Nas opções **Cópias e páginas**, escolha o número de cópias desejado e indique quais páginas quer imprimir.  
Para selecionar opções de impressão adicionais, no menu suspenso, escolha a página de opções de impressão necessária e selecione as configurações. Para obter informações sobre as opções de impressão, consulte [Opções de impressão](#).
6. Para salvar o arquivo em um formato de impressão diferente, no menu suspenso, escolha o formato necessário.
7. Clique em **Imprimir**.

## Opções de impressão

Os recursos a seguir são fornecidos pela impressora.

**Nota:** As opções de configuração podem ser diferentes de acordo com o aplicativo que está sendo usado e a versão do Macintosh OS.

### Copies & Pages (Cópias e páginas)

A página **Copies & Page** fornece seleções para opções básicas de trabalho.

- **Copies** (Cópias): Permite que você escolha o número de cópias a serem impressas. Você pode selecionar de 1 a 999 cópias.
- **Pages** (Páginas): Selecione as páginas ou intervalo de páginas para imprimir.
- **Show Quick Preview** (Mostrar visualização rápida): selecione essa opção para exibir um resumo gráfico de suas seleções.

## Media & Quality (Material de impressão e qualidade)

Use a página Media & Quality para escolher a origem e o tipo do papel necessários para o trabalho de impressão.

- **Feed from (Alimentar de):** use esta opção para selecionar a bandeja do papel necessária. Use **Alimentação manual** ao imprimir em materiais especiais como envelopes e transparências. Se **Autosseleção** for selecionado, a impressora selecionará automaticamente a origem do papel com base no tamanho solicitado.
- **Tipo de material de impressão:** defina essa opção para corresponder ao papel colocado na bandeja selecionada. Isso proporciona a melhor qualidade de impressão. Se **Autosseleção** for selecionado, a impressora selecionará automaticamente o tipo de papel com base nos tipos de papel disponíveis.

## Layout

As opções da página **Layout** permitem selecionar um layout diferente para a saída. Você pode selecionar o número de páginas a serem impressas em uma única folha de papel e a direção do layout. Para imprimir mais de uma página por folha, as páginas serão reduzidas e organizadas na ordem que você especificar.

- **Páginas por folha:** Use esta opção para imprimir múltiplas páginas em cada face. É possível imprimir até 16 páginas em uma folha. Selecione o número de imagens necessárias em cada lado.
- **Direção de layout:** selecione a ordem para imprimir as imagens na página.
- **Borda:** use esta opção para adicionar uma borda ao redor de cada imagem da página. Escolha o estilo de borda necessário.
- **Frente e verso:** Você pode imprimir em ambos os lados de uma folha de papel. Antes de imprimir, decida a orientação que deseja para seu documento. Para imprimir saída em frente e verso, selecione **Ligado** e escolha uma opção:
  - **Encadernação pela borda longa:** Esse é o layout convencional usado na encadernação de livros.
  - **Encadernação pela borda curta:** esse é o tipo normalmente usado com calendários. As imagens da face 2 são giradas em 180 graus.
  - **Livreto:** esta opção reduz as imagens do documento original para caber duas imagens em cada face da página impressa. As imagens da página são reordenadas para permitir que você dobre o papel após a impressão para criar um livreto.
  - **Orientação da página inversa:** A impressora imprimirá todas as páginas da última para a primeira.
  - **Virar horizontalmente:** use essa opção para girar todas as páginas 180 graus.



## Manuseio de papel

Use as opções de **Manuseio do papel** para definir as especificações básicas de manuseio do papel quando você acessar as propriedades da impressora.

- **Páginas para imprimir:** use essa opção para escolher as páginas para imprimir:
  - **Todas as páginas:** Todas as páginas são impressas.
  - **Apenas ímpares:** A impressora imprimirá somente as páginas do documento com números ímpares.
  - **Apenas pares:** A impressora imprimirá somente as páginas do documento com números pares.
- **Ordem das páginas:** Use essa opção para escolher a ordem para imprimir as páginas.
  - **Automático:** Selecione essa opção para escolher as configurações padrão.
  - **Normal:** Todas as páginas são impressas na ordem em que aparecem no arquivo original.
  - **Inverso:** A impressora imprimirá todas as páginas da última para a primeira.
- **Dimensionar para ajustar o tamanho do papel:** Selecione essa opção para reduzir ou ampliar a imagem para caber no tamanho do papel selecionado.
- **Tamanho do papel de destino:** Isto permite definir o tamanho do papel necessário para a impressão.
- **Reduzir somente:** Selecione essa opção para reduzir as imagens para caberem no tamanho do papel selecionado.

## Capa

A opção de Capa permite imprimir uma capa antes ou depois do documento.

- **Imprimir capa:** Essa opção permite imprimir uma capa antes ou depois do documento
- **Tipo de capa:** Use essa opção para selecionar um carimbo de classificação para a capa.

## Utilização do AirPrint

AirPrint é um recurso de software que permite a impressão sem driver de dispositivos móveis com base no Apple iOS e Macintosh OS. Impressoras habilitadas por AirPrint permite a impressão diretamente de um toque do Macintosh ou de um iPhone, iPad ou iPod. Para obter mais informações, consulte [AirPrint](#).

## Usando o Google Cloud Print

O Google Cloud Print é um serviço que permite imprimir em uma impressora usando seu smart phone, tablet ou qualquer outro dispositivo conectado à web. Para obter mais informações, consulte [Google Cloud Print](#).

# Impressão no Linux

Para imprimir a partir de uma estação de trabalho Linux, instale um driver de impressão Xerox para Linux ou um driver de impressão CUPS (Common UNIX Printing System). A Xerox recomenda que você instale o Unified Linux Driver para sua impressora.

Para obter informações sobre como instalar o Unified Linux Driver, consulte [Instalação de drivers Linux](#).

## Impressão a partir de aplicativos Linux

Assegure-se de que tenha configurado o dispositivo, conectado-o ao seu computador e instalado o software Unified Linux Driver.

Para imprimir de um aplicativo:

1. Abra um aplicativo e selecione **Print** (Imprimir) no menu **File** (Arquivo).
2. Na janela Imprimir, selecione o dispositivo na lista de impressoras e selecione **Propriedades**.
3. Selecione as opções de impressão necessárias.
  - **Papel:** essa opção permite alterar as opções de tamanho do papel, orientação, impressão em frente e verso e bandeja do papel.
  - **Dispositivo:** Essa opção permite especificar o tipo de material, os modos de qualidade da impressão e as opções de dimensionamento. É possível também selecionar o tipo de idioma da impressora, as configurações de cores e a densidade da cor.
4. Clique em **OK** para aplicar as alterações e fechar a janela **Propriedades**.
5. Clique em **OK** para iniciar a impressão.

A janela Printing (Impressão) é exibida, permitindo a monitoração do status do seu trabalho de impressão.

## Impressão com CUPS

Você pode imprimir vários tipos diferentes de arquivos em sua impressora usando o utilitário padrão do CUPS, diretamente da interface de linha de comando. O CUPS aceita o uso de ambos os comandos de impressão, o System V (lp) e o Berkeley (lpr).

Caso utilize CUPS, certifique-se de que o CUPS está instalado e em execução em sua estação de trabalho. As instruções de instalação e criação do CUPS se encontram no Manual para administradores do software CUPS, escrito e de propriedade da Easy Software Products. Para obter informações completas sobre os recursos de impressão do CUPS, consulte o Manual dos usuários do software do CUPS, disponível em [www.cups.org/documentation.php](http://www.cups.org/documentation.php).

Para imprimir qualquer arquivo de documento:

1. Para imprimir em uma impressora específica no System V, digite **lp -dprinter filename** e pressione **Enter**.
2. Para imprimir em uma impressora específica no Berkeley, digite **lpr -Pprinter filename** e pressione **Enter**.

## Opções da impressora

Com o utilitário Impressoras é possível alterar as várias opções de impressão de sua impressora. As Propriedades da impressora podem ser configuradas usando a opção Configurações adicionais da impressora.

1. Para acessar e definir as configurações da impressora, navegue para **Configurações** → **Dispositivos** → **Impressoras**.
2. Na lista de impressoras, selecione sua impressora e depois o ícone **Configurações**.
3. No menu, selecione **Opções de impressão**.  
As opções de impressão **Configuração de página** e **Avançado** são exibidas.
4. Defina as opções **Configuração de página**:
  - **Páginas por face**: Você pode selecionar o número de páginas a serem impressas em uma única folha de papel. Para imprimir mais de uma página por folha, o tamanho das páginas será reduzido.
  - **Frente e verso**: Você pode imprimir em ambos os lados de uma folha de papel. Antes de imprimir, decida a orientação que deseja para seu documento. Use **Borda curta (virar)** para girar as páginas na face 2.
  - **Orientação**: permite selecionar a direção na qual as informações serão impressas em uma página.
  - **Tamanho do material**: Isto permite definir o tamanho do papel necessário para a impressão.
  - **Origem do papel**: Use essa opção para selecionar a bandeja de papel desejada: Use **Manual** ao imprimir em materiais especiais como envelopes e transparências. Se a origem do papel for definida como **Seleção automática**, a impressora selecionará automaticamente a origem do papel com base no tamanho necessário.
  - **Tipo de papel**: defina essa opção para corresponder ao papel colocado na bandeja selecionada. Isso proporciona a melhor qualidade de impressão.
5. Configure as opções **Avançadas**:
  - **Qualidade da impressão**: Escolha Rascunho para clarear a imagem e reduzir a quantidade de toner usado. Use Normal para impressões de qualidade mais alta.
6. Para configurar as propriedades da impressora, selecione **Configurações adicionais da impressora** e depois selecione a impressora. A janela **Printer Properties** (Propriedades da impressora) será aberta.

As propriedades da impressora a seguir estão disponíveis para configuração:

- **Configurações**: esta opção permite alterar o nome e a localização da impressora. O nome fornecido nessa guia é exibido na lista de impressoras em Configuração de impressoras. Você pode também alterar a URL do dispositivo, imprimir uma página de teste e visualizar informações de status.
- **Políticas**: essa guia fornece acesso às políticas de impressão do dispositivo. Você pode configurar as políticas de opções de compartilhamento, de erro e operação. Use as opções de Identificação para configurar a folha de identificação da impressora.

- **Controle de acesso:** use essa guia para definir as configurações de acesso.
  - **Opções da impressora:** use essa guia para configurar as opções de cor, qualidade, origem do papel e tamanho do papel. Use a opção de economia de toner para reduzir o consumo de toner. Opções adicionais como Aprimoramento de borda e impressão em frente e verso podem ser configuradas.
  - **Opções de trabalho:** essa guia fornece acesso às opções necessárias para programar seu trabalho de impressão. Insira o número de cópias necessárias, as configurações de orientação, as opções de layout e as configurações de qualidade da imagem. Você pode também aumentar ou diminuir as marges e configurar as opções de dimensionamento.
  - **Níveis de toner:** essa opção fornece informações de status sobre a impressora. Clique em **Atualizar** para atualizar a página.
  - **Trabalhos:** Essa opção mostra a lista de Trabalhos de impressão. Selecione **Cancel job** (Cancelar trabalho) para cancelar o trabalho selecionado e marque a caixa de seleção **Show completed jobs** (Mostrar trabalhos concluídos) para exibir os trabalhos anteriores na lista.
7. Clique em **OK** para aplicar as alterações e fechar a janela Propriedades da impressora.

# Impressão usando o Xerox® CentreWare® Internet Services

É possível imprimir arquivos .pdf, .ps, .pcl, .txt, .prn, .tif, .tiff, .jpg, .jpeg e .xps diretamente do Xerox® CentreWare® Internet Services sem abrir outro aplicativo ou o driver de impressão. Os arquivos podem ser armazenados em um disco rígido do computador local, no dispositivo de armazenamento em massa ou na unidade de rede.

## Procedimento de impressão

### 1. Acesso ao Xerox® CentreWare® Internet Services:

- Para acessar o Xerox® CentreWare® Internet Services a partir de um navegador da Web, no seu computador, abra um navegador da Web e, em seguida, no campo de endereço, digite o endereço IP da impressora. Pressione **Enter** ou **Return**.

**Nota:** Se você não souber o endereço IP da impressora, consulte [Localização do endereço IP de sua impressora](#).

- Para acessar o Xerox® CentreWare® Internet Services a partir de um driver de impressão Macintosh, no seu computador, selecione **Preferências do sistema** → **Impressoras e Scanners** → **Opções e Suprimentos**. Selecione **Mostrar Imprimir página da Web**.

### 2. Clique em **Imprimir**.

### 3. Selecione as opções **Impressão**, **Papel** e **Entrega** necessárias para o trabalho.

### 4. Selecione o arquivo do trabalho de impressão usando o botão **Procurar**. Localize o arquivo necessário e clique em **Abrir**.

**Nota:** Somente os arquivos prontos para impressão (\*.pdf, \*.ps, \*.pcl, \*.txt, \*.prn, \*.tif, \*.tiff, \*.jpg, \*.jpeg.) podem ser enviados dessa página para o dispositivo.

### 5. Para enviar um trabalho, clique em **Enviar trabalho**.

**Nota:** Para assegurar que o trabalho foi impresso, aguarde a janela de confirmação Envio do trabalho antes de navegar para outra página.

## Opções de impressão

Envio do trabalho fornece seleções para o modo de impressão a ser usado, e opções para ajustar o modo como o documento aparece na página impressa.

## Impressão

Use as opções de impressão para selecionar as opções de número de cópias, orientação e impressão em frente e verso.

- **Copies (Cópias):** Permite que você escolha o número de cópias a serem impressas. Você pode selecionar de 1 a 9999 cópias. Para usar a configuração padrão para o número de cópias, selecione o botão **Auto**.
- **Orientação:** permite selecionar a orientação na qual as informações serão impressas em uma página.
  - **Auto:** Selecione a configuração de orientação padrão.
  - **Retrato:** imprime na direção da largura da página, em estilo carta.
  - **Paisagem:** imprime na direção da altura da página, em estilo planilha.
- **Impressão em frente e verso:** Você pode imprimir em ambos os lados de uma folha de papel. Antes de imprimir, decida a orientação que deseja para seu documento.
  - **Auto:** Selecione a configuração padrão de Impressão em frente e verso.
  - **1 face:** essa opção imprime em uma face do material de impressão. Use essa opção ao imprimir em envelopes, etiquetas ou outros materiais que não podem ser impressos nas duas faces.
  - **2 Faces, Virar na borda longa:** essa opção imprime o trabalho nas duas faces do papel para permitir a encadernação na borda longa do papel. As ilustrações a seguir mostram o resultado de documentos com orientações retrato e paisagem.



- **2 Faces, Virar na borda curta:** imprime nas duas faces do papel. As imagens são impressas para permitir a encadernação na borda curta do papel. As ilustrações a seguir mostram o resultado de documentos com orientações retrato e paisagem.



## Papel

Você pode imprimir em tamanhos de papel personalizados que estão dentro do limite de tamanho mínimo e máximo suportados pela impressora.

- **Tamanho do papel:** Isto permite definir o tamanho do papel necessário para a impressão. selecione o tamanho do papel necessário na lista. Se **Auto** for selecionado, a impressora selecionará automaticamente o tamanho do papel com base no documento original.
- **Tipo de papel:** defina essa opção para corresponder ao papel colocado na bandeja selecionada. Isso proporciona a melhor qualidade de impressão. ao imprimir **Envelopes**, certifique-se de que o tipo Envelope esteja selecionado. Se o tipo de papel for configurado como **Auto**, a impressora selecionará automaticamente o tipo de papel com base nas configurações da impressora.

## Entrega

Para imprimir o trabalho agora, clique na opção **Immediate print** (Impressão imediata).

Para restaurar os valores padrão de qualquer trabalho de impressão, clique no botão **Restaurar valores padrão**.





# Papel e material de impressão

Este capítulo contém informações sobre os diferentes tipos e tamanhos de material que podem ser usados na impressora, as bandejas disponíveis e os tipos e tamanhos de material suportados por cada bandeja.

Este capítulo inclui:

- Papel suportado ..... 190
- Colocação de papel ..... 194
- Configuração de tamanho e tipo do papel ..... 200
- Locais de saída do material..... 203

## Papel suportado

Sua impressora foi projetada para ser usada com vários tipos de papel e outros tipos de material. Para assegurar a melhor qualidade de impressão e evitar atolamentos, siga as diretrizes nesta seção. Para obter os melhores resultados, use os papéis e materiais de impressão Xerox recomendados para sua impressora.

### Solicitação de papel

Para solicitar papel ou outro material, entre em contato com o revendedor local ou visite [www.xerox.com/office/supplies](http://www.xerox.com/office/supplies).

### Diretrizes gerais de colocação de papel

- Não sobrecarregue as bandejas de papel. Ao carregar o papel, não encha acima da linha de Enchimento Máximo indicada pelo símbolo ▽▽.
  - Ajuste as guias do papel para que correspondam ao tamanho do papel.
  - Ventile o papel antes de colocá-lo na bandeja.
  - Se atolamentos excessivos ocorrerem, use papel ou outro material aprovado de uma nova embalagem.
  - Use apenas envelopes de papel. Imprima apenas em uma face do envelope.
  - Sempre utilize papel e outros materiais de impressão que correspondam às especificações.
  - Utilize somente materiais de impressão especiais, recomendados para uso em impressoras a laser.
  - Para evitar que materiais de impressão especiais, como transparências e etiquetas, fiquem colados, retire-os da bandeja de saída à medida em que forem impressos.
  - Coloque as transparências em uma superfície plana após retirá-los da impressora.
  - Não deixe o material de impressão especial na entrada de alimentação manual por longos períodos. Pode haver acúmulo de poeira e umidade, resultando em impressões irregulares.
  - Para evitar manchas causadas por impressões digitais, manuseie as transparências com cuidado.
  - Para evitar desbotamento, não exponha as transparências impressas à luz solar prolongada.
  - Verifique se o material adesivo das etiquetas pode suportar uma temperatura de fusão de 200° C (392° F) durante 0,1 segundo.
  - Certifique-se de que não haja material adesivo exposto entre as etiquetas.
-  **CUIDADO:** As áreas expostas podem fazer com que as etiquetas se descolem durante a impressão, causando atolamentos de papel. Adesivos expostos também podem causar danos aos componentes da impressora.
- Não alimente um folha de etiquetas na impressora mais de uma vez. O verso do adesivo foi desenvolvido para uma só passagem pela impressora.
  - Não utilize etiquetas que estejam se soltando da folha ou que apresentem rugas, bolhas ou outras imperfeições.

## Papel que pode danificar a impressora

Alguns tipos de papel e outros materiais podem causar uma qualidade de saída ruim, aumentar os atolamentos de papel ou danificar a impressora. Não use o seguinte:

- Papel áspero ou poroso
- Papel para jato de tinta
- Papel brilhante ou revestido para impressoras que não sejam a laser
- Papel que foi usado em fotocopiadora
- Papel que foi dobrado ou amassado
- Papel com inscrições em relevo, perfurações ou texturas muito lisas ou muito ásperas
- Papel grampeado
- Envelopes com janelas, fechos ou prendedores, acabamentos laterais, revestimento interno, etiquetas autoadesivas ou outros materiais sintéticos
- Envelopes danificados ou de má qualidade
- Envelopes acolchoados
- Material plástico



**CUIDADO:** A Garantia Xerox ou o Contrato de Serviços não cobrem os danos causados pela utilização de papéis ou materiais especiais não suportados. A cobertura pode variar fora destas regiões. Entre em contato com seu representante local para obter detalhes.

## Diretrizes de armazenamento de papel

O armazenamento adequado de papel e outros materiais contribui para a excelente qualidade de impressão.

- Armazene o papel em locais escuros, frescos e relativamente secos. A maioria do papel é suscetível a danos em função da luz ultravioleta e visível. A luz ultravioleta, do sol e lâmpadas fluorescentes, é em particular causadora de danos ao papel.
- Reduza a exposição do papel a luzes fortes por longos períodos de tempo.
- Mantenha as temperaturas e a umidade relativas constantes. Armazene o material de impressão sem uso a temperaturas entre 15°C e 30°C (59°F e 86°F). A umidade relativa do ar deverá estar entre 10% e 70%.
- Evite armazenar o papel no sótão, cozinha, garagem, ou porão. Nesses ambientes a probabilidade de retenção de umidade é maior. Se você tentar imprimir em papel úmido, ondulado, amassado ou rasgado poderá haver atolamento de papel e baixa qualidade de impressão.
- Armazene o papel em posição plana, em paletes, caixas, prateleiras, ou em gabinetes.
- Evite comer ou beber nas áreas onde o papel é armazenado ou manipulado.
- Não abra os pacotes de papel lacrados até que você possa colocá-los na impressora. Deixe o papel armazenado na embalagem original. A embalagem do papel protege-o da perda ou ganho de umidade.
- Alguns materiais especiais são embalados dentro de sacolas plásticas que podem ser relacradas. Armazene o material dentro da sacola até estar pronto para usá-lo. Mantenha o material não utilizado dentro da sacola e lacre-a novamente para proteção.

## Tamanhos de papel padrão suportados

A tabela a seguir mostra os tamanhos de papel suportados para cada bandeja de cada serviço:

Nome	Tamanho do papel	Cópia	Fax	Imprimir
A4	8,27 x 11,69 polegadas (210 x 297 mm)	0	0	0
Carta	8,5 x 11,0 pol. (216 x 279 mm)	0	0	0
Ofício	8,5 x 14,0 pol. (216 x 355 mm)	0	0	0
Ofício	8,5 x 13,5 pol. (216 x 343 mm)	0	0	0
Fólio	8,5 x 13,0 pol. (216 x 330 mm)	0	0	0
JIS B5	7,17 x 10,12 pol. (182 x 257 mm)	X	X	0
ISO B5	6,93 x 9,84 pol. (176 x 250 mm)	X	X	0
Executivo	7,25 x 10,50 pol. (184,2 x 266,7 mm)	X	X	0
A5	5,85 x 8,27 pol. (148,5 x 210 mm)	X	X	0
A6	4,13 x 5,85 polegadas (105 x 148,5 mm)	X	X	0
Cartão postal	4 x 6 pol. (101,6 x 152,4 mm)	X	X	0
Envelopes Monarch	3,88 x 7,5 pol. (98,4 x 190,5 mm)	X	X	0
Envelopes DL	4,33 x 8,66 pol. (110 x 220 mm)	X	X	0
Envelopes C5	6,38 x 9,02 pol. (162,0 x 229 mm)	X	X	0
Envelopes C6	4,49 x 6,38 pol. (114 x 162 mm)	X	X	0
Envelopes N° 10	4,12 x 9,5 pol. (105 x 241 mm)	X	X	0

### Tecla:

**0** Suportado                      **X** Não suportado

## Tipos e gramaturas de papel suportados

A tabela a seguir mostra os tipos e gramaturas de papel suportados para cada bandeja:

Tipos	Gramaturas suportadas	Bandeja 1	Entrada de alimentação manual	Unidade duplex
Comum	19 a 24 lb (70 a 90 g/m <sup>2</sup> )	O	O	O
Alta Gramatura	24 a 28 lb (91 a 105 g/m <sup>2</sup> )	O	O	O
Mais grosso	43 a 58 lb (164 a 220 g/m <sup>2</sup> )	X	O	X
Baixa gramatura	16 a 18 lb (60 a 70 g/m <sup>2</sup> )	O	O	O
Papel algodão	20 a 24 lb (75 a 90 g/m <sup>2</sup> )	X	O	X
Colorido	20 a 24 lb (75 a 90 g/m <sup>2</sup> )	X	O	X
Pré-impresso	20 a 24 lb (75 a 90 g/m <sup>2</sup> )	X	O	X
Reciclado	19 a 24 lb (70 a 90 g/m <sup>2</sup> )	O	O	O
Transparência (A4/Carta somente)	37 a 39 lb (138 a 146 g/m <sup>2</sup> )	X	O	X
Etiquetas	32 a 40 lb (120 a 150 g/m <sup>2</sup> )	X	O	X
Cartolina	32 a 43 lb (121 a 163 g/m <sup>2</sup> )	O	O	X
Papel comum	28 a 32 lb (105 a 120 g/m <sup>2</sup> )	O	O	O
Arquivo	28 a 32 lb (105 a 120 g/m <sup>2</sup> ) - se você precisar manter a impressão por um longo período de tempo, como em arquivos, por exemplo, selecione esta opção	O	O	X
Cartão postal	32 a 43 lb (121 a 163 g/m <sup>2</sup> ) cartão	X	O	X
Envelopes	20 a 24 lb (75 a 90 g/m <sup>2</sup> )	X	O	X

### Tecla:

**O** Suportado

**X** Não suportado

## Colocação de papel

Uma bandeja de papel e uma entrada de alimentação manual são padrão na sua impressora.

Pode-se usar vários tamanhos e tipos de materiais de impressão nas bandejas. Para obter mais especificações de material, consulte [Papel suportado](#).

## Informações do status da Bandeja do papel

Você pode verificar o status das bandejas do papel usando o Xerox® CentreWare® Internet Services, ou usando o Xerox Easy Printer Manager.

### Verificação do status da Bandeja do papel usando o Xerox® CentreWare® Internet Services

1. Acesso ao Xerox® CentreWare® Internet Services:
  - Para acessar o Xerox® CentreWare® Internet Services a partir de um navegador da Web, no seu computador, abra um navegador da Web e, em seguida, no campo de endereço, digite o endereço IP da impressora. Pressione **Enter** ou **Return**.

**Nota:** Se você não souber o endereço IP da impressora, consulte [Localização do endereço IP de sua impressora](#).

- Para acessar o Xerox® CentreWare® Internet Services a partir de um driver de impressão Macintosh, no seu computador, selecione **Preferências do sistema → Impressoras e Scanners → Opções e Suprimentos**. Selecione **Mostrar Imprimir página da Web**.
2. Selecione **Status**.
  3. Selecione **Bandejas**.
- As informações de status da bandeja do papel são exibidas.

### Verificação do status de suprimentos usando o Xerox Easy Printer Manager

1. No computador, abra **Xerox Easy Printer Manager**.
  2. Selecione a impressora.
  3. Selecione a **Página principal**.
- O status do dispositivo, as informações de suprimentos e as informações de papel são exibidos.

## Preparação do papel para colocação

Antes de colocar o papel nas bandejas, flexione ou ventile as bordas da pilha de papel. Esse procedimento separa as folhas coladas e reduz a possibilidade de atolamentos.

**Nota:** Para evitar atolamentos e problemas de alimentação, não remova o papel de sua embalagem até que seja necessário.

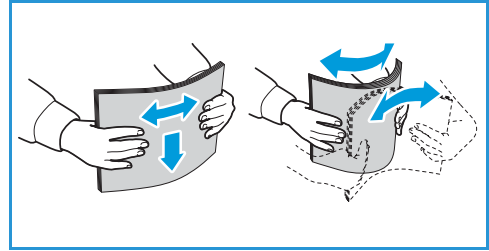

## Abastecimento da Bandeja 1

O indicador de nível de papel na frente da bandeja 1 mostra a quantidade de papel restante na bandeja. Quando a bandeja está vazia, o indicador fica totalmente embaixo como mostra a ilustração: 1 mostra cheia, 2 mostra vazia.

Seguindo as instruções fornecidas abaixo, coloque o papel na impressora. A bandeja 1 suporta até 250 folhas de papel de 20 lb (80 g/m<sup>2</sup>), A4 e carta apenas. Contém menos folhas de outros tamanhos de material. Para obter mais especificações de material, consulte [Papel suportado](#).

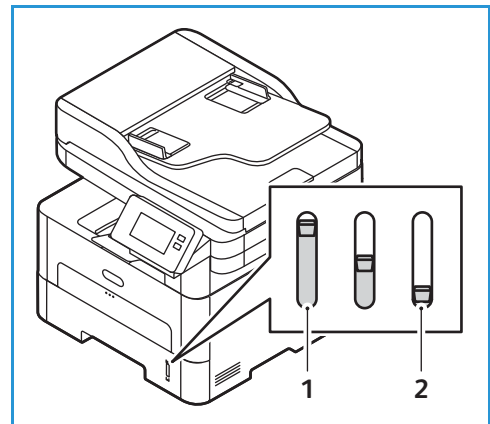

1. Puxe a bandeja 1 e coloque o papel com a face a ser impressa para baixo. Não encha acima da linha de preenchimento Máximo indicada pelo símbolo  $\nabla\nabla$ .

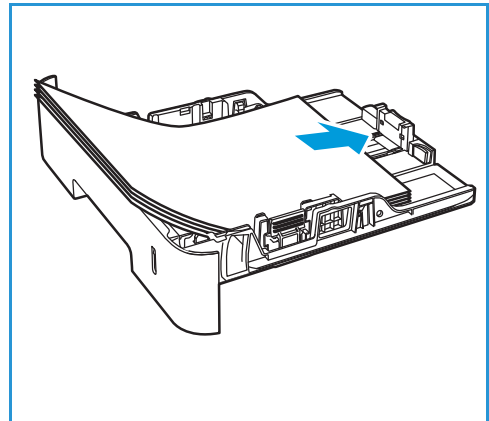

2. Para acomodar papel mais longo, pressione a alavanca extensora da bandeja de papel (1) e deslize-a para a posição desejada. Pressione e deslize a guia de comprimento do papel (2) até tocar ligeiramente na extremidade da pilha de papel.

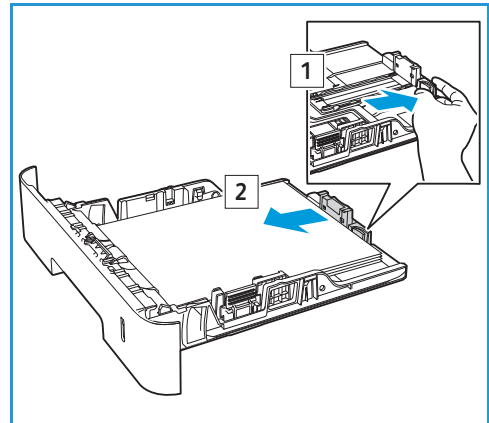

3. Posicione a guia de largura pressionando a alavanca e deslizando-a em direção à pilha de papel até tocar suavemente a lateral da pilha.
4. Insira a bandeja de papel na impressora.
5. Depois de colocar o papel, se solicitado, verifique as configurações de tamanho e tipo do papel na tela. Para manter as mesmas configurações, toque em **Não**. Para alterar as configurações, toque em **Sim** e, em seguida, ajuste as configurações:

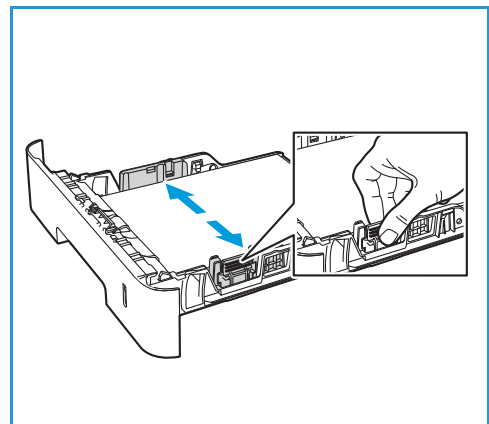

- Para selecionar um tamanho de papel, toque em **Tamanho do papel** e selecione o tamanho necessário.
- Para selecionar um tipo de papel, toque em **Tipo de papel** e selecione o tipo de papel necessário.
- Para ativar ou desativar a tela de confirmação da bandeja, toque em **Confirmação da bandeja** e selecione uma opção.

Para salvar as configurações, toque em **Confirmar**.

6. Ao imprimir a partir do computador, assegure-se de selecionar a opção **Papel** no driver de impressão para especificar o tamanho e o tipo de papel corretos. Se os detalhes do papel não forem confirmados, poderá haver atrasos na impressão. Para obter informações sobre como configurar o tipo e o tamanho do papel no painel de controle, consulte [Configuração de tamanho e tipo do papel](#).

**Nota:** As configurações feitas no driver de impressão no computador substituem aquelas feitas no painel de controle.



## Usando o slot de alimentação manual

A entrada de alimentação manual está localizada na frente da impressora. Ela pode ser fechada quando não estiver em uso, tornando o produto mais compacto. Use o slot de alimentação manual para imprimir transparências, etiquetas, envelopes ou cartões postais, bem como para realizar impressões rápidas em tipos e tamanhos de papéis não colocados atualmente na bandeja.

Ao usar o slot de alimentação manual para o material especial, pode ser necessário usar a tampa traseira para saída. Para obter mais informações, consulte [Locais de saída do material](#).

O material de impressão aceitável é papel ofício comum de 3,0 x 5,0 pol. a 8,5 x 14 pol. (76 mm x 127 mm a 216 mm x 356 mm) e gramatura entre 16 lb e 58 lb (60 g/m<sup>2</sup> e 220 g/m<sup>2</sup>). Para obter mais especificações de material, consulte [Papel suportado](#).

### Carregamento na entrada de alimentação manual

1. Pressione para abrir a entrada de alimentação manual, localizada na frente da impressora.

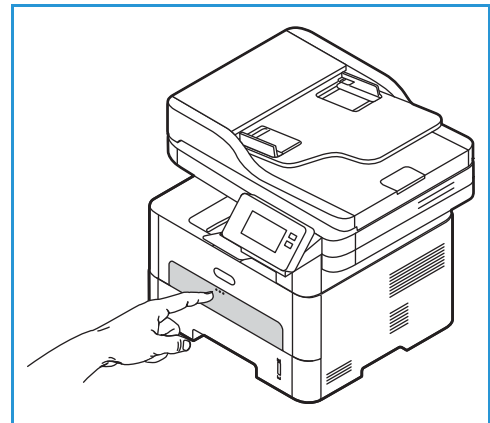

**Nota:** A passagem de alimentação manual suporta 1 folha dos seguintes materiais: 20 lb (80 g/m<sup>2</sup>) papel comum, transparência, etiqueta, envelope ou cartão.

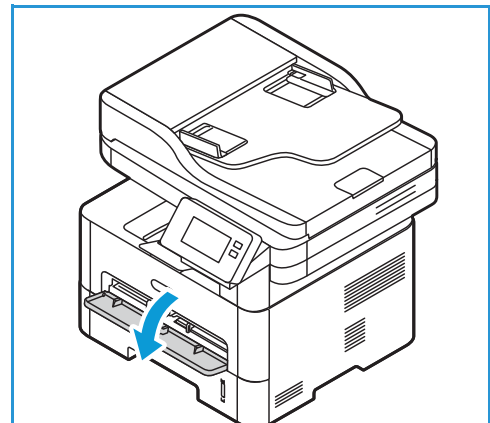

2. Coloque o material de impressão entre as guias de largura com a face a ser impressa voltada para cima.

**Nota:** Segure uma transparência pela borda e evite tocar na face de impressão.

3. Ajuste a guia de papel na largura do material de impressão.

**Nota:** Se o material imprimir com ondulação, rugas, dobra ou linhas em negrito pretas, abra a tampa traseira e imprima novamente.

4. Depois de colocar o papel, se solicitado, verifique as configurações de tamanho e tipo do papel na tela. Para manter as mesmas configurações, toque em **Não**. Para alterar as configurações, toque em **Sim** e, em seguida, ajuste as configurações:

- Para selecionar um tamanho de papel, toque em **Tamanho do papel** e selecione o tamanho necessário.
- Para selecionar um tipo de papel, toque em **Tipo de papel** e selecione o tipo de papel necessário.
- Para ativar ou desativar a tela de confirmação da bandeja, toque em **Confirmação da bandeja** e selecione uma opção.

Para salvar as configurações, toque em **Confirmar**.

5. Ao imprimir a partir do computador, assegure-se de selecionar a opção **Papel** no driver de impressão para especificar o tamanho e o tipo de papel corretos. Para a origem, selecione **Entrada de alimentação manual**. Se os detalhes do papel não forem confirmados, poderá haver atrasos na impressão. Para obter informações sobre como configurar o tipo e o tamanho do papel no painel de controle, consulte [Configuração de tamanho e tipo do papel](#).

**Nota:** As configurações feitas no driver de impressão no computador substituem aquelas feitas no painel de controle.

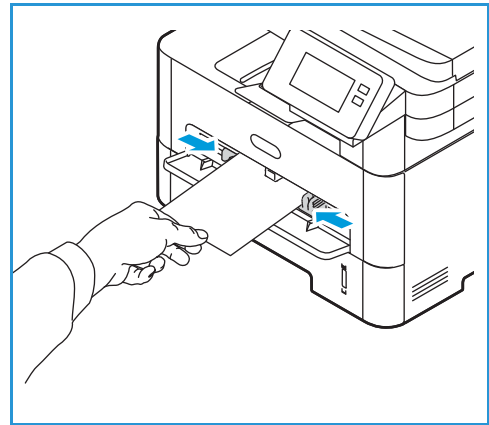

## Modo de Envelope

1. Pressione para abrir a entrada de alimentação manual, localizada na frente da impressora.

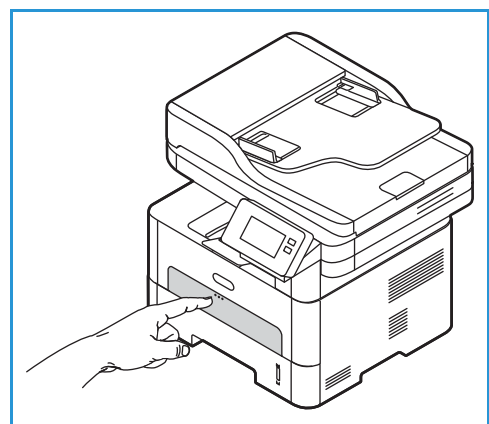

2. Remova qualquer ondulação no envelope antes de carregá-lo na entrada de alimentação manual.

**Nota:** Para obter mais informações sobre as especificações de material, consulte [Papel suportado](#).

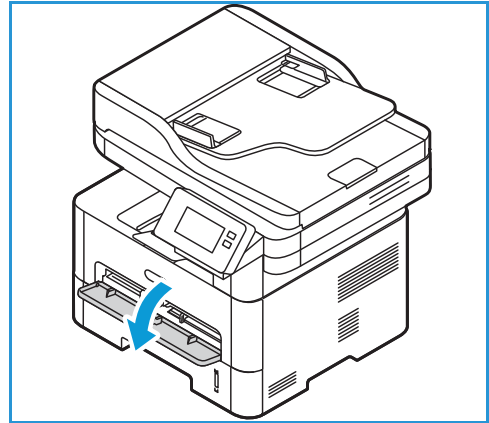

3. Coloque o envelope na direção de alimentação pela borda curta e com a aba voltada para baixo, conforme mostra a ilustração.
4. Ajuste a guia de papel na largura do material de impressão.

**Nota:** Se o material imprimir com ondulação, rugas, dobra ou linhas em negrito pretas, abra a tampa traseira e imprima novamente.

5. Depois de colocar o papel, se solicitado, verifique as configurações de tamanho e tipo do papel na tela. Para manter as mesmas configurações, toque em **Não**. Para alterar as configurações, toque em **Sim** e, em seguida, ajuste as configurações:

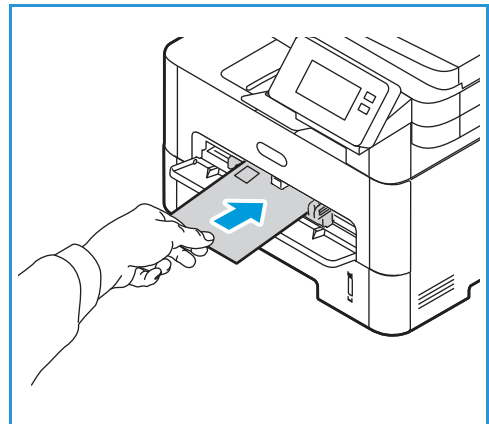

- Para selecionar um tamanho de envelope, toque em **Tamanho do papel** e selecione um tamanho.
- Para selecionar um tipo de papel, toque em **Tipo de papel** e selecione o tipo de papel necessário.
- Para ativar ou desativar a tela de confirmação da bandeja, toque em **Confirmação da bandeja** e selecione uma opção.

Para salvar as configurações, toque em **Confirmar**.

6. Ao imprimir a partir do computador, assegure-se de selecionar a opção **Papel** no driver de impressão para especificar o tamanho e o tipo de papel corretos. Para a origem, selecione **Entrada de alimentação manual**. Se os detalhes do papel não forem confirmados, poderá haver atrasos na impressão. Para obter informações sobre como configurar o tipo e o tamanho do papel no painel de controle, consulte [Configuração de tamanho e tipo do papel](#).

**Nota:** As configurações feitas no driver de impressão no computador substituem aquelas feitas no painel de controle.

# Configuração de tamanho e tipo do papel

Depois de colocar o papel na bandeja, configure o tipo e o tamanho do papel usando o painel de controle. Essas configurações serão aplicadas nos modos Cópia e Fax

Para alterar as configurações da bandeja do papel em seu computador, use o Xerox Easy Printer Manager ou o Xerox® CentreWare® Internet Services. Para obter detalhes, consulte [Alteração das configurações da bandeja no computador](#).

Como alternativa, ao imprimir, selecione o tamanho e o tipo do papel no programa aplicativo usado no computador. As configurações feitas no driver de impressão no computador substituem aquelas feitas no painel de controle.

## Alteração das configurações da Bandeja 1 no painel de controle

1. No painel de controle da impressora, pressione o botão **Início**.
2. Toque em **Dispositivo** → **Bandejas do papel**.  
**Nota:** Use a função de rolagem para acessar todas as telas.
3. Toque em **Bandeja 1**.
4. Para selecionar um tamanho de papel, toque em **Tamanho do papel** e selecione o tamanho necessário.
5. Para selecionar um tipo de papel, toque em **Tipo de papel** e selecione o tipo de papel necessário.
6. Para ativar ou desativar a tela de confirmação da bandeja, toque em **Confirmação da bandeja** e selecione uma opção.

Se desejar usar papel de tamanho especial, selecione um tamanho de papel personalizado no driver de impressão.

## Alteração das configurações da entrada de alimentação manual no painel de controle

1. No painel de controle da impressora, pressione o botão **Início**.
2. Toque em **Dispositivo** → **Bandejas do papel**.  
**Nota:** Use a função de rolagem para acessar todas as telas.
3. Toque em **Entrada de alimentação manual**.
4. Para selecionar um tamanho de papel, toque em **Tamanho do papel** e selecione o tamanho necessário.
5. Para selecionar um tipo de papel, toque em **Tipo de papel** e selecione o tipo de papel necessário.
6. Para ativar ou desativar a tela de confirmação da bandeja, toque em **Confirmação da bandeja** e selecione uma opção.

# Alteração das configurações da bandeja no computador

Para alterar as configurações da bandeja no seu computador, use o Xerox® CentreWare® Internet Services, ou o Xerox Easy Printer Manager.

## Alteração das configurações da Bandeja usando o Xerox® CentreWare® Internet Services

1. Acesso ao Xerox® CentreWare® Internet Services:
  - Para acessar o Xerox® CentreWare® Internet Services a partir de um navegador da Web, no seu computador, abra um navegador da Web e, em seguida, no campo de endereço, digite o endereço IP da impressora. Pressione **Enter** ou **Return**.

**Nota:** Se você não souber o endereço IP da impressora, consulte [Localização do endereço IP de sua impressora](#).

  - Para acessar o Xerox® CentreWare® Internet Services a partir de um driver de impressão Macintosh, no seu computador, selecione **Preferências do sistema → Impressoras e Scanners → Opções e Suprimentos**. Selecione **Mostrar Imprimir página da Web**.
2. Clique em **Propriedades → Configuração geral**.

**Nota:** Se solicitado a inserir um nome de usuário e senha, para obter informações sobre como fazer login como administrador, consulte [Acesso à conta do administrador do Xerox® CentreWare® Internet Services](#).
3. Clique em **Configurações da bandeja** e então defina as configurações de modo da bandeja e solicitação:
  - **Entrada de alimentação manual:**  
Selecione o modo **Estático** ou **Manual**.
    - **Modo manual:** esta opção ignora os atributos da bandeja para imprimir um trabalho. O trabalho de impressão usará o material contido na bandeja.
    - **Modo estático:** esta opção designa uma bandeja como disponível para todos os trabalhos que usam o tipo de papel contido na bandeja e para os trabalhos de impressão que não especificam uma bandeja.

Para exibir uma mensagem no painel de controle para solicitar aos usuários que alterem as configurações de papel, clique em **Ativar**.
  - **Bandeja 1:** Para exibir uma mensagem no painel de controle para solicitar aos usuários que alterem as configurações de papel, clique em **Ativar**.
4. Clique em **Aplicar**.
5. Clique em **Serviços → Impressão → Geral**.

6. Role até as configurações do **Menu Bandeja** e defina as configurações de tamanho e tipo do papel:
  - **Bandeja 1:** Selecione um tipo e tamanho do papel nos menus suspensos.
  - **Entrada de alimentação manual:** Selecione um tipo e tamanho do papel nos menus suspensos.
7. Clique em **Aplicar**.

## Alteração das configurações da Bandeja usando o Xerox Easy Printer Manager

**Nota:** Xerox Easy Printer Manager é compatível com Mac OS X 10.9 - macOS 10.14. Para versões macOS posteriores, para alterar as configurações da bandeja, use o Xerox® CentreWare® Internet Services ou o painel de controle da impressora.

1. No computador, abra **Xerox Easy Printer Manager**.
2. Selecione a impressora.
3. Clique em **Configuração avançada** ou **Configurações da máquina**.
4. Ao usar o Windows, clique em **Configurações do dispositivo**.

**Nota:** Se o dispositivo for conectado via Ethernet ou sem fio, as configurações do dispositivo serão definidas usando o Xerox® CentreWare® Internet Services. Consulte [Alteração das configurações da Bandeja usando o Xerox® CentreWare® Internet Services](#).

5. Selecione **Bandeja de entrada** e altere as configurações para cada origem do papel:
  - Configure o tipo e o tamanho do papel da **Bandeja 1**.
  - Configure o tipo e o tamanho do papel da **Entrada de alimentação manual**.
6. Se disponível, em **Configurações da bandeja**, selecione as opções necessárias.
7. Clique em **Salvar**.

# Locais de saída do material

O dispositivo tem dois locais de saída:

- Bandeja de saída, face para baixo, até o máximo de 120 folhas de papel de 20 lb (80 g/m<sup>2</sup>).
- Tampa traseira, face para cima, uma folha por vez.

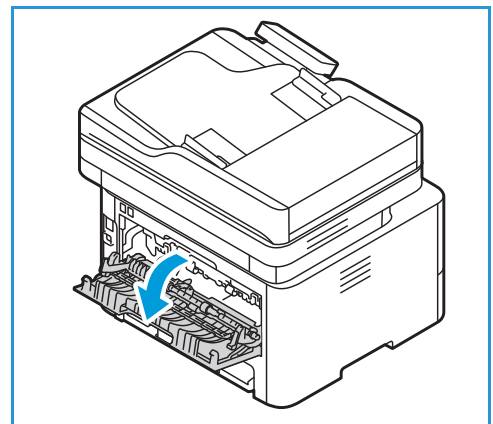
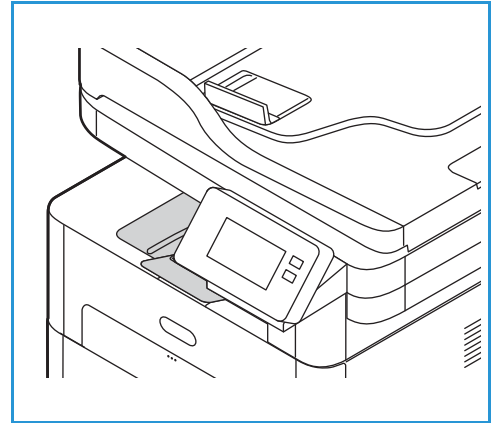

Por padrão, o dispositivo envia a saída para a bandeja de saída. Se um material especial, como envelopes, for impresso com rugas, curvaturas, pregas ou linhas pretas, a tampa traseira deverá ser usada para a saída. Abra a tampa traseira e mantenha-a aberta enquanto imprime uma folha por vez.

**Nota:** A saída da tampa traseira pode ser usada apenas para trabalhos de uma face. A impressão em frente e verso com a porta traseira aberta causará atolamentos de papel.

## Utilização da bandeja de saída

A bandeja de saída coleta o papel impresso com a face para baixo, na ordem em que as folhas foram impressas. A bandeja de saída deve ser usada para a maioria dos trabalhos. Quando a bandeja de saída estiver cheia, aparecerá uma mensagem de aviso no painel de controle.

Para usar a bandeja de saída, certifique-se de que a tampa traseira esteja fechada.

**Nota:**

- Se o papel sair da bandeja de saída com problemas, como curvatura excessiva, tente imprimir na tampa traseira.
- Para reduzir atolamentos de papel, não abra ou feche a porta traseira enquanto a impressora estiver imprimindo.

## Utilização da tampa traseira

Ao usar a tampa traseira, o papel sai do dispositivo com a face para cima. A impressão feita da entrada de alimentação manual para a tampa traseira oferece um trajeto de papel direto e pode melhorar a qualidade da saída ao imprimir em envelopes ou material especial. Sempre que a tampa traseira estiver aberta, a saída é entregue lá.

**Nota:** A saída da tampa traseira pode ser usada apenas para trabalhos simplex. A impressão em frente e verso com a tampa traseira aberta causa atolamentos de papel.



**CUIDADO:** A área do fusor dentro da tampa traseira do dispositivo fica muito quente quando está em uso. Tenha cuidado ao acessar essa área.

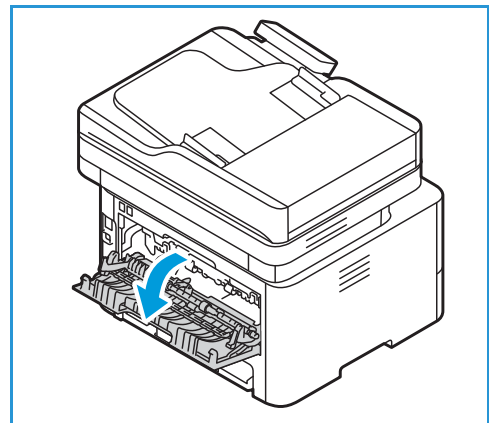



# Manutenção

# 7

Este capítulo inclui:

- Precauções gerais ..... 206
- Limpeza da impressora ..... 207
- Suprimentos..... 211
- Gerenciamento da impressora ..... 220
- Mover a impressora ..... 225

## Precauções gerais

 **CUIDADO:** Não exponha o cartucho do fotorreceptor direto à luz solar ou a forte luz fluorescente interna. Não toque nem arranhe a superfície do fotorreceptor.

 **CUIDADO:** Ao limpar a impressora, não utilize solventes químicos fortes ou orgânicos, ou limpadores em aerossol. Não derrame fluidos diretamente em qualquer área. Apenas use suprimentos e materiais de limpeza de acordo com as instruções fornecidas nesta documentação.

 **AVISO:** Mantenha todos os materiais de limpeza fora do alcance de crianças.

 **AVISO:** Não use limpadores em spray sobre a impressora ou dentro dela. Alguns sprays contêm misturas explosivas e não são adequados para uso em aparelhos elétricos. O uso desses limpadores em spray pode aumentar o risco de incêndio e explosão.

 **AVISO:** Não retire as tampas ou proteções presas com parafusos. Sob as tampas e protetores, não há peças passíveis de manutenção pelo usuário. Não tente executar nenhum procedimento de manutenção que não esteja descrito na documentação fornecida com a impressora.

 **AVISO:** As peças internas da impressora podem estar quentes. Tenha cuidado quando as portas e tampas estiverem abertas.

- Não coloque nada sobre a impressora.
- Não deixe as tampas e portas abertas nem por um instante, especialmente em locais bem iluminados. A exposição à luz pode danificar o cartucho do fotorreceptor.
- Não abra as tampas e portas durante a impressão.
- Não incline a impressora enquanto ela está sendo usada.
- Não toque nos contatos e engrenagens elétricos. Ao fazer isso poderá danificar a impressora e causar deterioração na qualidade da impressão.
- Assegure-se de que todas as peças removidas durante a limpeza sejam recolocadas antes de ligar a impressora.

# Limpeza da impressora

**⚠️ AVISO:** Ao limpar a impressora, NÃO utilize solventes químicos fortes e orgânicos, ou limpadores em aerossol. NÃO derrame fluidos diretamente na máquina. Apenas use suprimentos e materiais de limpeza de acordo com as instruções fornecidas nesta documentação. Mantenha todos os materiais de limpeza fora do alcance de crianças.

**⚠️ AVISO:** NÃO use limpadores aerossóis pressurizados sobre o equipamento ou dentro dele. Alguns recipientes em spray contêm misturas explosivas e não são adequados para uso em aparelhos elétricos. O uso de tais limpadores pode resultar em risco de explosão e incêndio.

## Limpeza da parte externa

### Limpeza do vidro de originais e do vidro TVC (Transporte de velocidade constante)

Para assegurar a qualidade de impressão ideal o tempo todo, limpe regularmente as áreas do vidro da impressora.

Ao usar o alimentador automático de originais, os documentos passarão pelo scanner e pelo vidro TVC. A presença de qualquer sujeira ou marcas nesse vidro poderá:

- causar linhas, riscos, manchas e outras marcas em cópias ou imagens digitalizadas.
- Ficar sobre o documento e aparecer na imagem digitalizada.

Para limpar as áreas de vidro da impressora:

1. Umedeça ligeiramente um pano macio e sem fiapos com água.
2. Remova todo o papel ou outro material da bandeja de saída.
3. Abra a tampa do alimentador automático de originais.
4. Limpe a superfície do vidro de originais e do vidro CVT até que estejam limpos e secos.

**Nota:** Para obter os melhores resultados, para remover marcas e riscos, use o limpador de vidros Xerox® Glass Cleaner.



## Limpeza da impressora

5. Limpe a superfície branca sob o alimentador automático de originais até que fique limpa e seca.
6. Feche o alimentador automático de originais.

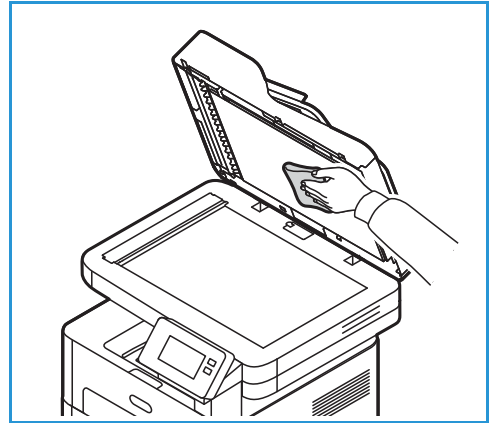

## Limpeza dos rolos do alimentador automático de originais

Assegure-se de limpar os rolos do alimentador automático de originais quando limpar o scanner.

1. Abra a tampa superior do alimentador automático de originais.
2. Com um pano limpo e sem fiapos, umedecido com água, esfregue os rolos de alimentação até ficarem limpos.
3. Feche a tampa superior do alimentador automático de originais.

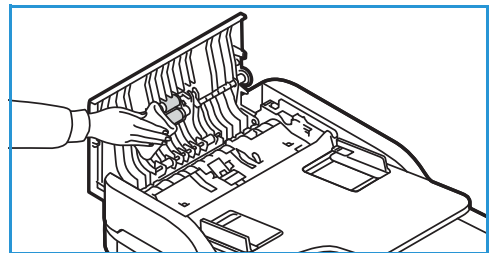

## Painel de controle, Alimentador automático de originais e Bandeja de saída

A limpeza regular mantém a tela, o painel de controle e as outras áreas da impressora livres de pó e sujeira.

1. Use um pano macio e sem fiapos, levemente umedecido com água.
2. Limpe toda a área do painel de controle, incluindo a tela.
3. Limpe o alimentador automático de originais, a bandeja de saída, a bandeja do papel e outras áreas externas da impressora.
4. Remova qualquer resíduo com um pano limpo ou papel toalha.

## Limpeza da parte interna

Durante o processo de impressão partículas de papel, toner e sujeira podem se acumular dentro da impressora. Isso pode causar problemas de qualidade de impressão, como borrões ou manchas de toner. A limpeza dentro da impressora elimina e reduz esses problemas.

1. Desligue a impressora e desconecte o cabo de alimentação. Aguarde a impressora esfriar.

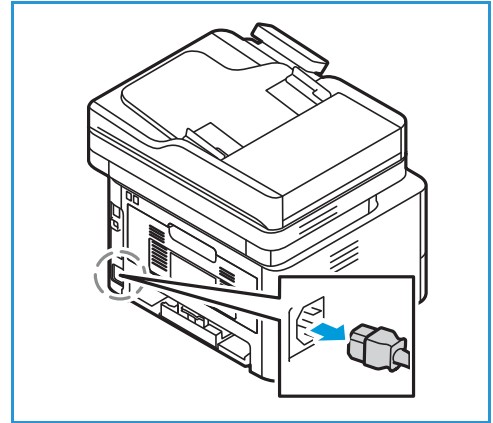

2. Abra a tampa dianteira da impressora.
3. Retire o cartucho de toner e coloque-o em uma superfície plana e limpa. Retire o cartucho de fotorreceptor e coloque-o em uma superfície plana e limpa.



### **CUIDADO:**

- Para evitar danos ao cartucho de fotorreceptor, não exponha-o à luz por mais de alguns minutos. Cubra-o com uma folha de papel, se necessário.
- Não toque na superfície verde no lado de baixo do cartucho. Use a alavanca no cartucho para evitar tocar nessa área.

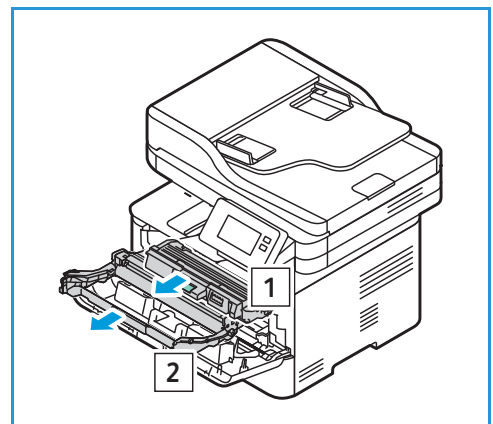

4. Com um pano seco e sem fiapos, limpe toda a sujeira e respingos de toner na área do cartucho dentro da impressora.



**CUIDADO:** Durante a limpeza dentro da impressora, tenha cuidado para não danificar nenhuma peça interna. Não use solventes como benzeno ou thinner para limpar. Problemas de qualidade de impressão podem ocorrer e causar danos à impressora.

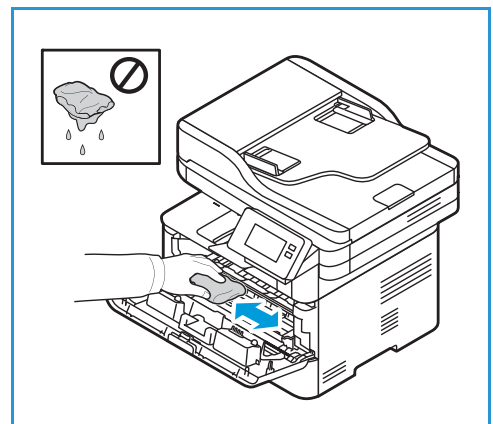

## Limpeza da impressora

5. Recoloque o cartucho de fotorreceptor e o cartucho de toner. As linguetas nas laterais do cartucho e as ranhuras correspondentes dentro da impressora guiarão o cartucho na posição correta até que ele trave no lugar.
6. Feche a tampa dianteira.

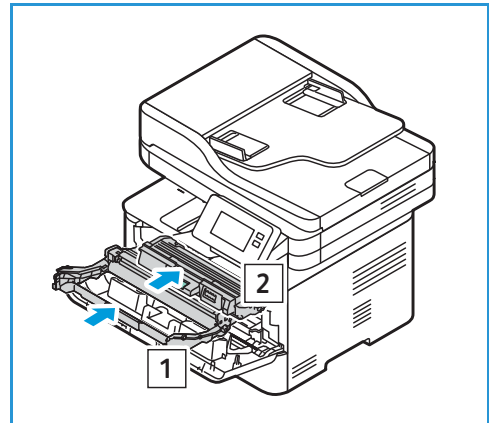

7. Conecte o cabo de alimentação e ligue a impressora.

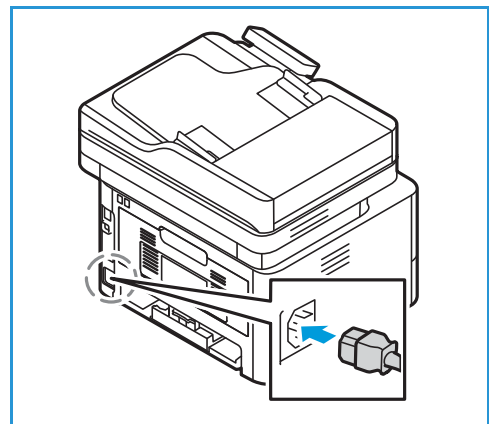

# Suprimentos

## Consumíveis

Consumíveis são suprimentos da impressora que podem esgotar durante a operação da impressora. Os itens de consumíveis para esta impressora incluem o seguinte:

- Cartucho de toner
- Cartucho do tambor

Instale somente cartuchos novos na impressora. Se for instalado um cartucho de toner usado, a quantidade de toner restante que é exibida poderá ser imprecisa. Para assegurar a qualidade da impressão, o cartucho de toner foi projetado para cessar o funcionamento em um momento predeterminado.

Todo consumível novo inclui instruções de instalação.

Siga as diretrizes abaixo para armazenar e manusear os consumíveis:

- Sempre armazene os cartuchos fechados e dentro de sua embalagem original.
- Armazene com o lado correto para cima em uma posição horizontal (não sobre a extremidade).
- Não armazene consumíveis em:
  - Temperaturas acima de 40°C (104°F).
  - Umidade inferior a 30 % e superior a 80 %.
  - Um ambiente com alterações extremas de umidade ou temperatura.
  - Exposição direta à luz solar ou artificial.
  - Lugares empoeirados.
  - Um carro por um longo período de tempo.
  - Um ambiente onde gases corrosivos estejam presentes.
  - Um ambiente com ar salino.
- Não armazene os consumíveis diretamente sobre o chão.

 **CUIDADO:** O cartucho de toner e de fotorreceptor possui componentes que são sensíveis à luz, temperatura e umidade. Siga as recomendações fornecidas para garantir o desempenho ideal, a melhor qualidade e uma duração mais longa do seu novo cartucho.

 **CUIDADO:** O uso de toner que não seja o Toner original da Xerox® pode afetar a qualidade da impressão e a confiabilidade da impressora. O Toner Xerox® é o único projetado e fabricado sob os rigorosos controles de qualidade exigidos pela Xerox para uso específico com esta impressora.

## Pedidos de suprimentos

Um aviso aparece no painel de controle quando os consumíveis estão próximos da hora de substituição. Verifique se você possui os itens de reposição à mão. É importante solicitar esses itens na primeira exibição da mensagem a fim de evitar interrupções na impressão. Aparece uma mensagem de erro no painel de controle quando os consumíveis precisam ser substituídos.



**CAUIDADO:** Não é recomendado usar suprimentos não fornecidos pela Xerox. A Garantia Xerox ou o Contrato de Serviços não cobrem danos, mau funcionamento ou degradação de desempenho causados pelo uso de suprimentos não Xerox ou o uso de suprimentos da Xerox não especificados para esta impressora.

É possível fazer pedidos de suprimentos da Xerox para sua impressora de várias maneiras:

- Entre em contato com um Representante ou revendedor local da Xerox. Informe o nome da empresa, número do produto e número de série da impressora.  
Para obter detalhes sobre o modelo e número de série da sua impressora, imprima um Relatório de configuração. Para obter instruções, consulte [Relatórios de impressão](#).  
**Nota:** O número de série da impressora está localizado na etiqueta de dados na tampa traseira e está impresso no Relatório de configuração do sistema. Ele também é exibido na tela **Dispositivo** → **Sobre** → **Geral**.
- Solicite suprimentos on-line em [www.xerox.com/office/supplies](http://www.xerox.com/office/supplies).  
Para informações sobre os consumíveis disponíveis para sua impressora e também, sobre a vida útil restante dos consumíveis, imprima um Relatório de uso de suprimentos. Para obter instruções, consulte [Relatórios de impressão](#).
- Acesse a página da Xerox na Web pelo Xerox Easy Printer Manager:
  - a. No computador, abra **Easy Printer Manager**.
  - b. Selecione a impressora para qual deseja fazer o pedido de suprimentos.
  - c. Clique no botão **Solicitar suprimentos**.
  - d. Quando outra janela for exibida, selecione **Pedir suprimentos**. Quando a página da Xerox para pedidos de suprimentos for exibida, faça o pedido.
- Acesse a página da Xerox na Web pelo Xerox® CentreWare® Internet Services:
  - a. Acesso ao Xerox® CentreWare® Internet Services:
    - Para acessar o Xerox® CentreWare® Internet Services a partir de um navegador da Web, no seu computador, abra um navegador da Web e, em seguida, no campo de endereço, digite o endereço IP da impressora. Pressione **Enter** ou **Return**.
  - b. Clique em **Suporte**.
  - c. Clique no link para acessar o site da Xerox para solicitar suprimentos on-line, ou use os detalhes de contato para Suprimentos mostrados, para fazer uma solicitação por telefone.  
**Nota:** Se você não souber o endereço IP da impressora, consulte [Localização do endereço IP de sua impressora](#).
  - Para acessar o Xerox® CentreWare® Internet Services a partir de um driver de impressão Macintosh, no seu computador, selecione **Preferências do sistema** → **Impressoras e Scanners** → **Opções e Suprimentos**. Selecione **Mostrar Imprimir página da Web**.



## Informações de status dos suprimentos

É possível verificar o status e a porcentagem da vida útil restante dos suprimentos da impressora no painel de controle, usando o Xerox® CentreWare® Internet Services, ou usando o Xerox Easy Printer Manager. Quando os consumíveis da impressora estão próximos da hora de substituição, um alerta de aviso aparece no painel de controle. Você pode personalizar alertas e configurar notificações de alerta por e-mail.

Para obter informações sobre como configurar as notificações de alerta, consulte [Configuração de notificações de alerta](#).

### Verificação do status de suprimentos no painel de controle

1. No painel de controle da impressora, pressione o botão **Início**.
2. Toque em **Dispositivo** → **Suprimentos**.  
O dispositivo exibe as informações de status de cada item de suprimento da impressora.
3. Para retornar à tela inicial, pressione o botão **Início**.

### Impressão de relatórios de suprimentos no painel de controle

#### Relatório de uso de suprimentos

O Relatório de uso de suprimentos fornece informações sobre cobertura e os códigos de peça para solicitar suprimentos. A data em que um item de suprimento foi instalado aparece no relatório.

1. No painel de controle da impressora, pressione o botão **Início**.
2. Toque em **Dispositivo** → **Páginas de informações**.
3. Toque em **Uso de suprimentos** e depois em **Impressão**.
4. Para retornar à tela inicial, pressione o botão **Início**.

### Verificação do status de suprimentos usando o Xerox® CentreWare® Internet Services

1. Acesso ao Xerox® CentreWare® Internet Services:
  - Para acessar o Xerox® CentreWare® Internet Services a partir de um navegador da Web, no seu computador, abra um navegador da Web e, em seguida, no campo de endereço, digite o endereço IP da impressora. Pressione **Enter** ou **Return**.

**Nota:** Se você não souber o endereço IP da impressora, consulte [Localização do endereço IP de sua impressora](#).

- Para acessar o Xerox® CentreWare® Internet Services a partir de um driver de impressão Macintosh, no seu computador, selecione **Preferências do sistema** → **Impressoras e Scanners** → **Opções e Suprimentos**. Selecione **Mostrar Imprimir página da Web**.
2. Selecione **Status**.
  3. Selecione **Consumíveis**.

As informações de status do Cartucho de toner e do Cartucho do fotorreceptor são exibidas.

## Verificação do status de suprimentos usando o Xerox Easy Printer Manager

1. No computador, abra **Xerox Easy Printer Manager**.
2. Selecione a impressora.
3. Selecione a **Página principal**.  
O status do dispositivo, as informações de suprimentos e as informações de papel são exibidos.

## Verificação do status dos Suprimentos usando o driver de impressão Macintosh

1. No seu computador, selecione **Preferências do sistema** → **impressoras e Scanners** → **Opções e Suprimentos**.
2. Selecione **Níveis de suprimentos**.  
As informações sobre o nível dos suprimentos são exibidas.
3. Para visualizar informações adicionais de suprimentos, selecione **Mais Info...**

## Cartucho de toner

### Precauções gerais

**AVISO:**

- Ao substituir o cartucho de toner, tenha cuidado para não derramar o toner. Se o toner respingar, evite contato com as roupas, pele, olhos e boca. Não inale o pó do toner.
- Mantenha os cartuchos de toner fora do alcance de crianças. Se uma criança inalar o toner acidentalmente, faça-a cuspir o toner e lave sua boca com água. Consulte um médico imediatamente.
- Use um pano úmido para limpar o toner derramado. Nunca use um aspirador de pó para remover o toner derramado. Faíscas elétricas dentro do aspirador de pó podem causar incêndio ou explosão. Ao derramar uma grande quantidade de toner, entre em contato com seu representante Xerox local.
- Nunca jogue um cartucho de toner diretamente no fogo. O toner restante no cartucho pode pegar fogo e provocar queimaduras ou explosão.

### Redistribuição do toner

Quando o cartucho de toner está próximo do fim da vida útil:

- Ocorrem faixas brancas ou impressão clara.

## Suprimentos

- O indicador de status de pouco toner aparecerá se o recurso Alerta de pouco toner foi ativado no Xerox® CentreWare® Internet Services. Uma mensagem de erro também será exibida na interface do usuário.

Se qualquer uma dessas condições acontecer, é possível melhorar temporariamente a qualidade da impressão redistribuindo o toner restante no cartucho. Em alguns casos, faixas brancas ou impressão clara ocorrerão após a redistribuição do toner.

Siga as etapas abaixo para redistribuir o toner no cartucho de toner, melhorando assim a qualidade de impressão temporariamente.

1. Abra a tampa dianteira.
2. Retire o cartucho de toner.

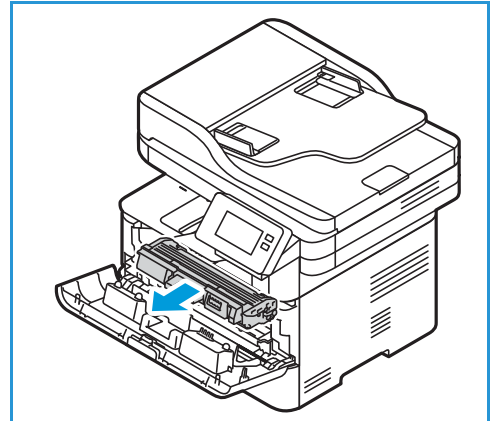

3. Agite lentamente o cartucho cinco ou seis vezes para distribuir o toner uniformemente dentro do cartucho.

**Nota:** Se o toner entrar em contato com a sua roupa, esfregue-a com um pano seco e lave-a com água fria. A água quente fixa o toner no tecido.

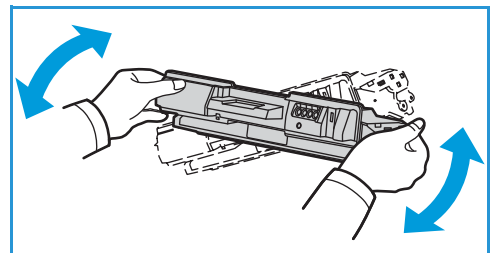

4. Recoloque o cartucho de toner inserindo-o lentamente na impressora.
5. Feche a tampa da impressora.

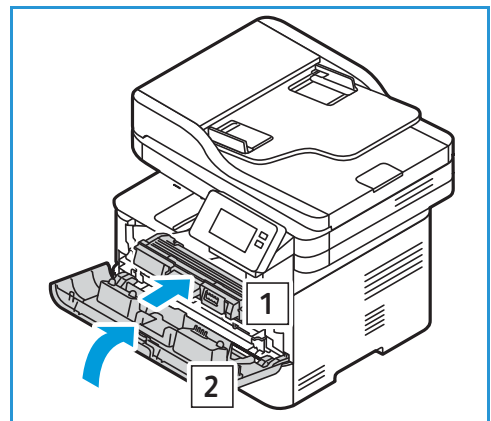

## Substituição dos cartuchos de toner

Substitua o cartucho de toner seguindo as instruções abaixo.

1. Abra a tampa dianteira.
2. Remova o cartucho de toner

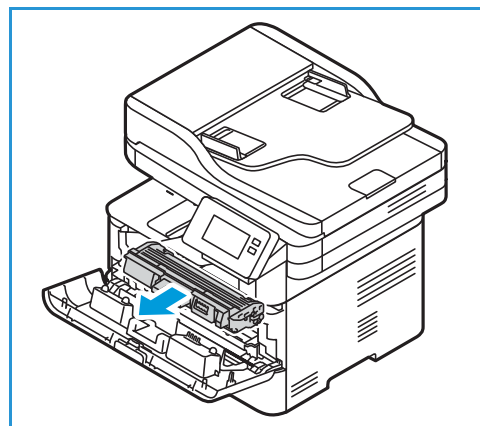

3. Retire o novo cartucho de toner da embalagem. Remova os materiais protetores do cartucho conforme indicado no rótulo da embalagem.
4. Agite lentamente o novo cartucho cinco ou seis vezes para distribuir o toner uniformemente dentro do cartucho.

**Nota:** Se o toner entrar em contato com a sua roupa, esfregue-a com um pano seco e lave-a com água fria. A água quente fixa o toner no tecido.

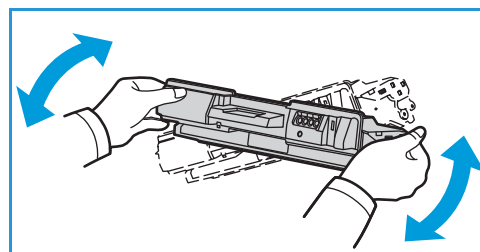

5. Segure o cartucho pela alça. Insira o cartucho lentamente na abertura da impressora. As linguetas nas laterais do cartucho e as ranhuras correspondentes na impressora guiarão o cartucho na posição correta até que ele trave no lugar.
6. Feche a tampa dianteira. Certifique-se de que a porta esteja totalmente fechada.

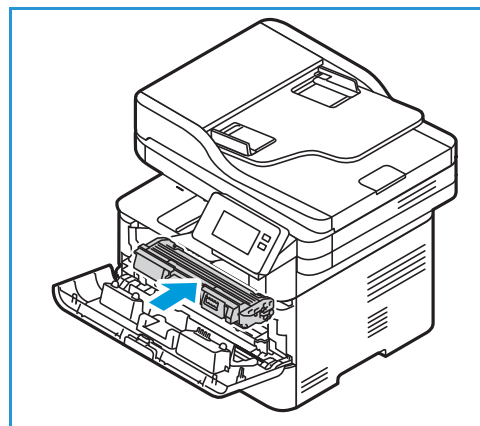

# Cartucho do fotorreceptor

## Precauções gerais

**⚠ AVISO:**

- Mantenha os cartuchos do fotorreceptor fora do alcance de crianças.
- Nunca jogue um cartucho do fotorreceptor diretamente no fogo.
- Não toque na superfície do fotorreceptor sensível à luz no cartucho do fotorreceptor.
- Não exponha o cartucho a vibrações ou choques desnecessários.
- Nunca gire o fotorreceptor manualmente no cartucho do fotorreceptor, especialmente na direção contrária, pois isso pode causar danos internos.
- Para evitar danos ao cartucho de fotorreceptor, não exponha-o à luz por mais de alguns minutos. Cubra-o com uma folha de papel, se necessário.

## Substituição do cartucho do fotorreceptor

1. Abra a tampa dianteira.
2. Retire o cartucho de toner e coloque-o em uma superfície plana e limpa.

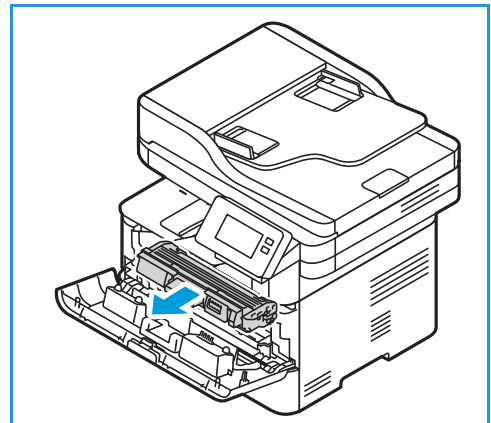

3. Retire o cartucho do fotorreceptor lentamente.
4. Retire o novo cartucho de fotorreceptor da embalagem. Siga as orientações da embalagem para remover a fita e as demais peças de embalagem do novo cartucho corretamente. Use a alça do cartucho para evitar tocar nas partes sensíveis que são facilmente danificadas.

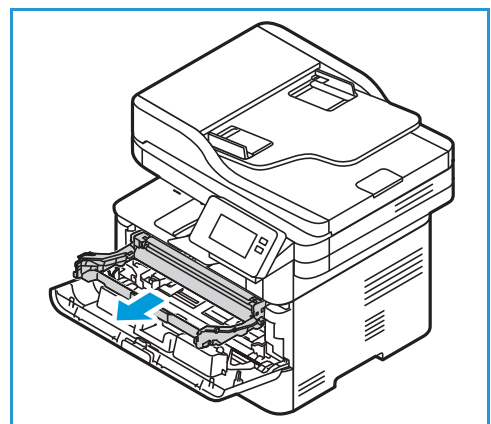

**⚠ CAUTIONS:**

- Para evitar danos ao cartucho de fotorreceptor, não exponha-o à luz por mais de alguns minutos. Cubra-o com uma folha de papel, se necessário.
- Não toque na superfície verde no lado de baixo do cartucho. Use a alavanca no cartucho para evitar tocar nessa área.

5. Segure o cartucho do fotorreceptor pela alça e insira-o na impressora até encaixá-lo no lugar.
6. Recoloque o cartucho de toner.
7. Feche a tampa dianteira da impressora.

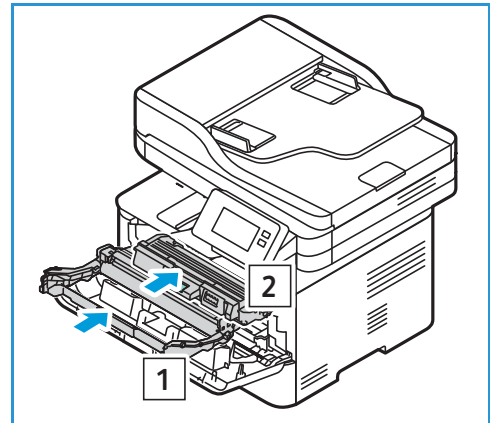

## Reciclagem de suprimentos

Para obter mais informações sobre os programas de reciclagem de consumíveis da Xerox, acesse [www.xerox.com/gwa](http://www.xerox.com/gwa).

# Gerenciamento da impressora

## Informações do medidor de faturamento

Você pode visualizar as informações do medidor de faturamento no painel de controle ou no Xerox® CentreWare® Internet Services. O medidor de faturamento exibe o número total de impressões que a impressora gerou durante a sua vida útil. Não é possível redefinir os contadores. Uma página é computada como uma face de uma folha de papel. Por exemplo, uma folha de papel impressa nas duas faces equivale a duas impressões, ou duas imagens.

**Nota:** Se você fornecer informações de faturamento regularmente para o seu dispositivo, poderá usar o Smart eSolutions para simplificar o processo. Você pode ativar o Smart eSolutions para enviar automaticamente leituras do medidor de faturamento para a Xerox, de forma que você não precise recolher as leituras manualmente. Para obter mais informações, consulte [Configuração do SMart eSolutions](#).

### Visualização das informações de faturamento usando o painel de controle

1. No painel de controle da impressora, pressione o botão **Início**.
2. Toque em **Dispositivo** → **Medidores de faturamento**.  
O número de série da impressora e o número de impressoras são mostrados.
3. Para retornar à tela inicial, pressione o botão **Início**.

### Visualização das informações de faturamento usando o Xerox® CentreWare® Internet Services

1. Acesso ao Xerox® CentreWare® Internet Services:
  - Para acessar o Xerox® CentreWare® Internet Services a partir de um navegador da Web, no seu computador, abra um navegador da Web e, em seguida, no campo de endereço, digite o endereço IP da impressora. Pressione **Enter** ou **Return**.

**Nota:** Se você não souber o endereço IP da impressora, consulte [Localização do endereço IP de sua impressora](#).

  - Para acessar o Xerox® CentreWare® Internet Services a partir de um driver de impressão Macintosh, no seu computador, selecione **Preferências do sistema** → **Impressoras e Scanners** → **Opções e Suprimentos**. Selecione **Mostrar Imprimir página da Web**.
2. Selecione **Propriedades**.
3. Selecione **Configuração geral**.
4. Selecione **Faturamento e contadores**.
5. Para visualizar o número de série da impressora e o total de impressões, selecione **Informações de faturamento**. Para atualizar a página, selecione a opção **Atualizar**.



6. Para visualizar a contagem para cada tipo de uso do dispositivo, selecione **Contadores de uso**. Para atualizar a página, selecione a opção **Atualizar**.

## Atualizações de software

A Xerox busca continuamente aprimorar os seus produtos. Uma nova versão de software poderá ser disponibilizada para aprimorar o funcionamento da impressora. O recurso Atualização de software permite que o cliente atualize o software da impressora sem a necessidade da presença de um Representante de serviço ao cliente.

O software pode ser atualizado por uma conexão de rede usando o Xerox® CentreWare® Internet Services.

Antes de começar, certifique-se de que tenha realizado as seguintes tarefas:

- É necessário aguardar a conclusão de qualquer trabalho de impressão na fila da impressora antes de iniciar a atualização de software. O procedimento de atualização de software impedirá que novos trabalhos de impressão sejam recebidos até que a atualização esteja concluída.
- Obtenha o novo arquivo de atualização do software para sua impressora em [www.xerox.com/office/B215drivers](http://www.xerox.com/office/B215drivers). Selecione o arquivo de atualização correto para o modelo de sua impressora. O arquivo de atualização possui a extensão **.hd**. Faça download do arquivo de atualização para uma unidade local ou da rede. Você poderá excluir o arquivo depois de terminado o procedimento.
- Os protocolos TCP/IP e HTTP deverão estar ativados na impressora para que seja possível acessar seu navegador da web.

Todas as configurações de rede e opções instaladas serão mantidas pela impressora depois do processo de Atualização de software.

### Atualização do software

#### 1. Acesso ao Xerox® CentreWare® Internet Services:

- Para acessar o Xerox® CentreWare® Internet Services a partir de um navegador da Web, no seu computador, abra um navegador da Web e, em seguida, no campo de endereço, digite o endereço IP da impressora. Pressione **Enter** ou **Return**.

**Nota:** Se você não souber o endereço IP da impressora, consulte [Localização do endereço IP de sua impressora](#).

- Para acessar o Xerox® CentreWare® Internet Services a partir de um driver de impressão Macintosh, no seu computador, selecione **Preferências do sistema** → **Impressoras e Scanners** → **Opções e Suprimentos**. Selecione **Mostrar Imprimir página da Web**.

#### 2. Selecione **Propriedades**.

#### 3. Selecione **Manutenção**.

#### 4. Selecione **Gerenciamento de atualização**.

**Nota:** Se solicitado a inserir um nome de usuário e senha, para obter informações sobre como fazer login como administrador, consulte [Acesso à conta do administrador do Xerox® CentreWare® Internet Services](#).

#### 5. Marque a caixa de seleção **Ativar atualizações**.

#### 6. Selecione **Atualização do firmware**.

7. Selecione **Procurar** ou **Escolher arquivo**. Localize e selecione o arquivo **.hd** de atualização de software obtido anteriormente e depois selecione **Abrir**.
8. Selecione **Instalar software**.  
O firmware será verificado e exibirá informações sobre o processamento do arquivo de atualização.

9. Selecione **OK**.

A atualização deverá levar menos de 10 minutos, exceto caso haja algum problema com a rede.

Após concluir a atualização da impressora, ela será reiniciada automaticamente. O relatório de configuração será impresso (se ativado). No relatório de configuração verifique se o software foi alterado.

# Mover a impressora

## **AVISO:**

- Para levantar a impressora, sempre use as alças em cada lado da impressora.
- Ao mover a impressora, não incline-a ou vire-a de cabeça para baixo, pois a parte interna da impressora pode ficar contaminada com toner, o que pode causar danos à impressora ou afetar adversamente a qualidade da impressão.
- Para evitar que você derrube a impressora ou se machuque, levante-a firmemente segurando as áreas recuadas em ambos os lados da impressora. Nunca levante a impressora segurando em qualquer outra área.

Siga estas instruções ao mover a impressora:

1. Desligue a impressora e, em seguida, desconecte o cabo de alimentação e outros cabos da parte traseira da impressora.

 **AVISO:** Para evitar choque elétrico, nunca toque no plugue de energia com as mãos molhadas. Ao remover o cabo de alimentação, assegure-se de puxar o plugue e não o cabo. Puxar o cabo pode danificá-lo, o que pode causar incêndio ou choque elétrico.

2. Remova todo o papel ou outro material da bandeja de saída. Se a extensão da bandeja de saída estiver aberta, feche-a.
3. Remova todo o papel da bandeja. Mantenha o papel na embalagem e longe de umidade e sujeira.
4. Levante a impressora firmemente segurando as áreas recuadas em ambos os lados da impressora e mova-a para o local desejado.

### Nota:

- Ao mover a impressora, não incline-a mais que 10 graus em qualquer direção. Incliná-la mais que 10 graus pode causar derramamento do toner.
- Ao mover a impressora por uma distância longa, remova o cartucho do fotorreceptor e o cartucho de toner para não derramar o toner.



 **CUIDADO:** Se a impressora não for embalada corretamente para o transporte ela poderá sofrer danos não cobertos pela Garantia Xerox ou pelo Contrato de Serviços. A Garantia Xerox ou o Contrato de Serviços não cobrem os danos na impressora causados pela remoção inadequada.

Após mover a impressora:

1. Reinstale todas as peças que foram removidas.
2. Reconecte os cabos da impressora e o cabo de alimentação.
3. Conecte e ligue a impressora.

Mover a impressora

# Solução de problemas

# 8

Este capítulo inclui:

- Visão geral da solução de problemas ..... 228
- Solução de problemas geral ..... 229
- Atolamentos de papel ..... 236
- Problemas de impressão ..... 246
- Problemas de qualidade de impressão ..... 253
- Problemas de cópia e digitalização ..... 259
- Problemas de fax ..... 260
- Obtenção de ajuda ..... 263

# Visão geral da solução de problemas

Esta seção fornece informações sobre o que fazer se ocorrer um problema com a impressora. Se ocorrer um problema, mensagens aparecerão na tela do painel de controle para indicar o erro.

## Procedimento de solução de problemas

Execute o seguinte procedimento para solução do problema:

1. Verifique a mensagem exibida para ver que tipo de erro ocorreu.
2. Se ocorreu um atolamento de papel, para eliminá-lo, siga as instruções fornecidas no painel de controle.  
Para outros tipos de erro, use as informações fornecidas neste capítulo para solucionar o problema.
3. Se o problema não puder ser resolvido, desligue e ligue, e tente o trabalho novamente.

Se o problema persistir, entre em contato com a assistência técnica. Quando você ligar para a assistência técnica, forneça ao representante de serviço o número de série da impressora, o endereço IP e o conteúdo da mensagem exibida.

Para obter informações sobre como localizar o número de série da impressora, consulte [Localização do número de série](#).



# Solução de problemas geral

Esta seção fornece informações sobre o que fazer se ocorrer um problema com a impressora. Se ocorrer um problema, mensagens aparecerão na tela do painel de controle para indicar o erro.

## Reinicialização da impressora

Para reiniciar a impressora, consulte [Opções de energia](#).

**Nota:** Se a reinicialização da impressora não resolver o problema, consulte [Falha ao ligar a impressora](#) e [A impressora reinicializa ou desliga com frequência](#).

## Falha ao ligar a impressora

Possíveis causas	Soluções
O interruptor de alimentação não está ligado.	No painel de controle da impressora, pressione o botão <b>Liga/Desliga</b> . Para obter detalhes, consulte <a href="#">Ligar a impressora</a> .
O cabo de alimentação não está conectado corretamente na tomada.	Desligue a impressora, confirme se o cabo de alimentação está conectado corretamente na impressora e na tomada e, em seguida, ligue a impressora.
A impressora requer uma reinicialização completa.	Desligue a impressora, desconecte o cabo de alimentação e aguarde 30 segundos. Conecte o cabo de alimentação firmemente na tomada e pressione o botão <b>Liga/Desliga</b> .
Algo está errado com a tomada conectada à impressora.	<ul style="list-style-type: none"> <li>• Conecte outro aparelho elétrico na tomada e verifique se ele funciona corretamente.</li> <li>• Tente uma tomada diferente.</li> </ul>
Não é possível conectar a impressora a uma tomada com tensão ou frequência não correspondente às especificações da impressora.	Use uma fonte de alimentação com as especificações listadas em <a href="#">Especificações elétricas</a> .

## A impressora reinicializa ou desliga com frequência

Possíveis causas	Soluções
O cabo de alimentação não está conectado corretamente na tomada.	Desligue a impressora, confirme se o cabo de alimentação está conectado corretamente na impressora e na tomada e, em seguida, ligue a impressora.
Ocorreu um erro do sistema.	Desligue a impressora e ligue-a novamente. Se o erro persistir, entre em contato com a assistência técnica.
A impressora está conectada a uma fonte de alimentação ininterrupta.	Desligue a impressora e conecte o cabo de alimentação a tomada adequada.
A impressora está conectada a um filtro de linha compartilhado com outros dispositivos de alta potência.	Conecte a impressora diretamente na tomada ou em um filtro de linha que não seja compartilhado com outros dispositivos de alta potência.

## O documento é impresso da bandeja errada

Possíveis causas	Soluções
As seleções de bandeja de um aplicativo e do driver de impressão estão em conflito.	<ol style="list-style-type: none"> <li>1. No driver de impressão, assegure-se de que tenha selecionado a bandeja correta.</li> <li>2. Acesse o aplicativo do qual está imprimindo e acesse a configuração de página ou as configurações da impressora.</li> <li>3. Configure a origem do papel para corresponder à bandeja selecionada no driver de impressão ou configure a origem do papel para <b>Autosseleção</b>.</li> </ol>

## Problemas de impressão automática em frente e verso

Possíveis causas	Soluções
Papel incorreto ou não suportado.	Assegure-se de que esteja usando o tamanho e a gramatura corretos do papel para impressão em frente e verso. Não use impressão em frente e verso para envelopes e etiquetas.
Configuração incorreta.	<p>No driver de impressão, em Configurações da impressora, selecione <b>Impressão em 2 faces</b>.</p> <p><b>Nota:</b> A configuração varia de acordo com o aplicativo do qual está imprimindo.</p>

## Falha ao fechar a bandeja do papel

Possíveis causas	Soluções
Alguns detritos ou um objeto estão bloqueando a bandeja do papel.	Remova os detritos ou o objeto que estão bloqueando a bandeja do papel.

## A impressão demora muito

Possíveis causas	Soluções
A impressora está configurada para um modo de impressão mais lento. Por exemplo, a impressora está configurada para imprimir em papel de alta gramatura.	Ela demora mais tempo para imprimir em certos tipos de papel especial. Assegure-se de que o tipo de papel esteja configurado corretamente no driver de impressão e no painel de controle da impressora.
A impressora está no modo de economia de energia.	A impressão demora para começar quando a impressora está saindo do modo de economia de energia.
O modo como a impressora foi instalada na rede.	Determine se um spooler de impressão ou um computador que compartilha a impressora está armazenando em buffer todos os trabalhos de impressão e depois transferindo para a impressora. A transferência pode reduzir as velocidades de impressão. Para testar a velocidade da impressora, imprima as páginas de informações; consulte <a href="#">Páginas de informações</a> . Se a página for impressa à velocidade nominal da impressora, verifique se há problemas na instalação da rede ou da impressora.
O trabalho pode ser complexo.	Aguarde a conclusão da impressão do documento.
O modo de qualidade de impressão no driver de impressão é configurado para Alta resolução	No driver de impressão, altere o modo de qualidade de impressão para Padrão.

## Falha ao imprimir o trabalho de impressão

Possíveis causas	Soluções
A impressora tem um erro.	<ul style="list-style-type: none"> <li>Para resolver o erro, desligue a impressora e ligue-a novamente.</li> <li>Se o erro persistir, entre em contato com a assistência técnica.</li> </ul>
A impressora está sem papel.	Coloque papel na bandeja. Para obter detalhes, consulte <a href="#">Colocação de papel</a> .
O cartucho de toner está vazio.	Substitua o cartucho de toner vazio. Para obter detalhes, consulte <a href="#">Substituição dos cartuchos de toner</a> .
O cabo de alimentação não está conectado corretamente na tomada.	Desligue a impressora, confirme se o cabo de alimentação está conectado corretamente na impressora e na tomada e, em seguida, ligue a impressora.

Possíveis causas	Soluções
A impressora está ocupada.	<ul style="list-style-type: none"> <li>• Determine se um trabalho de impressão anterior é o problema. Se necessário, exclua o trabalho de impressão anterior.</li> <li>• Coloque papel na bandeja.</li> <li>• No painel de controle da impressora, toque em <b>Trabalhos</b>. Se o trabalho de impressão não estiver na lista Trabalhos ativos ou Trabalhos concluídos, verifique a conexão de Ethernet entre a impressora e o computador. Desligue a impressora e ligue-a novamente.</li> <li>• No painel de controle da impressora, toque em <b>Trabalhos</b>. Se o trabalho de impressão não estiver na lista Trabalhos ativos ou Trabalhos concluídos, verifique a conexão USB entre a impressora e o computador. Desligue a impressora e ligue-a novamente.</li> </ul>
O cabo da impressora está desconectado.	<ul style="list-style-type: none"> <li>• No painel de controle da impressora, toque em <b>Trabalhos</b>. Se o trabalho de impressão não estiver na lista Trabalhos ativos ou Trabalhos concluídos, verifique a conexão de Ethernet entre a impressora e o computador. Desligue a impressora e ligue-a novamente.</li> <li>• No painel de controle da impressora, toque em <b>Trabalhos</b>. Se o trabalho de impressão não estiver na lista Trabalhos ativos ou Trabalhos concluídos, verifique a conexão USB entre a impressora e o computador. Desligue a impressora e ligue-a novamente.</li> </ul>
O cartucho de toner está vazio.	Verifique o status dos suprimentos; para obter detalhes, consulte <a href="#">Informações de status dos suprimentos</a> . Se o cartucho de toner estiver vazio, abra a tampa dianteira e substitua-o. Para obter instruções, consulte <a href="#">Substituição dos cartuchos de toner</a> .
O cartucho do fotorreceptor atingiu o fim da vida útil.	Verifique o status dos suprimentos; para obter detalhes, consulte <a href="#">Informações de status dos suprimentos</a> . Se o cartucho do fotorreceptor atingiu o fim da vida útil, abra a tampa dianteira e substitua-o. Para obter instruções, consulte <a href="#">Substituição do cartucho do fotorreceptor</a> .

## Ruídos incomuns na impressora

Possíveis causas	Soluções
Há uma obstrução ou detritos dentro da impressora.	<ol style="list-style-type: none"><li>1. Desligue a impressora.</li><li>2. Remova a obstrução ou os detritos.</li></ol> <p><b>Nota:</b> Se não for possível remover a obstrução ou os detritos, entre em contato com a assistência técnica</p>

## Condensação formada dentro da impressora

Poderá ocorrer condensação dentro da impressora quando a umidade estiver acima de 85 % ou quando a impressora fria estiver dentro uma sala quente. A condensação pode formar em uma impressora depois que a impressora permanecer em uma sala fria que é aquecida rapidamente.

Possíveis causas	Soluções
A impressora permaneceu em uma sala fria.	<ul style="list-style-type: none"><li>• Antes de operar a impressora, deixe-a se climatizar por algumas horas.</li><li>• Permita que a impressora opere por algumas horas em temperatura ambiente.</li></ul>
A umidade relativa do ar está muito alta.	<ul style="list-style-type: none"><li>• Reduza a umidade no ambiente.</li><li>• Mova a impressora para um local onde a temperatura e a umidade relativa estejam dentro das especificações de operação. Para obter detalhes, consulte <a href="#">Especificações ambientais</a>.</li></ul>

## Ondulações no papel

Se a saída impressa tiver ondulação maior que 20 mm, ou ocorrerem rugas ao imprimir envelopes, use a saída traseira.

1. Abra a tampa traseira.
2. Deixe a tampa traseira aberta. As impressões serão entregues com a face para cima.

**Nota:** A saída da tampa traseira pode ser usada apenas para trabalhos simples, uma folha por vez. Não deixe a tampa traseira aberta para trabalhos frente e verso.

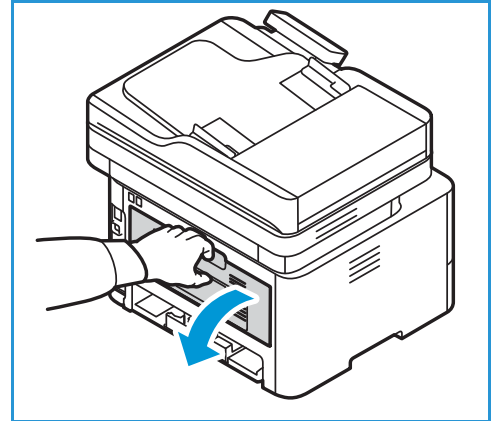

# Atolamentos de papel

## Redução de atolamentos de papel

A impressora foi projetada para funcionar com uma frequência mínima de atolamentos de papel usando papel suportado pela Xerox®. Outros tipos de papel podem causar atolamentos. Se o papel compatível estiver atolando com frequência em uma área, limpe essa área do trajeto do papel.

As condições a seguir podem causar atolamentos de papel:

- seleção de tipo de papel incorreto no driver de impressão.
- Utilização de papéis danificados, pregueados, úmidos ou muito ondulados.
- utilização de papel incompatível.
- carregamento incorreto de papel.
- supercarregamento da bandeja.
- Ajustar as guias do papel incorretamente.

Grande parte dos atolamentos de papel pode ser evitada seguindo um simples conjunto de regras:

- Use apenas papel compatível. Para obter detalhes, consulte [Papel suportado](#).
- Siga as técnicas apropriadas para manusear e carregar o papel.
- Sempre utilize papel limpo e não danificado.
- Evite que o papel esteja ondulado, rasgado, úmido, amassado ou dobrado.
- Ventile o papel para separar as folhas antes de carregá-lo na bandeja.
- Observe a linha de preenchimento da bandeja do papel. Não sobrecarregue a bandeja do papel.
- Depois de inserir papel em uma bandeja, ajuste as guias do papel na bandeja. Uma guia do papel que não esteja bem ajustada pode gerar baixa qualidade de impressão, falhas de alimentação, impressões enviesadas e danos à impressora.
- Depois de colocar papel na bandeja, no painel de controle, selecione o tipo e o tamanho corretos do papel.
- No driver de impressão, selecione o tipo e o tamanho de papel corretos para o trabalho de impressão.
- Armazene o papel em um local seco.
- Use apenas papel Xerox® projetado para a impressora.

Evite o seguinte:

- Papel revestido com poliéster, que se destina especialmente a impressoras de jato de tinta.
- Remover o papel da bandeja enquanto a impressora está imprimindo.
- Carregar mais de um tipo, tamanho ou gramatura de papel em uma bandeja ao mesmo tempo.
- Deixar que a bandeja de saída fique sobrecarregada.
- Impressão em frente e verso com a porta traseira aberta.



## Localização de atolamentos de papel

**⚠️ AVISO:** Para evitar ferimentos, nunca toque em uma área com etiqueta próxima ou no rolo de aquecimento do fusor. Se uma folha de papel enrolar no rolo de aquecimento, não tente removê-la imediatamente. Desligue a impressora imediatamente e aguarde 30 minutos para que o fusor esfrie. Depois que a impressora esfriar, tente remover o papel atolado. Se o erro persistir, entre em contato com a assistência técnica.

**! CUIDADO:** Não tente eliminar os atolamentos de papel usando ferramentas ou instrumentos. O uso de ferramentas ou instrumentos pode danificar a impressora de forma permanente.

A ilustração a seguir mostra onde os atolamentos de papel podem ocorrer:

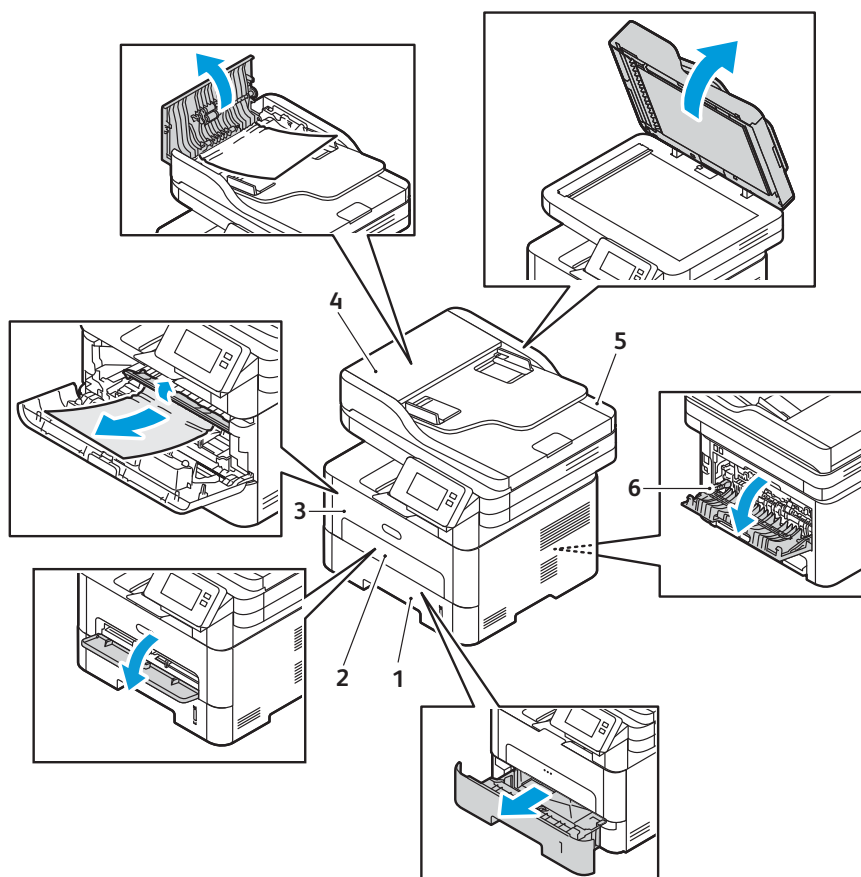

- |                                  |  |
|----------------------------------|--|
| 1. Bandeja do Papel 1            | 4. Alimentador automático de originais         |
| 2. Entrada de alimentação manual | 5. Vidro de originais                          |
| 3. Dentro da impressora          | 6. Áreas de saída traseira e de frente e verso |

## Eliminação de atolamentos de papel

### Eliminar atolamentos de papel no alimentador automático de originais

Para solucionar o erro exibido no painel de controle, remova todo o papel das áreas do alimentador automático de originais.

**Nota:** Para evitar atolamentos de documentos, use o vidro de originais para originais de tipos de papel de alta gramatura, baixa gramatura ou misto.

1. Remova os originais restantes do alimentador automático de originais.
2. Abra a tampa do alimentador automático de originais.
3. Remova com cuidado o papel atolado do alimentador automático de originais. Se você não vir mais papel nessa área, vá para a próxima etapa.

**!** **CUIDADO:** Para evitar rasgar o documento, remova o original atolado lentamente e com cuidado.

4. Feche a tampa.

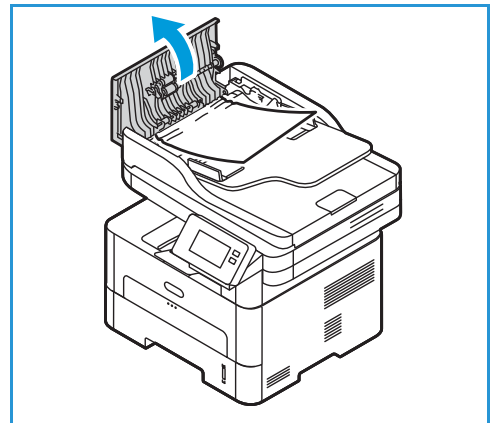

5. Levante o alimentador automático de originais e puxe cuidadosamente todo o original atolado. Feche o alimentador automático de originais.
6. Recoloque os originais no alimentador automático de originais e toque no botão **Iniciar** para retomar o trabalho.

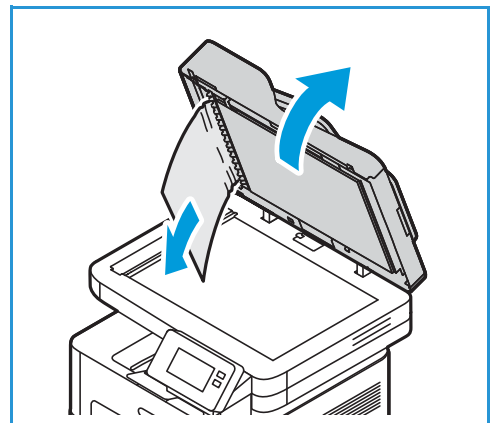

## Eliminação de atolamentos de papel na Bandeja 1

Para solucionar o erro exibido no painel de controle, remova todo o papel do caminho de trajeto do papel.

**Nota:** Se não for possível eliminar o atolamento de papel seguinte esse procedimento, consulte [Eliminação de atolamentos de papel dentro da impressora](#).

1. Remova a bandeja de papel.

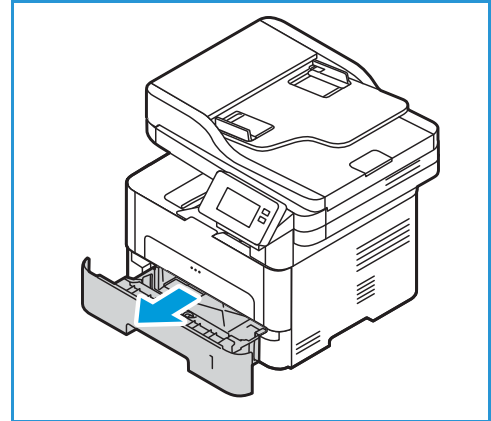

2. Remova o papel atolado puxando-o com cuidado para fora.

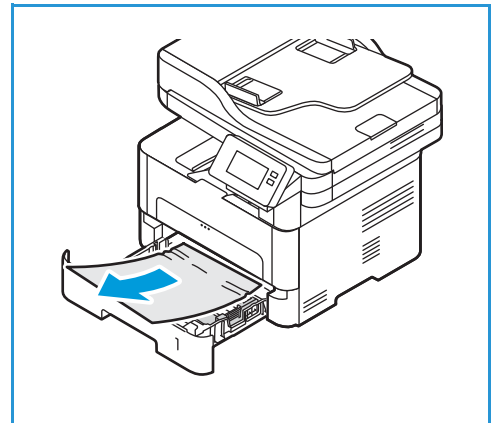

3. Solte as duas travas posicionados acima do local onde a bandeja de papel usualmente fica.

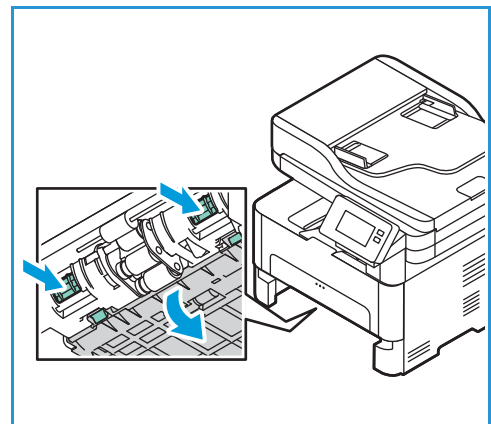

4. Quando o defletor for abaixado, remova todo o papel desta área do caminho de papel.

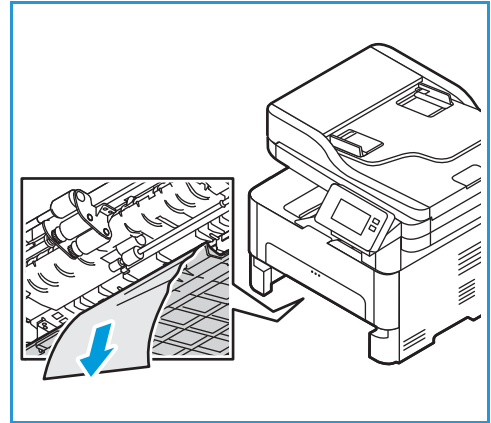

5. Empurre o defletor de volta para o lugar até ouvir as duas travas encaixarem.
6. Certifique-se de que o papel esteja carregado corretamente. Insira a bandeja novamente na impressora até que ela se encaixe no lugar. A impressão é reiniciada automaticamente.

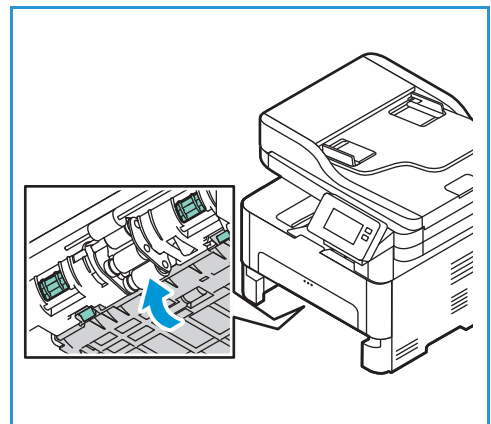

## Eliminação de atolamentos de papel na entrada de alimentação manual

Para solucionar o erro exibido no painel de controle, remova todo o papel na entrada de alimentação manual.

1. Se o papel não for alimentado corretamente, remova-o da impressora.

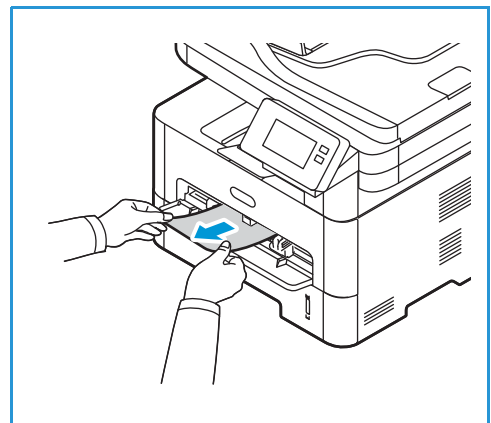

2. Feche a tampa da entrada de alimentação manual.

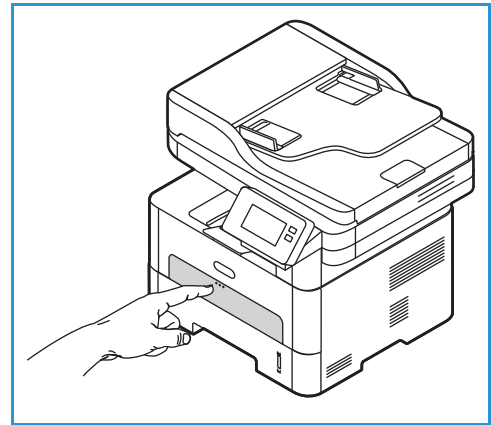

3. Abra a tampa dianteira da impressora e feche-a novamente.
4. Recoloque o papel na entrada de alimentação manual para retomar a impressão.

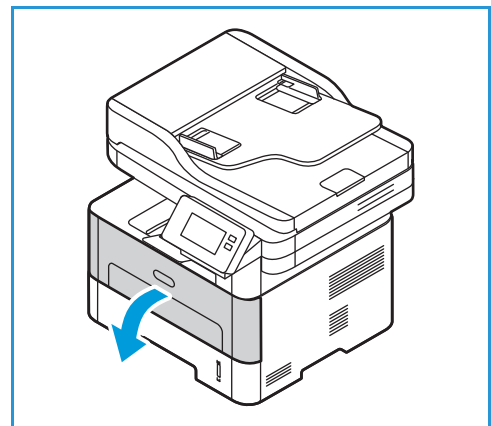

## Eliminação de atolamentos de papel dentro da impressora

Para solucionar o erro exibido no painel de controle, remova todo o papel de dentro da impressora.

 **CUIDADO:** Algumas áreas da impressora são quentes. Tenha cuidado ao remover o papel da impressora.

1. Abra a tampa dianteira. Retire o cartucho de toner.

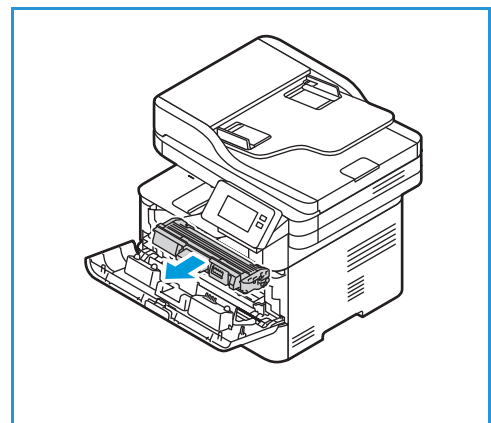

## Atolamentos de papel

2. Remova o papel atolado puxando-o com cuidado para fora.

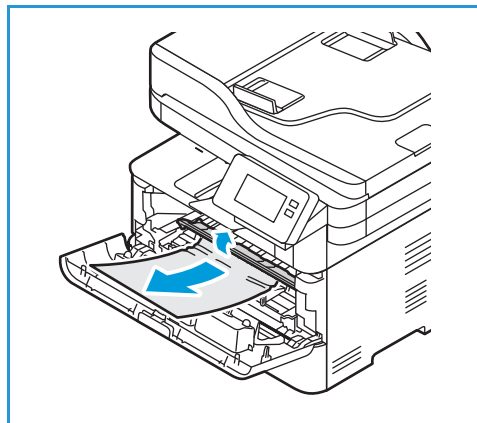

3. Recoloque o cartucho de toner inserindo-o lentamente na impressora.
4. Feche a tampa da impressora. A impressão é reiniciada automaticamente.

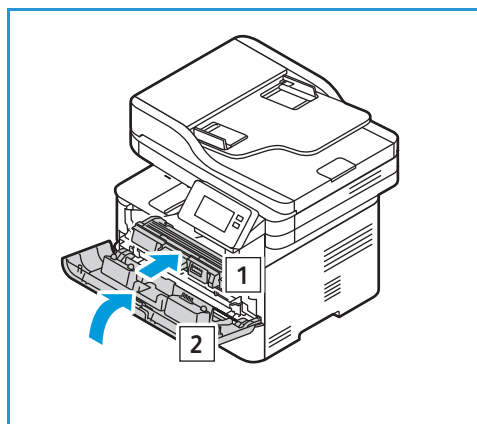

## Eliminação de atolamentos de papel nas áreas de saída traseira e de frente e verso

Para resolver o erro exibido no painel de controle, remova todo o papel das áreas de saída traseira e de frente e verso.

1. Abra a tampa traseira da impressora.

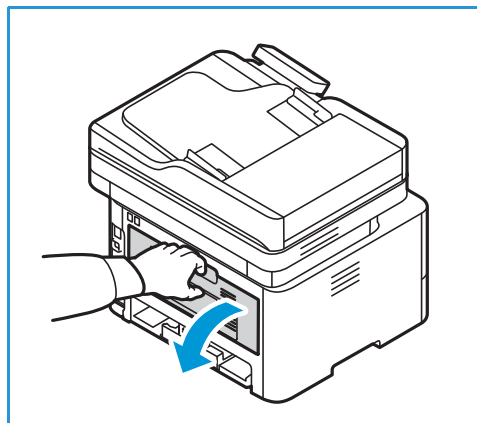

2. Pressione e retire as travas verdes e o defletor acoplado em ambos os lados da abertura.

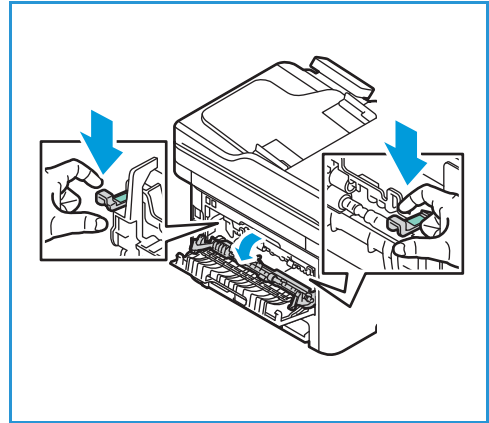

3. Remova todo o papel visível, porém muito lentamente para não rasgar o papel nem danificar as peças da impressora.

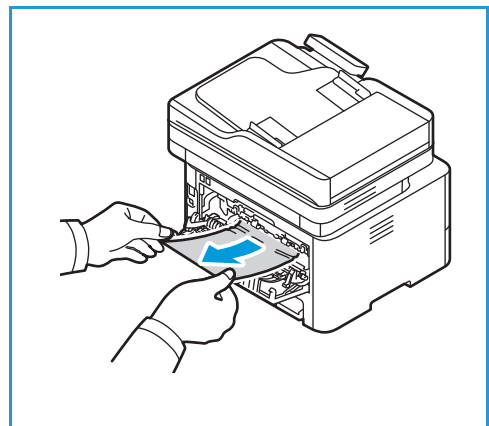

4. Depois de remover o papel presente, erga o defletor até ouvir as travas encaixarem-se no lugar.

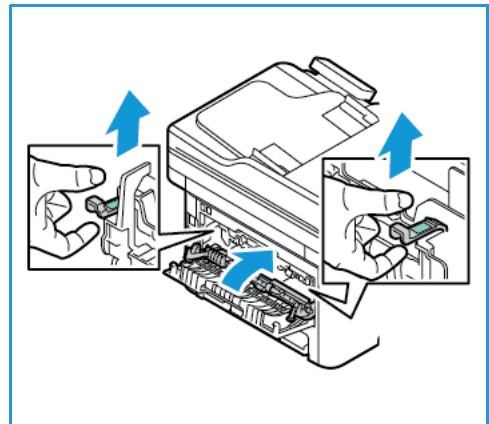

5. Feche a tampa traseira. A impressão prosseguirá automaticamente.

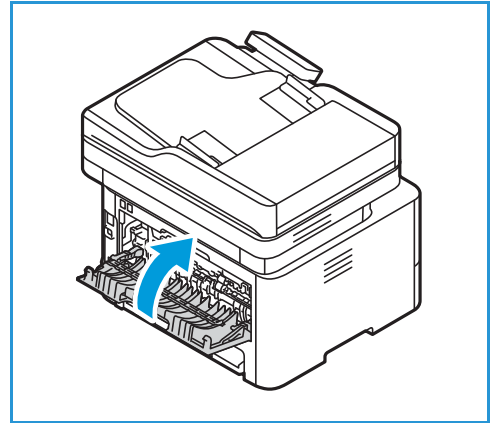

## Solução de problemas de atolamentos de papel

A tabela a seguir apresenta algumas condições que podem ocorrer e as soluções recomendadas. Siga as soluções sugeridas até que o problema seja resolvido. Se o problema persistir, entre em contato com a assistência técnica.

### Várias folhas puxadas juntas

Possíveis causas	Soluções
A bandeja do papel está muito cheia.	Remova um pouco do papel. Não coloque papel acima da linha de preenchimento.
As bordas do papel não estão uniformes.	Remova o papel, alinhe as bordas e recoloque o papel bandeja.
O papel está úmido.	Remova o papel da bandeja e substitua-o por um novo papel seco.
Há muita eletricidade estática.	Coloque o novo papel na impressora.
utilização de papel incompatível.	Use somente papel aprovado pela Xerox. Para obter detalhes, consulte <a href="#">Papel suportado</a> .



## Falha de alimentação de papel

Possíveis causas	Soluções
Os originais continuam atolando no alimentador automático de originais.	Se um original atolar na impressora, talvez seja necessário substituir a almofada de borracha do alimentador automático de originais. Entre em contato com a assistência técnica.
O papel não está posicionado corretamente na bandeja.	<ul style="list-style-type: none"> <li>• Remova o papel alimentado incorretamente e reposicione-o na bandeja.</li> <li>• Ajuste as guias do papel na bandeja para corresponderem ao tamanho do papel.</li> </ul>
A bandeja do papel está muito cheia.	Remova um pouco do papel. Não coloque papel acima da linha de preenchimento.
As guias do papel não estão ajustadas corretamente para o tamanho do papel.	Ajuste as guias do papel na bandeja para corresponderem ao tamanho do papel.
A bandeja contém papel deformado ou enrugado.	Remova o papel, alise-o e recolque-o. Se houver falha de alimentação do papel, não use esse papel.
O papel está úmido.	Remova o papel úmido e substitua-o por um novo papel seco.
Utilização de papel do tamanho, espessura ou tipo incorretos.	Use somente papel aprovado pela Xerox. Para obter detalhes, consulte <a href="#">Papel suportado</a> .
O papel não é alimentado corretamente na impressora.	<ul style="list-style-type: none"> <li>• Remova quaisquer obstruções no interior da impressora.</li> <li>• O papel não foi colocado corretamente. Remova o papel da bandeja e recolque-o corretamente.</li> <li>• Há excesso de papel na bandeja. Remova o papel em excesso da bandeja.</li> <li>• O papel é muito grosso. Use somente papéis que atendam às especificações exigidas pela impressora. Para obter detalhes, consulte <a href="#">Papel suportado</a>.</li> <li>• Se você estiver imprimindo em material especial, use a entrada de alimentação manual.</li> </ul>
As folhas de papel estão grudadas.	<ul style="list-style-type: none"> <li>• Remova o papel da bandeja e flexione ou ventile as folhas.</li> <li>• Diferentes tipos de papel podem ser empilhados na bandeja. Coloque papel de um único tipo, tamanho e gramatura.</li> </ul>
As transparências grudam umas nas outras na saída de papel.	Utilize somente transparências especificamente projetadas para impressoras a laser. Remova cada uma das transparências à medida que elas saem da impressora.
Os envelopes desalinham ou não são alimentados corretamente.	<ul style="list-style-type: none"> <li>• Verifique se as guias de papel estão apoiando os dois lados dos envelopes.</li> <li>• Alimente os envelopes um por vez na entrada de alimentação manual.</li> </ul>

# Problemas de impressão

Se a impressora estiver imprimindo corretamente, consulte as tabelas a seguir.

Sintomas	Causas	Soluções
A impressora não imprime.	A impressora não está recebendo alimentação elétrica.	<ul style="list-style-type: none"> <li>• Verifique as conexões do cabo de alimentação.</li> <li>• Verifique o interruptor e a fonte de alimentação.</li> </ul>
	A impressora não está selecionada como a impressora padrão.	Selecione sua impressora como a impressora padrão do Windows.
	<p>Verifique os seguintes aspectos da impressora:</p> <ul style="list-style-type: none"> <li>• A porta dianteira não está fechada. Feche a porta dianteira.</li> <li>• O papel está atolado. Elimine o atolamento de papel. Consulte <a href="#">Atolamentos de papel</a>.</li> <li>• Não há papel na máquina. Coloque papel.</li> <li>• O cartucho de toner ou de fotorreceptor não está instalado. Instale o cartucho de toner ou de fotorreceptor.</li> </ul> <p>Se um erro de sistema ocorrer, entre em contato com a assistência técnica.</p>	
	O cabo que liga a impressora ao computador não está conectado corretamente.	Desconecte o cabo da impressora e conecte-o novamente.
	O cabo que liga o computador à impressora está com defeito.	Se possível, conecte o cabo a outro computador que esteja funcionando corretamente e imprima um trabalho. Você também pode tentar usar um cabo de impressora diferente.
	A configuração de porta está incorreta.	Verifique a configuração de impressora do Windows para ter certeza de que o trabalho de impressão está sendo enviado à porta correta. Se o computador tiver mais de uma porta, certifique-se de que a impressora esteja conectada à porta correta.
	A impressora pode estar configurada incorretamente.	Verifique as opções do driver de impressão para garantir que todas as configurações de impressão estejam corretas.
	O driver de impressão pode estar instalado incorretamente.	Reinstale o software da impressora. Consulte <a href="#">Instalação do software da impressora</a> .

Sintomas	Causas	Soluções
	A impressora não está funcionando corretamente.	Verifique a mensagem exibida no painel de controle para ver se a impressora está indicando algum erro de sistema. Entre em contato com a assistência técnica.
O trabalho de impressão está extremamente lento.	O trabalho pode ser muito complexo.	Reduza a complexidade da página ou tente ajustar as configurações de qualidade de impressão.
		Após 100 impressões consecutivas a velocidade de impressão do dispositivo fica lenta até que o trabalho atual seja concluído. O próximo trabalho retornará a velocidade estimada.
Metade da página está em branco.	A definição de orientação da página pode estar incorreta.	Altere a orientação da página no aplicativo. Consulte a tela de ajuda do driver de impressão.
	O tamanho do papel e as definições de tamanho da página não coincidem.	<ul style="list-style-type: none"> <li>• Assegure-se de que o tamanho do papel nas configurações do driver de impressão corresponda ao papel na bandeja.</li> <li>• Assegure-se de que o tamanho do papel nas configurações do driver de impressão corresponda à seleção de papel nas configurações do aplicativo de software em uso.</li> </ul>
A impressora imprime, mas o texto está incorreto, ilegível ou incompleto.	O cabo da impressora está solto ou apresenta defeitos.	<ul style="list-style-type: none"> <li>• Desconecte o cabo da impressora e conecte-o novamente. Tente imprimir novamente documentos com os quais foram obtidos bons resultados anteriormente. Se possível, conecte o cabo e a impressora a outro computador que você sabe que está funcionando e tente imprimir um trabalho.</li> <li>• Tente usar um novo cabo de impressora.</li> </ul>
	Um driver de impressão incorreto foi selecionado.	Verifique o menu de seleção de impressora do aplicativo para garantir que a impressora tenha sido selecionada.
	O aplicativo de software está funcionando incorretamente.	Tente imprimir um trabalho a partir de outro aplicativo.
	O sistema operacional está funcionando incorretamente.	Feche todos os aplicativos e reinicialize o computador. Desligue a impressora e ligue-a novamente.

Sintomas	Causas	Soluções
As páginas são impressas, mas estão em branco.	O cartucho de toner está danificado ou vazio.	<ul style="list-style-type: none"> <li>• Redistribua o toner</li> <li>• Se necessário, substitua o cartucho de toner.</li> </ul>
	O arquivo pode conter páginas em branco.	Verifique o arquivo para se certificar de que ele não contenha páginas em branco.
	Algumas peças, como o controlador ou a placa, podem estar com defeito.	Entre em contato com a assistência técnica.
A impressora não imprime arquivos PDF corretamente. Algumas partes dos gráficos, do texto ou das ilustrações estão faltando.	Incompatibilidade entre o arquivo PDF e os produtos Acrobat.	A impressão do arquivo PDF como uma imagem pode ativar o arquivo para impressão. Ative <b>Imprimir como imagem</b> nas opções de impressão do Acrobat. A impressão de arquivos PDF como imagens é mais demorada.
A qualidade de impressão de fotos não é boa. As imagens não estão nítidas.	A resolução da foto está muito baixa.	Reduza o tamanho da foto. Se você aumentar o tamanho da foto no aplicativo de software, a resolução será reduzida.
Antes de imprimir, a impressora libera vapores próximo à bandeja de saída.	A utilização de papéis úmidos poderá produzir vapores na impressão.	<ul style="list-style-type: none"> <li>• Coloque um novo lote de papel.</li> <li>• Para evitar que o papel absorva muita umidade, não abra as embalagens de papel até que seja necessário.</li> </ul>
A impressora não imprime em papéis de tamanho especial, como uma nota fiscal.	O tamanho não corresponde à configuração de tamanho do papel.	Defina o tamanho do papel correto em Configurações de tamanho de papel personalizado, em Opções de impressão. Para obter mais informações, consulte <a href="#">Guia Papel</a> .

## Problemas comuns de PostScript

As situações a seguir são específicas da linguagem PostScript e podem ocorrer quando várias linguagens de impressora são utilizadas.

Sintomas	Causas	Soluções
Não é possível imprimir um arquivo PostScript.	O driver PostScript pode não estar instalado corretamente.	<ul style="list-style-type: none"> <li>Instale o driver PostScript. Consulte <a href="#">Instalação do software da impressora</a>. Imprima uma página de configuração e verifique se a versão PostScript está disponível para impressão.</li> <li>Se o problema persistir, entre em contato com a assistência técnica.</li> </ul>
O relatório "Erro de verificação de limite" é impresso.	O trabalho de impressão era muito complexo.	Pode ser necessário reduzir a complexidade da página.
Uma página de erro de PostScript é impressa.	O trabalho de impressão pode não ser PostScript.	Verifique se é realmente um trabalho de PostScript. Verifique se o aplicativo de software esperava que um arquivo de configuração ou de cabeçalho de PostScript fosse enviado para a impressora.

## Problemas comuns no Windows

Mensagens	Soluções
A mensagem "Arquivo em uso" é exibida durante a instalação.	Feche todos os aplicativos de software. Remova todo o software do grupo de inicialização da impressora e, em seguida, reinicie o Windows. Reinstale o driver de impressão; consulte <a href="#">Instalação do software da impressora</a> .
As mensagens "Falha geral de proteção", "Exceção OE", "Spool 32" ou "Operação ilegal" são exibidas.	Feche todos os outros aplicativos, reinicie o Windows e tente imprimir novamente.
As mensagens "Falha ao imprimir" e "Erro de limite de tempo da impressora" são exibidas.	Essas mensagens podem ser exibidas durante a impressão. Aguarde a conclusão da impressão. Se a mensagem for exibida no modo de espera ou após a conclusão da impressão, verifique a conexão e/ou se um erro ocorreu.

**Nota:** Consulte o Guia do usuário do Microsoft Windows que acompanha o seu computador para obter mais informações sobre as mensagens de erro relacionadas ao Windows.

## Problemas comuns no Linux

Sintomas	Soluções
<p>A impressora não imprime.</p>	<ul style="list-style-type: none"> <li>• Verifique se o driver de impressão está instalado no sistema.</li> <li>• Verifique se a sua impressora é exibida na lista <b>Impressoras</b>. Caso não seja, abra <b>Add new printer wizard</b> (Assistente para adicionar nova impressora) para configurar a impressora.</li> <li>• Verifique se a impressora foi iniciada. Abra a janela <b>Printers configuration</b> (Configuração de impressoras) e selecione a sua impressora na lista de impressoras. Verifique a descrição no painel <b>Selected printer</b> (Impressora selecionada). Se o status contiver o texto <b>Stopped</b> (Parado), pressione o botão <b>Start</b> (Iniciar). A operação normal da impressora deverá ser restaurada. O status "stopped" pode ser ativado se ocorrerem problemas de impressão. Por exemplo, uma tentativa de impressão de um documento enquanto a porta estava sendo utilizada por um aplicativo de digitalização.</li> <li>• Certifique-se de que a porta não esteja ocupada. Como alguns componentes funcionais da impressora (impressora e scanner) compartilham a mesma interface de E/S (porta), é possível o acesso de diferentes aplicativos "cliente" à mesma porta. Para evitar possíveis conflitos, somente um deles poderá obter o controle da impressora de cada vez. O outro "cliente" encontrará a resposta "device busy" (dispositivo ocupado). Você deve abrir a janela <b>Configuração de portas</b> e selecionar a porta atribuída à impressora. No painel <b>Selected port</b> (Porta selecionada), é possível verificar se a porta está sendo usada por outro aplicativo. Se esse for o caso, você deverá aguardar a conclusão do trabalho atual ou pressionar o botão <b>Release port</b> (Liberar porta).</li> <li>• Verifique se o seu aplicativo possui uma opção especial de impressão, como "-oraw". Se a opção "-oraw" estiver especificada no parâmetro da linha de comando, remova-a para imprimir corretamente. Para o Gimp Front-end, selecione "print" -&gt; "Setup printer" e edite os parâmetros da linha de comando no item do comando.</li> </ul>
<p>A impressora não imprime páginas inteiras e a saída é impressa em meia página.</p>	<p>Esse é um problema conhecido que ocorre na versão 8.51 ou anterior do Ghostscript no sistema operacional Linux de 64 bits. O problema foi solucionado no AFPL Ghostscript v. 8.52 ou posterior. Faça download da versão mais recente do AFPL Ghostscript em <a href="http://sourceforge.net/projects/ghostscript/">http://sourceforge.net/projects/ghostscript/</a> e instale-a para solucionar esse problema.</p>

Sintomas	Soluções
Não é possível digitalizar via Gimp Front-end.	<ul style="list-style-type: none"> <li>• Verifique se o Gimp Front-end possui <b>Xsane: Device dialog</b>, no menu <b>Acquire</b> (Adquirir). Se não possuir, você deverá instalar o plug-in Xsane para Gimp em seu computador. Você pode localizar o pacote de plug-in Xsane para Gimp no CD de distribuição Linux ou na página inicial do Gimp. Para obter informações detalhadas, consulte o CD de distribuição 'Help for Linux' (Ajuda para Linux) ou o aplicativo Gimp Front-end.</li> <li>• Se desejar usar outro tipo de aplicativo de digitalização, consulte os arquivos de Ajuda do aplicativo.</li> </ul>
A mensagem de erro "Cannot open port device file" é exibida durante a impressão de um documento.	Evite alterar os parâmetros do trabalho de impressão enquanto um trabalho de impressão está em andamento. As versões conhecidas do servidor CUPS interrompem o trabalho de impressão quando as opções de impressão são alteradas e tentam reiniciar o trabalho desde o começo. Como o Unified Linux Driver bloqueia a porta durante a impressão, a interrupção abrupta do driver mantém a porta bloqueada e indisponível para os trabalhos de impressão subsequentes. Se essa situação ocorrer, tente liberar a porta ao selecionar <b>Release port</b> (Liberar porta) na janela <b>Port configuration</b> (Configuração de porta).
A impressora não aparece na lista de scanners.	<ul style="list-style-type: none"> <li>• Assegure-se de que a impressora esteja conectada ao computador, conectada corretamente via porta USB e ligada.</li> <li>• Assegure-se de que o driver de scanner da impressora esteja instalado no sistema.</li> <li>• Certifique-se de que a porta não esteja ocupada. Como alguns componentes funcionais da impressora (impressora e scanner) compartilham a mesma interface de E/S (porta), é possível o acesso de diferentes aplicativos "cliente" à mesma porta. Para evitar possíveis conflitos, somente um deles poderá obter o controle da impressora de cada vez. O outro "cliente" encontrará a resposta "device busy" (dispositivo ocupado). Isso geralmente acontece ao iniciar um procedimento de digitalização. Uma caixa de mensagem apropriada é exibida.</li> <li>• Para identificar a origem do problema, abra a <b>Configuração de portas</b> e selecione a porta atribuída ao scanner, o símbolo da porta <code>/dev/mfp0</code> corresponde à designação LP:0 exibida nas opções do scanners, <code>/dev/mfp1</code> refere-se a LP:1, e assim por diante. As portas USB iniciam com <code>/dev/mfp4</code>, portanto, o scanner no USB:0 refere-se a <code>/dev/mfp4</code> respectivamente e assim por diante sequencialmente. No painel <b>Porta selecionada</b>, é possível verificar se a porta está ocupada por outro aplicativo. Se esse for o caso, você deverá aguardar a conclusão do trabalho atual ou pressionar o botão <b>Release port</b> (Liberar porta).</li> </ul>
A impressora não digitaliza.	Assegure-se de que um documento esteja colocado na impressora e que ela esteja conectada ao computador.

**Nota:** Consulte o Guia do Usuário do Linux que acompanha o seu computador para obter mais informações sobre as mensagens de erro relacionadas ao Linux.

## Problemas comuns no Macintosh

Sintomas	Soluções
Xerox Easy Printer Manager não funciona corretamente.	Xerox Easy Printer Manager é compatível com Mac OS X 10.9 - macOS 10.14. Para versões macOS posteriores, para configurar o dispositivo, use o Xerox® CentreWare® Internet Services ou as configurações do painel de controle da impressora. Para obter detalhes, consulte <a href="#">Acesso às definições de administração e configuração</a> .
A impressora não imprime arquivos PDF corretamente. Algumas partes dos gráficos, do texto ou das ilustrações estão faltando.	<ul style="list-style-type: none"> <li>• A impressão do arquivo PDF como uma imagem pode ativar o arquivo para impressão. Ative <b>Imprimir como imagem</b> nas opções de impressão do Acrobat.</li> <li>• A impressão de arquivos PDF como imagens é mais demorada.</li> </ul>
O documento foi impresso, mas o trabalho de impressão permaneceu no spooler no Mac OS X 10.3.2.	Atualize o seu Mac OS para o OS X 10,9 ou posterior.
Alguns caracteres não são exibidos corretamente durante a impressão de capas.	O Mac OS não pode criar a fonte durante a impressão de capas. As letras do idioma inglês e os números são exibidos normalmente nas capas.

**Nota:** Consulte o Guia do Usuário do Macintosh que acompanha o seu computador para obter mais informações sobre as mensagens de erro relacionadas ao Macintosh.



## Problemas de qualidade de impressão

A impressora foi projetada para produzir impressões de alta qualidade de forma consistente. Se forem observados problemas de qualidade de impressão, siga as informações nesta seção para solucionar o problema. Para obter mais informações, acesse [www.xerox.com/office/B215support](http://www.xerox.com/office/B215support).



**CUIDADO:** A Garantia Xerox® ou o Contrato de Serviços não cobrem os danos causados pela utilização de papéis ou materiais especiais não suportados.

**Nota:** Para assegurar uma qualidade de impressão consistente, o cartucho de toner e o cartucho de impressão foram projetados para interromper o funcionamento em um momento predeterminado.

## Controle da Qualidade de impressão



Vários fatores podem afetar a qualidade da saída de sua impressora. Para uma qualidade de impressão ideal e consistente, use o papel projetado para sua impressora e configure o tipo de papel corretamente. Para manter a qualidade de impressão ideal, siga as diretrizes nesta seção.

A temperatura e a umidade afetam a qualidade da saída impressa. O intervalo garantido para a qualidade de impressão é 10–50 °C (50–122 °F) e umidade relativa de 30–80 %.

## Solução de problemas de qualidade de impressão



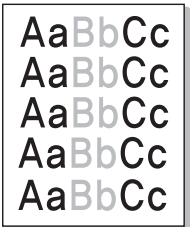
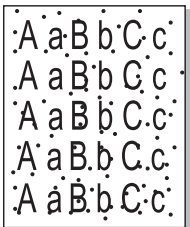

Quando a qualidade de impressão estiver ruim, selecione o sintoma mais próximo da tabela a seguir e consulte a solução correspondente. Se a qualidade da impressão não melhorar após concluir a ação adequada, entre em contato com a assistência técnica.

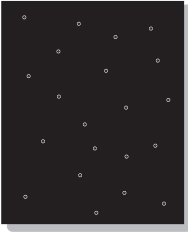
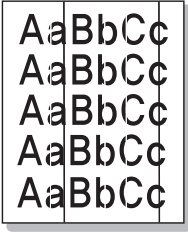
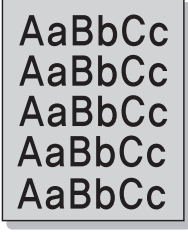
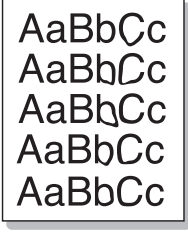
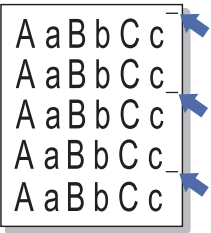
**Nota:** Para manter a qualidade da impressão, quando houver pouco toner, uma mensagem será exibida no painel de controle. Quando o cartucho de toner fica vazio, a impressora interrompe a impressão e uma mensagem de aviso é exibida solicitando para substituí-lo. A impressora interrompe a impressão até que você instale um novo cartucho de toner.

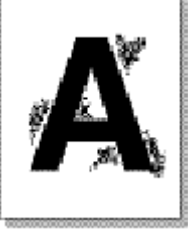
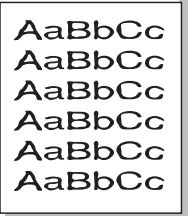
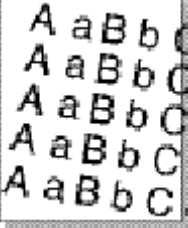
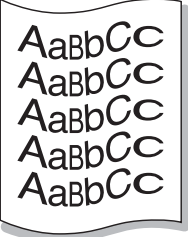
Sintomas	Soluções
<p>Impressão clara ou desbotada</p> 	<ul style="list-style-type: none"> <li>Se uma faixa branca vertical ou área desbotada aparecer na página, o fornecimento de toner está baixo. Você poderá estender temporariamente a vida útil do cartucho de toner. Para obter detalhes, consulte <a href="#">Redistribuição do toner</a>. Se isso não melhorar a qualidade do toner, instale um novo cartucho de toner.</li> <li>O papel pode não corresponder às especificações; por exemplo, ele pode estar muito úmido ou irregular. Para obter detalhes, consulte <a href="#">Papel suportado</a>.</li> <li>Se a página inteira estiver clara, a configuração de resolução de impressão está muito baixa ou o modo de economia de toner está ligado. Ajuste a resolução de impressão e desligue o modo de economia de toner. Consulte a tela de ajuda do driver de impressão.</li> <li>Uma combinação de defeitos desbotados ou manchados pode indicar que o cartucho de toner precisa ser substituído. Para obter detalhes, consulte <a href="#">Substituição dos cartuchos de toner</a>.</li> </ul>
<p>Borrões de toner</p> 	<ul style="list-style-type: none"> <li>O papel pode não corresponder às especificações; por exemplo, ele pode estar muito úmido ou irregular. Para obter detalhes, consulte <a href="#">Papel suportado</a>.</li> <li>O rolo de transferência pode estar sujo. Limpe a parte interna da impressora; consulte <a href="#">Limpeza da impressora</a>.</li> <li>O trajeto do papel pode precisar de limpeza; consulte <a href="#">Limpeza da impressora</a>.</li> </ul>
<p>Falhas</p> 	<p>Se áreas desbotadas, geralmente arredondadas, ocorrerem aleatoriamente na página:</p> <ul style="list-style-type: none"> <li>Uma única folha de papel pode estar com defeito. Tente reimprimir o trabalho.</li> <li>A umidade existente no papel é irregular ou o papel possui pontos úmidos em sua superfície. Tente uma nova marca de papel. Para obter detalhes, consulte <a href="#">Papel suportado</a>.</li> <li>O papel está danificado. Os processos de fabricação podem fazer com que algumas áreas rejeitem o toner. Tente uma nova resma ou marca de papel.</li> <li>Configure a opção correta de tipo de papel. Para obter detalhes, consulte <a href="#">Guia Papel</a>.</li> <li>Se essas etapas não corrigirem o problema, entre em contato com o representante de serviço.</li> </ul>

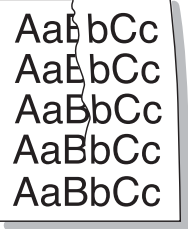
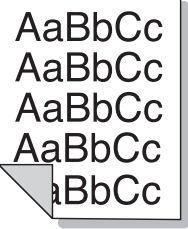
Sintomas	Soluções
<p>Pontos brancos</p> 	<p>Se aparecerem pontos brancos na página:</p> <ul style="list-style-type: none"> <li>• O papel está muito irregular e detritos do papel caem nas áreas internas da impressora sobre o rolo de transferência. Limpe a parte interna da impressora; consulte <a href="#">Limpeza da impressora</a>.</li> <li>• O trajeto do papel pode precisar de limpeza; consulte <a href="#">Limpeza da impressora</a>.</li> </ul>
<p>Linhas verticais</p> 	<p>Se faixas verticais pretas aparecerem na página, isole o problema para copiar, imprimir ou digitalizar, e execute o seguinte:</p> <ul style="list-style-type: none"> <li>• Se for cópia ou digitalização, verifique o vidro TVC e o vidro de originais e, se necessário, limpe-os usando um pano sem fiapos. Para obter instruções, consulte <a href="#">Limpeza do vidro de originais e do vidro TVC (Transporte de velocidade constante)</a>.</li> <li>• Se for cópia ou impressão, o cartucho de fotorreceptor dentro da impressora provavelmente foi riscado. Remova o cartucho de fotorreceptor e instale um novo; consulte <a href="#">Substituição do cartucho de fotorreceptor</a>.</li> </ul>
<p>Fundo</p> 	<p>Se a quantidade de sombras no fundo ficar inaceitável:</p> <ul style="list-style-type: none"> <li>• Altere para um papel de gramatura mais leve. Para obter detalhes, consulte <a href="#">Papel suportado</a>.</li> <li>• Verifique as condições ambientais: condições muito secas ou um alto nível de umidade (umidade relativa acima de 80%) podem aumentar a quantidade de sombras no fundo.</li> <li>• Remova o cartucho de toner antigo e instale um novo; consulte <a href="#">Substituição dos cartuchos de toner</a>.</li> </ul>
<p>Mancha de toner</p> 	<p>Se ocorrem manchas de toner na página:</p> <ul style="list-style-type: none"> <li>• Limpe a parte interna da impressora; consulte <a href="#">Limpeza da impressora</a>.</li> <li>• Verifique o tipo e a qualidade do papel. Para obter detalhes, consulte <a href="#">Papel suportado</a>.</li> <li>• Remova o cartucho de toner e instale um novo; consulte <a href="#">Substituição dos cartuchos de toner</a>.</li> </ul>
<p>Defeitos repetitivos verticais</p> 	<p>Se aparecem marcas repetidamente no lado impresso da página em intervalos regulares:</p> <ul style="list-style-type: none"> <li>• O cartucho de toner pode estar danificado. Faça algumas impressões e se ainda ocorrer o problema, remova o cartucho de toner e instale um novo. Para obter detalhes, consulte <a href="#">Substituição dos cartuchos de toner</a>.</li> <li>• É possível que haja toner nas peças da impressora. Se os defeitos ocorrerem no verso da página, o problema provavelmente será corrigido após mais algumas páginas.</li> <li>• O conjunto do fusor pode estar danificado. Entre em contato com a assistência técnica.</li> </ul>

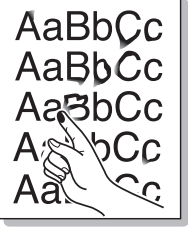
Sintomas	Soluções
<p>Dispersão no fundo</p> 	<p>A dispersão no fundo resulta de partículas de toner distribuídos aleatoriamente na página impressa.</p> <ul style="list-style-type: none"> <li>• O papel pode estar muito úmido. Coloque um novo lote de papel. Não abra as embalagens de papel até que seja necessário para que o papel não absorva muita umidade.</li> <li>• Se ocorrer dispersão no fundo em um envelope, altere o layout da impressão para evitar a impressão sobre áreas que tenham emendas de sobreposição no verso. A impressão sobre emendas pode causar problemas.</li> <li>• Se a dispersão no fundo cobrir toda a área da superfície de uma página impressa, ajuste a resolução da impressão no aplicativo de software ou use as opções do driver de impressão.</li> </ul>
<p>Caracteres formados incorretamente</p> 	<ul style="list-style-type: none"> <li>• Se os caracteres forem formados incorretamente e produzirem imagens vazias, o material de impressão pode estar muito liso. Tente um papel diferente. Para obter detalhes, consulte <a href="#">Papel suportado</a>.</li> <li>• Se os caracteres forem formados incorretamente e produzirem um efeito ondulado, a unidade do scanner pode precisar de manutenção. Entre em contato com a assistência técnica.</li> </ul>
<p>Desalinhamento da página</p> 	<ul style="list-style-type: none"> <li>• Certifique-se de que o papel esteja colocado corretamente.</li> <li>• Verifique o tipo e a qualidade do papel. Para obter detalhes, consulte <a href="#">Papel suportado</a>.</li> <li>• Verifique se as guias não estão nem muito apertadas nem muito frouxas em relação à pilha de papel; consulte <a href="#">Colocação de papel</a>.</li> </ul>
<p>Dobras ou ondulações</p> 	<ul style="list-style-type: none"> <li>• Certifique-se de que o papel esteja colocado corretamente.</li> <li>• Verifique o tipo e a qualidade do papel. Temperatura e umidade altas podem causar ondulações no papel. Para obter detalhes, consulte <a href="#">Papel suportado</a>.</li> <li>• Vire a pilha de papel ao contrário na bandeja. Tente também girar o papel em 180 graus na bandeja.</li> <li>• Altere a opção da impressora e tente novamente. Acesse <b>Preferências de impressão</b>, clique na guia <b>Papel</b> e configure o tipo como <b>Baixa gramatura</b>.</li> <li>• Se o trabalho for em apenas uma face, deixe a tampa traseira aberta. As impressões serão entregues com a face para cima.</li> </ul> <p><b>Nota:</b> A saída da tampa traseira pode ser usada apenas para trabalhos só frente, uma folha por vez. Não deixe a tampa traseira aberta para trabalhos frente e verso.</p>

Sintomas	Soluções
<p>Rugas e pregas</p> 	<ul style="list-style-type: none"> <li>• Certifique-se de que o papel esteja colocado corretamente.</li> <li>• Verifique o tipo e a qualidade do papel. Para obter detalhes, consulte <a href="#">Papel suportado</a>.</li> <li>• Vire a pilha de papel ao contrário na bandeja. Tente também girar o papel em 180 graus na bandeja.</li> </ul>
<p>O verso das impressões está sujo</p> 	<p>Verifique se há vazamento de toner. Limpe a parte interna da impressora; consulte <a href="#">Limpeza da impressora</a>.</p>
<p>Páginas em preto sólido</p> 	<ul style="list-style-type: none"> <li>• O cartucho de toner pode não ter sido instalado corretamente. Remova o cartucho e reinstale-o.</li> <li>• O cartucho de toner pode estar com defeito. Remova o cartucho de toner e instale um novo.</li> <li>• Talvez a impressora precise de reparo. Entre em contato com a assistência técnica.</li> </ul>
<p>Toner solto</p> 	<ul style="list-style-type: none"> <li>• Limpe a parte interna da impressora.</li> <li>• Verifique o tipo e a qualidade do papel. Para obter detalhes, consulte <a href="#">Papel suportado</a>.</li> <li>• Remova o cartucho de toner e instale um novo; consulte <a href="#">Substituição dos cartuchos de toner</a>.</li> <li>• Talvez a impressora precise de reparo. Entre em contato com a assistência técnica.</li> </ul>
<p>Falhas de caractere</p> 	<p>Falhas de caractere são áreas brancas em partes dos caracteres que deveriam ser preto sólido:</p> <ul style="list-style-type: none"> <li>• Se você estiver usando transparências, tente outro tipo de transparência. Devido à composição das transparências, algumas falhas de caractere são normais.</li> <li>• Você pode estar imprimindo na superfície errada do papel. Remova o papel e vire-o.</li> <li>• O papel pode não corresponder às especificações.</li> </ul>

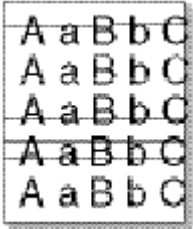
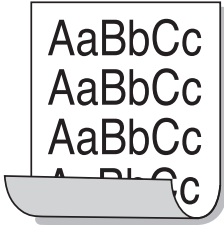
Sintomas	Soluções
<p>Faixas horizontais</p> 	<p>Se aparecerem linhas, listras, faixas ou manchas pretas alinhadas horizontalmente:</p> <ul style="list-style-type: none"> <li>• O cartucho de toner pode não ter sido instalado corretamente. Remova o cartucho e reinstale-o.</li> <li>• O cartucho de toner pode estar com defeito. Remova o cartucho de toner e instale um novo. Para obter detalhes, consulte <a href="#">Substituição dos cartuchos de toner</a>.</li> <li>• Se o problema persistir, é possível que a impressora precise de reparos. Entre em contato com a assistência técnica.</li> </ul>
<p>Curvaturas</p> 	<p>Se o papel impresso tiver ondulações ou se não for possível alimentar o papel na impressora:</p> <ul style="list-style-type: none"> <li>• Vire a pilha de papel ao contrário na bandeja. Tente também girar o papel em 180° na bandeja.</li> <li>• Altere a opção da impressora e tente novamente. Acesse <b>Preferências de impressão</b>, clique na guia <b>Papel</b> e configure o tipo como <b>Baixa gramatura</b>.</li> </ul>
<p>Uma imagem desconhecida aparece repetidamente em algumas folhas ou ocorre toner solto, impressão clara ou contaminação.</p>	<ul style="list-style-type: none"> <li>• Sua máquina provavelmente está sendo usada em uma altitude de 1.500 m (4.921 pés) ou acima.</li> <li>• A alta altitude pode afetar a qualidade da impressão, como toner solto ou impressão clara. Altere a configuração de altitude para sua máquina. Para obter detalhes, consulte <a href="#">Configuração do ajuste de altitude</a>.</li> </ul>

# Problemas de cópia e digitalização

Se a qualidade de cópia ou digitalização estiver ruim, consulte a tabela a seguir.

Sintomas	Soluções
As cópias estão muito clara ou muito escura.	Use <b>Clarear/Escurer</b> no serviço Cópia para clarear ou escurecer as cópias. Para obter detalhes, consulte <a href="#">Opções de Cópia</a> .
Manchas, linhas, marcas ou pontos aparecem nas cópias.	<ul style="list-style-type: none"> <li>Se os defeitos estiverem no original, use <b>Supressão de fundo</b> no serviço Cópia para clarear o fundo das cópias. Para obter detalhes, consulte <a href="#">Opções de Cópia</a>.</li> <li>Se não houver defeitos no original, limpe a unidade do scanner. Para obter detalhes, consulte <a href="#">Limpeza da impressora</a>.</li> <li>Se o defeito ocorrer ao usar o alimentador automático de originais, limpe o vidro TVC usando um pano sem fiapos. Para obter instruções, consulte <a href="#">Limpeza do vidro de originais e do vidro TVC (Transporte de velocidade constante)</a>.</li> </ul>
A imagem da cópia está enviesado.	<ul style="list-style-type: none"> <li>Assegure-se de que o original esteja com a face para baixo no vidro de originais e não esteja enviesado.</li> <li>Assegure-se de que o original esteja com a face para cima no alimentador automático de originais e apenas toque nas guias.</li> <li>Certifique-se de que o papel da cópia esteja colocado corretamente.</li> <li>O rolo de transferência pode estar sujo. Limpe a parte interna da impressora.</li> </ul>
Cópias em branco.	Assegure-se de que o original esteja com a face para baixo no vidro de originais ou com a face para cima no alimentador automático de originais. Se o problema persistir, entre em contato com a assistência técnica.
A imagem da cópia apaga com facilidade.	<ul style="list-style-type: none"> <li>Substitua o papel na bandeja pelo papel de uma nova embalagem.</li> <li>Em áreas com alta umidade, não deixe o papel na impressora por longos períodos de tempo.</li> </ul>
Ocorrem atolamentos frequentes do papel de cópias.	<ul style="list-style-type: none"> <li>Ventile a pilha de papel e depois vire-a ao contrário na bandeja. Recoloque o papel na bandeja com um suprimento novo. Verifique e ajuste as guias do papel.</li> <li>Certifique-se de que o papel tenha a gramatura e tipo corretos.</li> <li>Verifique se há restos de papel de cópias ou pedaços de papel na impressora depois de eliminar um atolamento de papel.</li> </ul>
O cartucho de toner produz menos cópias do que o esperado antes de ficar sem toner.	<ul style="list-style-type: none"> <li>Seus originais podem conter fotos, linhas sólidas ou densas. Por exemplo, seus originais podem ser formulários, jornais, livros ou outros documentos que usem mais toner.</li> <li>O alimentador automático de originais pode ser deixado aberto enquanto as cópias são feitas.</li> <li>Desligue a impressora e ligue-a novamente.</li> </ul>

Sintomas	Soluções
O scanner não funciona.	<ul style="list-style-type: none"> <li>• Certifique-se de que o original esteja com a face para baixo no vidro de originais ou com a face para cima no alimentador automático de originais.</li> <li>• Pode não haver memória disponível suficiente para reter o documento que você deseja digitalizar.</li> <li>• Verifique se o scanner está configurado corretamente.</li> <li>• Verifique se o cabo da impressora está conectado corretamente.</li> <li>• Certifique-se de que o cabo da impressora não esteja com defeito. Troque o cabo por outro com boas condições. Se necessário, substitua o cabo.</li> </ul>
A unidade digitaliza muito lentamente.	<ul style="list-style-type: none"> <li>• Se a impressora estiver imprimindo dados recebidos, aguarde para digitalizar os documentos depois que os dados tiverem sido impressos.</li> <li>• Lembre-se que imagens gráficas são digitalizadas mais lentamente que textos.</li> </ul>

## Problemas de fax

Se a impressora não puder enviar ou receber fax corretamente, consulte as tabelas a seguir.

**Nota:** Se seu dispositivo Xerox não puder enviar e receber fax, assegure-se de que a impressora esteja conectada a uma linha telefônica digital ou analógica aprovada.

Sintoma	Soluções
Sem tom de discagem.	<ul style="list-style-type: none"> <li>• Verifique se a linha telefônica está conectada corretamente. Conecte o cabo da linha telefônica à tomada LINE na parte traseira da impressora e à tomada da parede que fornece o serviço de telefonia.</li> <li>• Verifique se o soquete telefônico na parede está funcionando conectando um outro telefone.</li> </ul>
Os números armazenados na memória não são discados corretamente.	<ul style="list-style-type: none"> <li>• Certifique-se de que os números estejam armazenados na memória corretamente. Para verificar, imprima o relatório <b>Catálogo de endereços de Fax</b>. Para obter detalhes, consulte <a href="#">Páginas de informações</a>.</li> <li>• Assegure-se de que os números de telefone de fax inseridos manualmente tenham todos os dígitos necessários para discar corretamente o local da máquina de fax.</li> </ul>
O original não é alimentado na impressora.	<ul style="list-style-type: none"> <li>• Certifique-se de que o papel não esteja enrugado e que você esteja inserindo-o corretamente.</li> <li>• Verifique se o original tem o tamanho correto, nem muito espesso nem muito fino.</li> <li>• Remova todos os grampos e cliques de papel das páginas.</li> <li>• Certifique-se de que o alimentador automático de documentos esteja firmemente fechado.</li> <li>• Talvez a almofada de borracha do alimentador automático de documentos precise ser substituída. Entre em contato com a assistência técnica.</li> </ul>



Sintoma	Soluções
As mensagens de fax não são recebidas automaticamente.	<ul style="list-style-type: none"> <li>• O modo de recepção deve ser definido para fax.</li> <li>• As chamadas de fax recebidas têm duas configurações de fax: <ul style="list-style-type: none"> <li>• 1 - Imediatamente (atende a chamada recebida)</li> <li>• 2 - Desligado (não atende)</li> </ul> </li> </ul> <p>Verifique se os padrões de fax estão configurados como Imediatamente para o recurso de atendimento automático. Consulte <a href="#">Padrões de fax recebido</a>.</p> <ul style="list-style-type: none"> <li>• Certifique-se de que haja papel na bandeja.</li> <li>• Verifique se a tela mostra alguma mensagem de erro e siga as instruções para resolver o problema.</li> </ul>
A impressora não envia.	<ul style="list-style-type: none"> <li>• Assegure-se de que o original esteja carregado no alimentador automático de originais ou no vidro de originais.</li> <li>• Verifique se o dispositivo de fax para o qual você está enviando, pode receber seu fax.</li> <li>• Tente o trabalho novamente mais tarde, a linha pode estar com problema ou ocupada.</li> <li>• Para os destinatários de fax que estão ocupados, ajuste as configurações de fax padrão para aumentar as tentativas de rediscagem. Para obter detalhes, consulte <a href="#">Padrões de fax enviado</a>.</li> </ul>
O fax recebido possui espaços em branco ou apresenta baixa qualidade.	<ul style="list-style-type: none"> <li>• A impressora que está enviando o fax pode estar com defeito.</li> <li>• Uma linha telefônica com ruídos pode causar erros na linha.</li> <li>• Verifique a qualidade da impressão imprimindo uma página de informações. Para obter detalhes, consulte <a href="#">Páginas de informações</a>.</li> <li>• O cartucho de toner pode estar vazio. Substitua o cartucho de toner; para obter detalhes, consulte <a href="#">Substituição dos cartuchos de toner</a>.</li> </ul>
Algumas das palavras em um fax recebido estão alongadas.	<ul style="list-style-type: none"> <li>• O dispositivo que está enviando o fax teve um atolamento de documento temporário.</li> <li>• O dispositivo que está enviando o fax teve uma falha de alimentação de documento que causou distorção da imagem durante o envio.</li> </ul>
Há linhas nos originais enviados.	<ul style="list-style-type: none"> <li>• Verifique se há contaminação ou sujeira na unidade do scanner e limpe-a. Para obter detalhes, consulte <a href="#">Limpeza da impressora</a>.</li> <li>• Verifique o vidro TVC e o vidro de originais e, se necessário, limpe-os usando um pano sem fiapos. Para obter instruções, consulte <a href="#">Limpeza do vidro de originais e do vidro TVC (Transporte de velocidade constante)</a>.</li> </ul>
A impressora disca um número, mas a conexão com o outro dispositivo de fax falha.	<ul style="list-style-type: none"> <li>• O outro dispositivo de fax pode estar desligada, sem papel, ou não pode atender chamadas recebidas. Fale com o operador da outra impressora e solicite a solução do problema.</li> <li>• Verifique se o número discado está correto para o local do fax e o dispositivo de fax do destinatário.</li> </ul>
Os fax não são armazenados na memória.	<ul style="list-style-type: none"> <li>• Talvez não haja espaço suficiente na memória para armazenar o fax. Exclua ou imprima os fax armazenados na memória e depois tente armazenar o fax novamente.</li> <li>• Chame o atendimento técnico.</li> </ul>

Sintoma	Soluções
Áreas em branco aparecem na parte inferior de cada página ou em outras páginas, com uma pequena faixa de texto na parte superior.	Você pode ter escolhido as configurações de papel incorretas nas opções de impressão. Para obter detalhes, consulte <a href="#">Configurações de Fax</a> .

# Obtenção de ajuda

Sua impressora inclui utilitários e recursos para ajudar você a solucionar problemas de impressão.

## Visualização de mensagens de aviso no painel de controle

Quando ocorre uma condição de aviso, a impressora alerta sobre o problema. A mensagem aparece no painel de controle. Os alertas de aviso informam as condições da impressora, como baixo nível de suprimentos ou pouco papel, que exigem atenção. Se mais de uma condição de aviso ocorrer, somente uma mensagem de aviso aparecerá no painel de controle por vez.

Informações sobre os erros atuais e o status da impressora também podem ser visualizados usando o Xerox® CentreWare® Internet Services.

## Visualização de erros atuais no painel de controle

Quando ocorre uma condição de erro, uma mensagem aparece no painel de controle para informar sobre o problema. As mensagens de erro avisam sobre condições da impressora que impedem ou diminuem o desempenho da impressão. Se ocorrer mais de um erro, somente um será exibido no painel de controle.

## Visualização de alertas usando o Xerox® CentreWare® Internet Services

Quando ocorre uma condição de erro, mensagens de alerta são exibidas no Xerox® CentreWare® Internet Services para informar sobre o problema. Os alertas avisam sobre as condições da impressora que evitam que ela imprima ou diminua o desempenho da impressão.

1. Acesso ao Xerox® CentreWare® Internet Services:
  - Para acessar o Xerox® CentreWare® Internet Services a partir de um navegador da Web, no seu computador, abra um navegador da Web e, em seguida, no campo de endereço, digite o endereço IP da impressora. Pressione **Enter** ou **Return**.

**Nota:** Se você não souber o endereço IP da impressora, consulte [Localização do endereço IP de sua impressora](#).

- Para acessar o Xerox® CentreWare® Internet Services a partir de um driver de impressão Macintosh, no seu computador, selecione **Preferências do sistema** → **Impressoras e Scanners** → **Opções e Suprimentos**. Selecione **Mostrar Imprimir página da Web**.
2. Clique em **Status** → **Alertas**.  
É exibida uma lista de alertas ativos e a descrição do erro.

## Utilização das ferramentas de solução de problemas integradas

Para ajudar com a solução de problemas, sua impressora tem um conjunto de páginas de informações que você pode imprimir. Essas páginas incluem informações sobre configuração, fontes e erros.

### Impressão de um relatório de mensagem de erro usando o painel de controle

1. No painel de controle da impressora, pressione o botão **Início**.
2. Toque em **Dispositivo** → **Páginas de informações**.
3. Toque em **Mensagens de erro** e em **Impressão**.
4. Para retornar à tela inicial, pressione o botão **Início**.

### Impressão de relatórios usando o Xerox® CentreWare® Internet Services

1. Acesso ao Xerox® CentreWare® Internet Services:
  - Para acessar o Xerox® CentreWare® Internet Services a partir de um navegador da Web, no seu computador, abra um navegador da Web e, em seguida, no campo de endereço, digite o endereço IP da impressora. Pressione **Enter** ou **Return**.

**Nota:** Se você não souber o endereço IP da impressora, consulte [Localização do endereço IP de sua impressora](#).

- Para acessar o Xerox® CentreWare® Internet Services a partir de um driver de impressão Macintosh, no seu computador, selecione **Preferências do sistema** → **Impressoras e Scanners** → **Opções e Suprimentos**. Selecione **Mostrar Imprimir página da Web**.
2. Clique em **Propriedades** → **Serviços** → **Impressão**.

**Nota:** Se você for solicitado a inserir o nome de usuário e a senha da conta do Administrador, consulte [Acesso à conta do administrador do Xerox® CentreWare® Internet Services](#).

As seguintes Opções de relatório são exibidas:

- Relatório de configuração
  - Relatório de uso de suprimentos
  - Lista de fontes PostScript
  - Catálogo de telefones de fax
  - Lista de fontes PCL
  - Imprimir todos os relatórios
3. Para imprimir um relatório, ao lado do nome do relatório, clique em **Imprimir**.
  4. Clique em **OK**.

## Páginas de informações úteis

Para ajudar com a solução de problemas, sua impressora tem um conjunto de páginas de informações que você pode imprimir. Essas páginas incluem informações sobre configuração, fontes e erros. Para obter mais informações, consulte [Páginas de informações](#).

## Assistente de suporte on-line

O Assistente de suporte on-line fornece instruções e ajuda de solução de problemas para resolver os problemas da impressora. Por exemplo, você pode localizar soluções para problemas de qualidade da impressão, atolamentos de papel e instalação de software.

Para acessar o Assistente de suporte on-line, acesse [www.xerox.com/office/B215support](http://www.xerox.com/office/B215support).

## Localização do número de série

O número de série da impressora está localizado na placa de dados na tampa traseira e está impresso no Relatório Configuração do sistema. Ele também é exibido na tela **Dispositivo** → **Sobre** → **Geral**.

Para obter mais informações sobre como imprimir o relatório de configuração, consulte [Impressão de um relatório de configuração usando o painel de controle](#).

## Mais informações

Você pode obter mais informações sobre sua impressora nestas fontes:

Recurso	Local
Guia de instalação	Acompanha a impressora e pode ser transferido por download em <a href="http://www.xerox.com/office/B215docs">www.xerox.com/office/B215docs</a>
Outras documentações da impressora	<a href="http://www.xerox.com/office/B215docs">www.xerox.com/office/B215docs</a>
Informações de suporte técnico para a impressora, incluindo suporte técnico on-line, Assistente de suporte on-line e downloads de driver de impressão	<a href="http://www.xerox.com/office/B215support">www.xerox.com/office/B215support</a>
Páginas de informações	Imprima relatórios a partir do painel de controle ou usando o Xerox® CentreWare® Internet Services. Para obter detalhes, consulte <a href="#">Páginas de informações</a> .
Pedir suprimentos para a sua impressora	<a href="http://www.xerox.com/office/B215supplies">www.xerox.com/office/B215supplies</a>
Vendas locais e Suporte técnico ao cliente	<a href="http://www.xerox.com/office/worldcontacts">www.xerox.com/office/worldcontacts</a>
Registro da impressora	<a href="http://www.xerox.com/office/register">www.xerox.com/office/register</a>

## Obtenção de ajuda

Recurso	Local
Centro de recursos comerciais	<a href="http://www.xerox.com/office/businessresourcecenter">www.xerox.com/office/businessresourcecenter</a>

# Segurança

# 9

Este capítulo descreve como configurar os recursos de Segurança do dispositivo.

Neste capítulo, os seguintes tópicos são mencionados:

• Xerox® CentreWare® Internet Services .....	268
• Configuração dos direitos de acesso .....	271
• Configuração das permissões de impressão .....	273
• Banco de dados de usuários do dispositivo .....	274
• HTTP seguro.....	275
• Filtro IP .....	276
• IPSec .....	277
• Certificados de segurança .....	278
• Ocultar ou mostrar nomes de trabalhos .....	280
• 802.1x .....	281
• Exibição ou ocultação das configurações de rede .....	282
• Tempo de espera do sistema .....	283
• Segurança da porta USB .....	284
• Restrição de acesso à interface com o usuário na Web .....	285
• Teste de verificação de software .....	286

# Xerox® CentreWare® Internet Services

O Xerox® CentreWare® Internet Services é o software de administração e configuração instalado nas páginas da Web embutidas na impressora. O Xerox® CentreWare® Internet Services permite a você configurar, gerenciar e utilizar a impressora a partir de um navegador da Web ou de um driver de impressão Macintosh.

O Xerox® CentreWare® Internet Services requer:

- Uma conexão TCP/IP entre a impressora e a rede em ambientes Windows, Macintosh ou Linux.
- TCP/IP e HTTP ativados na impressora.
- Um computador conectado em rede com um navegador da Web que suporte JavaScript.

A maioria dos recursos no Xerox® CentreWare® Internet Services requer um nome de usuário e senha do administrador. Para fins de segurança, a senha padrão do administrador do sistema é definido como o número de série exclusivo de sua impressora. Para impressoras em rede, quando você acessa pela primeira vez o Xerox® CentreWare® Internet Services após a instalação da impressora, o sistema solicita que altere a senha padrão do administrador do sistema. Depois que a senha do administrador do sistema for definida com sucesso, você poderá acessar todos os recursos e funções no Xerox® CentreWare® Internet Services.

Para obter informações sobre como alterar a senha padrão na primeira vez que acessar o Xerox® CentreWare® Internet Services, consulte [Acesso ao Xerox® CentreWare® Internet Services e alteração da senha padrão do administrador do sistema](#).

**Nota:** O número de série está localizado na etiqueta de dados na parte traseira da impressora.

## Localização do endereço IP de sua impressora

Para instalar o driver de impressão para uma impressora conectada à rede, em geral, é necessário saber o endereço IP da impressora. Além disso, o endereço IP é usado para acessar as configurações de sua impressora por meio do Xerox® CentreWare® Internet Services.

Você pode visualizar o endereço IP de sua impressora na tela principal da impressora, na opção Sobre ou no Relatório de configuração do sistema.

### Visualização do Endereço IP da impressora no painel de controle

Para visualizar o endereço IP da impressora no painel de controle:

1. No painel de controle da impressora, pressione o botão **Início**.  
O endereço IP está disponível na tela.
2. Para visualizar a tela Rede, toque em **Dispositivo** → **Sobre** → **Rede**.  
Role até o endereço IP e grave-o a partir do visor.
3. Para retornar à tela inicial, pressione o botão **Início**.

Para imprimir um relatório de configuração, consulte [Impressão de um relatório de configuração usando o painel de controle](#).



# Acesso à conta do administrador do Xerox® CentreWare® Internet Services

A maioria dos recursos no Xerox® CentreWare® Internet Services requer um nome de usuário e senha do administrador. Ao atualizar as opções de Segurança, você será solicitado a inserir os detalhes de login da conta do administrador.

Para acessar a conta do administrador do Xerox® CentreWare® Internet Services:

1. Acesso ao Xerox® CentreWare® Internet Services:

- Para acessar o Xerox® CentreWare® Internet Services a partir de um navegador da Web, no seu computador, abra um navegador da Web e, em seguida, no campo de endereço, digite o endereço IP da impressora. Pressione **Enter** ou **Return**.

**Nota:** Se você não souber o endereço IP da impressora, consulte [Localização do endereço IP de sua impressora](#).

- Para acessar o Xerox® CentreWare® Internet Services a partir de um driver de impressão Macintosh, no seu computador, selecione **Preferências do sistema** → **Impressoras e Scanners** → **Opções e Suprimentos**. Selecione **Mostrar Imprimir página da Web**.

**Nota:** Se você estiver acessando o Xerox® CentreWare® Internet Services pela primeira vez após a instalação da impressora, será solicitado a alterar a senha da conta do administrador. Para obter instruções, consulte [Acesso ao Xerox® CentreWare® Internet Services e alteração da senha padrão do administrador do sistema](#).

2. Clique em **Propriedades** e depois defina as configurações necessárias.

Quando selecionar uma opção que requer acesso à conta do administrador, uma janela de login de segurança aparecerá.

3. Em Nome do usuário, insira **Admin**. Em Senha, insira a senha da conta do administrador que foi definida durante o acesso inicial ao Xerox® CentreWare® Internet Services. Clique em **OK**.

Agora você pode configurar e salvar as configurações.

## Alteração da senha do administrador do sistema

Para evitar alterações não autorizadas nas configurações da impressora, assegure-se de que a senha da conta do administrador seja alterada regularmente. Certifique-se de guardar a senha em um local seguro.

**Nota:** Se você estiver acessando o Xerox® CentreWare® Internet Services pela primeira vez após a instalação da impressora, será solicitado a alterar a senha da conta do administrador. Para obter instruções, consulte [Acesso ao Xerox® CentreWare® Internet Services e alteração da senha padrão do administrador do sistema](#).

1. Em Xerox® CentreWare® Internet Services, clique em **Propriedades**.
2. Clique em **Manutenção**.
3. Clique em **Senha de administrador**.
4. Para alterar a senha da conta do administrador, insira a nova senha no campo **Senha**.  
As senhas podem conter entre 4 e 32 caracteres e é possível usar os seguintes caracteres:
  - Letras: a - z, A - Z
  - Números: 0–9
  - Caracteres especiais: @ / . ' & + - # \* , \_ % ( ) !
5. Para verificar a senha, insira-a novamente no campo **Verify Password** (Verificar senha).
6. Para salvar a nova senha, marque a caixa de seleção **Selecione para ativar a nova senha**.
7. Clique em **Salvar**.

# Configuração dos direitos de acesso

É possível controlar o acesso aos serviços e funções configurando a autenticação e a autorização. A Personalização permite que a impressora recupere as informações do usuário para personalizar as funções.

## Autenticação

Autenticação é o processo de confirmação de suas identidades. Se você ativa a autenticação, a impressora compara as informações que os usuários forneceram com uma outra fonte de informação, como um diretório LDAP. Se as informações forem válidas, você será considerado um usuário autenticado.

Há várias maneiras de autenticar um usuário:

- **Senha:** Esta opção ativa a senha. Para acessar a impressora, os usuários digitam uma senha no painel de controle. A impressora compara a senha com as informações armazenadas.
- **Autenticação local:** A opção ativa a autenticação local. Para comprovar a sua identidade, o usuário digita um nome de usuário e senha no painel de controle ou no Xerox® CentreWare® Internet Services. A impressora compara as credenciais do usuário com as informações armazenadas no banco de dados do usuário. Se você tiver uma quantidade limitada de usuários ou não tiver acesso a um servidor de autenticação, utilize este método de autenticação.
- **Autenticação de rede:** Essa opção ativa a autenticação de rede. Para comprovar a sua identidade, o usuário digita um nome de usuário e senha no painel de controle ou no Xerox® CentreWare® Internet Services. A impressora compara as credenciais do usuário com as informações armazenadas no servidor de autenticação. Antes de configurar a Autenticação de rede, verifique se o servidor de rede externo que fornece a autenticação está funcionando corretamente na sua rede. Consulte a documentação do fabricante para ver instruções para concluir esta etapa.

**Nota:** A impressora pode usar um dos seguintes tipos de servidores de autenticação:

- Kerberos para UNIX, Linux ou Windows ADS
- SMB para Windows ADS
- LDAP

## Configuração do método de login

1. No Xerox® CentreWare® Internet Services, clique em **Propriedades** → **Login/Permissões**.
2. Clique em **Métodos de login**.

**Nota:** Se solicitado a inserir um nome de usuário e senha, para obter informações sobre como fazer login como administrador, consulte [Acesso à conta do administrador do Xerox® CentreWare® Internet Services](#).

3. Para configurar o método de autenticação, selecione uma opção:
  - **Sem autenticação:** Essa opção permite o acesso irrestrito à impressora.
  - **Senha:** Essa opção cria a senha para os usuários inserirem no painel de controle. Em **Criar senha**, digite uma senha.
  - **Autenticação local:** Essa opção armazena as informações de login do usuário na impressora, no Banco de dados de usuários do dispositivo. Para configurar o banco de dados, em Banco de dados de usuários do dispositivo, clique no ícone de **Lápis**.

Para obter informações sobre como configurar o **Banco de dados de usuários do dispositivo**, consulte [Banco de dados de usuários do dispositivo](#).

- **Autenticação de rede:** Essa opção armazena as informações de login do usuário em um servidor de autenticação na rede. Para configurar a conexão de rede, em Servidor de autenticação, clique no ícone de **Lápis** e insira as configurações necessárias para o servidor de autenticação.

**Nota:** Se você selecionar Autenticação local ou Autenticação de rede, poderá configurar a impressora para recuperar as informações de perfil do usuário do LDAP. Para recuperar as informações do LDAP, em Personalize Touch UI (Personalizar IU de toque), selecione **Retrieve Profile Information for Authenticated User from LDAP** (Recuperar informações de perfil para usuário autenticado do LDAP). Para configurar a conexão do servidor, em Servidor LDAP, clique no ícone de **Lápis**.

Para obter informações sobre a configuração da **Tela de confirmação de logout**, consulte [Configuração da Tela de confirmação de logout](#).

## Configuração da Tela de confirmação de logout

1. No Xerox® CentreWare® Internet Services, clique em **Propriedades** → **Login/Permissões**.
2. Clique em **Métodos de login**.

**Nota:** Se solicitado a inserir um nome de usuário e senha, para obter informações sobre como fazer login como administrador, consulte [Acesso à conta do administrador do Xerox® CentreWare® Internet Services](#).
3. Para ativar a tela de confirmação de logout, selecione **Show at Log Out** (Mostrar no logout).
4. Para mostrar a tela de confirmação de logout após cada trabalho, selecione **Show After Every Job** (Mostrar após cada trabalho).
5. Para desativar a tela de confirmação de logout, selecione **Don't Show** (Não mostrar).

# Configuração das permissões de impressão

É possível configurar permissões para impressão em frente e verso.

1. No Xerox® CentreWare® Internet Services, clique em **Propriedades** → **Login/Permissões**.
2. Clique em **Permissões de impressão**.

**Nota:** Se solicitado a inserir um nome de usuário e senha, para obter informações sobre como fazer login como administrador, consulte [Acesso à conta do administrador do Xerox® CentreWare® Internet Services](#).

3. Em 2-Sided Printing Policy (Política de impressão em frente e verso), para **Always Require 2-Sided Printing** (Sempre solicitar impressão em frente e verso), selecione **Ligado** ou **Desligado**.
4. Clique em **Salvar**.

# Banco de dados de usuários do dispositivo

O Banco de dados de usuários do dispositivo armazena as informações de credenciais do usuário para autenticação local. Quando você configura a autenticação local, a impressora verifica as credenciais que os usuários fornecem com as informações contidas no banco de dados. Você pode exportar o banco de dados para ser usado em outras impressoras.

## Gerenciamento do banco de dados de usuários do dispositivo

1. No Xerox® CentreWare® Internet Services, clique em **Propriedades** → **Login/Permissões**.
2. Clique em **Banco de dados de usuários do dispositivo**.  
**Nota:** Se solicitado a inserir um nome de usuário e senha, para obter informações sobre como fazer login como administrador, consulte [Acesso à conta do administrador do Xerox® CentreWare® Internet Services](#).
3. Selecione uma opção:
  - **Adicionar novo:** Selecione essa opção para adicionar usuários ao banco de dados. Para adicionar mais de um usuário, clique na caixa ao lado de **Add Another User** (Adicionar outro usuário). Adicione as informações e senha do usuário e, em seguida, clique em **Salvar**.
  - **Importar de arquivo:** Selecione essa opção para importar informações do usuário de um arquivo .csv. Selecione um arquivo para importar e clique em **Aplicar**.
  - **Exportar para arquivo:** Selecione essa opção para exportar o Banco de dados de usuários do dispositivo para um arquivo .csv. Selecione o local para armazenar o arquivo.
4. Para editar um usuário, clique no ícone de **Lápis** desse usuário. Edite os campos necessários e clique em **Salvar**.
5. Para excluir um usuário, clique no ícone **X** desse usuário. Para confirmar a exclusão, clique em **OK**.

# HTTP seguro

Para estabelecer uma conexão HTTP seguro (HTTPS) com a impressora, use TLS para criptografar os dados enviados através de HTTP.

É possível ativar a criptografia TLS para os recursos a seguir.

- Configuração da impressora no Xerox® CentreWare® Internet Services
- Impressão a partir do Xerox® CentreWare® Internet Services
- Impressão usando IPP

**Nota:** A criptografia TLS é independente do protocolo. Você pode optar por usar ou não o TLS para cada protocolo.

Antes de iniciar:

- Assegure-se de que o DNS esteja ativado e configurado.
- Assegure-se de que a data e a hora configuradas na impressora estejam corretas. O horário que for configurado na impressora é usado para definir o horário de início do Certificado do dispositivo Xerox. Um Certificado do dispositivo Xerox é instalado quando você ativa o HTTP. Depois de ativar o HTTP, verifique o certificado do dispositivo.

## Ativação do HTTPS

1. No Xerox® CentreWare® Internet Services, clique em **Propriedades** → **Conectividade**.
2. Clique em **Protocolos**.
3. Clique em **HTTP**.  
**Nota:** Se solicitado a inserir um nome de usuário e senha, para obter informações sobre como fazer login como administrador, consulte [Acesso à conta do administrador do Xerox® CentreWare® Internet Services](#).
4. Para ativar o protocolo, em Protocolo, selecione **Ativar**.
5. Em **Tempo de espera de conexão**, insira o tempo que a impressora aguardará por uma resposta de um usuário conectado antes de terminar a conexão.
6. Altere o Número da porta, conforme necessário.
7. Se um Certificado digital da máquina estiver configurado, será possível editar os campos de segurança a seguir.
  - Para o **Modo de segurança HTTP**, selecione uma opção de segurança HTTPS.
  - Para permitir conexões com o dispositivo usando somente HTTPS, selecione **Require HTTPS** (Requer HTTPS).
  - Para ativar uma ou mais versões, para TLSv 1.0, TLSv 1.1 e TLSv 1.2, selecione **Ativar** conforme necessário.
8. Clique em **Aplicar** e depois em **OK**.

## Filtro IP

É possível evitar acesso não autorizado à rede criando um filtro IP para bloquear ou permitir dados enviados de endereços IP específicos.

**Nota:** Tenha cuidado para não filtrar o endereço IP de algum dispositivo usado para administrar a impressora.

### Ativação de filtragem IP

1. No Xerox® CentreWare® Internet Services, clique em **Propriedades** → **Segurança**.
2. Clique em **Filtro IP**.  
**Nota:** Se solicitado a inserir um nome de usuário e senha, para obter informações sobre como fazer login como administrador, consulte [Acesso à conta do administrador do Xerox® CentreWare® Internet Services](#).
3. Para ativar o filtro IP, selecione **Filtro IPv4 ativado**, **Filtro IPv6 ativado** ou ambos.
4. Para permitir acesso ao dispositivo, digite o endereço IP e a Porta ou Prefixo conforme necessário.
5. Clique em **Aplicar**.



# IPSec

Internet Protocol Security (IPSec) é um grupo de protocolos usados para proteger as comunicações IP (Internet Protocol). O recurso IPSec autentica e criptografa cada pacote de dados IP.

Se você selecionar IPSec, todo o tráfego da impressora usará protocolos IPSec, incluindo:

- DHCP v4/v6 (TCP e UDP)
- DNS (TCP e UDP)
- FTP (TCP)
- HTTP (saída de digitalização, TCP porta 80)
- HTTPS (saída de digitalização, TCP porta 443)
- HTTPS (Servidor Web, TCP porta 443)
- ICMP v4/v6
- IPP (TCP porta 631)
- Impressão LPR (TCP porta 515)
- Impressão Porta 9100 (TCP porta 9100)
- SMTP (TCP/UDP porta 25)
- SNMP (TCP/UDP porta 161)
- Interceptações SNMP (TCP/UDP porta 162)
- WS-Discovery (UDP porta 3702)

## Configuração de IPSec

1. No Xerox® CentreWare® Internet Services, clique em **Propriedades** → **Segurança**.
2. Clique em **IPSec**.
 

**Nota:** Se solicitado a inserir um nome de usuário e senha, para obter informações sobre como fazer login como administrador, consulte [Acesso à conta do administrador do Xerox® CentreWare® Internet Services](#).
3. Para ativar o protocolo, em Protocolo, clique em **Ativado**.
 

**Nota:** Para ativar o IPSec, ative o SSL e conecte-se ao dispositivo usando HTTPS.
4. Para remover as conexões IPSec, clique em **Flush All IPSec Connections** (Limpar todas as conexões IPSec).
5. Em **Shared Secret** (Segredo compartilhado), insira o valor da chave compartilhada.
6. Em **Verify Shared Secret** (Verificar segredo compartilhado), insira novamente o valor da chave compartilhada.
7. Para salvar a nova chave compartilhada, selecione **Select to save new Shared Secret** (Selecione para salvar a nova senha).
8. Clique em **Aplicar**.

# Certificados de segurança

Um certificado digital é um arquivo que contém dados usados para verificar a identidade do cliente ou servidor em uma transação de rede. Um certificado também pode conter uma chave pública usada para criar e verificar assinaturas digitais. Um dispositivo prova sua identidade para outro, apresentando um certificado confiável pelo outro dispositivo. Ou o dispositivo pode apresentar um certificado assinado por um outro fabricante confiável e uma assinatura digital que comprova a posse do certificado.

Um certificado digital inclui os seguintes dados:

- Informações sobre o proprietário do certificado
- O número de série e data de expiração do certificado
- O nome e assinatura digital da autoridade de certificado (CA) que emitiu o certificado
- Uma chave pública
- O objetivo que define como o certificado e a chave pública podem ser usados

## Criação de um certificado digital da máquina

1. No Xerox® CentreWare® Internet Services, clique em **Propriedades** → **Segurança**.
2. Clique em **Certificado digital da máquina**.

**Nota:** Se solicitado a inserir um nome de usuário e senha, para obter informações sobre como fazer login como administrador, consulte [Acesso à conta do administrador do Xerox® CentreWare® Internet Services](#).

3. Clique em **Criar novo certificado**, e selecione uma opção:
  - Certificado autoassinado
  - Solicitação de assinatura do certificado (CSR)
4. Clique em **Continuar**.
5. Para o tipo de certificado selecionado, preencha os campos.
6. Clique em **Aplicar**.

# Instalação de um certificado de Autoridade de certificado confiável

Se a impressora usar o Certificado de Dispositivo Xerox® e um usuário tentar acessar a impressora usando o Xerox® CentreWare® Internet Services, uma mensagem de erro será exibida em seu navegador da Web. Para evitar mensagens de erros, instale o certificado de Autoridade de certificado confiável (CA) nos navegadores da Web de todos os usuários.

1. No Xerox® CentreWare® Internet Services, clique em **Propriedades** → **Segurança**.
2. Clique em **Autoridades de certificado confiáveis**.

**Nota:** Se solicitado a inserir um nome de usuário e senha, para obter informações sobre como fazer login como administrador, consulte [Acesso à conta do administrador do Xerox® CentreWare® Internet Services](#).

3. Para adicionar um certificado, clique em **Adicionar**.
  - a. Clique em **Procurar** ou **Escolher arquivo**, navegue até o certificado assinado no formato .pem ou PKCS#12 e, em seguida, clique em **Abrir** ou **Escolher arquivo**.
  - b. Clique em **Aplicar** e depois em **OK**.
4. Em Certificados instalados, execute as etapas a seguir.
  - Para excluir um certificado, selecione-o e clique em **Excluir**.
  - Para excluir todos os certificados, clique em **Restaurar**.

## Ocultar ou mostrar nomes de trabalhos

Você pode ocultar a exibição de nomes de trabalhos no painel de controle ou nas listas Trabalhos ativos e Trabalhos concluídos no Xerox® CentreWare® Internet Services.

1. No Xerox® CentreWare® Internet Services, clique em **Propriedades** → **Segurança**.
2. Clique em **Ocultar nomes de trabalho**.

**Nota:** Se solicitado a inserir um nome de usuário e senha, para obter informações sobre como fazer login como administrador, consulte [Acesso à conta do administrador do Xerox® CentreWare® Internet Services](#).

3. Selecione uma opção:
  - **Mostrar todos os nomes de trabalhos:** essa opção permite que os nomes de trabalhos sejam exibidos no painel de controle ou nas listas Trabalhos ativos e Trabalhos concluídos.
  - **Ocultar todos os nomes de trabalhos:** essa opção impede que todos os nomes de trabalhos sejam exibidos no painel de controle ou nas listas Trabalhos ativos e Trabalhos concluídos.
4. Clique em **Aplicar**.

## 802.1x

802.1x é um padrão do Institute for Electrical and Electronics Engineers (IEEE) que define um método para controle ou autenticação de acesso a rede com base na porta. Em uma rede protegida por 802.1x, a impressora deve ser autenticada por uma autoridade central, geralmente um servidor RADIUS, para que possa acessar a rede física.

Antes de iniciar:

- Assegure-se de que o servidor de autenticação e a chave de autenticação 802.1X estejam disponíveis na rede.
- Determine o método de autenticação suportado.
- Crie um nome de usuário e senha em seu servidor de autenticação.

**Nota:** Este procedimento faz com que a impressora seja reiniciada e fique indisponível na rede por alguns minutos.

## Configuração de 802.1x

1. No Xerox® CentreWare® Internet Services, clique em **Propriedades** → **Segurança**.
2. Clique em **802.1x**.  
**Nota:** Se solicitado a inserir um nome de usuário e senha, para obter informações sobre como fazer login como administrador, consulte [Acesso à conta do administrador do Xerox® CentreWare® Internet Services](#).
3. Em 802.1x, selecione **Ativado**.
4. Em Método de autenticação, selecione uma opção:
  - EAP-MD5
  - PEAP
  - EAP-MSCHAPv2
  - EAP-TLS
5. Se você selecionar **EAP-MD5**, **EAP-MSCHAPv2** ou **PEAP**, a opção **Credenciais** será exibida. Insira os detalhes necessários nos campos Nome de usuário e Senha.
6. Para carregar um certificado raiz, execute as etapas a seguir.
  - a. Em **Carregar um certificado raiz**, para localizar e selecionar o arquivo, clique em **Procurar** ou **Escolher arquivo**.
  - b. Clique em **Carregar**.
7. Para carregar um certificado cliente, execute as etapas a seguir.
  - a. Para localizar e selecionar o Certificado cliente, em **Carregar um certificado cliente**, clique em **Procurar** ou **Escolher arquivo**.
  - b. Para atribuir uma senha privada, em **Private Key Password** (Senha de chave privada), digite uma senha.
  - c. Clique em **Carregar**.
8. Clique em **Aplicar**.

# Exibição ou ocultação das configurações de rede

Você pode mostrar ou ocultar o endereço IPv4 ou o nome do host da impressora na tela de seleção por toque do painel de controle.

1. No Xerox® CentreWare® Internet Services, clique em **Propriedades** → **Segurança**.
2. Clique em **Exibir configurações de rede**.

**Nota:** Se solicitado a inserir um nome de usuário e senha, para obter informações sobre como fazer login como administrador, consulte [Acesso à conta do administrador do Xerox® CentreWare® Internet Services](#).

3. Para mostrar as informações de rede, selecione **Mostrar endereço IPv4** ou **Mostrar nome do host**. Para ocultar as informações de rede, selecione **Ocultar informações de rede**.
4. Clique em **Aplicar**.

# Tempo de espera do sistema

Você pode especificar por quanto tempo a impressora aguarda para fazer logout de um usuário inativo.

## Configuração de valores do tempo de espera do sistema

1. No Xerox® CentreWare® Internet Services, clique em **Propriedades** → **Segurança**.
2. Clique em **Tempo de espera do sistema**.  
**Nota:** Se solicitado a inserir um nome de usuário e senha, para obter informações sobre como fazer login como administrador, consulte [Acesso à conta do administrador do Xerox® CentreWare® Internet Services](#).
3. Em **Local User Interface System Timer** (Temporizador do sistema na interface com o usuário local), insira o tempo que a impressora aguardará antes de restaurar as configurações para as opções padrão e desconectar os usuários inativos na interface com o usuário local.
4. Em **Web System Timer** (Temporizador do sistema na Web), digite o período de tempo que o sistema aguardará antes de restaurar as configurações para as opções padrão e desconectar os usuários inativos na interface com o usuário na Web.
5. Clique em **Aplicar**.

# Segurança da porta USB

Você pode impedir o acesso não autorizado à impressora pelas portas USB desativando as portas.

**Nota:** Se as portas USB estiverem desativadas, não será possível atualizar o software ou imprimir de uma unidade flash USB.

## Ativação ou desativação de portas USB

1. No Xerox® CentreWare® Internet Services, clique em **Propriedades** → **Segurança**.
2. Clique em **Segurança da porta USB**.

**Nota:** Se solicitado a inserir um nome de usuário e senha, para obter informações sobre como fazer login como administrador, consulte [Acesso à conta do administrador do Xerox® CentreWare® Internet Services](#).

3. Para ativar uma porta, marque a caixa de seleção da porta.
4. Para desativar uma porta, desmarque a caixa de seleção da porta.
5. Clique em **Aplicar**.



# Restrição de acesso à interface com o usuário na Web

Você pode bloquear a Interface com o usuário na Web para o dispositivo. Quando a Interface com o usuário na Web é bloqueada, todas as áreas da interface ficam inacessíveis até que os usuários façam login. Quando a Interface com o usuário na Web for desbloqueada, os usuários poderão acessar todas as áreas da interface, exceto as áreas que requerem login de administrador.

1. No Xerox® CentreWare® Internet Services, clique em **Propriedades** → **Segurança**.
2. Clique em **Configurações de segurança**.

**Nota:** Se solicitado a inserir um nome de usuário e senha, para obter informações sobre como fazer login como administrador, consulte [Acesso à conta do administrador do Xerox® CentreWare® Internet Services](#).

3. Para restringir o acesso à Interface com o usuário na Web, em **Lock WebUI** (Bloquear WebUI), marque a caixa de seleção. Para permitir o acesso à interface na Web, desmarque a caixa de seleção.
4. Clique em **Aplicar**.

# Teste de verificação de software

Você pode testar o software da impressora para confirmar se ele está funcionando corretamente. O teste verifica os arquivos do software para confirmar se eles não estão corrompidos. Se o software da impressora parecer funcionar de forma incorreta, um representante Xerox poderá solicitar que você execute esse teste.

1. No Xerox® CentreWare® Internet Services, clique em **Propriedades** → **Segurança**.
2. Clique em **Teste de verificação de software**.

**Nota:** Se solicitado a inserir um nome de usuário e senha, para obter informações sobre como fazer login como administrador, consulte [Acesso à conta do administrador do Xerox® CentreWare® Internet Services](#).

3. Para iniciar o teste, clique em **Iniciar teste**.
4. Para interromper e cancelar o teste, clique em **Cancelar**.
5. Uma mensagem será exibida para indicar os resultados do teste. Clique em **Fechar**.

**Nota:**

- Você pode continuar usando o dispositivo enquanto o teste é executado.
- Se o teste falhar, será a indicação de que os arquivos do software estão corrompidos. É recomendável que você reinstale o software. Para obter ajuda, entre em contato com um representante Xerox.

# Especificações

# A

Este capítulo inclui:

- Especificações da impressora ..... 288
- Especificações do recurso ..... 292
- Ambiente de rede ..... 295
- Requisitos do sistema ..... 296
- Especificações elétricas ..... 297
- Especificações ambientais ..... 298

# Especificações da impressora

## Configuração padrão

Recurso	Especificações
Funções padrão	Impressão, Cópia, Digitalização, E-mail, Fax, USB Impressão automática em frente e verso
Configuração de hardware	Processador de 600 mHz Memória de 256 MB Alimentador automático de originais Bandeja do papel principal, Entrada de alimentação manual Interface com o usuário da tela de seleção por toque
Conectividade	Rede com fio Sem fio Conexão direta USB
Acesso	Na frente
Velocidade de impressão	<ul style="list-style-type: none"> <li>Até 31 ppm em papel Carta (215 x 279 mm)</li> <li>Até 30 ppm em papel A4 (210 x 297 mm)</li> </ul>
Velocidade de impressão em frente e verso	Até 15 imagens por minuto em papel Carta (215 x 279 mm) e A4 (210 x 297 mm)
Tempo de saída da primeira cópia	Máximo de 8,5 segundos a partir do status Pronta
Tempo de Aquecimento	Menos de 32 segundos a partir do modo de repouso

# Especificações físicas

## Gramaturas e dimensões

Item	Especificações
Largura	15,8 pol. (401 mm)
Profundidade	15,6 pol. (397 mm)
Altura	14,4 pol. (365 mm)
Gramatura	11,45 kg

## Requisitos de espaço

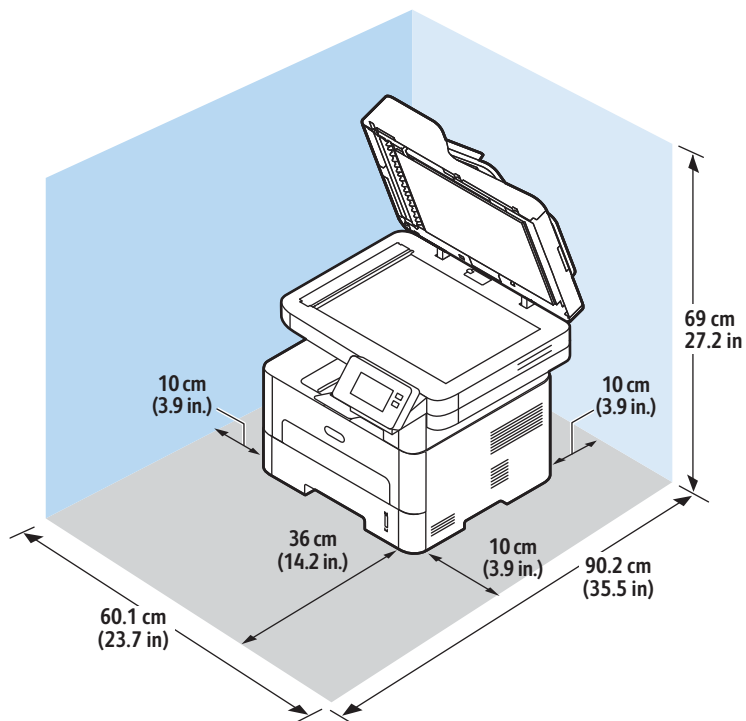

# Especificações de materiais de impressão

## Bandeja de papel 1 principal

Função	Especificações
Capacidade	250 folhas de papel de 20 lb (80 g/m <sup>2</sup> )
Tipos de material de impressão	Comum, Alta gramatura, Baixa gramatura, Reciclado, Cartão, Bond, Arquivo
Gramatura do material	16 - 43 lb (60 a 163 g/m <sup>2</sup> )
Tamanho do material	A4, A5, A6, Carta, Ofício I, Executivo, Ofício II, Ofício, ISO B5, JIS B5

## Entrada de alimentação manual

Função	Especificações
Capacidade	1 folha
Tipos de material de impressão	Comum, Alta gramatura, Baixa gramatura, Algodão, Colorido, Pré-impresso, Reciclado, Transparência, Etiqueta, Cartão, Bond, Arquivo, Mais espesso, Envelope
Gramatura do material	16 - 58 lb (60 a 220 g/m <sup>2</sup> )
Intervalo de tamanho de material	<p>Tamanhos padrão:</p> <ul style="list-style-type: none"> <li>A4, A5, Carta, Ofício I, Executivo, Ofício II, Ofício, ISO B5, JIS B5, A6,</li> <li>Envelope Monarch, Com-10, DL, C5, C6, Cartão postal 4 x 6</li> </ul> <p>Tamanhos personalizados:</p> <ul style="list-style-type: none"> <li>Tamanho mínimo: 3 x 5 pol. (76 x 127 mm)</li> <li>Tamanho máximo: 8,5 x 14 pol (216 x 356 mm)</li> </ul>

## Unidade duplex

Recurso	Especificações
Gramatura do material	16 - 32 lb (60 a 120 g/m <sup>2</sup> )
Tamanho do material	A4, Carta, Ofício, Folio, Ofício I
Tipos de material de impressão	Papel comum, Baixa gramatura, Alta gramatura, Reciclado

## Alimentador automático de originais

Função	Especificações
Capacidade	Até 40 folhas de 20 lb (80 g/m <sup>2</sup> )
Gramaturas de papel	16 - 28 lb (60 a 105 g/m <sup>2</sup> )
Tamanhos de papel	<ul style="list-style-type: none"> <li>Largura: 5,8 a 8,5 pol (148 - 216 mm)</li> <li>Comprimento: 5,8 a 14 pol (148 a 356 mm)</li> </ul>
Velocidade do alimentador automático de originais	<ul style="list-style-type: none"> <li>A4 e Carta: Até 20 imagens monocromáticas por minuto</li> <li>A4 e Carta: Até 6 imagens em cores por minuto</li> </ul>

## Saída do material

Função	Especificações
Capacidade da bandeja de saída	120 folhas de 20 lb (80 g/m <sup>2</sup> ) face para baixo
Capacidade da tampa traseira	1 folha face para cima

# Especificações do recurso

## Funções de impressão

Função	Especificações
Velocidade	<ul style="list-style-type: none"> <li>• 1 face Carta: 31 ppm</li> <li>• 1 face A4: 30 ppm</li> <li>• 2 face Carta: 15 ppm</li> <li>• 2 face A4: 15 ppm</li> </ul>
Área máxima de impressão	Ofício US 8,5 x 14 polegadas (216 mm x 356 mm)
Resolução máxima de impressão	<ul style="list-style-type: none"> <li>• True: 600 x 600 dpi</li> <li>• Saída efetiva: até 1200 x 1200 dpi</li> </ul>
Rendimento médio do cartucho de toner	<ul style="list-style-type: none"> <li>• Cartucho de toner padrão: 1.500 impressões padrão</li> </ul> <p><b>Nota:</b> Não disponível em todas as regiões.</p> <ul style="list-style-type: none"> <li>• Cartucho de toner alto: 3000 impressões padrão</li> <li>• Cartucho de toner inicial: 1.500 impressões padrão para dispositivos de 220 V e 1.000 impressões padrão para dispositivos de 110 V</li> </ul>
Memória padrão da impressora	256 MB
Compatibilidade	Windows PC / MAC / Linux
PDL / PCL	PCL5e, PCL6, Postscript 3



## Funções de fax

Função	Especificações
Velocidade de transmissão de fax	33,6 Kbps
Tipo de linha telefônica	Linha telefônica comutada analógica pública padrão ou equivalente PSTN, PABX
Padrão de comunicação	ITU-T, G3, ECM
Capacidade de resolução máxima	300 x 300 dpi
Largura efetiva de digitalização	8.5 pol (216 mm)
Largura máxima de impressão	8.5 pol (216 mm)
Aprovações de conexão	<ul style="list-style-type: none"> <li>• EU/EEA: certificada para TBR21</li> <li>• EUA: aprovada para FCC Pt 68</li> <li>• Canadá: aprovada para DOC CS-03</li> <li>• Outros países: certificada para padrões de PTT nacionais</li> </ul>

## Rec. Cópia

Função	Especificações
Tempo de saída da primeira cópia	Em modo de Espera: <ul style="list-style-type: none"> <li>• Alimentador automático de originais: Menos de 15 segundos</li> <li>• Vidro de originais: Menos de 14 segundos</li> </ul> Em modo de Economia de energia: 42 segundos
Intervalo de zoom	25 % a 400 %
Resolução máxima	<ul style="list-style-type: none"> <li>• Alimentador automático de originais: Até 600 x 600 dpi</li> <li>• Vidro de originais: Até 1200 x 1200 dpi</li> </ul>
Multicópia	1 - 99
Velocidades de cópia	Único original, múltiplas cópias: <ul style="list-style-type: none"> <li>• 31 cpm Carta</li> <li>• 30 cpm A4</li> </ul> Múltiplos originais, Única cópia: <ul style="list-style-type: none"> <li>• 21 cpm Carta</li> <li>• 20 cpm A4</li> </ul>

## Recursos digital

Recurso	Especificações
Largura máxima do documento	21,59 cm (216 mm)
Largura efetiva da digitalização	20,83 cm (208 mm)
Resolução máxima	<ul style="list-style-type: none"> <li>Óptico: Até 600 x 600 dpi mono, até 300 x 300 dpi em cores e escala de cinza.</li> <li>Aprimorado: Até 4800 x 4800 dpi mono, até 2400 x 2400 dpi em cores e escala de cinza.</li> </ul>
Digitalizar para PC via USB ou conexão em rede	Sim
Velocidades de digitalização	<ul style="list-style-type: none"> <li>Preto e Branco: Digitalizar até 20 imagens por minuto para A4 e Carta</li> <li>Cor: Digitalizar até 6 imagens por minuto para A4 e Carta</li> </ul>
Modos de envio de digitalização	Preto e branco, escala de cinza e colorido
Tons de cinza	256 níveis
Compatibilidade	TWAIN Padrão, WIA Padrão

# Ambiente de rede

Item	Especificações
Interface de rede	<ul style="list-style-type: none"> <li>Ethernet 10/100 Base-TX Wired LAN</li> <li>LAN sem fio 802.11b/g/n</li> </ul>
Imprimir de USB	Sim
Apple Airprint®	Sim
Google Cloud Print®	Sim
Sistema operacional de rede	<ul style="list-style-type: none"> <li>Windows® 7 - 10</li> <li>Windows® Server 2008, 2008 R2, 2012, 2012 R2, 2016, 2019</li> <li>Vários sistemas operacionais Linux</li> <li>Mac OS X 10.9 - macOS 10.15</li> </ul>
Protocolos de rede	<ul style="list-style-type: none"> <li>TCP/IPv4, TPC/IPv6</li> <li>DHCP, BOOTP</li> <li>DNS, WINS, DDNS, Bonjour, SLP, UPnP</li> <li>Impressão TCP/IP padrão (RAW), LPR, IPP, WSD</li> <li>SNMPv1/v2c/v3, HTTP, IPSec</li> </ul>
Xerox Easy Printer Manager	<ul style="list-style-type: none"> <li>Windows® 7 - 10</li> <li>Windows® Server 2008, 2008 R2, 2012, 2012 R2, 2016, 2019</li> <li>Mac OS X 10.9 - macOS 10.14</li> </ul>

# Requisitos do sistema

Sistema Operacional	CPU	RAM	Espaço livre no disco rígido
Windows Server® 2008 (32/64 bits)	Intel® Pentium® IV 1 GHz (Pentium IV 2 GHz)	512 MB (2 GB)	10 GB
Windows® 7 - 10 (32/64 bits)	Intel® Pentium® IV 1 GHz processador de 32 bits, 64 bits ou superior	1 GB (2 GB)	16 GB
	<ul style="list-style-type: none"> <li>• Suporte para gráficos DirectX® 9 com memória de 128 MB (para ativar o tema Aero).</li> <li>• Unidade de DVD-R/W</li> </ul>		
Windows® Server 2008, 2008 R2, 2012, 2012 R2, 2016, 2019 (64 bits)	Intel® Pentium® IV processadores de 1 GHz (x86) ou 1.4 GHz (x64) (2 GHz ou mais rápido)	512 MB (2 GB)	10 GB
<p><b>Nota:</b></p> <ul style="list-style-type: none"> <li>• Internet Explorer 6.0 ou posterior é o requisito mínimo para todos os sistemas operacionais Windows.</li> <li>• Os usuários com direitos de administrador podem instalar o software.</li> <li>• Windows Terminal Services é compatível com sua máquina.</li> </ul>			
Mac OS X 10.9 - macOS 10.15	Processadores Intel®	2 GB	4 GB
Linux <ul style="list-style-type: none"> <li>• Fedora 15 a 26</li> <li>• OpenSuSE® 11.2, 11.4, 12.1, 12.2, 12.3, 13.1, 13.2, 42.1, 15.2</li> <li>• Ubuntu 11.10, 12.04, 12.10, 13.04, 13.10, 14.04, 14.10, 15.04, 15.10, 16.04, 16.10, 17.04, 17.10, 18.04, 18.10</li> <li>• Debian 6, 7, 8, 9</li> <li>• Redhat® Enterprise Linux 5, 6, 7</li> <li>• SuSE Linux Enterprise Desktop 10, 11, 12</li> <li>• Mint 15, 16, 17, 17.1</li> </ul>	Pentium IV 2.4GHz (Intel Core™2)	512 MB (1 GB)	1 GB (2 GB)

# Especificações elétricas

Recurso	Especificações
Frequência	50/60 Hz
Voltagem elétrica	110 - 127 VCA e 220 - 240 VCA
Consumo de energia médio	<ul style="list-style-type: none"><li>• Modo de economia de energia: 1,1 Watts</li><li>• Modo em espera: Menos de 50 Watts</li><li>• Modo de repouso: 1,4 Wh</li><li>• Modo Pronto: 55 Wh</li><li>• Operação média – impressão contínua: Menos de 500 Wh</li></ul>

## Especificações ambientais

Recurso	Especificações
Temperatura de operação (impressora e consumíveis)	10 a 50 °C (50 a 122 °F)
Umidade relativa	Intervalo ideal de umidade: 30 a 80 % <b>Nota:</b> Sob condições ambientais extremas, como 10°C e umidade relativa de 90 %, podem ocorrer defeitos devido à condensação.
Elevação	Para obter um desempenho ideal, use a impressora em altitudes inferiores a 3.100 m (10.170 pés).

# Informações sobre regulamentação

Este apêndice contém:

• Regulamentações básicas .....	300
• Regulamentações para cópia .....	307
• Regulamentações para fax .....	310
• Certificado de segurança .....	316
• Dados de segurança do material .....	317

## Regulamentações básicas

A Xerox testou este dispositivo quanto à emissão eletromagnética e padrões de imunidade. Esses padrões foram projetados para aliviar a interferência causada ou recebida por este dispositivo em um ambiente de escritório típico.

### Regulamentações da FCC dos Estados Unidos

Foi comprovado durante os testes que este dispositivo está em conformidade com os limites para um dispositivo digital de Classe A, de acordo com a Parte 15 das Regulamentações da FCC. Esses limites são definidos para fornecer proteção razoável contra interferência prejudicial, quando o equipamento é operado em um ambiente comercial. Este equipamento gera, usa e pode emitir energia de radiofrequência. Se o equipamento estiver instalado e não for usado de acordo com as instruções, ele poderá causar interferência prejudicial em comunicações de rádio. A operação deste equipamento em uma área residencial pode causar interferência prejudicial. Neste caso, os usuários deverão corrigir a interferência por sua própria conta. Se este equipamento causar interferência prejudicial na recepção de rádio ou televisão, fato que pode ser determinado com a ativação e desativação do equipamento, o usuário será aconselhado a tentar corrigir a interferência com uma das seguintes medidas:

- Redirecionar ou reposicionar o receptor.
- Aumentar a distância entre o equipamento e o receptor.
- Conectar o equipamento em uma tomada de circuito diferente daquela à qual o receptor está conectado.
- Consultar o representante ou um técnico de rádio/TV experiente para obter ajuda.

Alterações ou modificações feitas neste equipamento, não aprovadas pela Xerox, podem anular a autorização do usuário para operar este equipamento.

**Nota:** Para garantir a conformidade com a Parte 15 das regras FCC, use cabos de interface blindados.

### Canadá

This Class A digital apparatus complies with Canadian ICES-003.

Cet appareil numérique de la classe A est conforme à la norme NMB-003 du Canada.



## União Europeia



A marca CE presente nesta impressora simboliza a Declaração de conformidade da Xerox com as seguintes diretivas aplicáveis da União Europeia em 16 de abril de 2014: Diretiva de Equipamento de Rádio 2014/53/EU.

Por meio deste documento, a Xerox declara que o modelo de equipamento de rádio B215 está em conformidade com a Diretiva 2014/53/EU. O texto completo da declaração de conformidade da União Europeia está disponível nos seguintes endereços de Internet: [www.xerox.com/environment\\_europe](http://www.xerox.com/environment_europe).

Esta impressora, se usada adequadamente de acordo com as instruções do usuário, não é perigosa para o consumidor nem para o meio ambiente.



### AVISO:

- Alterações ou modificações feitas neste equipamento, não especificamente aprovadas pela Xerox Corporation, podem anular a autorização do usuário para operar este equipamento.
- A radiação externa de equipamentos industriais, científicos e médicos (ISM) pode interferir na operação deste dispositivo Xerox. Se a radiação externa do equipamento ISM provocar interferência neste dispositivo, entre em contato com o representante Xerox para obter assistência.
- Este é um dispositivo digital de Classe A. Em um ambiente doméstico, esta impressora pode causar interferência de frequência e, se for o caso, o usuário deverá tomar as medidas apropriadas.
- Para assegurar a conformidade com as regulamentações da União Europeia, use cabos de interface blindados.

## Informação Ambiental do Acordo sobre Equipamentos de Imagens do Lote 4 da União Europeia

### Informação Ambiental Fornecendo Soluções Ambientais e Redução de Custos

A informação a seguir foi desenvolvida para ajudar os usuários e foi publicada em relação à Diretiva de Produtos Relacionados com Energia da União Europeia (EU), especificamente o estudo Lote 4 sobre Equipamentos de Imagens. Os fabricantes deverão melhorar o desempenho ambiental de produtos em escopo, de acordo com o plano de ação da União Europeia sobre eficiência de energia.

Produtos em escopo são equipamentos Domésticos e Profissionais que atendem aos critérios a seguir.

- Produtos de formato monocromático padrão com velocidade máxima inferior a 66 imagens A4 por minuto
- Produtos de formato em cores padrão com velocidade máxima inferior a 51 imagens A4 por minuto

## Benefícios ambientais da impressão em frente e verso

A maioria dos dispositivos Xerox têm o recurso de impressão em frente e verso, também conhecida como impressão em 2 faces. Isso possibilita a impressão nos dois lados do papel automaticamente; portanto, ajuda a reduzir a utilização de recursos valiosos reduzindo o consumo de papel. O acordo sobre o Equipamento Lote 4 de Imagens solicita que, em modelos superiores ou iguais a 40 ppm em cores ou maiores ou iguais a 45 ppm em preto e branco, a função frente e verso tenha sido ativada durante a configuração e a instalação do driver. Alguns modelos Xerox abaixo dessas faixas de velocidade também podem ser ativados com configurações padrão de impressão em frente e verso, no momento da instalação. A utilização contínua da função frente e verso reduzirá o impacto ambiental do seu trabalho. No entanto, se precisar de impressão em 1 face, você poderá alterar as configurações no driver de impressão.

## Tipos de papel

Este dispositivo pode ser utilizado para imprimir em papel reciclado ou virgem, aprovado por um esquema de gerenciamento ambiental, em conformidade com EN 12281 ou um padrão de qualidade similar. O papel de gramatura mais leve (60 g/m<sup>2</sup>), o qual contém menos matéria prima e, portanto, economiza recursos por impressão, pode ser utilizado em algumas aplicações. Aconselhamos você a verificar se isso é adequado para as suas necessidades de impressão.

## Informações sobre ENERGY STAR – União Europeia



O programa ENERGY STAR é um esquema voluntário para promover o desenvolvimento e a compra de modelos com eficiência de energia, os quais ajudam a reduzir o impacto ambiental. Informações sobre o programa ENERGY STAR e os modelos qualificados para ENERGY STAR podem ser encontrados no site: [www.energystar.gov](http://www.energystar.gov)

A Impressora Multifuncional Xerox B215 está qualificada para ENERGY STAR®, de acordo com os Requisitos do Programa ENERGY STAR para Equipamento de imagem.

ENERGY STAR e a MARCA ENERGY STAR são marcas comerciais registradas nos EUA. O Programa ENERGY STAR para Equipamento de Imagem é um esforço em equipe dos governos dos EUA, União Europeia e do Japão e do setor de equipamentos de escritório, para promover copiadoras, impressoras, fax, impressora multifuncionais, computadores e monitores que tenham eficiência de energia. A redução do consumo de energia do dispositivo ajuda a combater a poluição, a chuva ácida e as alterações a longo prazo no clima, diminuindo as emissões resultantes da geração de eletricidade.

Para obter mais informações sobre energia ou outros tópicos relacionados, acesse: [www.xerox.com/environment](http://www.xerox.com/environment) ou [www.xerox.com/environment\\_europe](http://www.xerox.com/environment_europe).

## Consumo de energia e Tempo de ativação

A quantidade de eletricidade que um dispositivo consome depende da maneira como o dispositivo é utilizado. Este dispositivo foi desenvolvido e configurado para possibilitar a redução do consumo de eletricidade.

Estão ativados os modos de economia de energia em seu dispositivo para reduzir o consumo de energia. Após a última impressão, o dispositivo alterna para o modo Pronto. Nesse modo, o dispositivo pode voltar a imprimir imediatamente. Se o dispositivo não for usado durante um período especificado, ele alternará para o modo de economia de energia e, em seguida, para o modo Repouso. Nesses modos, para possibilitar o consumo reduzido de energia, somente as funções essenciais permanecem ativas.

O dispositivo leva mais de tempo para produzir a primeira impressão após sair dos modos de economia de energia do que quando imprime no modo Pronto. Esse atraso ocorre porque o sistema volta em operação e é comum em muitos dispositivos de imagem no mercado. Você pode configurar um tempo de ativação mais longo ou desativar completamente o modo de economia de energia. Este dispositivo pode levar mais tempo para alternar para um nível mais baixo de energia.

Para alterar as configurações de economia de energia, consulte o Guia do Usuário em [www.xerox.com/office/B215docs](http://www.xerox.com/office/B215docs).

**Nota:** Alterar os tempos de ativação padrão de economia de energia pode fazer com que o dispositivo tenha um maior consumo de energia. Antes de desligar os modos de economia de energia ou definir um longo tempo de ativação, considere aumentar o consumo de energia do dispositivo.

Para saber mais sobre a participação da Xerox em iniciativas de sustentabilidade, acesse: [www.xerox.com/environment](http://www.xerox.com/environment).

## Certificado ecológico para máquinas de escritório CCD-035

Este produto é certificado pelo padrão EcoLogo para máquinas de escritório e atende a todos os requisitos para redução do impacto ambiental. Como parte da obtenção da certificação, a Xerox Corporation comprovou que este produto atende aos critérios da EcoLogo de eficiência de energia. Copiadoras, impressoras, dispositivos multifuncionais e fax também devem atender aos critérios, como emissões químicas reduzidas, e demonstrar compatibilidade com suprimentos reciclados. A EcoLogo foi estabelecida em 1988 e ajuda os clientes a encontrarem produtos e serviços com impactos ambientais reduzidos. A EcoLogo é uma certificação ambiental voluntária, de vários atributos e baseada na vida útil do produto. Essa certificação indica que um produto passou por rigorosos testes científicos, uma auditoria exaustiva, ou ambos, para provar sua conformidade com as normas rigorosas de desempenho ambiental de terceiros.

## Alemanha

### Alemanha - Blue Angel



O RAL, Instituto Alemão para Garantia da Qualidade e Rotulagem, premiou este dispositivo com o selo ambiental Blue Angel. Esse selo o distingue como um dispositivo que atende aos critérios Blue Angel de aceitação ambiental em termos de projeto, fabricação e operação do dispositivo.

Para obter mais informações, acesse [www.blauer-engel.de](http://www.blauer-engel.de).

### Blendschutz

Das Gerät ist nicht für die Benutzung im unmittelbaren Gesichtsfeld am Bildschirmarbeitsplatz vorgesehen. Um störende Reflexionen am Bildschirmarbeitsplatz zu vermeiden, darf dieses Produkt nicht im unmittelbaren Gesichtsfeld platziert werden.

### Larmemission

Maschinenlärminformatians-Verordnung<sup>3</sup>. GPSGV: Der höchste Schalldruckpegel beträgt 70 dB(A) oder weniger gemäß EN ISO 7779.

### Importeur

Xerox GmbH  
Hellersbergstraße 2-4

41460 Neuss

Deutschland

## Regulamentação RoHS da Turquia

Em conformidade com o Artigo 7 (d). Por meio deste documento certificamos que:

“Este dispositivo está em conformidade com a Regulamentação da EEE.”

“EEE yönetmeliğine uygundur.”

## Brasil

Este produto contém a placa SDGOB-1391 código de homologação ANATEL 01127-14-01130.



“Este equipamento não tem direito à proteção contra interferência prejudicial e não pode causar interferência em sistemas devidamente autorizados”.

## Certificado da Comunidade Econômica Eurasiática



Rússia, Bielorrússia e Cazaquistão estão trabalhando para estabelecer uma união aduaneira comum, a Comunidade Econômica da Eurasiática, ou EurAsEC. Os membros da Comunidade Econômica Eurasiática antecipam o compartilhamento de um esquema regulador comum e marca de certificação comum da EurAsEC, a marca EAC.

## Informações sobre regulamentação para Módulo LAN Wireless 2,4 Ghz

Este produto contém um módulo transmissor de rádio LAN Wireless 2,4 Ghz que está em conformidade com os requisitos especificados na Seção 15 do FCC, Diretiva Administrativa RSS-210 da Indústria do Canadá e Diretiva 2014/53/EU do Conselho Europeu.

A operação deste equipamento está sujeita às duas condições a seguir:

1. Este dispositivo não pode causar interferência prejudicial e (2) este dispositivo deve aceitar qualquer interferência recebida, incluindo interferência que possa causar operação indesejada.
2. Alterações ou modificações feitas neste equipamento, não especificamente aprovadas pela Xerox Corporation, podem anular a autorização do usuário para operar este equipamento.

## Liberação de ozônio

Esta impressora produz ozônio durante a operação normal. A quantidade de ozônio produzido depende do volume de impressões. O ozônio é mais pesado do que o ar e é produzido em quantidade insignificante para causar prejuízos. Instale a impressora em uma sala bem ventilada.

Para obter mais informações nos Estados Unidos e no Canadá, acesse [www.xerox.com/environment](http://www.xerox.com/environment). Em outros mercados, entre em contato com seu representante Xerox local ou acesse [www.xerox.com/environment\\_europe](http://www.xerox.com/environment_europe).

# Regulamentações para cópia

## Estados Unidos

O congresso, pelo estatuto, proibiu a reprodução dos seguintes itens sob determinadas circunstâncias. Penalidades de multa ou prisão podem ser impostas aos culpados por fazerem essas reproduções.

1. Obrigações e valores do Governo dos Estados Unidos, como:
  - Certificados de Endividamento
  - Moeda do Banco Nacional
  - Cupons de Títulos de Dívida
  - Notas do Banco de Reserva Federal
  - Certificados Prata
  - Certificados Ouro
  - Títulos de Dívida dos Estados Unidos
  - Notas do Tesouro
  - Notas de Reserva Federal
  - Notas Fracionais
  - Certificados de Depósito
  - Papel-moeda
  - Títulos de dívida e obrigações de determinadas agências do governo, como a FHA, etc.
  - Títulos de dívida (os títulos de dívida da economia americana podem ser fotografados somente para fins publicitários de acordo com a campanha de venda de tais títulos).
  - Selos da receita interna. Se for necessária a reprodução de um documento legal em que haja um selo de receita cancelada, ela será permitida desde que seja feita para fins legais.
  - Selos postais, cancelados ou não cancelados. Para a finalidade de filatelia, os selos postais podem ser fotografados, desde que a reprodução esteja em preto e branco e seja menor que 75 % ou maior que 150 % das dimensões lineares do original.
  - Ordens de pagamento postais.
  - Faturas, cheques ou rascunhos de dinheiro desenhado por oficiais autorizados dos Estados Unidos.
  - Selos e outras representações de valor, de qualquer denominação, que tenham sido ou possam ser emitidos de acordo com qualquer Ato do Congresso.
  - Certificados de Compensação Ajustados para veteranos de guerras mundiais.
2. Obrigações e valores de qualquer governo estrangeiro, banco ou corporação.
3. Materiais com direitos autorais, a menos que seja obtida a permissão do proprietário do direito autoral, ou a reprodução se encaixe nas cláusulas de direitos de reprodução de biblioteca ou de "uso legal" de acordo com a lei de direitos autorais.  
 Mais informações sobre essas cláusulas podem ser obtidas no Copyright Office, Library of Congress, Washington, D.C. 20559. Solicite a Circular R21.
4. Certificado de cidadania ou naturalização. Certificados de naturalização estrangeira podem ser fotografados.

5. Passaportes. Passaportes estrangeiros podem ser fotografados.
6. Papéis de imigração.
7. Rascunho de cartões de Registro.
8. Papéis de indução de serviço seletivo que possuem qualquer uma das seguintes informações da pessoa inscrita:
  - Lucros ou Receitas
  - Registro no Tribunal
  - Condição física ou mental
  - Status de Dependência
  - Serviço militar anterior

Exceção: certificados de dispensa do serviço militar dos Estados Unidos podem ser fotografados.

9. Crachás, cartões de identificação, passagens ou insígnias usadas por militares ou por membros de vários departamentos federais, como FBI, tesouro público, etc. (A menos que a fotografia seja solicitada pelo chefe de tal departamento ou agência.)

A reprodução dos itens a seguir também é proibida em determinados estados:

- Licenças de Automóveis
- Licenças para Dirigir
- Certificados de Propriedade de Automóvel

A lista acima não está completa e não será assumida nenhuma responsabilidade sobre a sua integridade ou exatidão. Em caso de dúvidas, consulte seu advogado.

Para obter mais informações sobre essas provisões, entre em contato com Copyright Office, Library of Congress, Washington, D.C. 20559. Solicite a Circular R21.

## Canadá

O parlamento, pelo estatuto, proibiu a reprodução dos itens a seguir sob determinadas circunstâncias. Penalidades de multa ou prisão podem ser impostas aos culpados por fazerem essas reproduções.

- Notas bancárias atuais ou papel-moeda atual.
- Obrigações e valores de um governo ou banco.
- Contas a pagar do tesouro ou comprovantes de renda.
- O selo público do Canadá ou de uma província, ou o selo de uma agência ou autoridade pública no Canadá, ou de um tribunal.
- Proclamações, normas, regulamentações ou nomeações, ou suas notificações (tentando causar a falsa impressão de terem sido impressas pela Queens Printer do Canadá ou por impressora equivalente de uma província).
- Marcas, selos, invólucros ou projetos utilizados pelo ou em nome do Governo do Canadá ou de uma província, pelo governo de um estado que não seja o Canadá ou um departamento, conselho, comissão ou agência estabelecida pelo Governo do Canadá ou de uma província, ou governo de um estado que não seja o Canadá.
- Selos impressos ou adesivos usados com a finalidade de receita pelo Governo do Canadá ou de uma província ou pelo governo de um estado que não seja o Canadá.



10. Documentos ou registros mantidos por oficiais públicos encarregados da confecção ou emissão de cópias de certificados, onde a cópia passe a falsa impressão de ser uma cópia do certificado.
11. Materiais ou marcas com direitos autorais de qualquer maneira ou tipo sem o consentimento do proprietário do direito autoral ou da marca.

Essa lista é fornecida para sua conveniência e auxílio, mas não é completa e não é assumida nenhuma responsabilidade sobre a sua integralidade ou exatidão. Em caso de dúvidas, consulte seu advogado.

## Outros países

A cópia de determinados documentos pode ser ilegal em seu país. Penalidades de multa ou prisão podem ser impostas aos culpados por fazerem tais reproduções:

- Notas monetárias
- Notas e cheques bancários
- Títulos de dívida e garantias do banco e do governo
- Passaportes e cartões de identificação
- Materiais ou marcas com direitos autorais sem o consentimento do proprietário
- Selos postais e outros instrumentos negociáveis

Esta lista não é completa e não será assumida nenhuma responsabilidade sobre a sua integralidade ou exatidão. Em caso de dúvidas, contate seu advogado.

# Regulamentações para fax

## Estados Unidos

### Requisitos para envio de cabeçalho de fax

O Ato de 1991 - Telephone Consumer Protection (Proteção ao consumidor de telefonia) tornou ilícito para qualquer pessoa usar um computador ou outro dispositivo eletrônico, inclusive máquina de fax, para enviar qualquer mensagem, a menos que essa mensagem contenha claramente em uma margem na parte superior ou inferior de cada página transmitida ou na primeira página da transmissão a data e hora em que foi enviada e uma identificação da empresa, de outra entidade ou da pessoa que está enviando a mensagem, e o número de telefone da máquina emissora dessa empresa ou de outra entidade ou pessoa. O número de telefone fornecido não pode ser um número 900 ou qualquer outro número cujas cobranças excedam as cobranças de transmissão local ou de longa distância.

### Informações sobre o acoplador de dados

Este dispositivo está em conformidade com a Parte 68 das regras do FCC e as exigências adotadas pelo ACTA (Administrative Council for Terminal Attachments). Na tampa deste dispositivo há uma etiqueta contendo, entre outras informações, um identificador do dispositivo no formato US:AAAEQ##TXXXX. Se solicitado, esse número deverá ser fornecido à empresa de telefonia.

O plugue e a tomada utilizados para conectar este dispositivo à fiação das instalações e à rede telefônica devem estar em conformidade com as regras vigentes da Parte 68 do FCC e as exigências adotadas pelo ACTA. Um plugue modular e de cabo de telefone compatível é fornecido com este dispositivo. Ele deve ser conectado a uma tomada modular compatível e compatível. Consulte as instruções de instalação para obter detalhes.

É possível conectar com segurança a máquina à seguinte tomada modular padrão: USOC RJ-11C, usando o cabo da linha telefônica compatível (com plugues modulares) fornecido com o kit de instalação. Consulte as instruções de instalação para obter detalhes.

O REN (Número de Equivalência de Toque) é usado para determinar o número de dispositivos que podem ser conectados a uma linha telefônica. RENs excessivos em uma linha telefônica podem fazer com que os dispositivos não toquem em resposta a uma chamada. Em muitas, mas não em todas as áreas, a soma de RENs não deve exceder cinco (5,0). Para ter certeza do número de dispositivos que podem ser conectados a uma linha, conforme determinado pelos RENs, entre em contato com a empresa de telefonia local. Para produtos aprovados depois de 23 de julho de 2001, o REN faz parte do identificador do produto que tem o formato US:AAAEQ##TXXXX. Os dígitos representados por ## são o REN sem um ponto decimal (por exemplo, 03 é um REN de 0,3). Para os produtos anteriores, o REN é mostrado separadamente na etiqueta.

Para solicitar o serviço correto da empresa de telefonia local, talvez sejam necessários os códigos listados abaixo:

- Código de interface de recurso (FIC, Facility Interface Code) = 02LS2
- Código de pedido de serviço (SOC, Service Order Code) = 9.0Y



**CUIDADO:** Solicite à empresa de telefonia local o tipo de tomada modular instalado em sua linha. A conexão desta máquina a uma tomada não autorizada poderá danificar o equipamento da companhia telefônica. Você, e não a Xerox, assume total responsabilidade e/ou responderá por qualquer dano causado pela conexão desta máquina a uma tomada não autorizada.

Se o dispositivo Xerox causar danos à rede telefônica, a empresa de telefonia notificará você previamente que poderá ser necessário interromper temporariamente o serviço. Porém, se não ocorrer o aviso antecipado, a empresa de telefonia avisará o cliente o mais rápido possível. Além disso, você será avisado de seu direito de fazer uma reclamação com a FCC, caso considere isso necessário.

A empresa de telefonia pode fazer alterações em suas instalações, equipamentos, operações ou procedimentos que possam afetar a operação do equipamento. Se isso acontecer, a empresa de telefonia fornecerá um aviso antecipado para que você faça as modificações necessárias para manter o serviço ininterrupto.

Se ocorrerem problemas com este dispositivo Xerox, para obter informações sobre reparo ou garantia, entre em contato com o centro de atendimento apropriado, cujos detalhes são exibidos na impressora ou estão contidos no Guia do Usuário. Se o dispositivo estiver causando danos à rede telefônica, a empresa de telefonia poderá solicitar que você desconecte o dispositivo até que o problema seja resolvido.

Somente um Representante de serviço Xerox ou um fornecedor de serviços autorizado pela Xerox pode fazer reparos na impressora. Isso se aplica a qualquer momento durante ou após o período de garantia do serviço. Se for feito reparo não autorizado, o restante do período da garantia será anulado.

Este dispositivo não deve ser usado em linhas públicas. A conexão ao serviço de linhas públicas está sujeita às tarifas do estado. Entre em contato com a comissão de utilidade pública estadual, a comissão de serviços públicos ou a comissão corporativa para obter informações.

Seu escritório pode ter equipamento de alarme especial conectado por fio à linha telefônica. Certifique-se de que a instalação deste equipamento Xerox® não desative seu equipamento de alarme.

Se você tiver dúvidas sobre o que desativará o equipamento de alarme, consulte a empresa de telefonia ou um técnico qualificado.

## Canadá

Este produto atende às especificações técnicas aplicáveis da Indústria do Canadá.

Um representante designado pelo fornecedor deve coordenar os reparos ao equipamento certificado. Reparos ou alterações feitas no equipamento pelo próprio usuário, ou o mau funcionamento do dispositivo podem fazer com que a empresa de telecomunicações solicite a desconexão do equipamento.

Por motivo de segurança do usuário, certifique-se de que a impressora esteja aterrada. Conexões de aterramento elétrico do utilitário de alimentação, as linhas telefônicas e os sistemas de encanamento de água metálicos internos, se houver, devem estar conectados juntos. Essa precaução pode ser especialmente importante em áreas rurais.

 **AVISO:** Não tente você mesmo fazer essas conexões. Entre em contato com a autoridade de inspeção elétrica apropriada, ou eletricista, para executar a conexão de aterramento.

O REN designado para cada dispositivo terminal fornece uma indicação do número máximo de terminais que podem ser conectados a uma interface de telefone. O término de uma interface pode consistir em qualquer combinação de dispositivos. A única limitação quanto ao número de dispositivos é a exigência de que a soma dos RENs de todos os dispositivos não exceda 5. Para obter o valor do REN canadense, consulte a etiqueta do equipamento.

## Canadá CS-03 Edição 9

Este produto foi testado e está em conformidade com o CS-03 Edição 9.

## Brasil

Este produto contém a placa FAX Modem, modelo SSF336\_MODEM, código de homologação ANATEL 07337-19-05043.



# União Europeia

## Diretiva de equipamento de rádio e equipamento de terminal de telecomunicações

Este dispositivo foi projetado para funcionar com as redes públicas comutadas nacionais e é compatível com dispositivos PBX dos seguintes países:

PSTN analógica pan-europeia e certificações PBX compatíveis		
Áustria	Grécia	Holanda
Bélgica	Hungria	Noruega
Bulgária	Islândia	Polônia
Chipre	Irlanda	Portugal
República Tcheca	Itália	Romênia
Dinamarca	Letônia	Eslováquia
Estônia	Liechtenstein	Eslovênia
Finlândia	Lituânia	Espanha
França	Luxemburgo	Suécia
Alemanha	Malta	Reino Unido

Se tiver problemas com seu produto, entre em contato com o representante Xerox local. Este produto pode ser configurado para ser compatível com redes de outros países. Antes de reconectar o dispositivo a uma rede em outro país, entre em contato com o representante Xerox para obter assistência.

### Notes:

- Embora este produto possa utilizar marcação por abertura de lacete (pulso) ou tom DTMF, a Xerox recomenda que você utilize a marcação DTMF. A marcação DTMF fornece uma configuração de chamada mais confiável e rápida.
- A modificação deste produto, a conexão com software externo de controle ou com um aparato de controle não autorizada pela Xerox invalidará a sua certificação.

## Nova Zelândia

1. A concessão de uma Telepermissão para qualquer item do equipamento terminal indica somente que a Telecom aceitou o fato de o item atender às condições mínimas para conexão em sua rede. Isso não indica nenhum endosso do produto por parte da Telecom, não representa nenhum tipo de garantia e não implica que todo produto Telepermitido seja compatível com todos os serviços da rede Telecom. Acima de tudo, não oferece garantia a nenhum item quanto ao funcionamento correto, em todos os sentidos, com outro item de equipamento Telepermitido de um modelo ou fabricante diferente.

O equipamento pode não ter capacidade de funcionar corretamente em velocidades de dados superiores ao projetado. Conexões de 33,6 kbps e 56 kbps provavelmente ficarão restritas a taxas de bit inferiores quando conectadas a algumas implementações PSTN. A Telecom não assumirá responsabilidades por dificuldades que surgirem a partir de tais circunstâncias.

2. Desconecte imediatamente este equipamento caso ele seja danificado fisicamente e, em seguida, providencie seu descarte ou reparo.
3. Este modem não deve ser utilizado de maneira que venha constituir prejuízo a outros clientes da Telecom.
4. Este dispositivo é equipado com discagem de pulso, enquanto o padrão da Telecom é por discagem de tom DTMF. Não há garantia de que as linhas da Telecom sempre continuarão a oferecer suporte para discagem de pulso.
5. Usar a discagem de pulso quando este equipamento estiver conectado na mesma linha que outro equipamento, pode resultar em "toque de campainha" ou ruído e causar uma falsa condição de resposta. Se ocorrer esse tipo de problema, não entre em contato com o Serviço de Defeitos da Telecom.
6. A discagem de tons DTMF é o método preferido porque é mais rápido do que a discagem por pulso (decadic) e está prontamente disponível em quase todas as trocas de telefones da Nova Zelândia.



**AVISO:** Nenhuma chamada '111' ou outras chamadas podem ser feitas desse dispositivo durante uma falta de energia da alimentação principal.

7. Este equipamento não pode ser usado para efetiva transmissão de uma chamada para outro dispositivo conectado na mesma linha.

8. Alguns parâmetros necessários para conformidade com os requisitos de Telepermissão da Telecom dependem do equipamento (computador) associado a este dispositivo. O equipamento associado deve estar configurado para funcionar com os seguintes limites para atender às especificações da Telecom:

Para chamadas repetidas para o mesmo número:

- Não deve haver mais de 10 tentativas para o mesmo número em um período de 30 minutos feitas por iniciativa de uma única chamada manual, e
- O equipamento deve ficar "no gancho" por um período mínimo de 30 segundos entre o final da primeira tentativa e o início da tentativa seguinte.

Para chamadas automáticas para números diferentes:

O equipamento deve estar configurado para assegurar que as chamadas automáticas para diferentes números sejam espaçadas de maneira que haja no mínimo cinco segundos entre o final da primeira tentativa de chamada e o início da outra.

9. Para uma operação correta, o total de RENs de todos os dispositivos conectados a uma única linha ao mesmo tempo não deve exceder cinco.

# Certificado de segurança

Este dispositivo é certificado pelas seguintes agências, usando as normas de segurança a seguir.

Agência	Padrão
Underwriters Laboratories Inc. (Estados Unidos/Canadá)	UL 60950-1, Segunda edição, 14-10-2014 CAN/CSA C22.2 N° 60950-1-07, Segunda edição, 2014-10
Underwriters Laboratories Inc. (Europa)	IEC 60950-1:2005 + A1:2009 + A2:2013 EN 60950-1:2006 + A11:2009 + A1:2010 + A12:2011 + A2:2013



# Dados de segurança do material

Para obter informações sobre Dados de segurança do material referentes à sua impressora, acesse:

- América do Norte: [www.xerox.com/msds](http://www.xerox.com/msds)
- União Europeia: [www.xerox.com/environment\\_europe](http://www.xerox.com/environment_europe)

Para obter os números de telefone do Suporte técnico ao cliente, acesse [www.xerox.com/office/worldcontacts](http://www.xerox.com/office/worldcontacts)



# Reciclagem e descarte



Este apêndice contém:

- Todos os países ..... 320
- América do Norte ..... 321
- União Europeia ..... 322
- Outros países ..... 324

## Todos os países

Quando for descartar este produto Xerox, observe que esta impressora pode conter chumbo, mercúrio, perclorato e outros materiais, cujo descarte pode ser regulamentado devido às considerações ambientais. A presença desses materiais está em total conformidade com as regulamentações globais em vigor no momento em que o produto foi colocado no mercado. Para obter informações sobre reciclagem e descarte, entre em contato com as autoridades locais. Este produto pode conter um ou mais dispositivos com perclorato, como as baterias. Pode ser necessário manuseio especial. Consulte [www.dtsc.ca.gov/hazardouswaste/perchlorate](http://www.dtsc.ca.gov/hazardouswaste/perchlorate).

## América do Norte

A Xerox opera um programa de devolução e reutilização/reciclagem de equipamentos. Entre em contato com o representante Xerox (ligue 1-800-ASK-XEROX) para determinar se este produto Xerox faz parte do programa. Para obter mais informações sobre os programas ambientais da Xerox, visite [www.xerox.com/environment](http://www.xerox.com/environment), ou para obter informações sobre reciclagem e descarte, entre em contato com as autoridades locais.

# União Europeia

Alguns equipamentos podem ser usados em ambas as aplicações doméstica e profissional.

## Ambiente Doméstico/Familiar



A aplicação deste símbolo em seu equipamento é a confirmação de que você não deve descartar o equipamento como lixo normal doméstico.

De acordo com a legislação europeia, o equipamento elétrico ou eletrônico usado sujeito ao descarte deve ser separado do lixo doméstico. As residências particulares nos estados membros da União Europeia podem devolver o equipamento elétrico ou eletrônico usado aos recursos de coleta designados, gratuitamente. Entre em contato com a autoridade local para obter informações. Em alguns estados, quando você compra um equipamento novo, o revendedor local pode ser solicitado a receber seu equipamento antigo, gratuitamente. Solicite informações ao seu revendedor.

## Ambiente Profissional/Comercial



A aplicação deste símbolo em seu equipamento é a confirmação de que você deve descartar este equipamento de acordo com os procedimentos nacionais estabelecidos.

De acordo com a legislação europeia, o equipamento elétrico ou eletrônico usado sujeito ao descarte deve ser gerenciado em conformidade com os procedimentos estabelecidos. Antes de descartar, entre em contato com seu revendedor local ou representante Xerox para obter informações sobre a devolução no fim da vida útil.

## Coleta e descarte de equipamentos e baterias



Estes símbolos nos produtos e/ou nos documentos que os acompanham significam que as baterias e os produtos elétricos e eletrônicos usados não devem ser misturados com lixo doméstico em geral. Para viabilizar o devido procedimento de tratamento, recuperação e reciclagem de produtos antigos e baterias usadas, leve-os a pontos de coleta aplicáveis, de acordo com a legislação nacional e com as Diretrizes 2002/96/EC e 2006/66/EC.

Ao descartar esses produtos e baterias corretamente, você ajudará a poupar recursos valiosos e a prevenir possíveis efeitos negativos sobre a saúde humana e o meio ambiente que, de outra forma, poderiam resultar do tratamento de lixo inapropriado. Para obter mais informações sobre a coleta e a reciclagem de produtos antigos e baterias usadas, entre em contato com o serviço municipal local, com o serviço de descarte de lixo ou com o ponto de vendas em que os itens foram adquiridos. De acordo com a legislação nacional, poderão ser aplicadas multas pelo descarte incorreto desse lixo.

## Usuários comerciais na União Europeia

Se quiser descartar equipamentos elétricos e eletrônicos, entre em contato com o revendedor ou fornecedor para obter mais informações.

## Descarte fora da União Europeia

Estes símbolos são válidos apenas na União Europeia. Se quiser descartar esses itens, entre em contato com as autoridades locais ou com o revendedor local para obter informações sobre o método correto de descarte.

## Símbolo da bateria



Este símbolo de lixeira sobre rodas pode ser usado em conjunto com um símbolo de produto químico. Isso estabelece a conformidade com os requisitos definidos pela Diretiva.

## Remoção da bateria

As baterias devem ser substituídas somente por um estabelecimento de serviços aprovado pelo FABRICANTE.

Outros países

## Outros países

Entre em contato com as autoridades de gestão de resíduos e solicite diretrizes sobre o descarte.



