

Panasonic®

Manual de Instruções CD Stereo System

Modelo: **SC-AKX520**

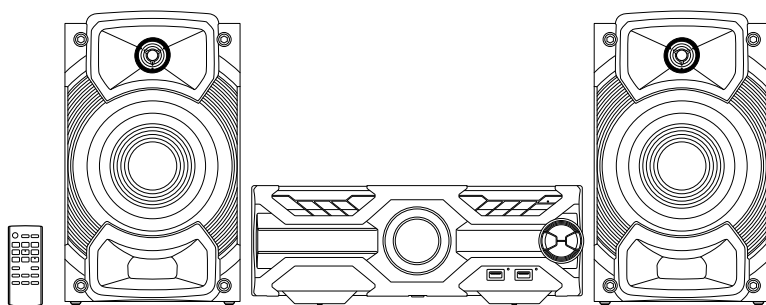

Caro Cliente:

Nossos agradecimentos por ter adquirido este aparelho.
Para um melhor desempenho e segurança, por favor, leia todas as instruções antes de conectar, operar ou ajustar o aparelho.
Guarde este manual para uma futura consulta.



As figuras deste manual são meramente ilustrativas.

Proteger o meio ambiente é dever de todos.

Este manual de instruções aplica-se ao seguinte modelo.

Modelo	SC-AKX520
Unidade principal	SA-AKX520
Caixas acústicas	SB-AKX440



Este símbolo alerta sobre a presença de tensão perigosa sem isolamento no interior do aparelho, com intensidade suficiente para causar choque elétrico.



Este símbolo alerta sobre a presença de instruções importantes de operação e uso no Manual de Instruções que acompanha o aparelho.

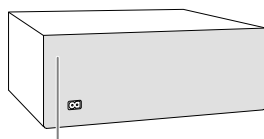

Os símbolos encontrados neste produto (incluindo os acessórios) representam o seguinte:

~	CA
□	Equipamento de classe II (construção do produto com isolamento duplo)
	Ligado
⏻	Standby (espera)

A gravação e a reprodução de conteúdos neste ou em qualquer outro dispositivo podem requerer permissão do proprietário dos direitos autorais. A Panasonic não tem autoridade para tal e não lhe concede a permissão, e explicitamente se exime de qualquer direito, capacidade, ou intenção de obter tal permissão em seu nome. É de sua responsabilidade garantir que o uso deste ou de qualquer outro dispositivo esteja em conformidade com a legislação de direitos autorais aplicável no seu país.

Medidas de segurança

ADVERTÊNCIA!

Unidade (aparelho)

- Para reduzir o risco de incêndios, descargas elétricas ou danos ao produto:
 - Não exponha este aparelho à chuva, umidade, goteira ou sereno.
 - Não coloque objetos contendo líquidos, como vaso de flores, em cima do aparelho.
 - Utilize somente os acessórios recomendados.
 - Não retire as tampas.
 - Não repare o aparelho por conta própria. Contate o Serviço Autorizado Panasonic.
 - Não permita que objetos de metal caiam dentro do aparelho.

PRECAUÇÕES!

Unidade (aparelho)

- Para reduzir o risco de incêndios, descargas elétricas ou danos ao produto:
 - Para manter o aparelho bem ventilado, não o instale nem coloque em uma estante de livros, armários embutidos ou outro espaço de dimensões reduzidas.
 - Não obstrua as aberturas de ventilação do aparelho com jornais, toalhas de mesa, cortinas ou objetos similares.
 - Não coloque fontes com chama aberta, como velas acesas, em cima do aparelho.
- Este aparelho foi desenvolvido para ser utilizado em climas moderados.
- Este aparelho pode sofrer interferências de ondas de rádio emitidas pelos telefones móveis durante sua utilização. Caso ocorra interferência, aumente a distância entre este aparelho e o telefone móvel.
- Este aparelho utiliza um laser. O uso de controles ou a realização de ajustes ou passos requeridos de forma diferente da apresentada aqui pode resultar em exposição perigosa à radiação.
- Coloque o aparelho em uma superfície plana, longe da luz direta do sol, altas temperaturas, muita umidade, poeira e vibração excessiva.
- Quando o aparelho não estiver em uso por um longo período ou quando houver fortes chuvas, desconecte o cabo de alimentação da tomada e as antenas externas (se houver).

Cabo de alimentação CA

- O cabo de alimentação CA é o acesso principal à corrente elétrica ou ao corte de energia. Instale este aparelho de maneira que o cabo de alimentação CA possa ser desconectado da tomada imediatamente em caso de problemas.

Pilha

- Há perigo de explosão se a pilha for substituída incorretamente. Somente substitua com o tipo recomendado pelo fabricante.
- Não aqueça ou exponha a pilha ao fogo.

(Continua na próxima página)

- Não deixe a(s) pilha(s) em um automóvel exposto à luz direta do sol durante longos períodos de tempo com as portas e janelas fechadas.
- Não desmonte ou provoque um curto-circuito na pilha.
- Não tente recarregar uma pilha alcalina ou de manganês.
- Não use uma pilha cujo invólucro tenha sido violado.
- Retire a pilha do controle remoto durante períodos longos sem uso. Guarde a pilha em local fresco e escuro.

A PANASONIC recomenda não descartar produtos eletroeletrônicos e/ou seus acessórios no lixo doméstico, na rua, em terrenos baldios, aterros sanitários, córregos ou riachos. Dúvidas e maiores informações quanto ao descarte, ciclo de vida e logística reversa, contate nosso setor de SAC.

Índice

Medidas de segurança	2
Acessórios fornecidos	3
Cuidados com a audição	3
Licenças	4
Sobre Bluetooth®	4
Notas	5
Como preparar o controle remoto	5
Instalação das caixas acústicas	6
Como realizar as conexões	6
Visão geral dos controles	8
Preparação das mídias	9
Reprodução das mídias	10
Rádio	11
Gravação	12
Efeitos de sonoros	14
Iluminação	15
Funções DJ	15
Relógio e temporizadores	16
Equipamentos externos	17
Outros	17
Manutenção	18
Transporte	18
Guia para solução de problemas	18
Especificações	21
Certificado de Garantia	22

Acessórios fornecidos

Verifique e identifique os acessórios fornecidos.

- 1 x Cabo de alimentação CA
- 1 x Antena interna de FM



- 1 x Controle remoto
- 1 x Pilha para o controle remoto

Para aquisição adicional de acessórios, favor contatar a rede de serviço autorizado.

Cuidados com a audição

Evite o uso prolongado de aparelhos com volume superior a 85 decibéis, pois poderá prejudicar a sua audição (Lei Federal nº 11.291/06).

Nível de Decibéis	Exemplos
30	Biblioteca silenciosa, sussurros leves.
40	Sala de estar, refrigerador, quarto longe do trânsito.
50	Trânsito leve, conversação normal, escritório silencioso.
60	Ar-condicionado a uma distância de 6 m, máquina de costura.
70	Aspirador de pó, secador de cabelos, restaurante ruidoso.
80	Tráfego médio de cidade, coletor de lixo, alarme de despertador a uma distância de 60 cm.

OS RUIDOS ABAIXO PODEM SER PERIGOSOS EM CASO DE EXPOSIÇÃO CONSTANTE

90	Metrô, motocicleta, tráfego de caminhão, cortador de grama.
100	Caminhão de lixo, serra elétrica, furadeira pneumática.
120	Show de banda de rock em frente às caixas acústicas, trovão.
130	Tiro de arma de fogo, avião a jato.
180	Lançamento de foguete.

Informação cedida por cortesia pela Deafness Research Foundation.

Licenças

A palavra e os logotipos Bluetooth® são marcas registradas de propriedade da Bluetooth SIG, Inc. e qualquer uso de tais marcas pela Panasonic Corporation ocorre mediante licença. Outras marcas comerciais ou nomes comerciais pertencem aos respectivos proprietários.

Android e Google Play são marcas comerciais da Google Inc.

Módulo Bluetooth

Este produto contém a placa RSNE041B1, código de homologação ANATEL 00839-19-03470.

Sobre Bluetooth®

A Panasonic não se responsabiliza por dados e/ou informações que possam correr algum risco durante a transmissão sem fio.

Banda de frequência

- Este sistema utiliza a banda de frequência de 2,4 GHz.

Certificação

- Este sistema cumpre com as restrições de frequência e possui uma certificação recebida baseada nas leis de frequência. Portanto, não necessita de permissão para conexão sem fio.
- As seguintes ações são restringidas por lei:
 - Separar ou modificar a unidade principal.
 - Retirar as indicações da especificação.

Restrições de uso

- Não é garantida a transmissão sem fio e/ou a utilização com todos os dispositivos equipados com Bluetooth®.
- Todos os dispositivos devem cumprir com as normas estabelecidas por Bluetooth SIG, Inc.
- Dependendo das especificações e ajustes de um dispositivo, pode não ser possível estabelecer uma conexão ou algumas operações podem ser diferentes.
- Este sistema suporta as funções de segurança do Bluetooth®. Mas, dependendo do ambiente de operação e/ou ajustes, é possível que esta segurança não seja suficiente. Transmita os dados sem fio a este sistema com cuidado.
- Este sistema não pode transmitir os dados para um dispositivo Bluetooth®.

Distância de uso

- Use este dispositivo em uma distância máxima de 10 m.
- A distância pode diminuir dependendo do ambiente, obstáculos ou interferência.

Interferência de outros dispositivos

- Este sistema pode não funcionar corretamente e os problemas como ruído e som pulando podem surgir devido à interferência de ondas de rádio, se este aparelho estiver localizado muito próximo de outros dispositivos Bluetooth® ou de dispositivos que utilizem a banda 2,4 GHz.
- Este sistema pode não funcionar corretamente se as ondas de rádio emitidas por uma estação de transmissão nas proximidades, etc. forem fortes demais.

Uso previsto

- Este sistema foi concebido somente para uso geral normal.
- Não use este sistema perto de um equipamento ou em um ambiente sensível à interferência de radiofrequência (exemplo: aeroportos, hospitais, laboratórios, etc.).

Notas

Nota sobre o disco

- Este sistema pode reproduzir CD-R/RW com conteúdo no formato CD-DA ou MP3.
- Antes de reproduzir, finalize o disco no dispositivo em que foi gravado.
- Pode não ser possível a reprodução de alguns discos CD-R/RW, dependendo da condição de gravação ou da qualidade da mídia.
- Não use disco pirata.

Nota sobre a utilização de Dual Disc

- A face com o conteúdo de áudio digital de um Dual Disc não cumpre com as especificações técnicas do formato de áudio digital de disco compacto (CD-DA), podendo não ser possível sua reprodução.

Nota sobre o dispositivo USB

- Este sistema não garante a conexão com todos os dispositivos USB.
- Este sistema suporta dispositivo USB 2.0 de velocidade total.
- Este sistema pode suportar dispositivos USB de até 32 GB.
- Somente sistemas de arquivos FAT 12/16/32 são suportados.
- A porta USB não pode ser utilizada para carregar dispositivos eletrônicos, tais como celulares, tablets e outros.
- Este sistema não é compatível com dispositivos de armazenamento em massa (HD Externo).

Nota sobre o arquivo MP3

- Os arquivos são definidos como faixas e as pastas como álbuns.
- As faixas devem ter a extensão “.mp3” ou “.MP3”.
- As faixas não serão reproduzidas necessariamente na ordem gravada.
- Alguns arquivos podem falhar devido ao tamanho do setor.

Arquivo MP3 no disco

- Este sistema pode acessar até:
 - 255 álbuns (incluindo a pasta raiz)
 - 999 faixas
 - 20 sessões
- Os discos devem estar conforme a norma ISO9660 nível 1 ou 2 (exceto para os formatos estendidos).

Arquivo MP3 no dispositivo USB

- Este sistema pode acessar até:
 - 800 álbuns (incluindo a pasta raiz)
 - 8.000 faixas
 - 999 faixas em um álbum

Como preparar o controle remoto

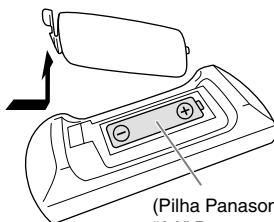

(Pilha Panasonic tamanho “AA” Pequena 1,5 V - Verifique a polaridade)

Use uma pilha alcalina ou de manganês.

Insira a pilha no controle remoto de modo a alinhar os polos (+ e –) conforme indicado no controle remoto.



BRASIL

Após o uso, as pilhas e/ou baterias deverão ser entregues ao estabelecimento comercial ou rede de assistência técnica autorizada.

Atenção:

- Verifique as instruções de uso do aparelho certificando-se de que as polaridades (+) e (–) estão no sentido indicado.
- As pilhas poderão vazar ou explodir se as polaridades forem invertidas, expostas ao fogo, desmontadas ou recarregadas.
- Evite misturar com pilhas de outro tipo ou com pilhas usadas, transportá-las ou armazená-las soltas, pois aumenta o risco de vazamento.
- Retire as pilhas caso o aparelho não esteja sendo utilizado, para evitar possíveis danos na eventualidade de ocorrer vazamento.
- As pilhas devem ser armazenadas em local seco e ventilado.
- No caso de vazamento da pilha, evite o contato com a mesma. Lave qualquer parte do corpo afetado com água abundante. Ocorrendo irritação, procure auxílio médico.
- Não remova o invólucro da pilha.

Instalação das caixas acústicas

As caixas acústicas da esquerda e da direita são iguais.

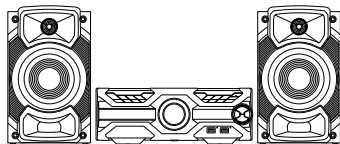

Utilize somente as caixas acústicas fornecidas.

O sistema pode ser danificado e ter sua qualidade de som reduzida se forem utilizadas outras caixas acústicas.

Nota:

- Mantenha as caixas acústicas afastadas a pelo menos 1 cm de distância da unidade principal para ventilação.
- Coloque as caixas acústicas sobre uma superfície plana e firme.
- Não há blindagem magnética nessas caixas acústicas, por isso, não as posicione próximas a televisores, computadores, ou qualquer outro equipamento que possa ser facilmente influenciado por magnetismo.
- Realizar a reprodução em altos níveis durante um período prolongado pode provocar danos às caixas acústicas e reduzir sua vida útil.
- Reduza o volume nos seguintes casos para evitar danos:
 - Quando o som estiver distorcido.
 - Quando estiver ajustando a qualidade sonora.

PRECAUÇÕES!

- Use as caixas acústicas somente com o sistema recomendado. Caso contrário, poderá causar danos ao amplificador e às caixas acústicas e provocar um incêndio. Consulte o Serviço Autorizado Panasonic se ocorrer algum dano ou se uma alteração repentina de performance for notada.
- Não modifique as caixas acústicas nem os cabos das caixas acústicas, pois isso pode causar danos ao sistema.
- Siga exatamente os procedimentos descritos neste manual quando for instalar as caixas acústicas.
- Não toque nas superfícies reverberantes dos cones dos alto-falantes:
 - Isto pode danificar os cones.
 - Os cones podem estar quentes.

Como realizar as conexões

Conecte o cabo de alimentação CA somente após realizar todas as demais conexões. (CONFORME O PASSO 3)



1 Conecte a antena interna de FM.

Posicione a antena onde a recepção for melhor.

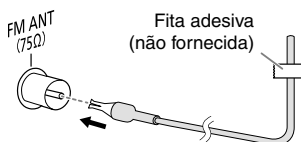

2 Conecte as caixas acústicas.

Conecte os cabos das caixas acústicas às saídas de áudio da unidade principal.

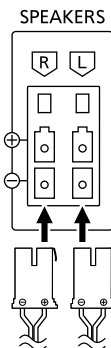

3 Conecte o cabo de alimentação CA.

Para a tomada de conexão da rede elétrica CA

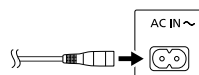

Não utilize um cabo de alimentação CA de outro equipamento.

O plugue do cabo de alimentação CA está em conformidade com o padrão Brasileiro, estabelecido pela ABNT e regulamentado pelo INMETRO.

Como economizar energia

Este sistema consome uma pequena quantidade de energia mesmo quando está no modo de espera. Desconecte o cabo de alimentação quando o sistema não estiver em uso.

Algumas configurações serão perdidas quando o sistema for desconectado da tomada. Neste caso, configure-as novamente.

Nota:

Mantenha as antenas afastadas dos cabos das caixas acústicas e do cabo de alimentação CA para evitar a captação de ruído.

Ao conectar ou desconectar dispositivos externos, certifique-se de que a unidade principal esteja bem apoiada para evitar queda acidental.

Visão geral dos controles

Realize os procedimentos com o controle remoto. As teclas da unidade principal também podem ser utilizadas se elas forem iguais.

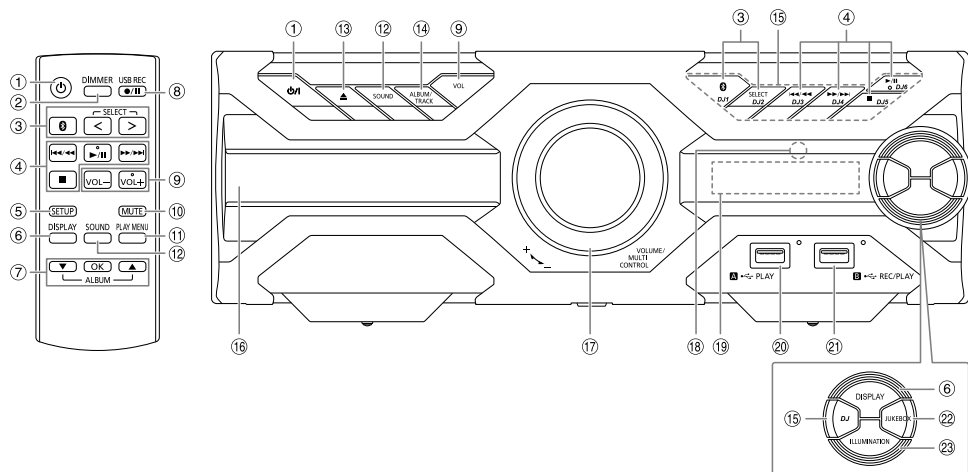

- ① **“Liga/Desliga”** [⏻], [⏷]
 Pressione para ligar ou desligar o aparelho. Mesmo desligado (modo de espera), se o aparelho estiver conectado à rede elétrica, uma pequena quantidade de energia será consumida.
- ② **Diminui o brilho do painel de visualização**
 O efeito de iluminação também é desativado. Para cancelar, pressione a tecla novamente.
- ③ **Seleciona a fonte de áudio**
 Pressione [SELECT <, >] (aparelho: [SELECT]) repetidamente para selecionar a fonte:
 USB A → USB B → CD → FM
 ↑
 BLUETOOTH ← AUX ←
- Na unidade principal:
 Para iniciar o emparelhamento do Bluetooth®, pressione e mantenha [8] pressionada.
- ④ Controle de reprodução básica
- ⑤ Mostra o menu de configuração
- ⑥ Mostra a informação do conteúdo
- ⑦ Seleciona ou confirma a opção
- ⑧ Controle de operação de gravação
- ⑨ **Ajusta o nível de volume**
 Na unidade principal:
 Pressione [VOL] e depois gire [VOLUME/MULTI CONTROL] para ajustar o volume.
- ⑩ **Desativa o som do aparelho**
 Pressione a tecla novamente para cancelar. “MUTE” também é cancelado quando você ajusta o volume ou desliga o sistema.
- ⑪ Mostra o menu de reprodução
- ⑫ Seleciona os efeitos sonoros
- ⑬ Abre ou fecha a bandeja de disco
- ⑭ **Seleciona o álbum ou faixa MP3**
 Pressione [ALBUM/TRACK] para selecionar um álbum ou faixa.
Procura faixas ou álbuns
 Gire [VOLUME/MULTI CONTROL] para procurar. Para iniciar a reprodução a partir da seleção, pressione [▶/II].
- ⑮ **Teclas de acesso direto à função DJ**
 Pressione [DJ] para ativar a função DJ. Pressione [DJ1] a [DJ6] para selecionar a função desejada. Para cancelar, pressione novamente a tecla [DJ1] a [DJ6] selecionada.

- 16 Bandeja de disco
- 17 Controle múltiplo ou de volume
- 18 **Sensor do controle remoto**
Distância: aproximadamente 7 metros
Ângulo: aproximadamente 10° para cima e 30° para baixo, 30° para a esquerda e direita.
- 19 Painel de visualização
- 20 **USB A**
Porta USB (↔) →
Indicador de estado de USB
Reproduz faixas MP3
- 21 **USB B**
Porta USB (↔) →
Indicador de estado de USB
Reproduz faixas MP3.
Grava som ou faixas de música.
- 22 Selecciona o DJ Jukebox
- 23 Selecciona os efeitos de iluminação

Preparação das mídias

Disco

- 1 **Pressione [▲] para abrir a bandeja de disco.**
Coloque um disco com a etiqueta voltada para cima.
Pressione a tecla novamente para fechar a bandeja de disco.
- 2 **Pressione [SELECT <, >] repetidamente para selecionar “CD”.**

USB

Preparação

Antes de conectar um dispositivo USB ao sistema, assegure-se de fazer uma cópia de segurança dos dados.

- 1 **Abaxe o volume e conecte o dispositivo USB à porta USB.**
Segure a unidade principal ao conectar ou desconectar o dispositivo USB.
- 2 **Pressione [SELECT <, >] repetidamente para selecionar “USB A” ou “USB B”.**
O indicador de estado de USB acende-se em vermelho quando selecionado.

Nota:

- Não use um cabo de extensão USB. O sistema não pode reconhecer o dispositivo USB conectado através de um cabo.
- Alguns dispositivos não podem ser carregados, pois a corrente máxima de carga USB é de apenas 0,5 A.

Bluetooth®

Pode-se conectar e reproduzir um dispositivo de áudio sem fio através de Bluetooth®.

Preparação

- Ligue a unidade principal.
- Ative a função Bluetooth® no dispositivo e coloque o dispositivo perto do sistema.
- Leia as instruções de operação do dispositivo para obter mais detalhes.

Emparelhamento de um dispositivo

No controle remoto

- 1 **Pressione [0].**
Se “PAIRING” for exibido, vá para o passo 3.
- 2 **Pressione [PLAY MENU] para selecionar “PAIRING” e, em seguida, pressione [OK].**
- 3 **Selecione “SC-AKX520” no menu Bluetooth® do dispositivo.**
Se for solicitada uma chave de acesso, digite “0000” ou “1234”.

O dispositivo estabelece a conexão com este sistema automaticamente depois que o emparelhamento é concluído.

O endereço MAC (exemplo: 6C:5A:B5:B3:1D:0F) pode aparecer antes da exibição de "SC-AKX520".

O nome do dispositivo conectado é exibido por alguns segundos.

Na unidade principal

1 Pressione e mantenha pressionada [0] até que "PAIRING" seja exibido.

2 Selecione "SC-AKX520" no menu Bluetooth® do dispositivo.

Nota:

- É possível emparelhar até 8 dispositivos com este sistema. Se um 9º dispositivo for emparelhado, o dispositivo que não estiver em uso por mais tempo será substituído.
- Dependendo da funcionalidade de busca do dispositivo Bluetooth® e do ambiente ao redor, se o nome do produto não for exibido no menu do dispositivo Bluetooth®, reinicie a função Bluetooth® do dispositivo várias vezes durante o processo de emparelhamento.

Conexão de um dispositivo

No controle remoto

1 Pressione [0].

"BLUETOOTH READY" é exibido.

2 Selecione "SC-AKX520" no menu Bluetooth® do dispositivo.

O nome do dispositivo conectado é exibido por alguns segundos.

3 Inicie a reprodução no dispositivo.

Nota:

- Para estabelecer uma conexão, um dispositivo deve estar emparelhado.
- Quando a fonte "BLUETOOTH" for selecionada, este sistema tentará conectar-se automaticamente ao último dispositivo conectado. ("LINKING" será exibido durante este processo.)

Função Multi Connect

Este sistema suporta Multi Connect, que pode conectar até 3 dispositivos simultaneamente.

Para alternar entre os dispositivos conectados

Quando um dos dispositivos conectados está sendo reproduzido, você pode alternar facilmente o controle para outro dispositivo conectado simplesmente iniciando uma reprodução nesse dispositivo. A reprodução anterior será pausada automaticamente.

Nota:

- Esta função pode não funcionar para alguns aplicativos ou dispositivos (dependendo das especificações do aplicativo ou dispositivo).

Desconexão do dispositivo

No controle remoto

Enquanto um dispositivo Bluetooth® estiver conectado

1 Pressione [PLAY MENU] para selecionar "DISCONNECT?".

2 Pressione [▲, ▼] para selecionar "OK? YES" e, em seguida, pressione [OK].

"BLUETOOTH READY" é exibido.

Para cancelar, selecione "OK? NO".

Nota:

- Esta função desconecta todos os dispositivos conectados.
- Um dispositivo é desconectado quando você:
 - Seleciona uma fonte diferente.
 - Move o dispositivo para fora do alcance máximo.
 - Desativa a transmissão Bluetooth® do dispositivo.
 - Desliga o sistema ou o dispositivo.

Reprodução das mídias

As seguintes identificações indicam a disponibilidade da função.

CD: CD-R/RW em formato CD-DA ou com arquivos MP3.

USB: Dispositivo USB com arquivos MP3.

BLUETOOTH: Dispositivo Bluetooth®.

Reprodução básica

CD **USB** **BLUETOOTH**

Reproduzir	Pressione [▶/].
Parar	Pressione [■]. USB A posição é memorizada. "RESUME" é exibido. Pressione novamente para parar totalmente.
Pausar	Pressione [▶/]. Pressione novamente para retomar a reprodução.
Saltar	Pressione [◀◀/◀◀] ou [▶▶/▶▶] para saltar faixas. CD USB Pressione [▲, ▼] para saltar o álbum MP3.
Buscar	Pressione e mantenha pressionada [◀◀/◀◀] ou [▶▶/▶▶].

Nota:

Dependendo do dispositivo Bluetooth®, algumas operações podem não funcionar.

Visualizando informações disponíveis

CD USB BLUETOOTH

Você pode visualizar no visor as informações disponíveis, como o número do álbum e da faixa MP3.

Pressione [DISPLAY] repetidamente.

Exemplo: Visualização do número do álbum MP3 e número da faixa.



Número do álbum Número da faixa

Nota:

- Número máximo de caracteres que podem ser exibidos: aproximadamente 32.
- Este sistema é compatível com as etiquetas ID3 das versões 1.0, 1.1 e 2.3.
- A informação de texto não suportada pelo sistema pode ser exibida de forma diferente.

Menu de reprodução

CD USB

1 CD

Pressione [PLAY MENU].

USB

Pressione [PLAY MENU] repetidamente para selecionar "PLAYMODE".

2 Pressione [▲, ▼] para selecionar a configuração e, em seguida, pressione [OK].

OFF PLAYMODE	Cancela a configuração.
1-TRACK 1 🎵	Reproduz uma faixa selecionada. Pressione [◀◀/▶▶] ou [▶▶/▶▶] para selecionar a faixa.
1-ALBUM 1 📁	Reproduz um álbum MP3 selecionado. Pressione [▲, ▼] para selecionar o álbum MP3.
RANDOM RND	Reproduz todas as faixas aleatoriamente.
1-ALBUM RANDOM 1 📁 RND	Reproduz todas as faixas de um álbum MP3 selecionado aleatoriamente. Pressione [▲, ▼] para selecionar o álbum MP3.
ALL REPEAT 🔄	Repete todas as faixas.
1-TRACK REPEAT 1 🎵 🔄	Repete uma faixa selecionada.
1-ALBUM REPEAT 1 📁 🔄	Repete um álbum selecionado.

RANDOM REPEAT RND 🔄	Repete a reprodução aleatoriamente.
1-ALBUM RANDOM REPEAT 1 📁 RND 🔄	Repete um álbum selecionado aleatoriamente.

Nota:

- Durante a reprodução aleatória, não é possível saltar para as faixas já reproduzidas.
- A configuração é cancelada quando a bandeja de disco é aberta ou quando o dispositivo USB é desconectado.

Modo de vínculo

BLUETOOTH

Você pode alterar o modo de vínculo para adequar-se ao tipo de conexão.

Preparação

Se este sistema estiver conectado a um dispositivo Bluetooth®, desconecte-o (⇒ "Desconexão do dispositivo").

No controle remoto

- 1 Pressione [PLAY MENU] repetidamente para selecionar "LINK MODE".
- 2 Pressione [▲, ▼] para selecionar o modo e, em seguida, pressione [OK].

MODE 1	Ênfase na conectividade.
MODE 2 (padrão)	Ênfase na qualidade sonora.

Nota:

- Dependendo do dispositivo, a imagem e o som em reprodução podem não estar sincronizados. Neste caso, selecione "MODE 1".
- Selecione "MODE 1" se o som for interrompido.

Rádio

Preparação

Pressione [SELECT <, >] repetidamente para selecionar "FM".

Sintonia manual

1 Pressione [PLAY MENU] repetidamente para selecionar "TUNE MODE".

Ou pressione [■] na unidade principal para selecionar "MANUAL". Continue com o passo 3.

2 Pressione [▲, ▼] para selecionar "MANUAL" e, em seguida, pressione [OK].

3 Pressione [◀◀/▶▶] ou [▶▶/▶▶] para sintonizar a emissora.

Para sintonizar automaticamente, pressione e mantenha pressionada a tecla até que a frequência comece a mudar rapidamente.

Quando estiver recebendo uma transmissão em estéreo, "STEREO" será exibido.

Memorização de emissoras

É possível memorizar até 30 emissoras de FM.

Memorização automática

- 1 Pressione [PLAY MENU] para selecionar "A. PRESET".
- 2 Pressione [▲, ▼] para selecionar "LOWEST" ou "CURRENT" e, em seguida, pressione OK.

LOWEST	A sintonização inicia-se a partir da frequência mais baixa.
CURRENT	A sintonização inicia-se a partir da frequência atual.

O sintonizador memorizará nos canais, em ordem crescente, todas as emissoras que conseguir receber.

Para cancelar, pressione [■].

Memorização manual

- 1 Pressione [PLAY MENU] repetidamente para selecionar "TUNE MODE".
Ou pressione [■] na unidade principal para selecionar "MANUAL". Continue com o passo 3.
- 2 Pressione [▲, ▼] para selecionar "MANUAL" e, em seguida, pressione [OK].
- 3 Pressione [◀◀/◀◀] ou [▶▶/▶▶] para sintonizar a emissora.
- 4 Pressione [OK].
- 5 Pressione [▲, ▼] para selecionar um número de memória e, em seguida, pressione [OK].
Repita os passos de 3 a 5 novamente para memorizar mais emissoras.
Uma emissora mais recente substituirá qualquer emissora que estiver ocupando o mesmo número na memória.

Selecionando uma emissora memorizada

Na unidade principal

- 1 Pressione [PLAY MENU] repetidamente para selecionar "TUNE MODE".
Ou pressione [■] na unidade principal para selecionar "PRESET". Continue com o passo 3.
- 2 Pressione [▲, ▼] para selecionar "PRESET" e, em seguida, pressione [OK].
- 3 Pressione [◀◀/◀◀] ou [▶▶/▶▶] para selecionar a emissora memorizada.

Para melhorar a qualidade sonora

No controle remoto

- 1 Pressione [PLAY MENU] repetidamente para selecionar "FM MODE".
- 2 Pressione [▲, ▼] para selecionar "MONO" e, em seguida, pressione [OK].
Para cancelar, selecione "STEREO".
"MONO" também será cancelado quando a frequência for alterada.

Para memorizar a configuração

Continue com o passo 4 de "Memorização manual" (⇒ ao lado).

Verificando o estado do sinal

Pressione [DISPLAY].

FM ----	O sinal de FM está fraco. O sistema não está sintonizado em uma emissora.
FM ST	O sinal de FM está em estéreo.
FM MONO	"MONO" está selecionado no "FM MODE". O sinal de FM está em mono.

Configuração de atribuição de FM

Somente unidade principal

Este sistema pode receber emissoras de FM atribuídas em passos de 0,1 MHz.

Pressione e mantenha pressionada [▶/II].

Após alguns segundos, o visor mostrará a frequência mínima de rádio atual. Solte a tecla quando a frequência mínima mudar.

- Para voltar à configuração inicial, repita os passos anteriores novamente.
- Após a mudança da configuração, as emissoras memorizadas serão apagadas.

Gravação

Este sistema pode gravar até 800 pastas (no máximo 999 faixas em um álbum) ou um total de 8.000 faixas, dependendo da capacidade de armazenamento disponível do dispositivo USB em **USB B**.

Para verificar o espaço de armazenamento

No modo parado, pressione [DISPLAY] repetidamente.

Exemplo: Tempo de gravação restante do dispositivo USB



- “UPDATE” é exibido quando o sistema está realizando a leitura do dispositivo.
- “NO DEVICE” será exibido se não houver nenhum dispositivo USB conectado ao **USB B**.

Nota:

- Todas as gravações estão no formato “.mp3”.
- Não será possível gravar quando o sistema estiver no modo de reprodução aleatória.
- A função DJ é desativada durante a gravação.
- O modo de repetição da reprodução é cancelado durante a gravação.
- Um novo álbum é acrescentado cada vez que uma gravação é realizada.
- A sequência do álbum pode mudar após a gravação.
- As gravações são guardadas em uma pasta chamada “REC_DATA” no dispositivo USB.
- O indicador de estado de USB piscará em vermelho durante a gravação USB.

Gravação básica

1 Selecione a fonte que deseja gravar.

CD-DA

Prepare o modo de reprodução do disco.

Gravar todas as faixas	Selecione “OFF PLAYMODE” (⇒ “Menu de reprodução”).
Gravar uma faixa especificada	Selecione “1-TRACK” (⇒ “Menu de reprodução”).

Assure-se de que o disco esteja parado.

Rádio

Sintonize a emissora de rádio.

Equipamento externo

Conecte e reproduza no equipamento (⇒ “Equipamentos externos”)

2 Pressione [USB REC ●/II] para iniciar a gravação.

Será exibido o nome da pasta onde a gravação será armazenada.

Parar a gravação	Pressione [■]. “WRITING” é exibido.
------------------	-------------------------------------

Pausar a gravação

Pressione [USB REC ●/II] durante a gravação.
Pressione novamente para retomar a gravação.

Nota:
Pode-se fazer uma pausa durante a gravação a partir do rádio ou AUX (exceto no modo “SYNCHRO”).
É acrescentada uma marca de faixa cada vez que você efetua uma pausa (⇒ “Como acrescentar marcas de faixa”).

Nota:

- Aguarde alguns segundos para que o sistema possa preparar o dispositivo USB antes de iniciar a gravação.
- Quando se gravar a próxima faixa do disco, ela será indicada no visor.

Gravação em alta velocidade

Velocidade de gravação do disco CD-DA:

CD, CD-R: Três vezes (3x) a velocidade normal.

CD-RW: Duas vezes (2x) a velocidade normal.

1 Introduza o disco que deseja gravar.

No controle remoto

2 Pressione [SETUP] repetidamente para selecionar “REC MODE”.

3 Pressione [▲, ▼] para selecionar “NORMAL” ou “HI-SPEED” e, em seguida, pressione [OK].

4 Pressione [USB REC ●/II] para iniciar a gravação.

Nota:

- Se não for possível gravar em alta velocidade devido às condições do disco, grave em velocidade normal.
- O som é silenciado durante a gravação em alta velocidade.

Como acrescentar marcas de faixa

Quando se grava a partir do rádio ou de um equipamento externo, pode-se dividir as faixas utilizando vários modos.

Antes de gravar

No controle remoto

1 Pressione [SETUP] repetidamente para selecionar “REC MODE”.

2 Pressione [▲, ▼] para selecionar o modo e, em seguida, pressione [OK].

MANUAL	Acrescenta uma marca de faixa manualmente. Pressione [OK] durante a gravação para acrescentar uma marca de faixa.
	Nota: A gravação é dividida automaticamente em 60 minutos por faixa.

SYNCHRO (Para fonte AUX)	A gravação inicia-se automaticamente quando o outro equipamento inicia a reprodução. A gravação é pausada quando um silêncio de 3 segundos é detectado.
TIME MARK	A faixa é dividida automaticamente em intervalos de 5 minutos.

Nota:

- Durante a gravação, se você pressionar [OK] ou pausar a gravação durante a utilização do modo "TIME MARK", o contador de 5 minutos será reiniciado.
- Não é possível acrescentar marcas de faixa manualmente no modo "SYNCHRO".

Gravação de faixas MP3

Você pode gravar faixas MP3 a partir de disco de MP3 ou **USB A** para **USB B**.

1 Prepare a fonte que deseja gravar.

Gravar todas as faixas	Selecione "OFF PLAYMODE" (⇒ "Menu de reprodução").
Gravar álbum ou faixa especificada	Selecione "1-ALBUM" ou "1-TRACK" (⇒ "Menu de reprodução").

Para gravação de faixas MP3, o dispositivo USB deve estar no modo parado.

2 Pressione [USB REC ●/II] para iniciar a gravação.

Para verificar o progresso da gravação, pressione [DISPLAY].

Parar a gravação	Pressione [■]. A gravação irá parar na última faixa totalmente gravada do álbum. Exemplo: Se você parar a gravação na quarta faixa, somente estarão gravadas as três primeiras faixas. "NO FILE RECORDED" aparecerá se nenhuma faixa tiver sido gravada.
------------------	--

Nota:

- Algumas faixas podem requerer maior tempo de gravação.
- Algumas faixas não podem ser gravadas devido à condição da fonte.
- O nome do arquivo gravado será igual ao arquivo original (podem ser exibidos no máx. 32 caracteres no visor).

Como excluir faixas gravadas

1 Pressione [SELECT <, >] repetidamente para selecionar "USB B".

2 Pressione [▲, ▼] para selecionar o álbum.

3 Pressione [◀◀/▶▶] ou [▶▶/▶▶] para selecionar a faixa.

4 Pressione [SETUP] repetidamente para selecionar "EDIT MODE"

5 Pressione [▲, ▼] para selecionar o modo.

TRACK DEL	Exclui somente uma faixa.
ALBUM DEL	Exclui um álbum (no máx. 999 faixas).
FORMAT	Formata o dispositivo USB.

6 Pressione [OK].

Será mostrado o item selecionado a ser excluído.

7 Pressione [OK].

"SURE? NO" é exibido.

8 Pressione [▲, ▼] para selecionar "SURE? YES" e, em seguida, pressione [OK] para excluir o item selecionado.

"WRITING" é exibido.

Para cancelar, selecione "SURE? NO".

Efeitos sonoros

1 Pressione [SOUND] repetidamente para selecionar o efeito sonoro.

2 Pressione [▲, ▼] para selecionar a configuração e, em seguida, pressione [OK].

Ou gire [VOLUME/MULTI CONTROL] para selecionar a configuração.

PRESET EQ	"ROCK", "POP", "ELECTRONICA", "REGGAETON", "CUMBIA", "SALSA", "FORRO", "FUNK", "SAMBA", "SERTANEJO", "AXE", "MPB", "FOOTBALL" ou "FLAT"
BASS/MID/TREBLE	-4 a +4 Nota: Estas configurações podem mudar quando uma configuração de PRESET EQ é selecionada.
SURROUND	"ON SURROUND" ou "OFF SURROUND"
D.BASS LEVEL	"OFF", "LEVEL 1" a "LEVEL 6"
D.BASS BEAT	"ON D.BASS BEAT" ou "OFF D.BASS BEAT" Nota: • Esta função destaca as batidas de bateria, produzindo um som impactante. Dependendo do tipo de música, o efeito pode ser pequeno. • Esta função não atua quando "D.BASS LEVEL" é configurado para "OFF".

Iluminação

É possível alterar o efeito de iluminação no sistema.

No controle remoto

Pressione [SETUP] repetidamente para selecionar "ILLUMINATION" e, em seguida, pressione [▲, ▼] para selecionar o efeito.

Ou pressione [ILLUMINATION] repetidamente para selecionar o efeito.

COLOR	Uma seleção de 3 diferentes cores de iluminação na unidade principal.
AUTO	Ilumina em 3 diferentes cores e muda alternadamente.
OFF	Cancela o efeito.

Você também pode girar [VOLUME/MULTI CONTROL] para selecionar o próximo efeito ou o anterior.

Nota:

Quando a função de dimmer é ligada, a iluminação do sistema permanece desligada mesmo quando se liga a função de iluminação.

Funções DJ

Você pode usar as funções DJ para adicionar efeitos de som entre as músicas.

Utilização do aplicativo "Panasonic MAX Juke"

Você pode baixar e instalar o aplicativo gratuito "Panasonic MAX Juke" para Android™ a partir do Google Play™ para desfrutar das funções adicionais como, por exemplo, solicitar a reprodução da música simultaneamente de vários dispositivos. Você também pode acessar as faixas que deseja reproduzir através do aplicativo.

Para mais informações sobre o aplicativo, consulte o site a seguir.



http://av.jpn.support.panasonic.com/support/global/cs/audio/app/max_juke/android/index.html
(Este site está disponível em inglês.)

Informações do aplicativo "Panasonic MAX Juke"

Após abrir o aplicativo e selecionar o modelo correspondente, procure pelo ícone e/ou atalho para informações em português sobre as funções do aplicativo.

Nota:

A função DJ é desativada durante a gravação ou quando se desliga o sistema ou muda para outra fonte.

DJ jukebox

USB

Você pode usar a função Jukebox para adicionar um efeito de transição de áudio (cross-fade) entre as músicas.

- 1 Pressione [PLAY MENU] para selecionar "JUKEBOX".
- 2 Pressione [▲, ▼] para selecionar a configuração e, em seguida, pressione [OK].

Na unidade principal

Pressione [JUKEBOX] repetidamente para selecionar a configuração.

OFF CROSSFADE	Cancela a transição de áudio.
ON CROSSFADE	Adiciona a transição de áudio.
OFF	Desativa o DJ jukebox.

Nota:

- O sistema muda para o modo de repetição automaticamente quando se ativa o DJ jukebox.
- O DJ jukebox é desligado quando o sistema é desligado, a fonte é alterada ou a gravação é iniciada.
- A função de transição de áudio pode não funcionar entre músicas que têm diferentes frequências de amostragem.

Alterando a configuração de repetição

No controle remoto

- 1 Pressione [PLAY MENU] repetidamente para selecionar "PLAYMODE".
- 2 Pressione [▲, ▼] para selecionar a configuração e, em seguida, pressione [OK].

RANDOM REPEAT RND ↻	Repete a reprodução aleatória.
ALL TITLE REPEAT ↻	Repete todas as faixas.

Efeito DJ

(Exceto para a fonte AUX)

Na unidade principal

Você pode usar a função de efeito DJ para adicionar os efeitos sonoros.

- 1 Pressione [DJ] para selecionar "DJ EFFECT SELECT NUMBER" ou "ON DJ EFFECT". Para cancelar, selecione "OFF EFFECT".
- 2 Pressione [DJ1] a [DJ6] para selecionar o efeito.

[DJ1]	PHASER Adiciona espaço e dimensão ao som.
[DJ2]	FILTER Melhora ou filtra faixas específicas do som.

Para rever a configuração

No controle remoto

- 1 Pressione [SETUP] repetidamente para selecionar "TIMER ADJ".
- 2 Pressione [▲, ▼] para selecionar "⊙PLAY" ou "⊙REC" e, em seguida, pressione [OK].

No modo de espera, pressione [DISPLAY] duas vezes.

Nota:

- O temporizador de reprodução inicia-se com um volume baixo, aumentando-o gradualmente até o nível ajustado.
- O temporizador de gravação inicia-se 30 segundos antes do tempo configurado e sem o som.
- Se o temporizador estiver ativado, o sistema será ligado todos os dias no horário ajustado.
- Se o sistema for desligado e depois ligado novamente enquanto o temporizador estiver funcionando, o horário de desligamento ajustado não será respeitado.

Equipamentos externos

Pode-se conectar um videocassete, reproduzidor de DVD, etc. e ouvir o áudio através deste sistema.

Preparação

- Desconecte o cabo de alimentação CA.
- Desligue todos os equipamentos e leia os manuais de instruções correspondentes.

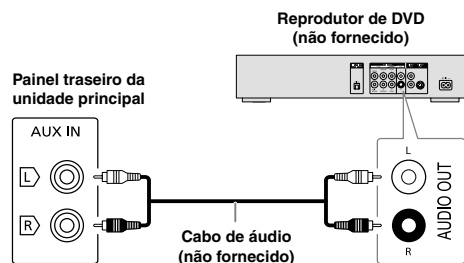

- 1 Conecte o equipamento externo.
- 2 Pressione [SELECT <, >] repetidamente para selecionar "AUX".
- 3 Inicie a reprodução no equipamento externo.

Nota:

- Não dobre os cabos em ângulos agudos.
- Os componentes e os cabos são vendidos separadamente.
- Pode ocorrer distorção no som se forem utilizados adaptadores.
- Se desejar conectar outros equipamentos que não os descritos neste manual, consulte seu distribuidor de equipamentos de áudio.
- O nível de saída de áudio varia conforme a gravação da música e do aparelho de áudio portátil ou unidade externa.

Outros

Desligamento automático

Esta função desliga automaticamente o sistema quando ele permanece inativo por aproximadamente 20 minutos.

No controle remoto

- 1 Pressione [SETUP] repetidamente para selecionar "AUTO OFF".
- 2 Pressione [▲, ▼] para selecionar "ON" e, em seguida, pressione [OK].
Para cancelar, selecione "OFF".

Nota:

- Esta função não funciona quando o sistema se encontra na fonte de rádio ou está conectado a um dispositivo Bluetooth®.

Modo de espera de Bluetooth®

Esta função liga automaticamente o sistema quando uma conexão Bluetooth® é estabelecida de um dispositivo emparelhado.

No controle remoto

- 1 Pressione [SETUP] repetidamente para selecionar "BLUETOOTH STANDBY".
- 2 Pressione [▲, ▼] para selecionar "ON" e, em seguida, pressione [OK].
Para cancelar, selecione "OFF".

Nota:

Alguns dispositivos podem levar mais tempo para responder. Se você estiver conectado a um dispositivo Bluetooth® antes de desligar o sistema, espere no mínimo 5 segundos antes de conectar novamente o seu dispositivo Bluetooth® a este sistema.

Atualização do software

Ocasionalmente, a Panasonic pode lançar uma atualização do software para este aparelho que acrescenta ou melhora a forma de operação de uma função. Essas atualizações estão disponíveis gratuitamente. Para mais informações, consulte o site a seguir.

<http://panasonic.jp/support/global/cs/>
(Este site está somente em inglês.)

Verificando a versão do software

No controle remoto

- 1 Pressione [SETUP] repetidamente para selecionar "SW VER." e, em seguida, pressione [OK].
A versão do software é exibida.
- 2 Pressione [OK] novamente para sair.

Manutenção

Desconecte o cabo de alimentação CA antes de realizar a manutenção. Limpe este sistema com um pano macio e seco.

- Nunca utilize álcool, diluente de pintura nem gasolina para limpar este produto.
- Antes de utilizar um pano tratado com produtos químicos, leia com atenção as instruções fornecidas pelo fabricante.

Transporte

Não mova o aparelho quando o compartimento de disco estiver se abrindo ou fechando, ou quando houver disco em seu interior.

Guia para solução de problemas

Antes de requisitar a Assistência Técnica, faça as seguintes verificações. Se tiver dúvidas sobre alguns dos pontos de checagem ou se as soluções indicadas não resolverem o problema, contate o Serviço Autorizado Panasonic para obter instruções.

Problemas comuns

O aparelho não funciona.

- O dispositivo de segurança foi ativado. Realize o seguinte:
 - 1 Pressione [⏏] na unidade principal para ativar o modo de espera. Se o aparelho não mudar para o modo de espera, desconecte o cabo de alimentação CA e conecte-o novamente.
 - 2 Pressione [⏏] novamente para ligar o aparelho. Se o problema persistir, entre em contato com o Serviço Autorizado Panasonic.

Apesar de o aparelho estar no modo de espera (standby), o visor ilumina-se e muda de maneira contínua.



- Pressione e mantenha pressionada [■] na unidade principal para selecionar "DEMO OFF".

Não é possível realizar operações com o controle remoto.

- Verifique se a pilha está instalada corretamente.

Sem som ou som distorcido.

- Ajuste o volume do sistema.
- Desligue o sistema, verifique e corrija a causa e, em seguida, ligue o sistema novamente. Isso pode ser causado por esforço das caixas acústicas devido ao volume ou à potência excessivos ou por utilização do sistema em um ambiente muito quente.

Ruídos de zumbido são ouvidos durante a reprodução.

- Há cabos de alimentação CA ou lâmpadas fluorescentes próximos aos cabos deste sistema. Mantenha outros equipamentos e cabos afastados deste sistema.

O nível de som é reduzido.

- O circuito de proteção foi ativado devido ao uso contínuo em volume alto. Isto protege o sistema e mantém a qualidade sonora.

Disco

O visor não é exibido corretamente.

A reprodução não se inicia.

- O disco não foi inserido corretamente. Insira-o corretamente.
- O disco está sujo. Limpe o disco.
- Substitua o disco se estiver riscado, deformado ou se possuir um formato fora do padrão.
- Há condensação. Deixe o sistema secar durante 1 a 2 horas.

O número total de faixas exibidas no visor está incorreto.

Não é possível ler o disco.

Ouve-se um som distorcido.

- Foi inserido um disco que o sistema não pode reproduzir. Substitua-o por um disco que possa ser reproduzido.

(Continua na próxima página)

- Foi inserido um disco que não foi finalizado.

■ USB

Não é possível ler o dispositivo USB ou o seu conteúdo.

- O formato do dispositivo USB ou o seu conteúdo não é compatível com o sistema.
- Os dispositivos USB com capacidade de armazenamento superior a 32 GB não funcionarão em algumas condições.

Funcionamento lento do dispositivo USB.

- Conteúdos de tamanho grande ou dispositivos USB de grande capacidade demoram mais para serem lidos.

■ Bluetooth®

Não é possível realizar o emparelhamento.

- Verifique a condição do dispositivo Bluetooth®.
- O dispositivo está fora do alcance de comunicação de 10 m. Aproxime o dispositivo do sistema.

Não é possível conectar o dispositivo.

- O emparelhamento do dispositivo não foi bem sucedido. Realize o emparelhamento novamente (⇒ “Emparelhamento de um dispositivo”).
- O emparelhamento do dispositivo foi substituído. Realize o emparelhamento novamente.
- Este sistema pode estar conectado a um dispositivo diferente. Desconecte o outro dispositivo e tente emparelhar o dispositivo novamente (⇒ “Emparelhamento de um dispositivo”).
- O sistema pode estar com algum problema. Desligue o sistema e ligue-o novamente.
- Se “MODE 2” estiver selecionado em “LINK MODE”, selecione “MODE 1” (⇒ “Link mode”).

O dispositivo está conectado, mas não se ouve o áudio no sistema.

- Para alguns dispositivos com Bluetooth® incorporado, é necessário configurar manualmente a saída de áudio para “SC-AKX520”. Leia as instruções de funcionamento do dispositivo para obter mais detalhes.

O dispositivo não alterna corretamente, trava ou sem som durante a função Multi Connect.

- Encerre e abra o aplicativo novamente.
- Desconecte os dispositivos conectados existentes e refaça o pareamento.

O áudio do dispositivo é interrompido.

- O dispositivo está fora do alcance de comunicação de 10 m. Aproxime o dispositivo do sistema.
- Retire qualquer obstáculo entre o sistema e o dispositivo.
- Outros dispositivos que usam a banda de frequência de 2,4 GHz (roteador sem fio, micro-ondas, telefones sem fio, etc.) estão causando interferências. Mova o dispositivo para mais perto do sistema e afaste-o de outros equipamentos.
- Selecione “MODE 1” para uma comunicação estável (⇒ “Link mode”).

■ Rádio

O som está distorcido.

- Use uma antena externa de FM (não fornecida). Esta antena deve ser instalada por um técnico qualificado.

Ouve-se um ruído tipo “batida”.

- Desligue a TV ou afaste-a do sistema.
- Afaste os telefones móveis do sistema se a interferência for percebida.

■ Visor da unidade principal

“--:--”

- Você conectou o cabo de alimentação CA pela primeira vez ou houve uma falha de energia recentemente. Ajuste o relógio.
- O tempo de reprodução da faixa é superior a 99 minutos.

“ADJUST CLOCK”

- O relógio não está ajustado. Ajuste o relógio.

“ADJUST TIMER”

- O temporizador de reprodução e/ou gravação não está ajustado. Ajuste o temporizador de reprodução e/ou gravação.

“ALB FULL”

- O número de álbuns excedeu o limite suportado.

“AUTO OFF”

- O sistema não foi utilizado no intervalo de 20 minutos e será desligado dentro de um minuto. Para cancelar, pressione qualquer tecla.

“CAN'T REC”

“DEVICE FULL”

- Não é possível gravar devido ao tempo de gravação restante do dispositivo USB ser menor que o tempo total da fonte de música. Substitua o dispositivo USB por outro que tenha tempo de gravação suficiente e grave novamente.
- Não é possível gravar porque o dispositivo USB está protegido contra gravação. Remova a proteção contra gravação do dispositivo USB e tente novamente.

“DEVICE CONNECTED FULL”

- Você conectou 3 dispositivos Bluetooth®. Para conectar outro dispositivo, desconecte um dos dispositivos conectados e tente novamente.

“ERROR”

- Uma operação incorreta foi realizada. Leia as instruções de operação e tente novamente.

“ERROR” (durante a gravação)

- Não é possível selecionar outra fonte de reprodução (exemplo: rádio, USB, etc.) ou pressionar [◀◀◀◀] ou [▶▶▶▶] durante a gravação. Interrompa a função de gravação.

“F□□” / “F□□□” (“□” representa um número.)

- O circuito de proteção de temperatura foi ativado e o sistema pode ser desligado automaticamente.
- Desconecte o cabo de alimentação CA e aguarde por alguns segundos antes de conectá-lo novamente. Se o problema persistir, desconecte o cabo de alimentação CA e consulte o Serviço Autorizado Panasonic.

“NO DEVICE”

- Não é possível gravar ou verificar o espaço de armazenamento disponível porque não há nenhum dispositivo USB conectado ao **USB B**.

“NO DISC”

- Não foi inserido um disco.

“NO PLAY”

“UNSUPPORT”

- Não há nenhum álbum ou faixa no dispositivo USB.
- Verifique o conteúdo. Somente formatos compatíveis podem ser reproduzidos.
- Os arquivos do dispositivo USB podem estar corrompidos. Formate o dispositivo USB e tente novamente.

(Continua na próxima página)

- O sistema pode estar com algum problema. Desligue o sistema e ligue-o novamente.

“NOT SUPPORT MULTI CONNECT+++”

- A conexão Bluetooth® não pode ser estabelecida. Desconecte os dispositivos conectados existentes e tente novamente.

“PLAYERERROR”

- Um arquivo MP3 incompatível está sendo reproduzido. O sistema saltará essa faixa e reproduzirá a faixa seguinte.

“REC ERROR”

- O dispositivo USB foi desconectado durante a gravação. Conecte o dispositivo USB e volte a gravar.
- Ocorreu um erro durante a gravação USB. Desconecte o dispositivo USB e conecte-o novamente.

“REMOTE 1”

“REMOTE 2”

- O controle remoto e a unidade principal estão usando códigos diferentes. Mude o código do controle remoto.
 - Quando visualizar “REMOTE 1”, pressione e mantenha pressionadas [OK] e [0] no controle remoto por pelo menos 4 segundos.
 - Quando visualizar “REMOTE 2”, pressione e mantenha pressionadas [OK] e [←] por pelo menos 4 segundos.

“TEMP NG”

- O circuito de proteção de temperatura foi ativado e o sistema será desligado. Deixe o aparelho esfriar antes de ligá-lo novamente.
- Verifique se a abertura de ventilação do aparelho não está obstruída.
- Certifique-se de que o aparelho esteja bem ventilado.

“TRK FULL”

- O número de arquivos excedeu o limite suportado.

“USB A NO DEVICE”

“USB B NO DEVICE”

- O dispositivo USB não está conectado. Verifique a conexão.
- “USB OVER CURRENT ERROR”
- O dispositivo USB está consumindo muita energia. Desconecte o dispositivo USB, desligue o sistema e ligue-o novamente.
- Verifique a conexão. Este erro pode ser causado por um cabo USB defeituoso.

“VBR”

- Este sistema não pode mostrar o tempo de reprodução restante para faixas com taxa de bits variável (VBR).

por pelo menos 4 segundos.

■ Para configurar o código para “REMOTE 1”

1 Pressione e mantenha pressionada [SELECT] na unidade principal e [0] no controle remoto até que apareça “REMOTE 1”.

2 Pressione e mantenha pressionadas [OK] e [0] no controle remoto por pelo menos 4 segundos.

Retornar os ajustes ao padrão de fábrica

Reinicialize a memória quando ocorrerem as seguintes situações:

- Não há resposta quando as teclas são pressionadas.
- Você deseja apagar e reinicializar o conteúdo da memória.

1 Desconecte o cabo de alimentação CA do aparelho.

2 Enquanto pressiona a tecla [0/1] na unidade principal, conecte o cabo de alimentação CA novamente.

Continue pressionando a tecla até que apareça “-----”.

3 Solte a tecla [0/1].

Todos os ajustes retornam ao padrão de fábrica. Será necessário configurar os itens da memória novamente.

Código do controle remoto

Quando outro equipamento Panasonic responder ao controle remoto deste sistema, altere o código do controle remoto para este sistema.

Preparação

Pressione [SELECT] repetidamente para selecionar “AUX”.

■ Para configurar o código para “REMOTE 2”

1 Pressione e mantenha pressionada [SELECT] na unidade principal e [←] no controle remoto até que apareça “REMOTE 2”.

2 Pressione e mantenha pressionadas [OK] e [←]

Especificações

■ Geral

Fonte de alimentação

CA 110-127 V / 220-240 V, 50/60 Hz

Consumo de energia 86 W

Consumo no modo de espera (aproximado)

Quando "BLUETOOTH STANDBY" está ajustado para "OFF" 0,5 W

Quando "BLUETOOTH STANDBY" está ajustado para "ON" 0,6 W

Dimensões (L x A x P) 400 mm x 142 mm x 250 mm

Massa (SA-AKX520) 2,5 kg

Faixa de temperaturas de operação 0°C a +40°C

Faixa de umidades de operação

35% a 80% umidade relativa (sem condensação)

■ Seção do amplificador

Potência de saída RMS no modo estéreo

Frontal (ambos os canais controlados)
290 W por canal (3 Ω), 1 kHz, 10% THD

Potência total do modo estéreo RMS 580 W

■ Seção do sintonizador, terminais

Frequência modulada (FM)

Memorização de emissoras 30 emissoras

Faixa de frequências
76,0 MHz a 108,0 MHz (em passos de 0,1 MHz)
76,1 MHz a 107,9 MHz (em passos de 0,2 MHz)

Terminais da antena 75 Ω (desbalanceado)

■ Seção de discos compactos

Discos reproduzidos (8 cm ou 12 cm)

CD, CD-R/RW (CD-DA, MP3*)

* MPEG-1 Layer 3, MPEG-2 Layer 3

Leitor

Comprimento de onda 790 nm (CD)

■ Seção de terminais

Porta USB

Padrão USB USB 2.0 de velocidade total

Formato de arquivo de mídia compatível MP3 (*.mp3)

Sistema de arquivos do dispositivo USB
FAT12, FAT16, FAT32

Gravação de USB

Velocidade de bits 128 kbps

Velocidade de gravação USB 1x, 3x (somente CD)

Formato de arquivo de gravação MP3 (*.mp3)

AUX

Entrada de áudio Plugue conector (1 sistema)

■ Seção Bluetooth®

Versão Bluetooth® Ver. 4.2

Classe Classe 2

Perfis suportados A2DP, AVRCP, SPP, FTP

Frequência de operação FH-SS na banda de 2,4 GHz

Banda de frequência 2402 MHz a 2480 MHz

Potência máxima (EIRP) 10 dBm

Distância de funcionamento 10 m da linha de visão

Codec suportado SBC

■ Seção de caixas acústicas

Unidade(s) de alto-falante(s)

Woofers Tipo cônico de 20 cm x 1

Tweeters Tipo cônico de 6 cm x 1

Impedância 3 Ω

Dimensões (L x A x P) 257 mm x 422 mm x 219 mm

Massa 4,5 kg

Nota:

- As especificações estão sujeitas a alterações sem prévio aviso.
- As massas e as dimensões são aproximadas.
- Distorção harmônica total medida pelo analisador de espectro digital.

Em cumprimento à Portaria Interministerial nº 68, de 21 de Setembro de 2017, este aparelho possui capacidade de sintonia com as estações de rádio FM na faixa de frequências entre 76 MHz e 108 MHz. Se o seu aparelho não sintonizar com estações de rádio FM entre 76,0 MHz e 87,5 MHz, não é um defeito, isso se deve ao fato que ainda não há estações de rádio FM operando na nova faixa de frequências em sua região.

Certificado de Garantia

SC-AKX520_{LBK}

A **Panasonic do Brasil Limitada** assegura ao proprietário-consumidor do aparelho aqui identificado, garantia contra qualquer defeito de fabricação, desde que constatado por técnicos autorizados pela **Panasonic**, pelo prazo de 90 dias, por força da lei, mais 275 dias por liberalidade da **Panasonic (totalizando 1 ano)**, a partir da data de aquisição pelo primeiro comprador-consumidor, aquisição esta feita em revendedor **Panasonic**, e contada a partir da data da Nota Fiscal de Compra.

A **Panasonic do Brasil Limitada** restringe sua responsabilidade à substituição de peças defeituosas desde que, a critério de seu técnico credenciado, constate-se a falha em condições normais de uso.

A mão-de-obra e a substituição de peça(s) com defeito(s) de fabricação, em uso normal do aparelho, serão gratuitas dentro do período de garantia.

A **Panasonic do Brasil Limitada** declara a garantia nula e sem efeito, se este aparelho sofrer qualquer dano provocado por acidentes, insetos, agentes da natureza (raios, inundações, desabamentos, etc...), uso em desacordo com o **Manual de Instruções**, por ter sido ligado à rede elétrica imprópria ou sujeito a flutuações excessivas, ou ainda, no caso de apresentar sinais de ter sido violado, ajustado ou consertado por pessoas não autorizadas pela **Panasonic**.

Também será considerada nula a garantia se o consumidor não apresentar a Nota Fiscal de Compra, ou se a mesma apresentar rasuras ou modificações.

A **Panasonic do Brasil Limitada** obriga-se a prestar os serviços acima referidos, tanto os gratuitos como os remunerados, somente nas localidades onde mantiver **Serviço Autorizado**. O proprietário-consumidor residente em outra localidade será, portanto, o único responsável pelas despesas e riscos de transporte do aparelho ao **Serviço Autorizado** mais próximo (ida e volta).

A forma e o local de utilização da garantia são válidos apenas em território brasileiro.

Obs.: Esta garantia não cobre os seguintes itens:

- **Instalação do produto.**
- **Atendimento em domicílio. Se o proprietário-consumidor desejar ser atendido em sua residência, o próprio deverá antes entrar em contato com um dos nossos Serviços Autorizados para consulta sobre a taxa de visita. Constatada a necessidade de retirada do aparelho, fica o consumidor responsável pelas despesas do transporte de ida e volta do produto ao Serviço Autorizado Panasonic.**
- **Peças plásticas ou metálicas tais como: botão, gabinete, porta do painel e tampa traseira, que não sejam defeitos de fabricação.**

Nota: Nos aparelhos que possuem: controle remoto, acessórios (cabos, adaptadores, antena interna, etc.), cabeçotes de gravação, reprodução, controle bem como o cabo de força, a garantia contra defeito de fabricação para estes componentes é de 90 (noventa) dias, contados a partir da data da nota fiscal de compra do produto.

O PRODUTO AQUI IDENTIFICADO, DESTINA-SE EXCLUSIVAMENTE A USO DOMÉSTICO.

Não esqueça

Sempre que seu aparelho apresentar problema, contate o Serviço Autorizado Panasonic mais próximo da sua residência, pois somente o Serviço Autorizado possui:

- Manuais e informações técnicas fornecidos pela Panasonic;
- Técnicos treinados pela Panasonic;
- Equipamentos adequados;
- Peças originais.

Proteja seu Aparelho

Confie seus aparelhos somente ao Serviço Autorizado Panasonic.

Não confunda com as “Oficinas Especializadas”, pois somente o Serviço Autorizado Panasonic trabalha com as peças originais, tem seus técnicos treinados pela fábrica, fornece garantia real dos serviços, trabalha sob nossa supervisão, recebe constantes orientações e atualizações. Se, apesar de tudo isso, o serviço ainda não ficar bom, V.Sa. pode solicitar nossa intervenção e no caso de “Oficina Especializada”, nada podemos fazer.

ATENDIMENTO AO CONSUMIDOR GERAL E PARA DEFICIENTES VISUAIS:

0800 776 0000*
4004 6600

* Não disponível para celulares

O Serviço Autorizado Panasonic mais próximo de sua residência pode ser encontrado através do site e dos telefones indicados acima.

<http://www.panasonic.com/br>

Panasonic do Brasil Limitada

Comercial:

Avenida do Café, 277 - Bloco A - 8º andar
CEP 04311-000 - Jabaquara - São Paulo/SP

Fábrica:

CNPJ 04.403.408/0001-65
Rua Matrinxã, 1155 - Distrito Ind. Mal. Castelo Branco
CEP 69075-150 - Manaus/AM
Indústria Brasileira

**PRODUZIDO NO
POLO INDUSTRIAL
DE MANAUS**



CONHEÇA A AMAZÔNIA