

BLACK+DECKER™

MANUAL DE INSTRUÇÕES

Leia as instruções antes de usar o produto



pulse
Modelo M250
Mixer Vertical

SUMÁRIO

Introdução	2
Conhecendo o produto	3
Precauções importantes	4
Antes do primeiro uso	6
Como utilizar o produto	6
Limpeza e manutenção	7
Guia de preparo	7
Receitas	8
Garantia	10

INTRODUÇÃO

Deixar as sopas mais cremosas direto na panela e fazer sucos e vitaminas rapidamente agora ficou mais fácil com o mixer vertical **M250 PULSE** da **BLACK+DECKER**! Ele conta com a função pulsar, que permite processar alimentos rapidamente e acompanha também com um copo medidor de 500 ml, ideal para o preparo de bebidas. O cordão elétrico vem com alça para pendurar, que mantém sua cozinha organizada e elegante. O bocal da lâmina possui um formato ideal para evitar respingos.

Com a **BLACK+DECKER**, processar alimentos fica fácil!

CONHECENDO O PRODUTO

- ① Alça para pendurar
- ② Cabo de energia
- ③ Função pulsar
- ④ Corpo (motor)
- ⑤ Haste
- ⑥ Bocal da lâmina
- ⑦ Copo medidor

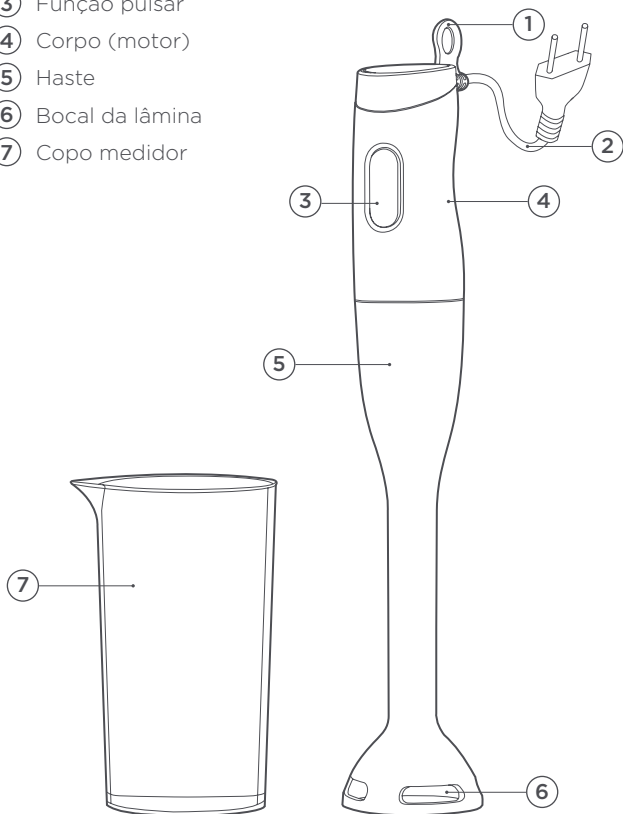

PRECAUÇÕES IMPORTANTES



ATENÇÃO! Antes de usar o Mixer Vertical M250 PULSE, leia atentamente todas as instruções. Mantenha este manual guardado para referências futuras.

1. Leia atentamente todas as instruções de uso.
2. Este aparelho não se destina à utilização de pessoas (inclusive crianças) com capacidade física, sensorial ou mental reduzida, a menos que tenham recebido instruções referentes à utilização do aparelho ou estejam sob a supervisão de uma pessoa responsável por sua segurança.
3. Não permita em hipótese alguma que o produto seja manuseado por usuários ou qualquer pessoa que não tenha lido esse manual de instruções e que não tenha sido orientada sobre o modo correto e seguro de utilização do produto.
4. Recomenda-se que crianças sejam vigiadas para assegurar que não brinquem com o aparelho.
5. Antes de utilizar o aparelho, verifique a existência de possíveis danos ou defeitos nas peças. Verifique se existem peças partidas, interruptores danificados ou quaisquer outros problemas que afetem o funcionamento ideal do aparelho.
6. Não utilize o aparelho caso o cabo ou o plugue estejam danificados, após apresentarem problemas de funcionamento ou acidentes de qualquer tipo, a fim de evitar riscos. Encaminhe o aparelho para uma Assistência Técnica Autorizada **BLACK+DECKER**.
7. Antes de ligar o produto à rede elétrica, certifique-se que a tensão elétrica seja compatível com as especificações do produto.
8. Mantenha todo aparelho elétrico em local seguro e fora do alcance das crianças.
9. Utilizar o aparelho apenas conforme descrito neste manual. Utilizar apenas os acessórios que o acompanham, e caso necessária substituição entrar em contato com a Assistência Técnica **BLACK+DECKER**.
10. Não utilizar em ambientes externos.

-
11. Não deixe o cabo pendurado sobre bancada ou mesas, e não o coloque em contato com superfícies quentes.
12. Desligue o mixer vertical da tomada quando não estiver em uso, sem supervisão ou ao realizar sua limpeza.
- 13. Não submergir a parte superior do mixer em água ou qualquer outro líquido, pois isso pode provocar choques elétricos e danificar o aparelho.**
14. O aparelho não deve ser acionado fora do recipiente de preparo de alimento.
15. Não utilize o aparelho com as mãos molhadas.
- 16. As lâminas são afiadas, cuidado durante o uso e limpeza do aparelho.**
- 17. Não toque nas partes móveis do equipamento (por ex., lâminas) quando este estiver ligado à rede elétrica.**
18. Mantenha mãos e utensílios fora do copo medidor ou recipiente enquanto o equipamento estiver em uso para reduzir o risco de ferimentos e de danos ao mixer. Uma espátula pode ser utilizada para raspar o recipiente, mas apenas quando o equipamento estiver desligado.
19. O aparelho não deve ser utilizado para triturar gelo, alimentos secos ou muito duros em pedaços grandes. Isso pode danificar o mixer e deixar as lâminas cegas.
20. Seja cuidadoso ao abastecer o copo medidor com líquidos quentes, pois estes podem ser expelidos para fora do aparelho devido à evaporação repentina.
21. O uso de acessórios não indicados pelo fornecedor podem causar ferimentos aos usuários.
22. Não utilize o equipamento para fins diferentes dos quais os indicados neste manual.
23. Esse equipamento destina-se apenas para uso doméstico.
24. Guarde estas instruções para referência futura.

ANTES DO PRIMEIRO USO

Antes do primeiro uso, limpe o mixer e o copo de acordo com a seção “Limpeza Rápida” (pág. 7).

O tempo que o equipamento pode processar sem nenhum alimento no copo não deve exceder 60 segundos.

Importante! As lâminas são muito afiadas, manusear com cuidado. Tenha certeza de que o mixer está desconectado da energia elétrica quando for necessário manusear a lâmina.

COMO UTILIZAR O PRODUTO

ATENÇÃO!

O tempo máximo de uso por ciclo deve ser de até 15 segundos.

Caso tenha usado por 15 segundos continuamente, deixar em descanso por 3 minutos antes de iniciar um novo ciclo.

1. Conecte-o à rede elétrica.
2. Aproxime o aparelho em direção ao alimento desejado, dentro do copo. Então, pressione e segure o botão pulsar
3. Para parar o funcionamento do aparelho, solte o botão pulsar.

COPO MEDIDOR

O copo que acompanha o produto tem capacidade máxima de 500 ml e é perfeito para preparar pequenas quantidades de alimento.

NOTA

O copo medidor deve ser utilizado exclusivamente para processar alimentos.

Limpe-o imediatamente após cada uso.

Evite armazenar alimentos que manchem o plástico.

LIMPEZA E MANUTENÇÃO

ATENÇÃO!

As lâminas são muito afiadas, manusear com atenção.

LIMPEZA COMPLETA

1. Desconecte o aparelho da rede elétrica.

2. Lave apenas a região da **haste** com água corrente e sabão neutro, sem o uso de produtos abrasivos. Após o fim da limpeza seque o equipamento com um pano macio e posicione-o de pé para que qualquer resquício de água presente possa sair.

3. Lave o copo medidor e as lâminas em água morna com sabão neutro.

4. Limpe o corpo do motor apenas com um pano úmido.

Nunca submerja essa parte do aparelho em água ou qualquer outro líquido, pois isso pode provocar choques elétricos e danificar o aparelho.

5. Seque o equipamento cuidadosamente e guarde-o de pé ou pendurado pela alça.

LIMPEZA RÁPIDA

Entre usos, posicione as lâminas do mixer no copo medidor (preenchido com água até sua metade) e ligue por alguns segundos.

GUIA DE PREPARO

Sugestão de preparo:

Função	Alimento	Procedimento sugerido
Suco de cenoura	Cenoura e água	Adicione 200g de pedaços de cenoura em 300 ml de água. Acione o mixer por 15s.



GUACAMOLE

🕒 15 minutos

🍽️ 6 porções

Nível: Fácil

INGREDIENTES

- 2 abacates pequenos amassados
- 1 tomate sem pele e sem sementes
- 2 colheres de chá de suco de limão
- 2 pimentas serrano (ou pimenta malagueta verde)
- 1 cebola média

DICAS

Esta receita também pode ser preparada com o MINI PROCESSADOR **BLACK+DECKER**. Para uma receita menos picante, utilize apenas uma pimenta.

MODO DE PREPARO

- Pique os tomates e a cebola.
- Coloque-os em uma tigela e processe com o MIXER **BLACK+DECKER**.
- Adicione os demais ingredientes e processe novamente até obter a textura desejada.
- Sirva com nachos.



SOPA DE ABOBRINHA COM COENTRO

🕒 30 minutos

👥 4 porções

Nível: Médio

INGREDIENTES

½ cebola picada

1 kg de abobrinhas, lavadas e cortadas em pedaços

1 batata grande ou 2 pequenas, descascadas e cortadas em cubos

2 dentes de alho picados

25 g de coentro fresco picado

Sal e pimenta a gosto

Água

1 colher de sopa de cream cheese ou creme de leite

MODO DE PREPARO

Em uma panela de pressão, coloque os ingredientes (exceto o cream cheese) e cubra-os com água.

Deixe ferver e cozinhe por aprox.

20 minutos. Em seguida, bata a sopa com o MIXER **BLACK+DECKER**.

Adicione o cream cheese (ou creme de leite) e misture para incorporar.

Sirva bem quente com pão fresco ou croûtons.

GARANTIA TOTAL DE UM ANO

CONDIÇÕES GERAIS DE GARANTIA

1. Desde que observadas rigorosamente as instruções deste manual e respeitadas as disposições legais aplicáveis, a Black&Decker do Brasil Ltda. assegura ao proprietário consumidor deste aparelho garantia contra defeito de peças ou de fabricação que nele se apresentar no período de **um ano**, contado a partir da data de emissão da nota fiscal de compra.
2. A **BLACK+DECKER** restringe sua responsabilidade unicamente na substituição gratuita de peças que apresentarem defeito de fabricação, exceto as que estiverem com desgaste natural durante a vigência da garantia.
3. A **BLACK+DECKER** obriga-se a prestar os serviços acima referidos, tanto os gratuitos como os remunerados, somente nas localidades onde mantiver postos de assistências técnicas autorizadas **BLACK+DECKER**.
 - 3.1 Postos de Serviços Autorizados são aqueles credenciados pela **BLACK+DECKER** e indicados pelo Serviço de Atendimento ao Consumidor (0800 703 46 44). Os profissionais que atendem o consumidor nesses postos são treinados periodicamente pela própria **BLACK+DECKER** e estão obrigados a utilizar apenas peças originais e a recomendar somente materiais e acessórios aprovados pela própria **BLACK+DECKER**.
 - 3.2 Postos de Serviços não autorizados são os que não estão credenciados pela Black&Decker do Brasil e, portanto, não são indicados pelo Serviço de Atendimento ao Consumidor. Os profissionais destes postos não são treinados, nem fiscalizados pela **BLACK+DECKER**, que sobre eles não tem nenhuma responsabilidade.
4. O comprador/consumidor, residente em outra localidade, que não tenha posto autorizado **BLACK+DECKER** terá que entrar em contato com a **Central de Atendimento** através do telefone gratuito **0800 7034644** para as devidas orientações quanto ao envio do produto para um posto autorizado da marca. Através deste contato se for determinado o envio do produto via correios, ou transportadora, a **BLACK+DECKER** não se responsabiliza pelos riscos de transporte.
5. A Black&Decker do Brasil reserva-se o direito de alterar as especificações técnicas e as características do produto por desenvolvimento técnico, sem prévio aviso.
6. Produto exclusivo para uso doméstico.
7. Este aparelho não é destinado a ser operado por meio de um dispositivo externo ou sistema de controle remoto separado.

NOTA: Para efeito da prestação de serviço em garantia, deverá ser apresentada a cópia legível da nota fiscal de compra do aparelho a assistência técnica autorizada, pois a mesma será recolhida. Acessórios substituíveis pelo consumidor podem ser encontrados nas Assistências Técnicas Autorizadas **BLACK+DECKER**.

HIPÓTESES QUE ACARRETAM A PERDA DA GARANTIA

O consumidor perderá totalmente a garantia prevista neste certificado nas seguintes hipóteses:

1. Utilizar o produto em desacordo, sem estrita observância das especificações técnicas constantes deste manual ou fornecida por escrito pela **BLACK+DECKER**.
2. Mau uso.
3. Se ficar constatado que foram incorporados ao produto peças e componentes não originais, ou acessórios inadequados não recomendados pela **BLACK+DECKER**.
4. Peças com desgaste natural.
5. Reparos efetuados por postos não autorizados da **BLACK+DECKER**.
6. A **BLACK+DECKER** declara a garantia nula e sem efeito se este aparelho sofrer dano resultante de acidente, de uso abusivo e também se utilizado em tensão elétrica imprópria ou sujeita a flutuações excessivas.
7. Utilizar o produto para uma finalidade a qual ela não foi projetada.
8. Uso excessivo constatado pelos postos de assistência técnica autorizada ou ainda se apresentar sinais de violação, ajuste ou conserto por pessoa não autorizada pela **BLACK+DECKER**.
9. Nos demais casos que, de acordo com a lei e com este manual caracterizam desobediência do consumidor ou usuário às regras de segurança e conservação do produto.
10. A garantia estendida, se houver, é uma forma de seguro, paga pelo consumidor, regulamentada pela SUSEP (Superintendência de Seguros Privados). Consiste na manutenção do produto após o vencimento da garantia legal (90 dias) ou garantia contratual (prazo estipulado pelo fabricante). O consumidor deve ficar atento, pois o fabricante não responde por esta garantia estendida. Esta garantia é de responsabilidade da empresa que contrata o seguro.

SERVIÇOS OU REPAROS

Serviço quando necessário, deve ser executado por uma Assistência Técnica Autorizada **BLACK+DECKER**.

A **BLACK+DECKER** possui uma das maiores redes de serviços do país, com técnicos treinados para manter e reparar toda a linha de produtos **BLACK+DECKER**.

Ligue **0800 7034644** ou consulte nosso site: www.blackedecker.com.br, para saber qual é a assistência mais próxima da sua localidade.

PROTEÇÃO DO MEIO AMBIENTE - COLETA SELETIVA



Produtos marcados com este símbolo não devem ser descartados com o lixo doméstico normal.



Estes produtos contêm materiais que podem ser recuperados ou reciclados, reduzindo a demanda por matérias-primas. Recicle os produtos elétricos de acordo com as legislações locais.

Importado por:

Black & Decker do Brasil Ltda.

ROD. BR 050 s/n KM 167 L. 05, Parte Q. 1
Bairro Distrito Industrial II - CEP 38064-750
Uberaba-MG

Inscrição sob o nº do CNPJ: 53.296.273/0001-91
I.E.: 701.948.711.00-98

Fabricado na China

Conheça toda
a linha de produtos
da **BLACK+DECKER.**

Visite nosso site:



www.blackedecker.com.br
0800 703 46 44