

AOC

Manual do Usuário do Monitor LCD

22B1H Luz de fundo em LED



Segurança.....	3
Convenções Nacionais	3
Potência	4
Instalação	5
Limpeza	6
Outro	7
Configuração	8
Conteúdo da Caixa	8
Configuração da Base	9
Ajuste do ângulo de visão.....	10
Conectando o Monitor	11
Ajuste	12
Teclas de atalho.....	12
OSD Setting (Configuração OSD).....	14
Luminance (Luminância)	15
Image Setup (Configuração de Imagem)	16
Color Setup (Configuração de cor).....	17
Picture Boost (Aumento de Imagem).....	18
OSD Setup (Configuração OSD).....	19
Extra.....	20
Exit (Sair)	21
Indicador de LED.....	21
Driver	22
i-Menu	22
e-Saver	23
Screen+	24
Resolução de problemas	25
Especificação	27
Especificação Geral	27
Modos de exibição predefinidos.....	27
Atribuições dos Pinos	29
Plug and Play.....	30

Segurança

Convenções Nacionais

As subseções a seguir descrevem as convenções usadas neste documento.

Notas, Precauções e Alertas

Ao longo deste guia, os blocos de texto podem ser acompanhados por um ícone e impressos em negrito ou em itálico. Estes blocos são notas, precauções e alertas, e são usados como a seguir:



NOTA: Uma NOTA indica informações importantes que o ajudam a usar melhor seu sistema de computador.





CUIDADO: Um CUIDADO indica risco de dano ao hardware ou perda de dados, e o informa sobre como evitar o problema.





AVISO: Um ALERTA indica um potencial para ferimento corporal e te informa como evitar o problema. Alguns alertas podem aparecer em formatos alternados e podem estar desacompanhados de um ícone. Em tais casos, a apresentação específica do alerta é imposta pela autoridade reguladora.

Potência

 O monitor deve ser operado somente com o tipo de alimentação indicado na etiqueta. Se não tiver certeza do tipo de alimentação da sua casa, consulte seu revendedor ou companhia de eletricidade local.

 Desligue o aparelho durante uma tempestade com raios ou quando ele não será usado por longos períodos de tempo. Isso protegerá o monitor de danos devido a picos de energia.

 Não sobrecarregue as réguas de energia e cabos de extensão. A sobrecarga pode resultar em incêndio ou choque elétrico.

 Para garantir a operação satisfatória, use o monitor apenas com computadores listados pela UL, que possuam receptáculos apropriadamente configurados entre 100 - 240V ~, Min. 5A

 A tomada deve ser instalada perto do equipamento e ser facilmente acessível.

 Para uso apenas com o adaptador ligado
Manufacturers: TPV ELECTRONICS (FUJIAN) CO.,LTD.
Model: ADPC1925EX (19VDC,1,31A)

Instalação

! Não coloque este o monitor sobre carrinhos, suportes, tripés, estantes ou mesas instáveis. Se o monitor cair, pode ferir uma pessoa e causar sérios danos a este produto. Use apenas com um carrinho, apoio, tripé, presilha ou mesa recomendada pelo fabricante, ou vendidos com este produto. Siga as instruções do fabricante ao instalar o produto e use acessórios de montagem recomendado pelo fabricante. Quando colocado num carrinho, o produto deve ser deslocado com cuidado.

! Nunca empurre qualquer objeto para dentro da fenda do gabinete. Isso pode danificar as peças do circuito causando incêndio ou choque elétrico. Nunca derrube líquidos no monitor.

! Não coloque a parte frontal do produto no chão.

! Deixar algum espaço ao redor do monitor como mostrado abaixo. Caso contrário, a circulação de ar pode ser insuficiente, portanto, o superaquecimento pode causar um incêndio ou danos ao monitor.

Veja abaixo as áreas de ventilação recomendadas ao redor do monitor quando o monitor está instalado na parede ou no suporte:

Instalado na parede

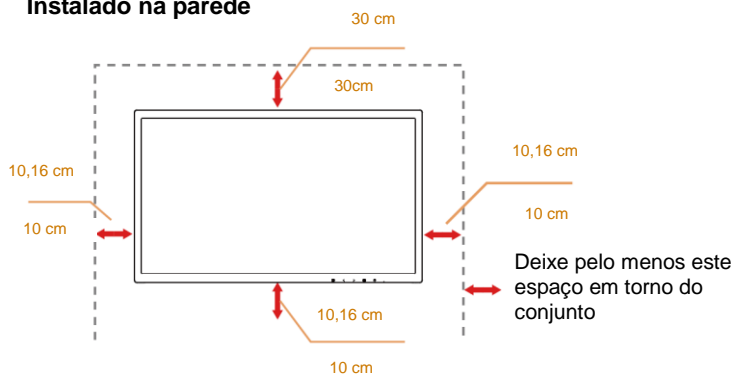

Instalado com suporte

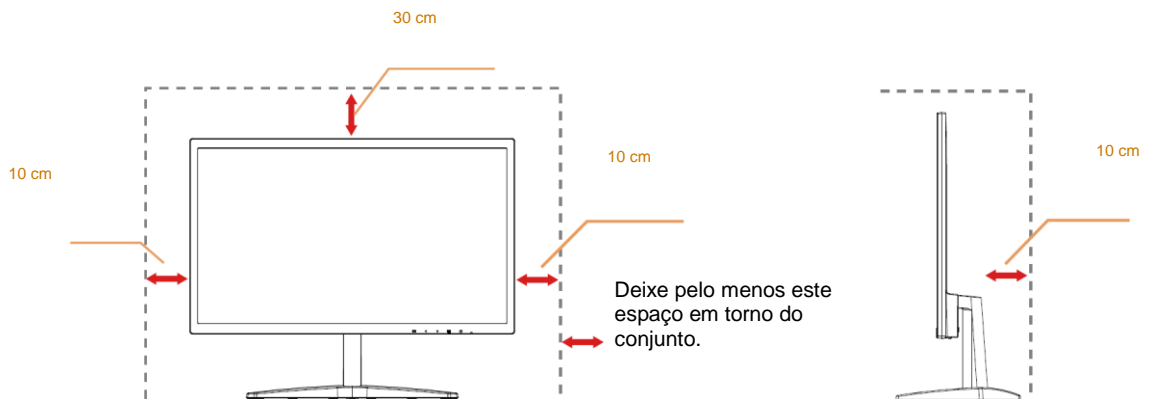

Limpeza

! Limpar o gabinete regularmente com um pano. Você pode usar detergente suave para limpar a mancha, em vez de detergente forte, que vai cauterizar o gabinete do produto.

! Durante a limpeza, certifique-se que nenhum detergente vaza dentro do produto. O pano de limpeza não deve ser muito áspero já que vai arranhar a superfície da tela.

! Por favor, desconecte o cabo de alimentação antes de limpar o produto.





Outro

 Se o produto estiver emitindo um som, cheiro ou fumaça estranhos, desligue da tomada **IMEDIATAMENTE** e contate um Centro de Assistência.

 Certifique-se que as aberturas de ventilação não estão bloqueadas por uma mesa ou cortina.

 Não envolva o monitor LCD em grandes vibrações ou em alto impacto durante a operação.

 Não bata o monitor nem o deixe cair durante o funcionamento ou transporte.

 Para monitores com painéis frontais brilhantes o usuário deve considerar a colocação do monitor uma vez que o painel frontal pode causar reflexos incômodos da luz ambiente e superfícies brilhantes.

Configuração

Conteúdo da Caixa

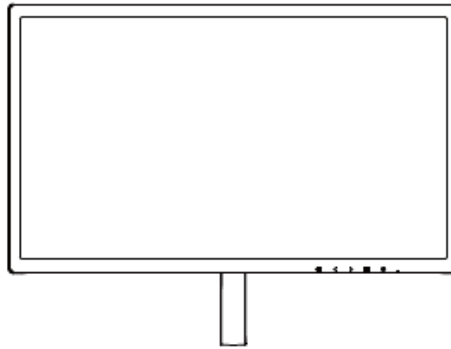

Monitor

*

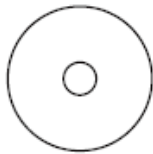

Manual do CD

*



Cartão de garantia



Base



Adaptador



Cabo de Alimentação

*



Cabo Analógico

*



HDMI

* Nem todos os cabos de sinal (Analógico, HDMI) Manual do CD serão fornecidos para todos os países e regiões. Por favor, consulte o agente local ou sucursal da AOC para confirmação.

Configuração da Base

Por favor, configure ou remova a base seguindo os passos abaixo.

Por favor coloque o monitor em uma superfície macia e plana para evitar arranhões.

Configuração:

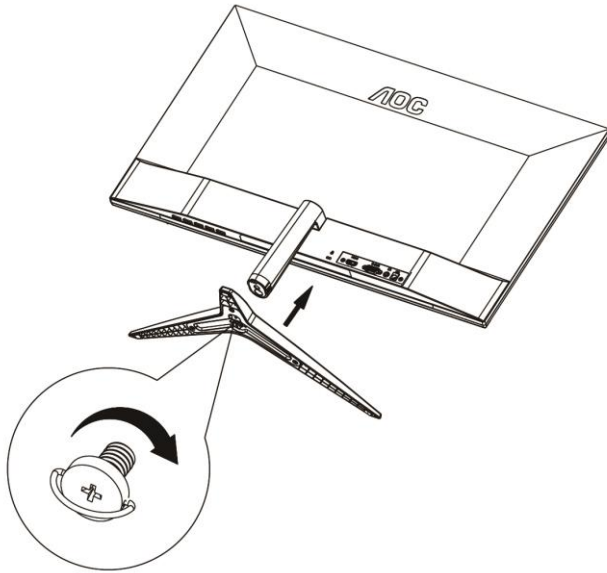

Remover:

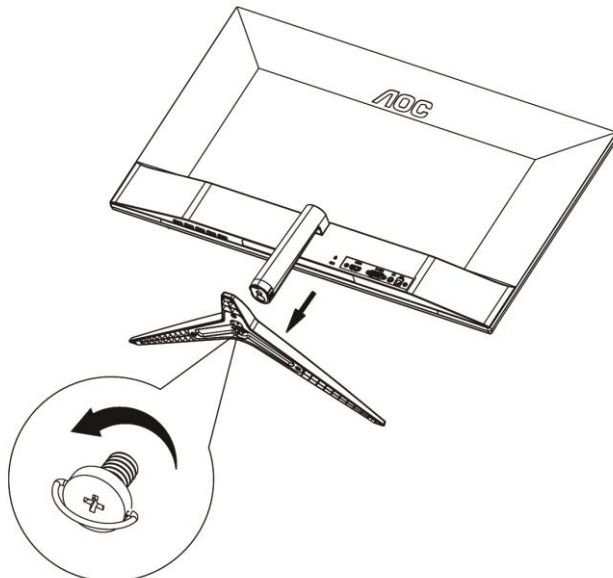

Ajuste do ângulo de visão

Para melhor visualização, recomenda-se a olhar para a face total do monitor, e depois ajustar o ângulo do monitor conforme sua preferência.

Segure o suporte para que você não derrube o monitor quando muda o ângulo do monitor.

Você é capaz de ajustar o ângulo do monitor de -5° a 23° .

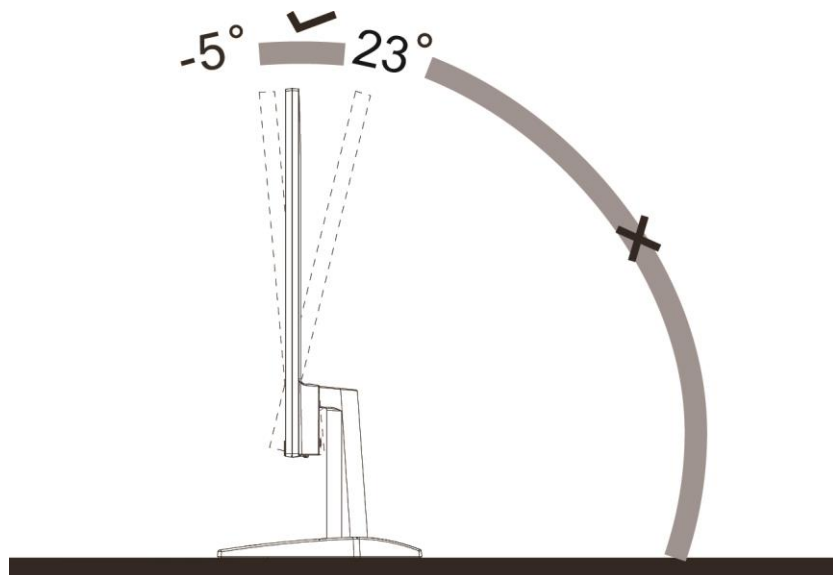

NOTA:

Não ajuste o ângulo de visão mais de 23 graus para evitar danos.

Conectando o Monitor

Conexões dos cabos na parte de trás do monitor e do computador:

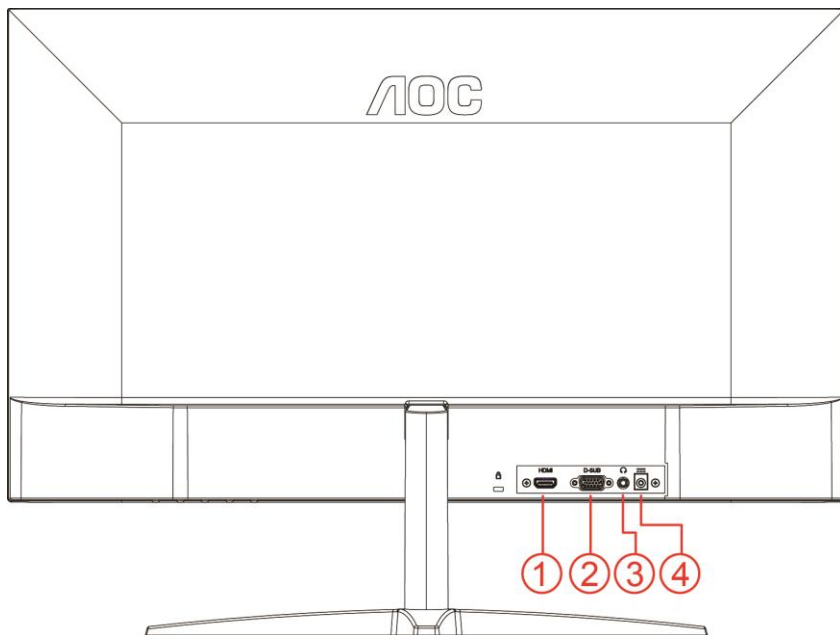

- 1 HDMI
- 2 Analógico (cabo VGA 15-Pinos D-Sub)
- 3 Saída de Fone de ouvido
- 4 Potência

Para proteger o equipamento, desligue sempre o PC e o monitor LCD antes de conectar.

- 1 Conecte o cabo de alimentação à porta DC na parte de trás do monitor.
- 2 Conecte uma extremidade do cabo D-Sub de 15 pinos para a parte de trás do monitor e ligue a outra extremidade à porta D-Sub do computador.
- 3 Opcional - (Requer uma placa de vídeo com porta HDMI) - Conecte uma extremidade do cabo HDMI à parte de trás do monitor e conecte a outra extremidade à porta HDMI de computador.
- 4 Ligue o monitor e computador.

Se o seu monitor exibir uma imagem, a instalação está completa. Se ele não apresentar uma imagem, consulte Solução de problemas.

Ajuste

Teclas de atalho

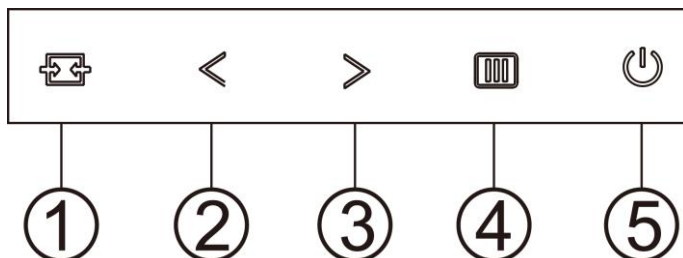

1	Fonte/Auto/Sair
2	Visão Clara/ <
3	Proporção da imagem/Volume/ >
4	Menu/Enter
5	Potência

Menu/Enter

Pressione para exibir o OSD ou confirmar a seleção.

Potência

Pressione o botão Liga para ligar/desligar o monitor.

Proporção da imagem/Volume/ >

Quando não há nenhum OSD, pressione o botão de Volume para ativar a barra de ajuste de volume, Pressione < ou > para ajustar o volume (Apenas para os modelos com altofalantes).

Quando não usar um OSD pressione > repetidamente para alterar 4:3 ou a relação da imagem ampla. (Se o tamanho da tela do produto for 4:3 ou a resolução do sinal de entrada estiver no formato amplo a tecla rápida é desativada para ajustar-se).

Tecla de atalho Automático / Sair / Fonte

Se não há OSD, pressione o botão Automático/Fonte continuamente por cerca de 2 segundos para realizar a configuração automática. Quando o OSD está fechado, pressionar o botão Fonte será a função da tecla de atalho Fonte. Pressione o botão Fonte continuamente para selecionar a fonte de entrada exibida na barra de mensagem, pressione o botão Menu/Entrar para alterar para a fonte selecionada.

Clear Vision (Visão Clara)

1. Quando não há OSD, pressione o botão “<” para ativar Clear Vision (Visão Clara).
2. Use os botões “<” ou “>” para selecionar entre configurações fraca, média, forte ou desligada. A configuração padrão é sempre "off" (desligado).

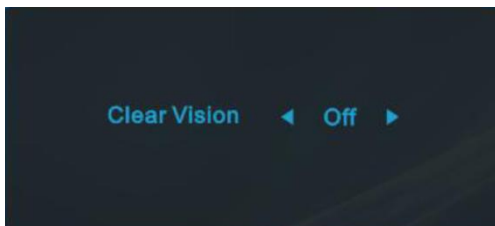

3. Pressione e mantenha pressionado botão “<” por 5 segundos para ativar a Demonstração de Visão Clara, e uma mensagem de "Clear Vision Demo: on" (Demonstração de Visão Clara: Ligada) será exibida na tela por 5 segundos. Pressione Menu ou botão Sair, a mensagem desaparecerá. Pressione e mantenha pressionado botão “<” por 5 segundos novamente, Demonstração de Visão Clara será desligada.

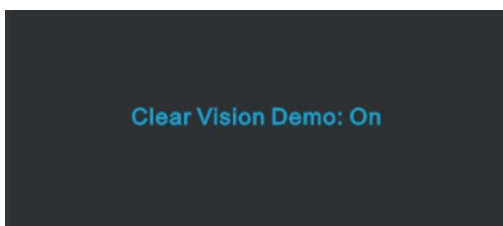





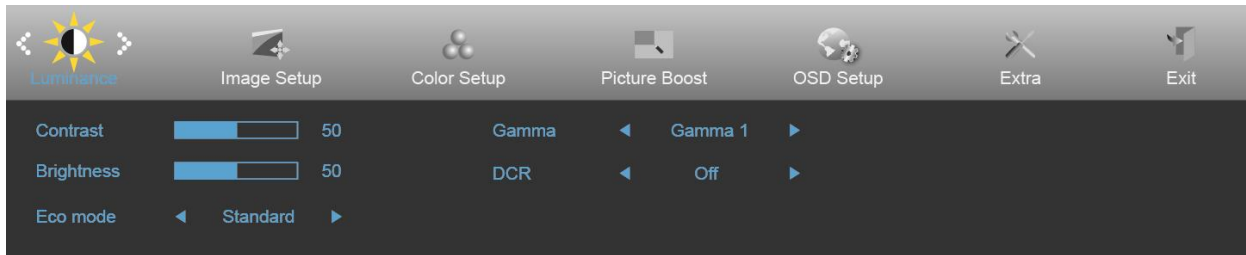

A função Visão Clara fornece a melhor experiência de visualização, convertendo imagem de baixa resolução e imagens desfocadas em imagens claras e vívidas.

Clear Vision	Desligado	Adjust the Clear Vision
	Fraca	
	Média	
	Forte	
Clear Vision Demo	Ligado/ Desligado	Desativa ou ativa o modo Demonstração

OSD Setting (Configuração OSD)

Instruções básicas e simples sobre as teclas de controle.





1. Pressione o  **botão MENU** para ativar a janela OSD.
2. Pressione **<** ou **>** para navegar pelas funções. Uma vez que a função desejada estiver destacada, pressione o **botão MENU** para a ativar. Se há um sub-menu, pressione **<** ou **>** para navegar pelas funções do sub-menu.
3. Pressione **<** ou **>** para alterar as configurações da função selecionada. Pressione  **AUTO** para sair. Se você quiser ajustar qualquer outra função, repita os passos 2-3.
4. Função de Bloqueio de OSD: Para bloquear o OSD, pressione e segure o  **botão MENU** enquanto o monitor está desligado e, em seguida, pressione o  **botão de energia** para ligar o monitor. Para desbloquear o OSD, pressione e segure o  **botão MENU** enquanto o monitor está desligado e, em seguida, pressione o  **botão de energia** para ligar o monitor.

Observações:

1. Se o produto tem apenas uma entrada de sinal, o item de "Seleção de Entrada" está desativado.
2. Se o tamanho da tela do produto é 4:3 ou a resolução do sinal de entrada é a resolução nativa, o item "Proporção da imagem" está desativado.
3. Uma das funções de visão Clara, DCR, Aumento de cor, e Aumento de imagem está ativada; as outras três funções são desligadas consequentemente.

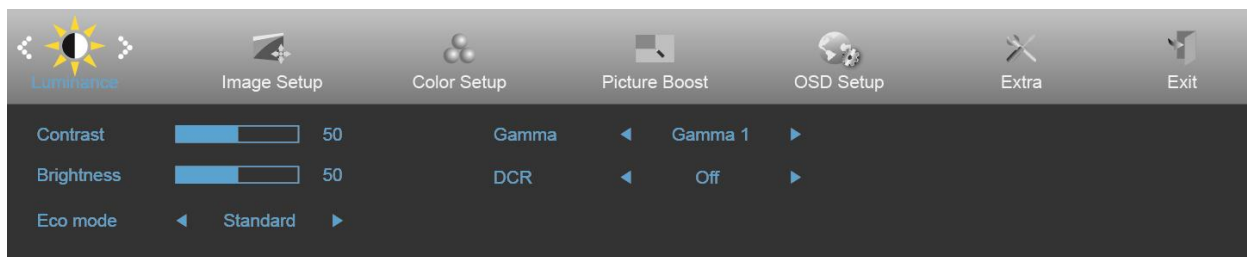
Luminance (Luminância)



1. Pressione **MENU** para exibir o menu.
2. Pressione **< ou >** para selecionar  (Luminance) (Iluminação), e pressione **MENU** para entrar.
3. Pressione **< ou >** para selecionar submenu.
4. Pressione **< ou >** para ajustar.
5. Pressione **AUTO** para sair.









	Contrast (Contraste)	0-100		Contraste do Registro digital.
	Brightness (Brilho)	0-100		Ajuste da Luz de fundo
	Eco mode (Modo eco)	Standard (Padrão)	<input checked="" type="checkbox"/>	Modo Padrão
		Text (Texto)		Modo de Texto
		Internet		Modo de Internet
		Game (Jogo)		Modo de Jogo
		Movie (Filme)		Modo de Filme
		Sports (Esportes)		Modo de Esportes
	Gamma (Gama)	Gamma 1		Ajuste de Gamma 1
		Gamma 2		Ajuste de Gamma 2
		Gamma 3		Ajuste de Gamma 3
	DCR	Off (Desligar)		Desativar taxa de contraste dinâmico
		On (Ligado)		Ativar taxa de contraste dinâmico

Image Setup (Configuração de Imagem)



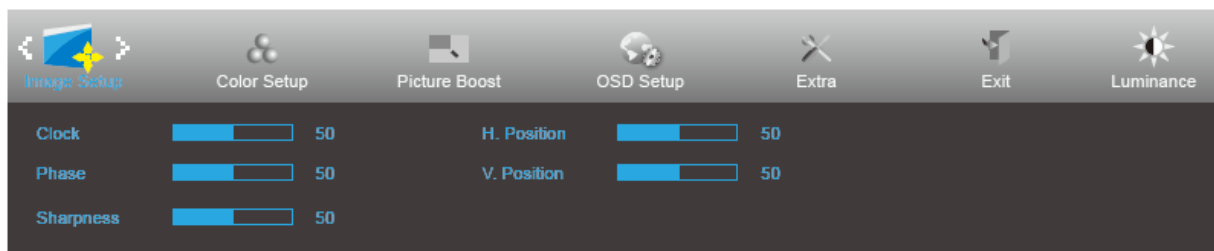

1. Pressione **MENU** para exibir o menu.
2. Pressione **<** ou **>** para selecionar  (Image Setup) (Ajuste de Imagem), e pressione **MENU** para entrar.
3. Pressione **<** ou **>** para selecionar submenu.
4. Pressione **<** ou **>** para ajustar.
5. Pressione **AUTO** para sair.

	Clock (Relógio)	0-100	Ajustar Relógio da imagem para reduzir ruído de linhas verticais.
	Phase (Fase)	0-100	Ajustar Fase da imagem para reduzir ruído de linhas horizontais.
	Sharpness (Nitidez)	0-100	Ajustar a nitidez da imagem.
	H. Position (Posição H.)	0-100	Ajustar posição horizontal da imagem.
	V. Position (Posição V.)	0-100	Ajustar posição vertical da imagem.

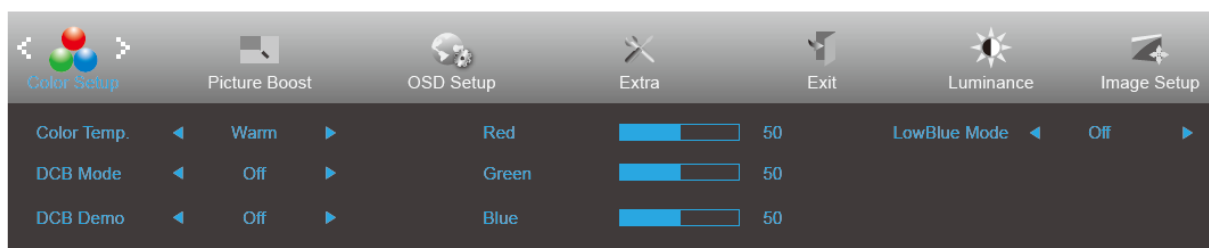
Color Setup (Configuração de cor)





1. Pressione **MENU** para exibir o menu.
2. Pressione < ou > para selecionar  (Color Setup) (Ajuste de Cor), e pressione **MENU** para entrar.
3. Pressione < ou > para selecionar submenu.
4. Pressione < ou > para ajustar.
5. Pressione **AUTO** para sair.

	Color Temp. (Temperatura de cor)	Warm (Quente)		Lembrar temperatura de cor quente do EEPROM.
		Normal		Lembrar temperatura de cor normal do EEPROM.
		Cool (Frio)		Lembrar temperatura de cor fria do EEPROM.
		sRGB		Lembrar temperatura de cor sRGB do EEPROM.
		User (Usuário)		Lembrar Temperatura de Cor do Usuário do EEPROM.
	DCB Mode (Modo DCB)	Full Enhance (Melhorar total)	ON (LIGADO)/ OFF (DESLIGADO)	Desativar ou Ativar modo Melhora total
		Nature Skin (Pele natural)	ON (LIGADO)/ OFF (DESLIGADO)	Desativar ou Ativar o modo de Pele natural
		Green Field (Campo Verde)	ON (LIGADO)/ OFF (DESLIGADO)	Desativar ou Ativar modo de Campo Verde
		Sky-blue (Céu azul)	ON (LIGADO)/ OFF (DESLIGADO)	Desativar ou Ativar modo de Céu azul
		AutoDetect (AutoDetecção)	ON (LIGADO)/ OFF (DESLIGADO)	Desativar ou Ativar modo AutoDetecção
	DCB Demo		ON (LIGADO)/ OFF (DESLIGADO)	Desativar ou Ativar Demonstração
	Red (Vermelho)		0-100	Ganho de Vermelho do Registro digital.
	Green (Verde)		0-100	Ganho de Verde do Registro digital.
	Blue (Azul)		0-100	Ganho de Azul do Registro digital.
	LowBlue Mode (Modo de LowBlue)	Weak (Fraco)	Diminua a onda de luz azul, controlando a temperatura de cor	
		Medium (Médio)		
		Strong (Forte)		
		Off (Desligar)		

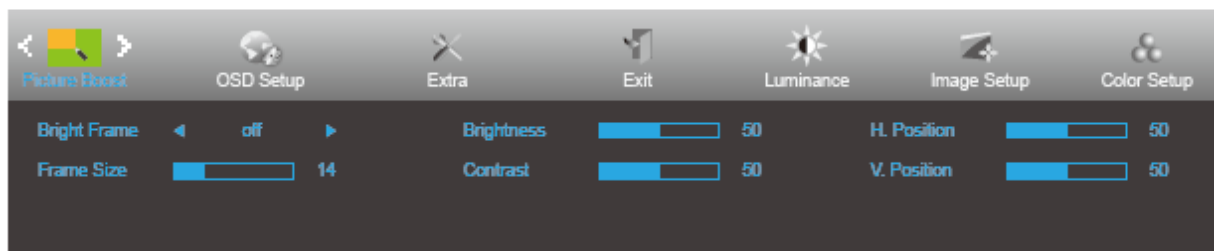
Picture Boost (Aumento de Imagem)



1. Pressione **MENU** para exibir o menu.
2. Pressione **<** ou **>** para selecionar  (Picture Boost) (Aumento de Imagem), e pressione **MENU** para entrar.
3. Pressione **<** ou **>** para selecionar submenu.
4. Pressione **<** ou **>** para ajustar.
5. Pressione **AUTO** para sair.

	Bright Frame (Quadro Brilhante)	ON (LIGADO)/ OFF (DESLIGADO)	Habilitar/Desabilitar a Moldura Brilhante
	Frame Size (Tamanho do Quadro)	14-100	Ajuste do Tamanho da Moldura
	Brightness (Brilho)	0-100	Ajuste do Brilho para Área Aprimorada
	Contrast (Contraste)	0-100	Ajuste do Contraste para Área Aprimorada
	H. Position (Posição H.)	0-100	Ajuste da posição horizontal da Moldura.
	V. Position (Posição V.)	0-100	Ajuste da posição vertical da Moldura.

Nota :

Ajustar o brilho, contraste e posição do Quadro brilhante para melhor visualização.

OSD Setup (Configuração OSD)

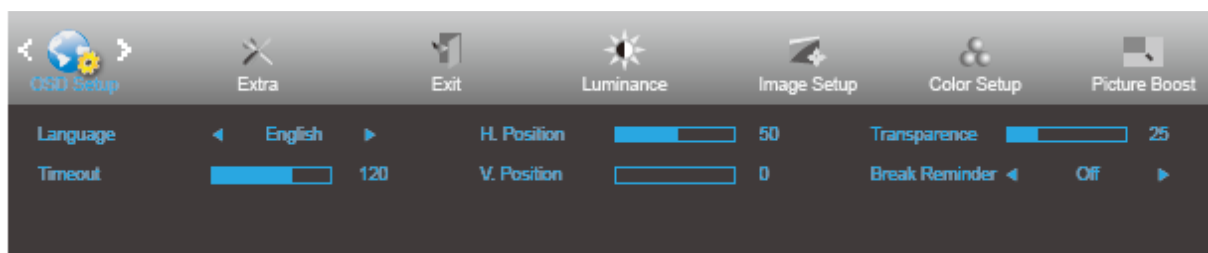



1. Pressione **MENU** para exibir o menu.
2. Pressione < ou > para selecionar  (OSD Setup) (Ajuste OSD), e pressione **MENU** para entrar.
3. Pressione < ou > para selecionar submenu.
4. Pressione < ou > para ajustar.
5. Pressione **AUTO** para sair.

	Language (Idioma)		Selecionar o idioma do OSD
	Timeout (Tempo limite)	5-120	Ajuste o tempo limite de OSD.
	V. Position (Posição V.)	0-100	Ajuste a posição vertical de OSD.
	Transparence (Transparência)	0-100	Ajuste o OSD
	H. Position (Posição H.)	0-100	Ajusta a posição horizontal do menu OSD
	Break Reminder (Lembrete de Pausa)	ligado ou desligado	Parar lembrete se o usuário trabalhar continuamente por mais de 1 hora

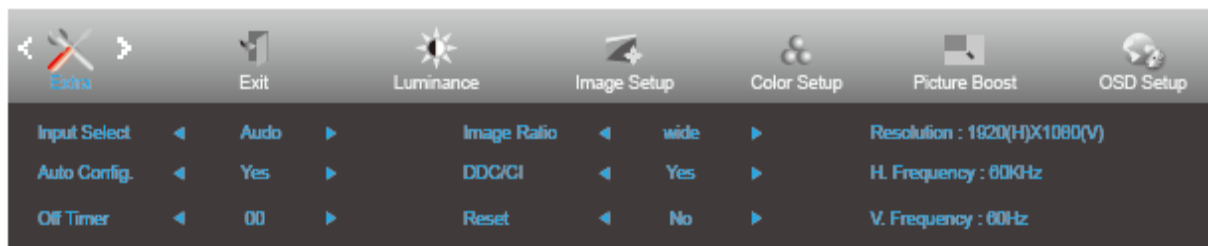
Extra



1. Pressione **MENU** para exibir o menu.
2. Pressione < ou > para selecionar  (Extra), e pressione **MENU** para entrar.
3. Pressione < ou > para selecionar submenu.
4. Pressione < ou > para ajustar.
5. Pressione **AUTO** para sair.

	Input Select (Seleção de Entrada)	Auto (Automático)	Detecção Automática do sinal de entrada
		D-SUB	Selecionar a fonte de sinal D-SUB como entrada
		HDMI	Selecionar a fonte de sinal HDMI como entrada
	Auto Config. (Configuração Automática)	Yes (Sim)/No (Não)	Ajuste automático da imagem como padrão.
	Off Timer (Temporizador)	0-24 horas	Selecionar hora para desligar DC.
	Image Ratio (Proporção da imagem)	wide ou 4:3	Selecione o formato wide ou 4:3 para exibição
	DDC/CI	Yes (Sim)/No (Não)	Ligar ou desligar o Suporte DDC/CI.
	Reset (Reiniciar)	Yes (Sim)/ ENERGY STAR® No (Não)	Reiniciar o menu para o padrão (ENERGY STAR® disponível para modelos seletivos.)

Exit (Sair)

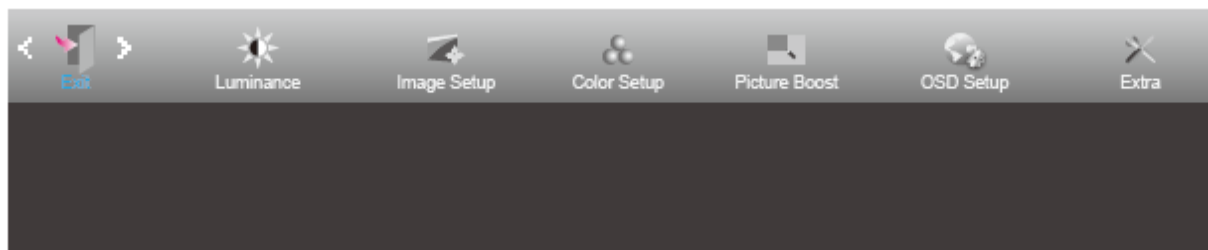

1. Pressione **MENU** para exibir o menu.
2. Pressione **< ou >** para selecionar  (Exit) (Sair), e pressione **MENU** para entrar.
3. Pressione **AUTO** para sair.

	Sair		Sair do menu de OSD
---	------	--	---------------------

Indicador de LED

Status	Cor do LED
Modo Energia total	Piscando em branco
Economia de Energia	Laranja

Driver

i-Menu



Bem-vindo ao software "i-Menu" da AOC. O i-Menu facilita a ajustar a sua configuração de tela do monitor utilizando menus na tela, em vez de o botão OSD no monitor. Para concluir a instalação, siga o guia de instalação.



e-Saver



Bem-vindo a usar o software de gerenciamento de energia de monitor da AOC e-Saver! O e-Saver da AOC possui funções inteligentes para desligamento de seus monitores, permite que o monitor desligue oportunamente quando a unidade de PC está em qualquer estado (On (ligado), Off (desligado), Sleep (em suspensão) ou Screen Saver (proteção de tela)), o tempo de desligamento real depende de suas preferências (veja exemplo abaixo).

Por favor, clique em "driver/e-Saver/setup.exe" para iniciar a instalação do software de e-Saver, siga o assistente de instalação para concluir a instalação do software.

Em cada um dos quatro status de PC, você pode escolher o tempo desejado (em minutos) no menu suspenso para desligar o monitor automaticamente. O exemplo a seguir ilustra:

- 1) O monitor nunca será desligado quando o PC está ligado.
- 2) O monitor desligará automaticamente 5 minutos após o PC ser desligado.
- 3) O monitor irá desligar automaticamente após 10 minutos do PC entrar em modo repouso/stand-by.
- 4) O monitor desligará automaticamente 20 minutos após o protetor de tela ser exibido.

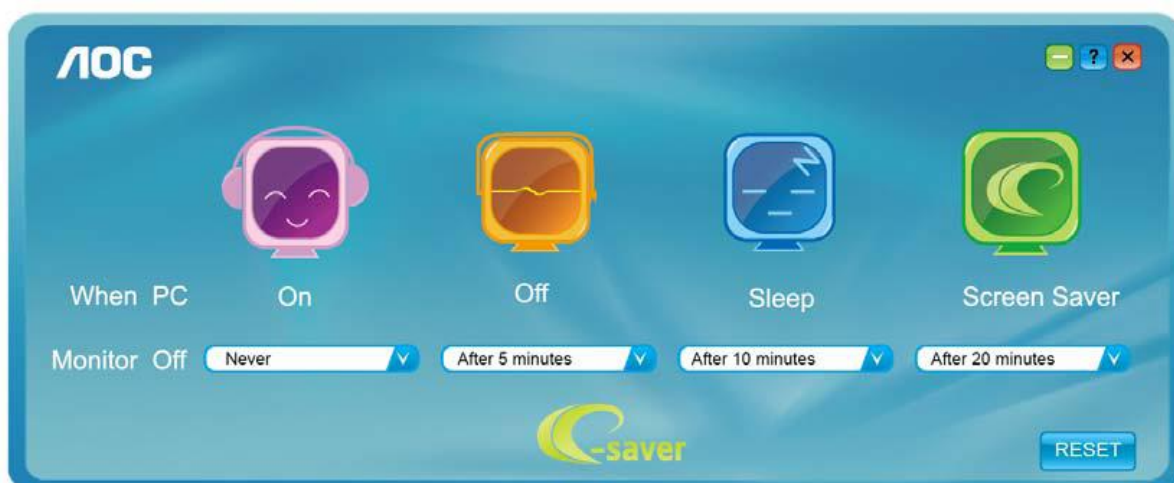

Você pode clicar em "RESET" (Reiniciar) para definir o e-Saver para suas configurações padrão como abaixo.

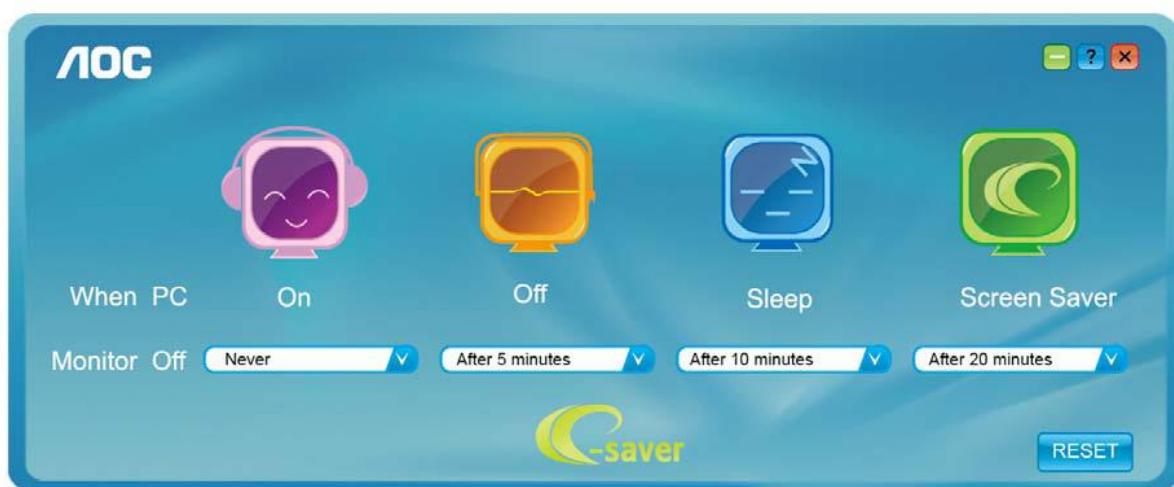

Screen⁺



Bem-vindo ao software "Screen+" da AOC. O software Screen+ é uma ferramenta de divisão de tela de desktop, que divide a área de trabalho em diferentes painéis, e cada painel exibe uma janela diferente. Você só precisa arrastar a janela para um painel correspondente quando você quiser acessá-lo. Ele suporta a exibição de vários monitores para tornar a tarefa mais fácil. Por favor, siga o software de instalação para instalá-lo.

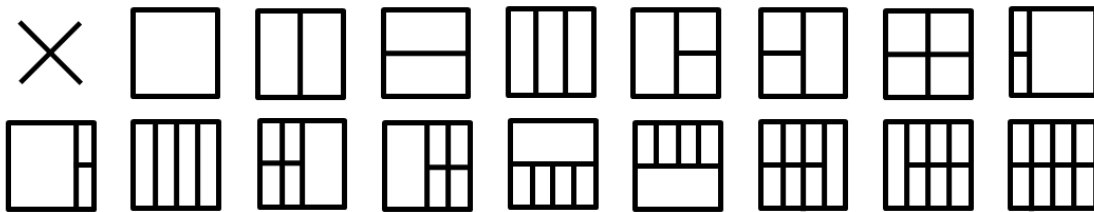

Resolução de problemas

Problema e Pergunta	Possível solução
LED de energia não está aceso	Verifique se o botão de energia está ligado e o cabo de energia está devidamente conectado a uma tomada elétrica aterrada e ao monitor.
Não há imagens na tela	<ul style="list-style-type: none">● O cabo de energia está corretamente ligado? Verifique a conexão do cabo de energia e o fornecimento de energia.● O cabo está conectado corretamente? (Ligado utilizando o cabo D-sub) Verifique a conexão do cabo DB-15. (Ligado utilizando o cabo DVI) Verifique a conexão do cabo DVI. * A entrada DVI não está disponível em todos os modelos.● Se a energia estiver ligada, reinicie o computador para ver a tela inicial (a tela de início de sessão), que pode ser vista. Se a tela inicial (a tela de início de sessão) aparecer, inicie o computador no modo aplicável (modo de segurança para o Windows 7/8/10) e altere a frequência da placa de vídeo. (Consulte a configuração de resolução ideal) Se a tela inicial (a tela de início de sessão) não aparecer, contate o Centro de Assistência ou o seu representante.● Consegue ver "Entrada não suportada" na tela? Você pode ver esta mensagem quando o sinal da placa gráfica excede a frequência e resolução máximas que o monitor suporta corretamente. Ajuste a frequência e a resolução máxima que o monitor suporta corretamente.● Verifique se os drivers AOC do monitor estão instalados.
A imagem está distorcida e tem problema de fantasmas e sombreamento	Ajuste os controles de contraste e brilho. Pressione para ajustar automaticamente. Certifique-se de que você não está usando um cabo de extensão ou um comutador. Recomendamos ligar o monitor diretamente no conector de saída da placa de vídeo na parte de trás.
A imagem pula, pisca ou tem padrão de onda	Mova dispositivos elétricos que podem causar interferência elétrica o mais longe possível do monitor. Use o máximo de taxa de atualização que seu monitor é capaz na resolução que você está usando.

<p>Monitor não sai do modo Ativo desligado"</p>	<p>O interruptor de energia do computador deve estar na posição Ligado. A placa de vídeo do computador deve estar devidamente encaixada em seu slot. Verifique se o cabo de vídeo do monitor está conectado corretamente ao computador. Verifique o cabo de vídeo do monitor e certifique-se de que nenhum pino está dobrado. Verifique se o seu computador está operacional pressionando o CAPS LOCK no teclado enquanto observa o LED de CAPS LOCK. O LED deve acender ou apagar depois de pressionar a tecla CAPS LOCK.</p>
<p>Falta uma das cores primárias (vermelho, verde, ou azul)</p>	<p>Verifique o cabo de vídeo do monitor e certifique-se de que nenhum pino está danificado. Verifique se o cabo de vídeo do monitor está conectado corretamente ao computador.</p>
<p>A imagem da tela não está devidamente centrada ou redimensionada</p>	<p>Ajuste Posição H e Posição V ou pressione a tecla de atalho (AUTO).</p>
<p>A imagem tem defeitos de cores (o branco não parece branco)</p>	<p>Ajuste a cor RGB ou selecione a temperatura de cor desejada.</p>
<p>Distúrbios horizontais ou verticais na tela</p>	<p>Use o modo desligar do Windows 7/8/10 para ajustar o CLOCK e a FASE. Pressione para ajustar automaticamente.</p>
<p>Regulamento e Serviço</p>	<p>Consulte as Informações sobre regulamentos e serviços no manual do CD ou em www.aoc.com (para encontrar o modelo que você compra no seu país e para obter informações sobre regulamentos e serviços na página Suporte.)</p>

Especificação

Especificação Geral

Painel	Nome de modelo	22B1H	
	Sistema de acionamento	LCD TFT colorido	
	Tamanho da imagem visível	21,5inch, 54,7 cm diagonal	
	Espaçamento de pixel	0,24825 (H)mm x 0,24825 (V)mm	
	Vídeo	Interface analógica R, G, B e interface HDMI	
	Sinc. separada	H/V TTL	
	Visor colorido	16,7M de cores	
Outros	Alcance de varredura horizontal	30~83KHz	
	Tamanho de varredura horizontal (Máximo)	476,64 mm	
	Alcance de varredura vertical	50Hz ~ 76Hz	
	Tamanho de varredura vertical (Máximo)	268,11 mm	
	Melhor resolução predefinida	1920×1080@60Hz	
	Plug & Play	VESA DDC2B/CI	
	Conector de entrada	D-Sub 15 pin/HDMI	
	Fonte de Energia	19Vdc, 1,31A	
	Consumo de energia	Típico(Brilho = 90,defina Contraste = 50)	17W
	(Brilho = 100,defina Contraste = 100)	≤19W	
	economia de energia	≤0,5W	
Características físicas	Tipo de conector	D-Sub, HDMI, Earphone out	
	Tipo do cabo de sinal	Removível	
Ambiental	Temperatura:	Operacional	0° a 40°C
		Não operacional	-25° a 55°C
	Umidade :	Operacional	10% a 85% (não-condensação)
		Não operacional	5% a 93% (não-condensação)
	Altitude:	Operacional	0~ 5000m (0~ 16404 pés)
		Não operacional	0~ 12192m (0~ 40000 pés)

Modos de exibição predefinidos

Standard (Padrão)	Resolução	Frequência H (kHz)	Frequência V (Hz)
VGA	640x480@60Hz	31.469	59.94
	640x480@72Hz	37.861	72.809
	640x480@75Hz	37.5	75
MAC MODES VGA	640x480@67Hz	35	66.667
IBM MODE	720x400@70Hz	31.469	70.087
SVGA	800x600@56Hz	35.156	56.25
	800x600@60Hz	37.879	60.317
	800x600@72Hz	48.077	72.188
	800x600@75Hz	46.875	75
MAC MIDE SVGA	835 x 624@75Hz	49.725	74.5
XGA	1024x768@60Hz	48.363	60.004
	1024x768@70Hz	56.476	70.069
	1024x768@75Hz	60.023	75.029
SXGA	1280x1024@60Hz	63.981	60.02
	1280x1024@75Hz	79.976	75.025
WSXG	1280x720@60HZ	45	60
	1280x960@60HZ	60	60
WXGA+	1440x900@60Hz	55.935	59.876
WSXGA+	1680x1050@60Hz	65.29	59.954
FHD	1920x1080@60Hz	67.5	60

Atribuições dos Pinos

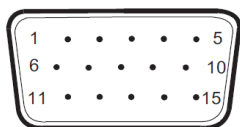

Cabo de sinal de monitor colorido 15 pinos

Pino Nº	Nome do Sinal	Pino Nº	Nome do Sinal
1	Vídeo-Vermelho	9	+5V
2	Vídeo-Verde	10	Aterramento
3	Vídeo-Azul	11	N.C.
4	N.C.	12	DDC-Serial de dados
5	Detectar Cabo	13	H-sync
6	GND-R	14	V-sync
7	GND-G	15	DDC-Serial clock
8	GND-B		



Cabo de sinal de monitor colorido 19 pinos

Pino Nº	Nome do Sinal	Pino Nº	Nome do Sinal
1	TMDS Data 2+	11	TMDS Clock Blindado
2	TMDS Data 2 Blindado	12	TMDS Clock
3	TMDS Data 2	13	CEC
4	TMDS Data 1+	14	Reservado (N.C. no dispositivo)
5	TMDS Data 1 Blindado	15	SCL
6	TMDS Data 1	16	SDA
7	TMDS Data 0+	17	DDC/CEC terra
8	TMDS Data 0 Blindado	18	Energia +5 V
9	TMDS Data 0	19	Deteção de Hot Plug
10	TMDS Clock +		

Plug and Play

Recurso Plug & Play DDC2B

Este monitor está equipado com capacidades VESA DDC2B de acordo com a norma VESA DDC. Ele permite ao monitor informar o sistema anfitrião da sua identidade e, dependendo do nível de DDC usado, comunicar informações adicionais sobre suas capacidades de exibição.

O DDC2B é um canal bidirecional de dados baseado no protocolo I2C. O host pode solicitar informações EDID sobre o canal DDC2B.