

18.736 - PAINEL ARES

TV STORAGE ARES
CENTRO DE ENTRETENIMENTO ARES



Vista Explodida/Detalle de las piezas/Parts Detail

- O suporte para fixar a TV no painel não está incluso neste produto, podendo ser adquirido separadamente em lojas especializadas.
- The TV Wall Mount Bracket for attaching the TV to the panel is not included with this product and can be purchased separately from specialist stores.
- El soporte para fijar el televisor en el panel no está incluido en este producto, pudiendo ser adquirido por separado en tiendas especializadas.

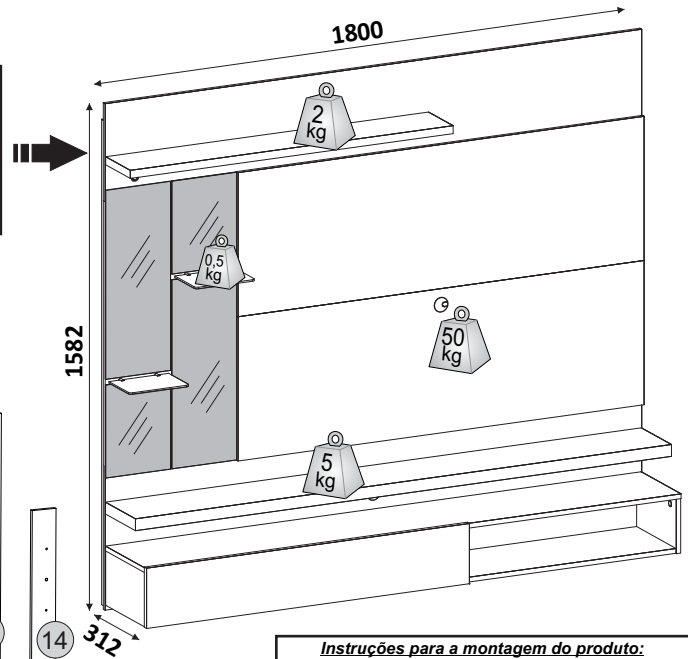
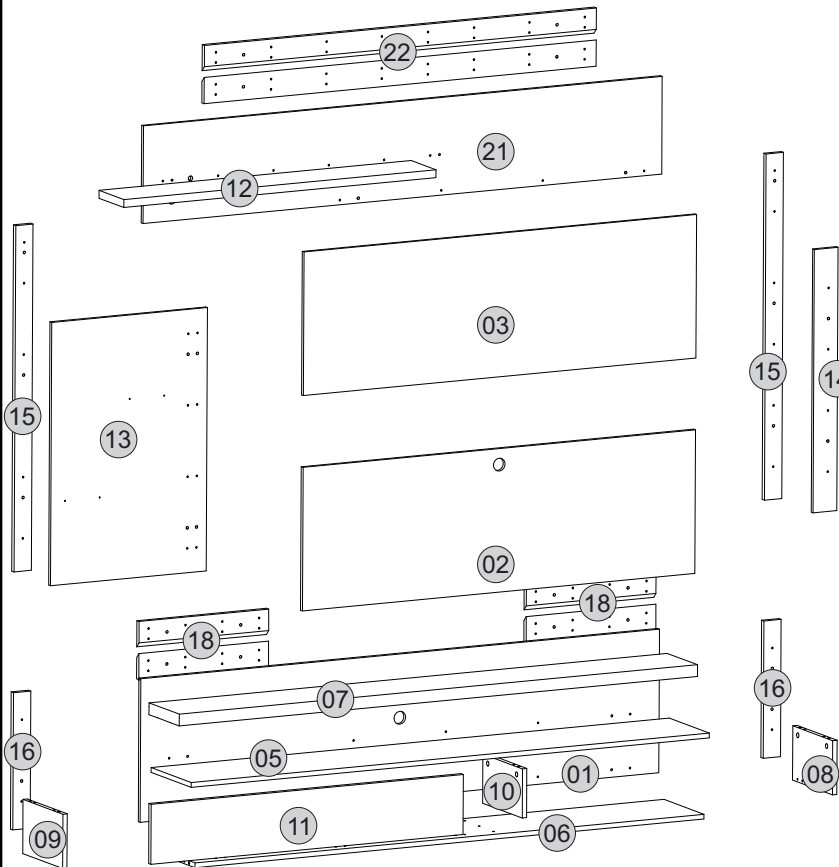

Instruções para a montagem do produto:

- Separe as peças e acessórios de maneira organizada.**
Separate the parts and accessories in an organized way.
Separe las piezas y accesorios de forma organizada.
- Forrar o chão com o papelão das embalagens.**
Cover the floor with the cardboard from the pack.
Cubra el suelo con el papelón de los embalajes.
- É necessário duas pessoas para montar o produto.**
It's necessary two people to assemble the product.
Se requiere dos personas para montar el producto.

Ferramentas necessárias (não fornecidas)



Cuidados para conservação e limpeza do móvel:

- Não molhar o móvel e não expor em lugar úmido.**
Do not moisten the furniture and not to expose in moist places.
No moje el mueble y no ponga en local humedo.
- Não expor o móvel próximo de fontes de calor.**
Do not expose furniture next to heat sources.
No exponga el mueble cerca de fuentes emitan calor.
- Não usar produtos abrasivos.**
Do not use abrasive products.
No utilice productos abrasivos.
- Limpe com flanela limpa e seca.**
For cleaning use a clean and dry cloth.
Limpe con franela limpia e seca.

ENTENDENDO OS CÓDIGOS:

ENTENIDIENDO LOS CÓDIGOS CARIBE EN LAS PIEZAS:
UNDERSTANDING THE CODES STAMPED IN THE PARTS:

0000.000

0000.000

0000.000

0000.000

0000.000

0000.000

0000.000

0000.000

0000.000

LEGENDA DE CORES:

- COLOR SUBTITLE:
LEYENDA DE COLORES:
- 000 - CRU
 - 054 - DEMOLIÇÃO
 - 055 - OFF WHITE
 - 069 - GRIZ
 - 070 - CARVALHO NOBRE
 - 071 - MARROQUIM

- 134 - DEMOLIÇÃO/OFF WHITE
- 188 - CARVALHO N/GRIZ
- 192 - MARROQUIM/OFF W.

ENTENDENDO OS CÓDIGOS CARIMBADO NAS PEÇAS:

ENTENIDIENDO LOS CÓDIGOS CARIBE EN LAS PIEZAS:
UNDERSTANDING THE CODES STAMPED IN THE PARTS:

000000000000

000000000000

000000000000

000000000000

000000000000

000000000000

000000000000

000000000000

000000000000

000000000000

000000000000

000000000000

000000000000

000000000000

000000000000

Nº	PEÇAS	PIECE	PIEZA	CÓDIGO DE PEÇAS	DEMOLIÇÃO OFF WHITE	CARVALHO N. GRIZ	MARROQUIM OFF WHITE	DIMENSÕES(mm) (CxLxE)	Qt
1	Painel inferior	Bottom panel	Panel inferior	19015	054	070	071	1800x450x12	01
2	Painel central inferior	Center panel bottom	Painel central inferior	19016	055	069	055	1362x450x12	01
3	Painel central superior	Central panel upper	Painel central superior	19017	055	069	055	1362x450x12	01
21	Painel superior	Upper panel	Painel superior	19529	054	070	071	1800x306x12	01
5	Base DVD	DVD base	Base DVD	19019	055	069	055	1798x267x15	01
6	Base	Base	Base	19020	134	188	192	1766x265x15	01
7	Tampo TV	TV Base	Base TV	19021	054	070	071	1798x202x37	01
8	Lateral direita	Right side	Lateral derecha	19022	134	188	192	266x170x15	01
9	Lateral esquerda	Left side	Lateral izquierdo	19023	134	188	192	266x170x15	01
10	Divisória	Division	División	19024	054	070	071	264x154x15	01
11	Porta	Door	Puerta	19025	055	069	055	1083x188x15	01
12	Prateleira	Shelf	Estante	19026	054	070	071	1083x165x25	01
13	Painel esquerdo	Left panel	Panel izquierdo	19027	054	070	071	825x540x12	01
14	Apoio traseiro esquerdo	Left back support	Apoio trasero inferior	19028	054	070	071	825x82x12	01
15	Travessa traseira superior	Lock largest upper	Bloqueo trasero superior	19029	054	070	071	1085x60x15	02
16	Travessa traseira inferior	Lower lock	Bloqueo trasero inferior	19030	054	070	071	430x60x15	02
22	Suporte superior painel/parede	Top bracket panel / wall	Soporte superior panel/pared	19530	000	000	000	1360x82x15	02
18	Suporte inferior painel/parede	Lower bracket panel/wall	Soporte inferior panel/pared	19032	000	000	000	450x82x15	04

Atualizado em: 13/04/2020
CDIP-009-18736
Revisão - 04

Ao solicitar assistência, informe o número da peça e código do acessório
When requesting assistance, tell the part number and serial number of accessory
Al solicitar asistencia, informe el número de pieza y número de serie del accesorio



DJ - Indústria e Comércio de Móveis Ltda.

Rua Juriti Vermelha nº 210 a 290 - Pq. Industrial V - Cx. Postal 2068 - CEP 86702-280 - Araçongas - Paraná - Brasil
Fone (55) (0**43) 3172-7777 - E-mail: sac@djmoveis.ind.br Site: www.djmoveis.ind.br



18.736 - PAINEL ARES

TV STORAGE ARES
CENTRO DE ENTRETENIMENTO ARES



PRÉ MONTAGEM / PRE-ASSEMBLY / PRÉ MONTAJE

S 10x	D 20x	C 3x	O 9x	J 3x	Z	Y 1x	R 6x	T 6x
-------	-------	------	------	------	---	------	------	------

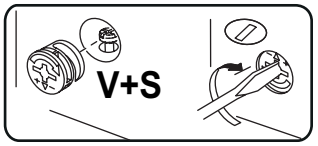
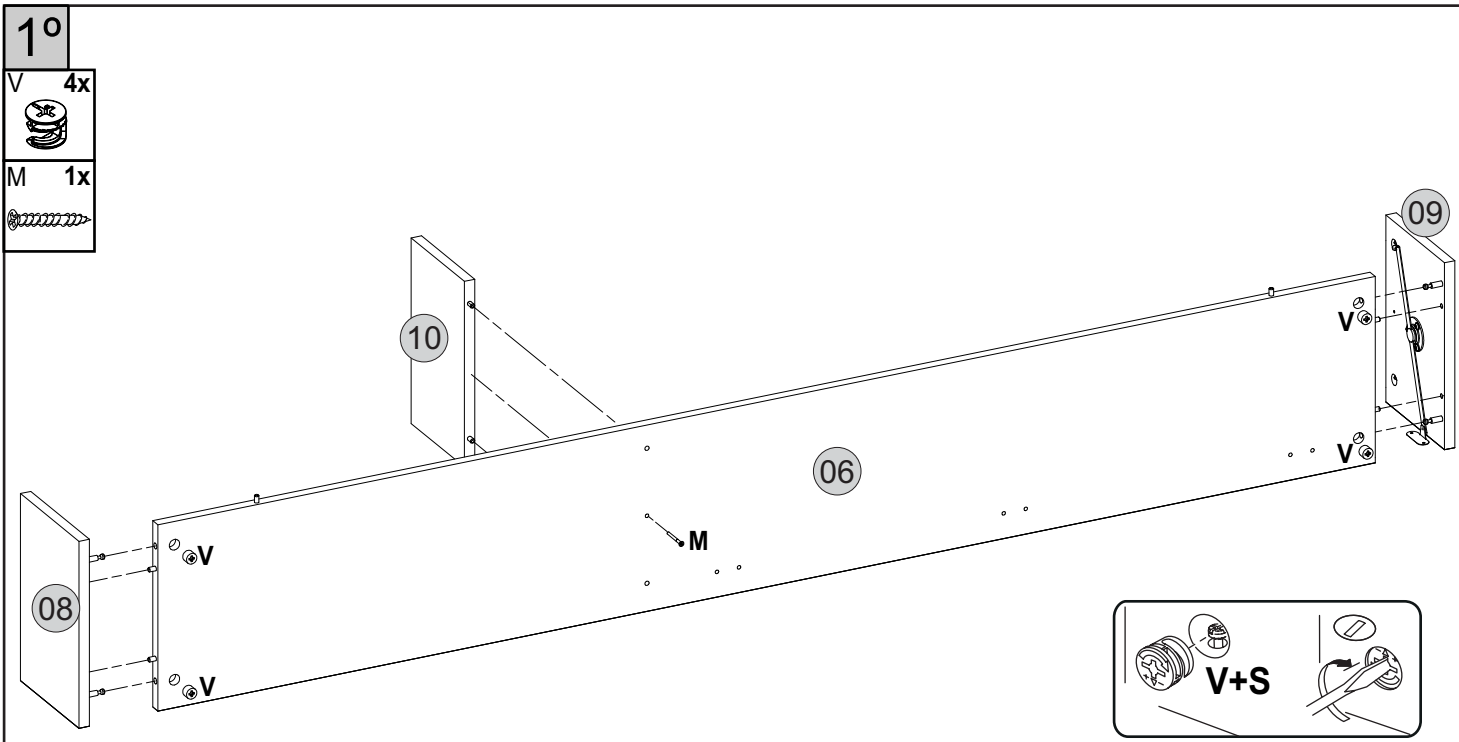
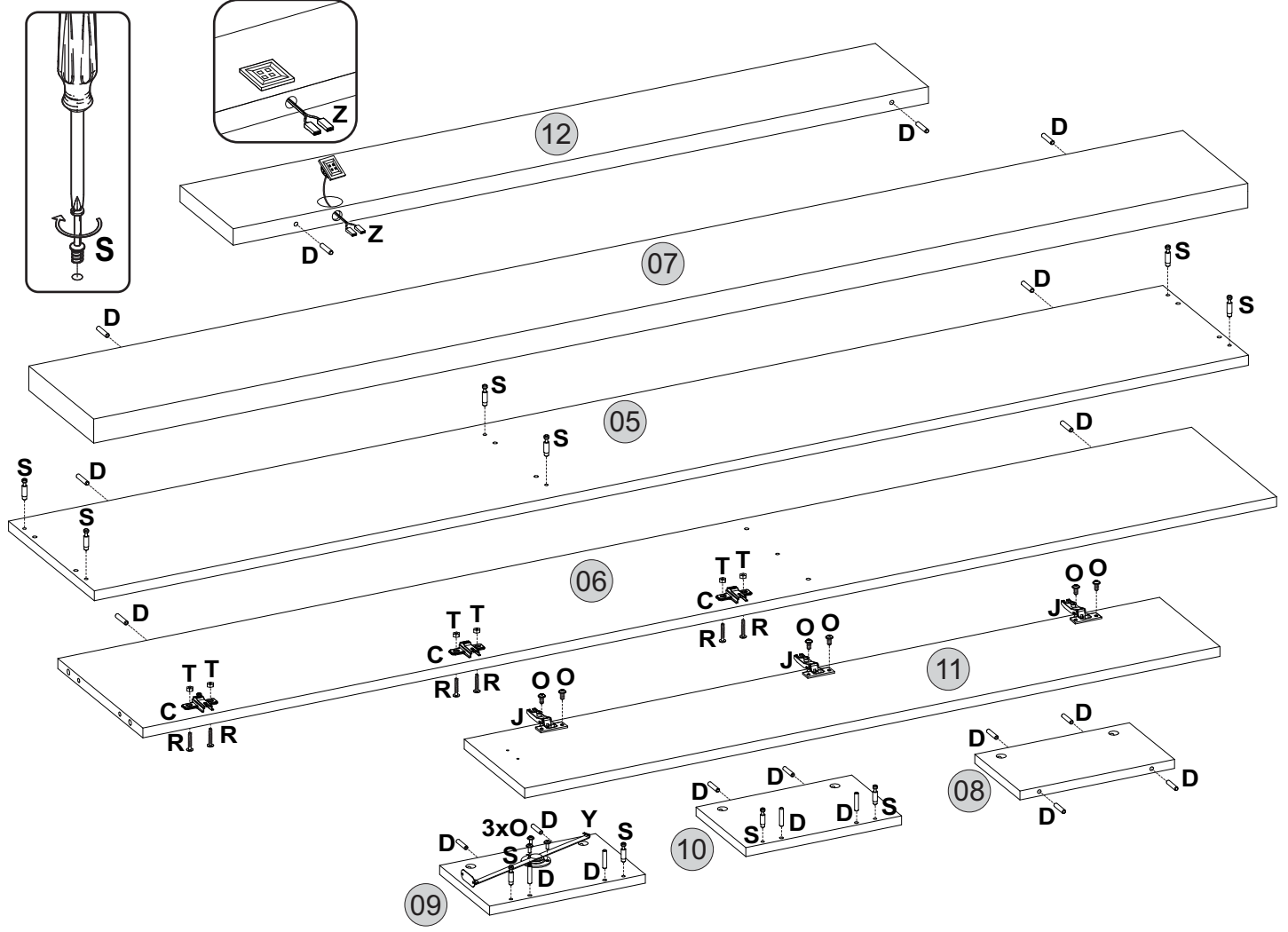

18.736 - PAINEL ARES

TV STORAGE ARES
CENTRO DE ENTRETENIMENTO ARES

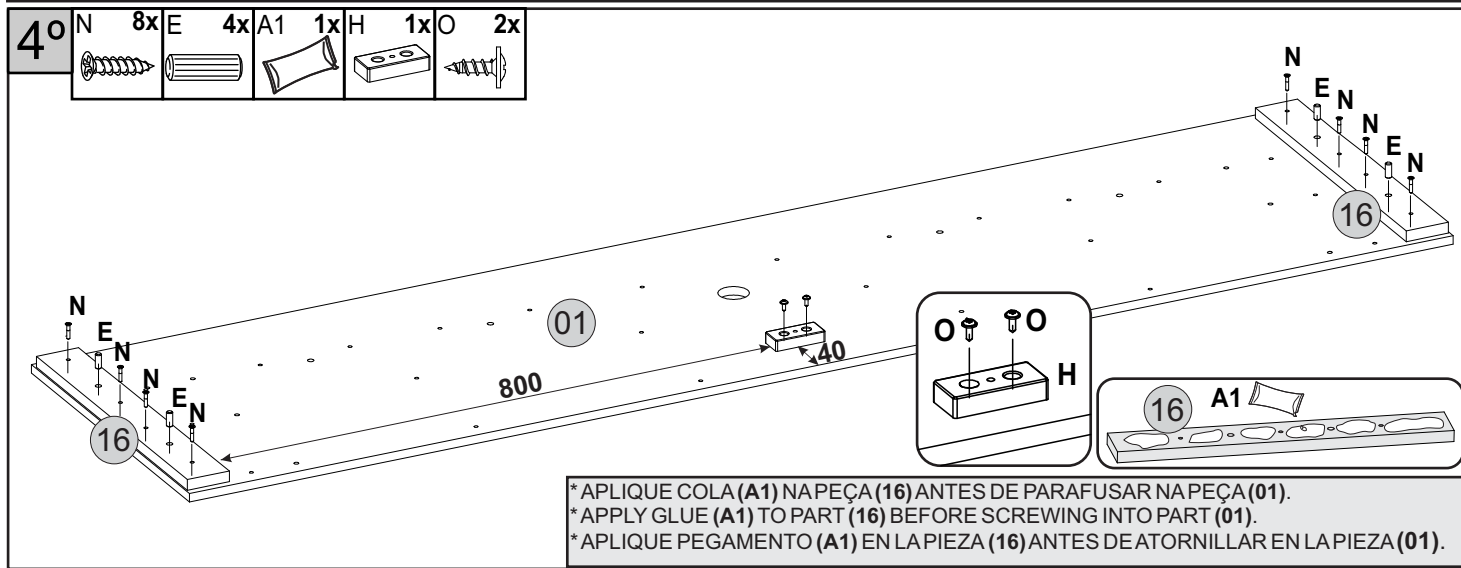
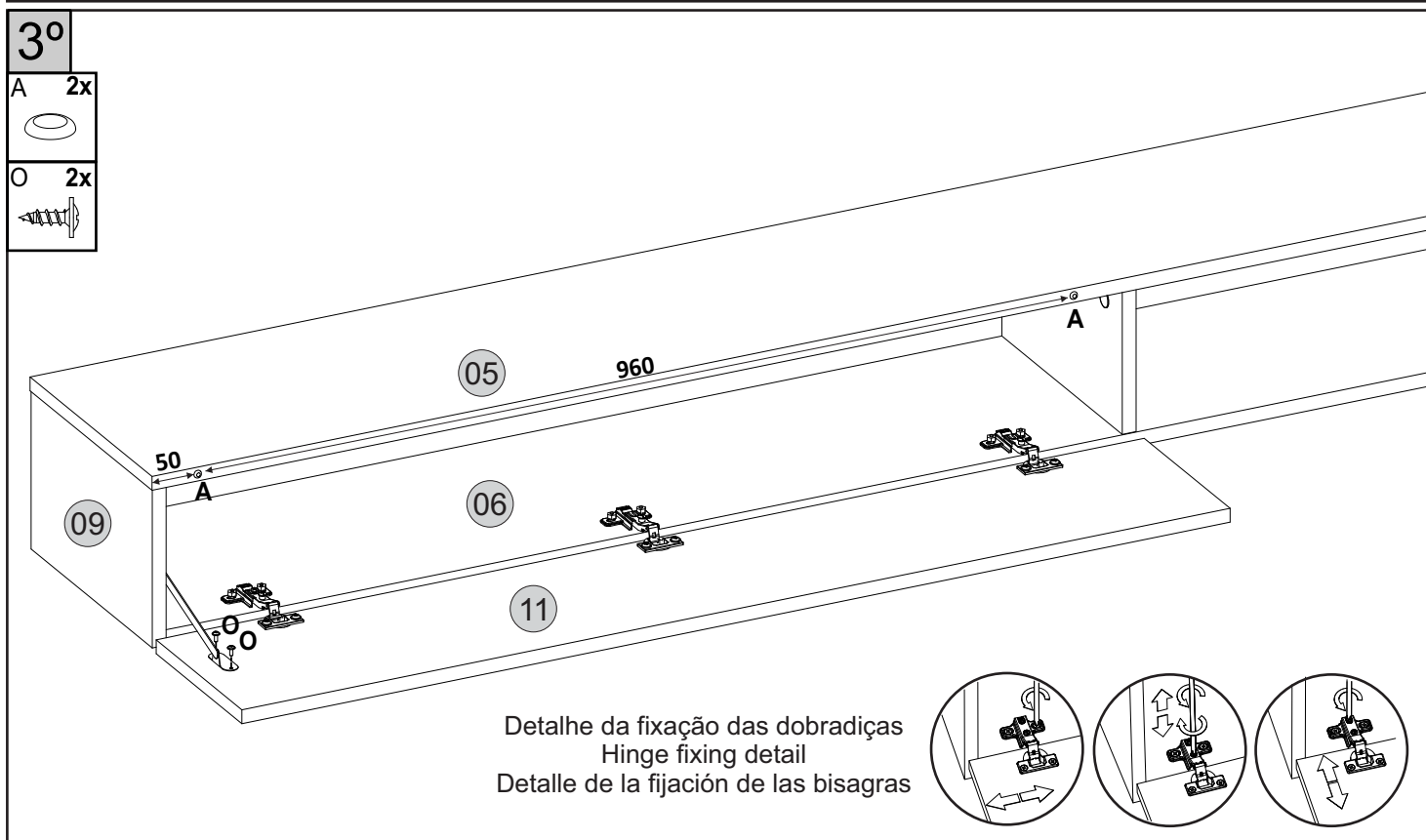
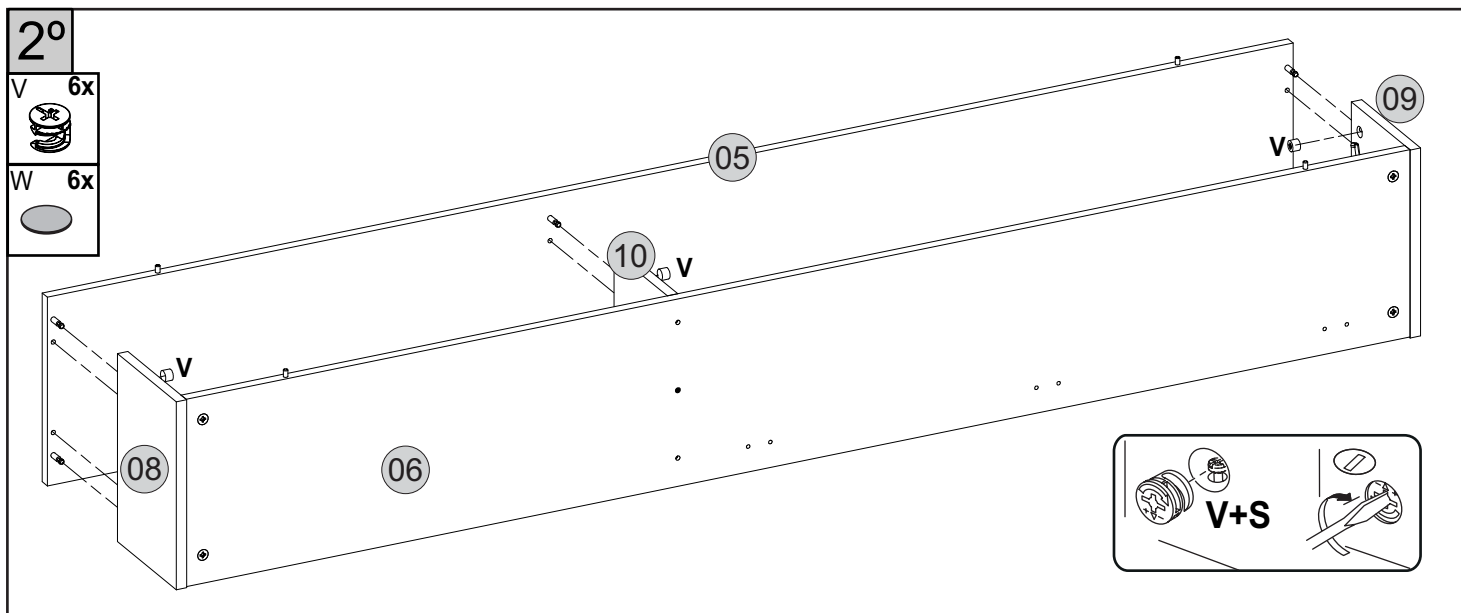

18.736 - PAINEL ARES

TV STORAGE ARES
CENTRO DE ENTRETENIMENTO ARES

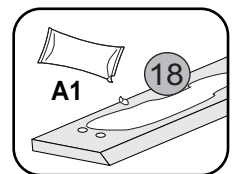
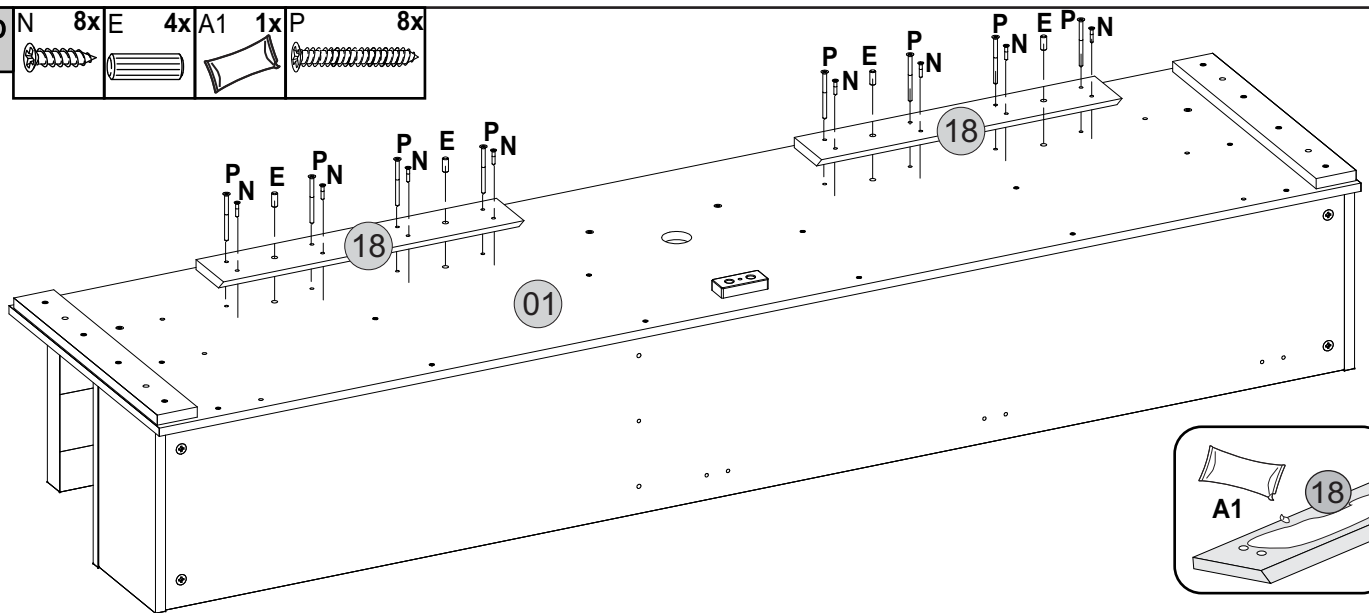
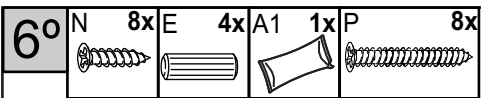
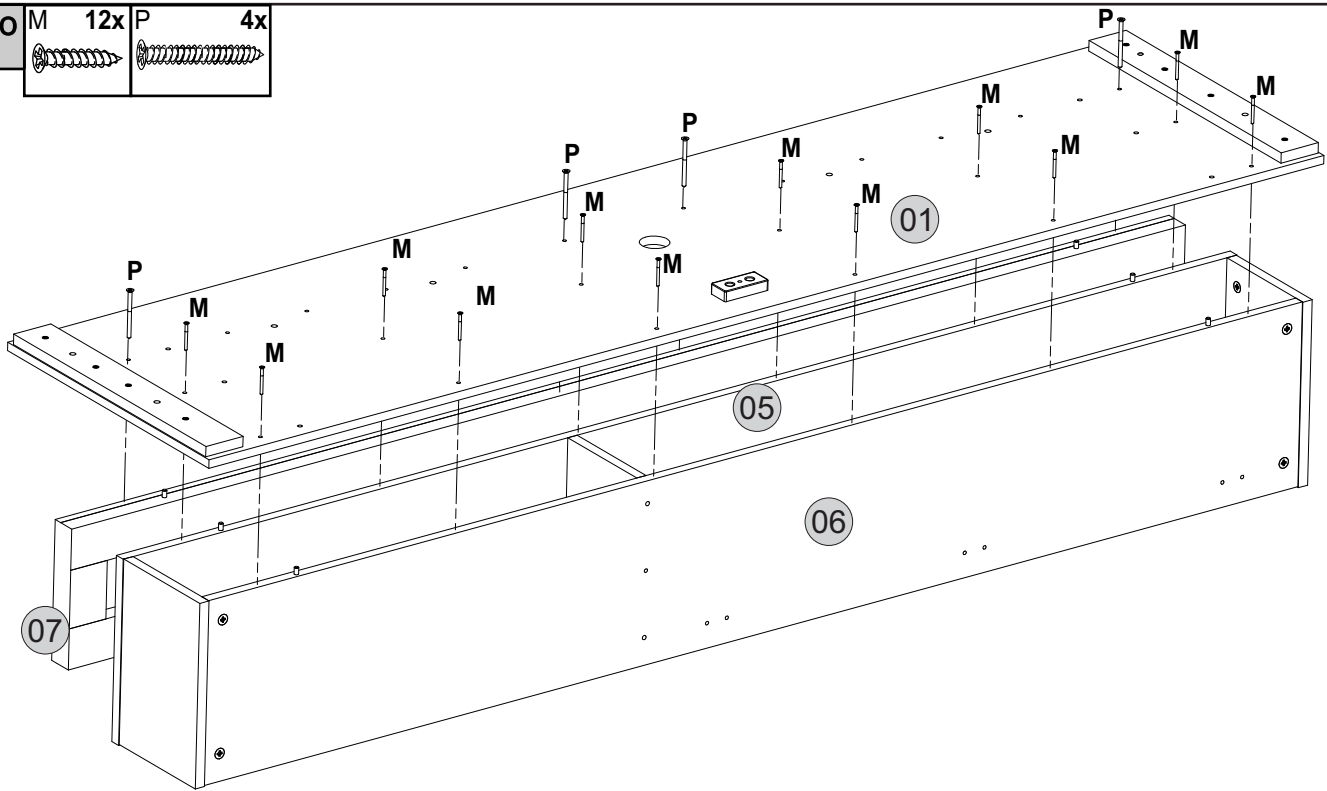
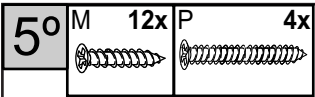

* APLIQUE COLA (A1) NAPEÇA (18) ANTES DE PARAFUSAR NAPEÇA (01).
* APPLY GLUE (A1) TO PART (18) BEFORE SCREWING INTO PART (01).
* APLIQUE PEGAMENTO (A1) EN LAPIEZA (18) ANTES DE ATORNILLAR EN LAPIEZA (01).

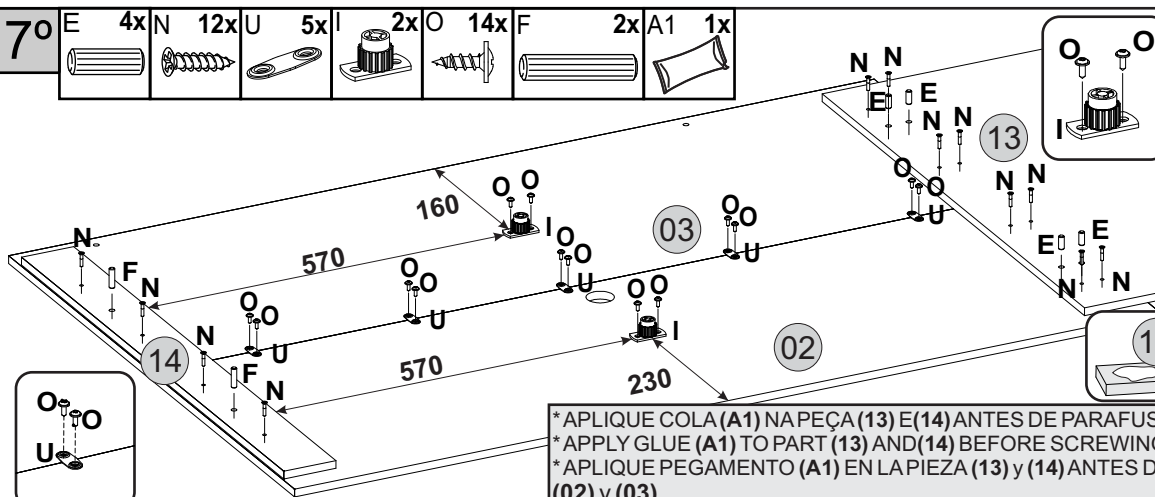
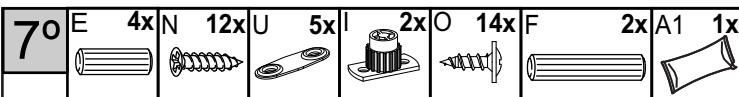

* ANTES DE FIXAR O ACESSÓRIO (I) REGULAR ATÉ CHEGAR A MEDIDA DE 27MM.
* BEFORE ATTACHING THE ACCESSORY (I) REGULARLY UNTIL IT REACHES A MEASUREMENT OF 27MM.
* ANTES DE FIJAR EL ACCESORIO (I) REGULAR HASTA ALCANZAR LA MEDIDA DE 27MM.

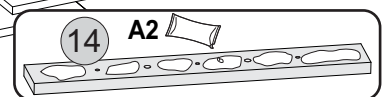

* APLIQUE COLA (A1) NAPEÇA (13) E (14) ANTES DE PARAFUSAR NAS PEÇAS (02) E (03).
* APPLY GLUE (A1) TO PART (13) AND (14) BEFORE SCREWING IN TO PARTS (02) AND (03).
* APLIQUE PEGAMENTO (A1) EN LAPIEZA (13) y (14) ANTES DE ATORNILLAR EN LAPIEZAS (02) y (03).

18.736 - PAINEL ARES

TV STORAGE ARES
CENTRO DE ENTRETENIMENTO ARES

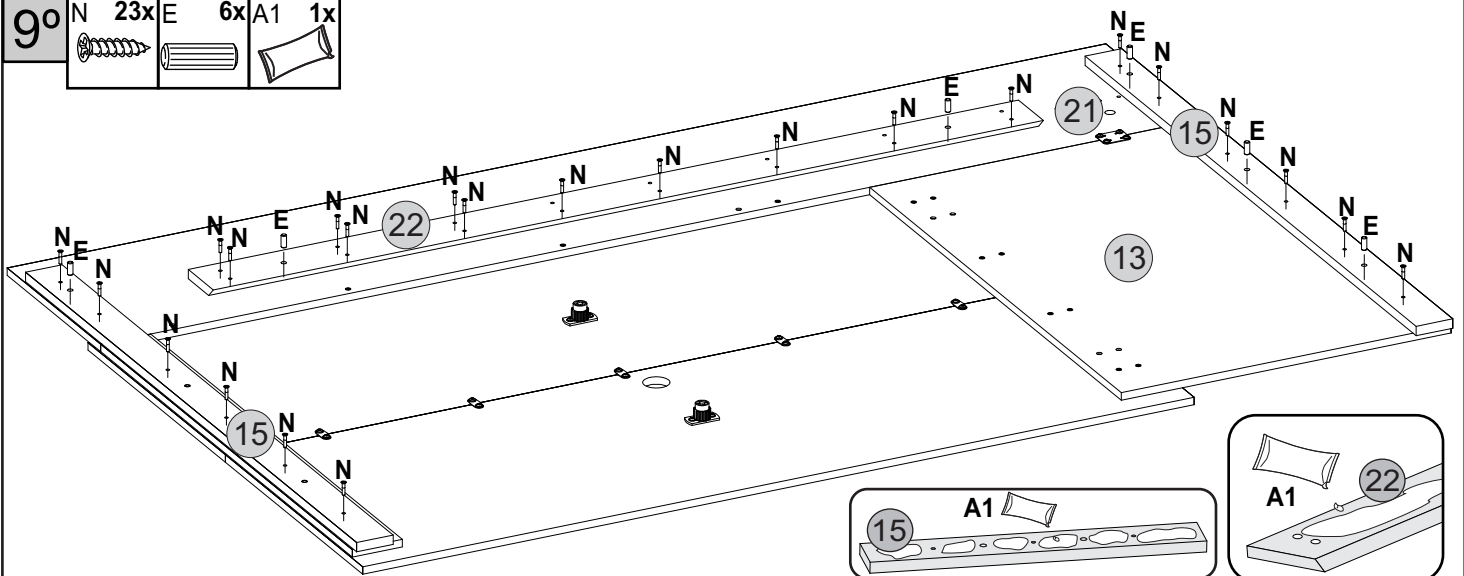
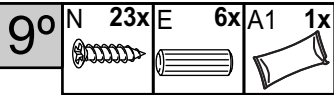
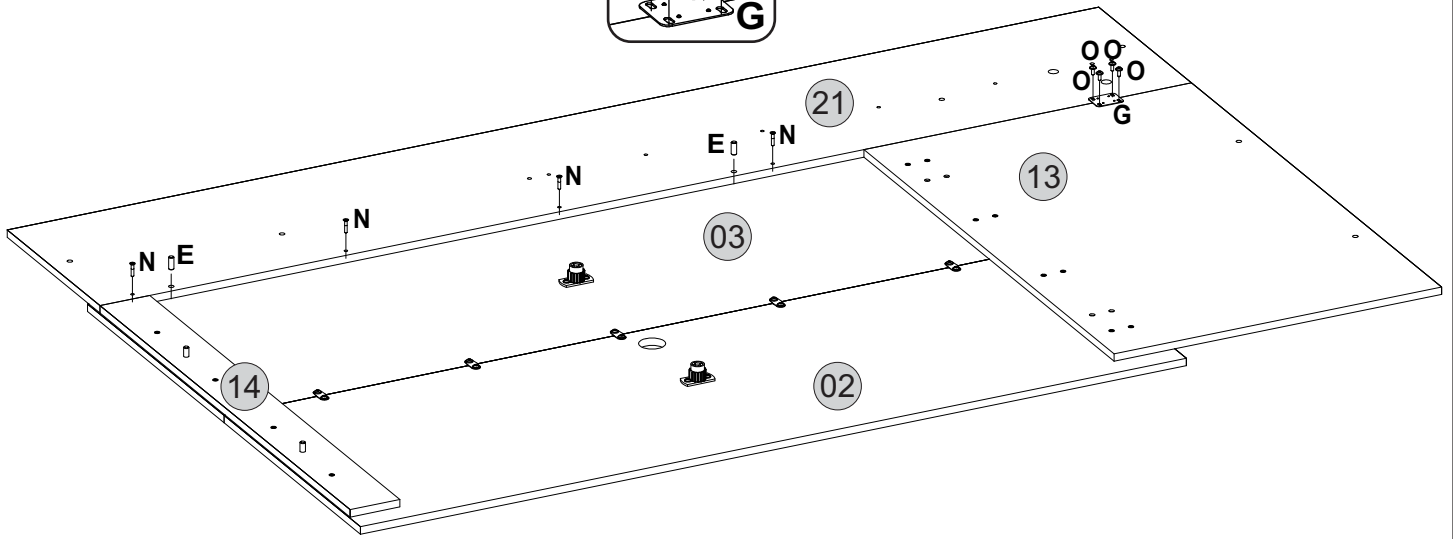
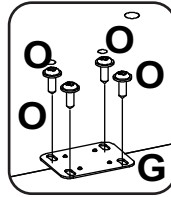
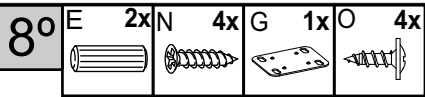

* APLIQUE COLA (A1) NAS PEÇAS (15) E (22) ANTES DE PARAFUSAR NAS PEÇAS (13) E (14).
 * APPLY GLUE (A1) TO PARTS (15) AND (22) BEFORE SCREWING IN TO PARTS (13) AND (14).
 * APLIQUE PEGAMENTO (A1) EN LA PIEZAS (15) Y (22) ANTES DE ATORNILLAR EN LA PIEZAS (13) y (14).

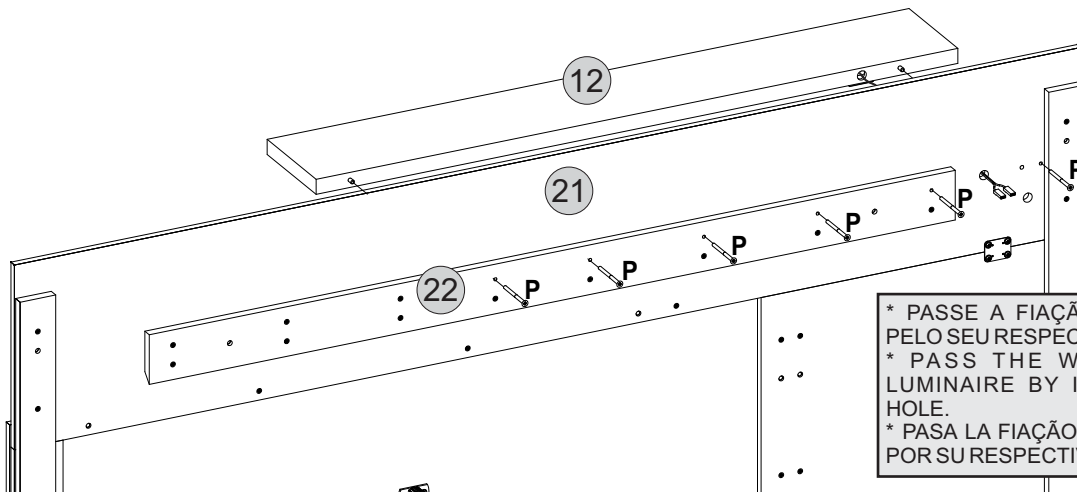
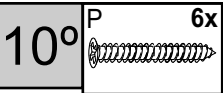

* PASSE A FIAÇÃO DA LUMINÁRIA PELO SEU RESPECTIVO FURO.
 * PASS THE WIRING OF THE LUMINAIRE BY ITS RESPECTIVE HOLE.
 * PASA LA FIAÇÃO DE LA LUMINARIA POR SU RESPECTIVO FURO.

18.736 - PAINEL ARES

TV STORAGE ARES
CENTRO DE ENTRETENIMENTO ARES

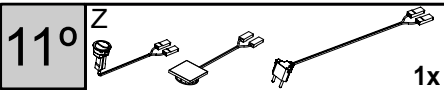

* PARA INSTALAÇÃO DAS LUMINÁRIAS VERIFICAR MANUAL QUE ACOMPANHA O KIT.
* FOR INSTALLING THE FIXTURES CHECK THE MANUAL THAT ACCOMPANIES THE KIT.
* PARA LA INSTALACIÓN DE LAS LUMINARIAS COMPROBAR EL MANUAL QUE ACOMPAÑA AL KIT.

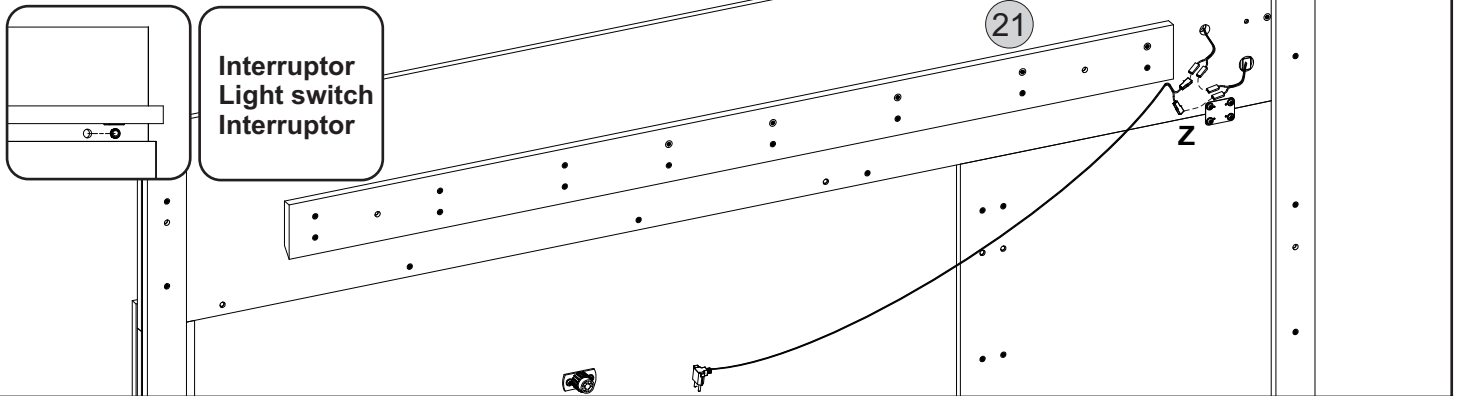

Sr. Montador siga as instruções abaixo para a **Fixação do Painel na parede:**
Señor montador siga las instrucciones abajo para la **fijación del panel de tv en la pared:**
Mr. Assembler follow the instructions below for **attaching the TV wall panel.**

1º Passo - Consulte o **cliente** quanto a altura em que será fixado o painel. Sugerimos 620mm do chão até a primeira furação.
1º Paso - Consulte al **cliente** en cuanto a la altura en que se fijará el panel. Sugerimos 620mm del suelo hasta la primera perforación.
Step 1 - Consult **customer** for height in the panel will be attached. We suggest 620mm from the floor to the first drilling.

2º Passo - Marque a posição dos furos na parede, conforme as **medidas** do **passo 12**.
2º Paso - Marque la posición de los agujeros en la pared, de acuerdo con las **medidas** del **passo 12**.
Step 2 - Mark the position of the holes in the wall, as **measured** in **step 12**.

3º Passo - Com a furadeira, fure as marcações na parede utilizando uma broca de 8mm e encaixe as buchas plásticas (**B**) nos furos.
3º Paso - Con el taladro, agujere las marcas en la pared utilizando una broca de 8mm y encaje los casquillos plásticos (**B**) en los agujeros.
Step 3 - Using the drill, drill the markings on the wall using an 8mm drill bit and attach the plastic bushings (**B**) to the holes.

4º Passo - Fixe o suporte, **peça n.º 18**, com o lado chanfrado para cima.
4º Paso - Fije el soporte, **pieza n.º 18**, con el lado biselado hacia arriba.
Step 4 - Attach the holder, **part n.º 18**, with the bevelled side up.

5º Passo - Repita o processo para a fixação da **peça n.º 22**, com a altura de **1085mm** a partir da furação superior.
5º Paso - Repita el proceso para la fijación de la **pieza n.º 22**, con la altura de **1085mm** a partir del agujero superior.
Step 5 - Repeat the process for the fixation of **part n.º 22**, with the height of **1085mm** from the upper hole.

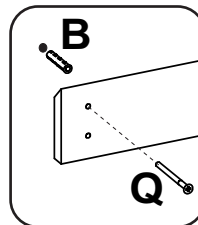
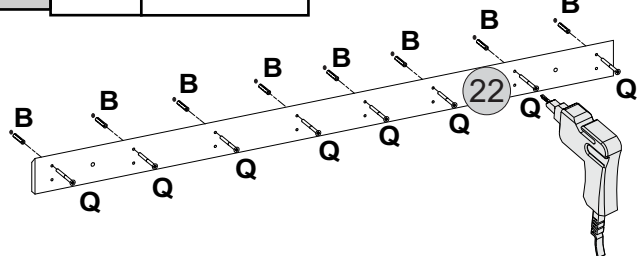
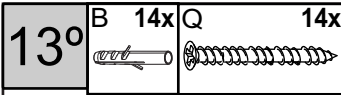
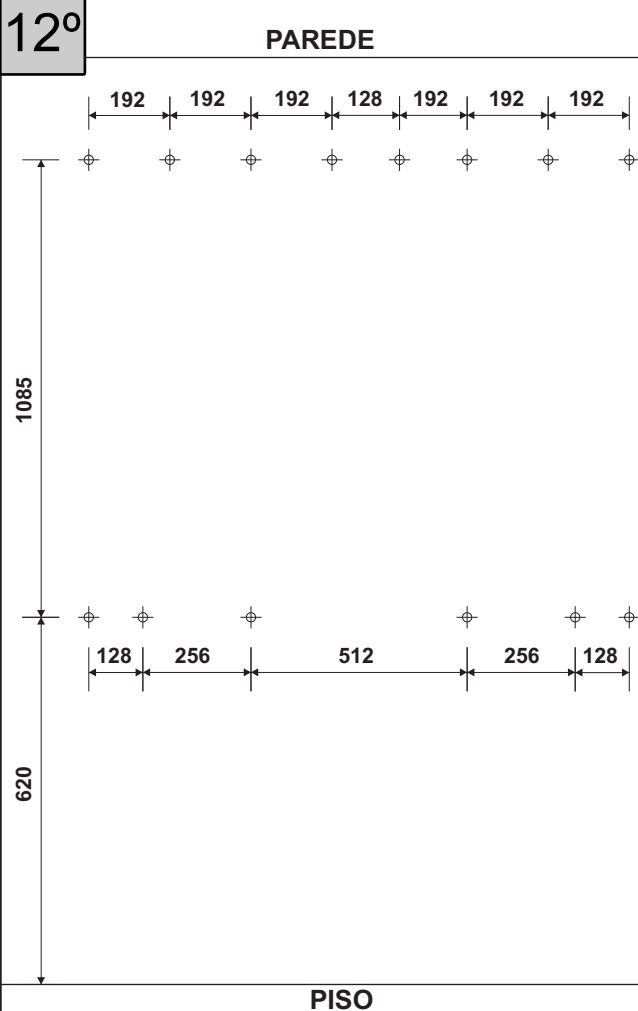

CHANFRO PARA CIMA
CHAMFER UP
CHAQUETA PARA ARRIBA

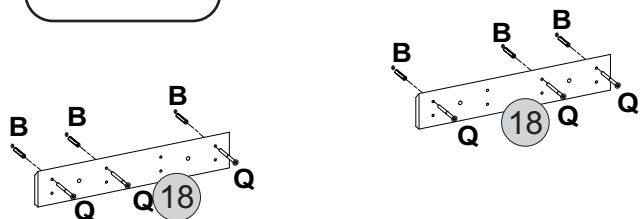

PAREDE

14°

15°

X	2x	A5	2x	A2	4x	L	4x
---	----	----	----	----	----	---	----

CUIDADO!
AO ENCAIXAR O PAINEL
COM A BANCADA.

PRECAUCIÓN
AL ENCAJAR EL PANEL
CON LA BANCADA.

CAUTION!
WHEN DOCKING THE
PANEL WITH THE
BENCH.

ATENÇÃO/ATTENTION/ATENCIÓN

*FIXAR O ACESSÓRIO A2 SEGUINDO A MARCAÇÃO DO PAINEL 13.
*ATTACHING ACCESSORY A2 FOLLOWING THE PANEL MARKING 13.
*FIJAR EL ACCESORIO A2 SIGUIENDO A MARCADO DEL PANEL 13.

CUIDADO! FIXAÇÃO DOS ESPELHOS
PRECAUCIÓN: FIJACIÓN DE LOS ESPEJOS
CAUTION! FIXING MIRRORS

1° - Antes de colar a fita dupla face, *limpar* a superfície com álcool para retirar qualquer tipo de poeira ou resíduo que possa não permitir aderência da fita, espere secar.
-Before gluing the double-sided tape, clean the surface with alcohol to remove any type of dust or residue that may not allow tape to stick, expect to dry.

-Antes de pegar la cinta doble cara, limpiar la superficie con alcohol para retirar cualquier tipo de polvo o residuo que puede no permitir la adherencia de la cinta, espere a secar.

2° - Cole a fita dupla face no lado de trás do espelho, em uma superfície plana (para evitar que se quebre o espelho), pressione a fita na parte de trás do espelho por 30 segundos para criar uma aderência, deixe descansar por 20 minutos.
-Glue the double-sided tape to the back of the mirror in a flat surface (to prevent the mirror from breaking), press the tape on the back of the mirror for 30 seconds to create a grip, let it sit for 20 minutes.

-Pegue la cinta doble cara en el lado posterior del espejo, en una superficie plana (para evitar que se rompe el espejo), presione la cinta en la parte posterior del espejo durante 30 segundos para crear una adherencia, deje descansar por 20 minutos.

3° - Após o tempo decorrido, retire a 2ª face da fita e cole os espelhos nos locais indicados.
-After the elapsed time, remove the 2nd face of the tape and tape the mirrors in the indicated places.
-Después del tiempo transcurrido, retire la 2ª cara de la cinta y pegue los espejos en los lugares indicados.

16°

A4	2x	A3	2x	K	24x
----	----	----	----	---	-----

ATENÇÃO/ATTENTION/ATENCIÓN

Alinhar os espelhos da direita, com as peças **02** e **03**. Deixar um vão entre os espelho **A3** e **A4** de 18mm.

Em seguida deixe um vão de 5mm entre a primeira fileira de espelhos com a segunda. Conforme a imagem.

Align the mirrors on the right, with parts **02** and **03**. Leave a gap between the 18mm **A3** and **A4** mirror. Then leave a 5mm span between the first row of mirrors and the second row. According to the image.

Alinear los espejos de la derecha, con las piezas **02** y **03**. Dejar un vano entre el espejo **A3** y **A4** de 18mm. A continuación, deje un vano de 5 mm entre la primera fila de espejos con la segunda. Conforme a la imagen.

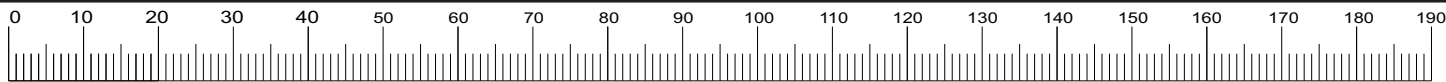
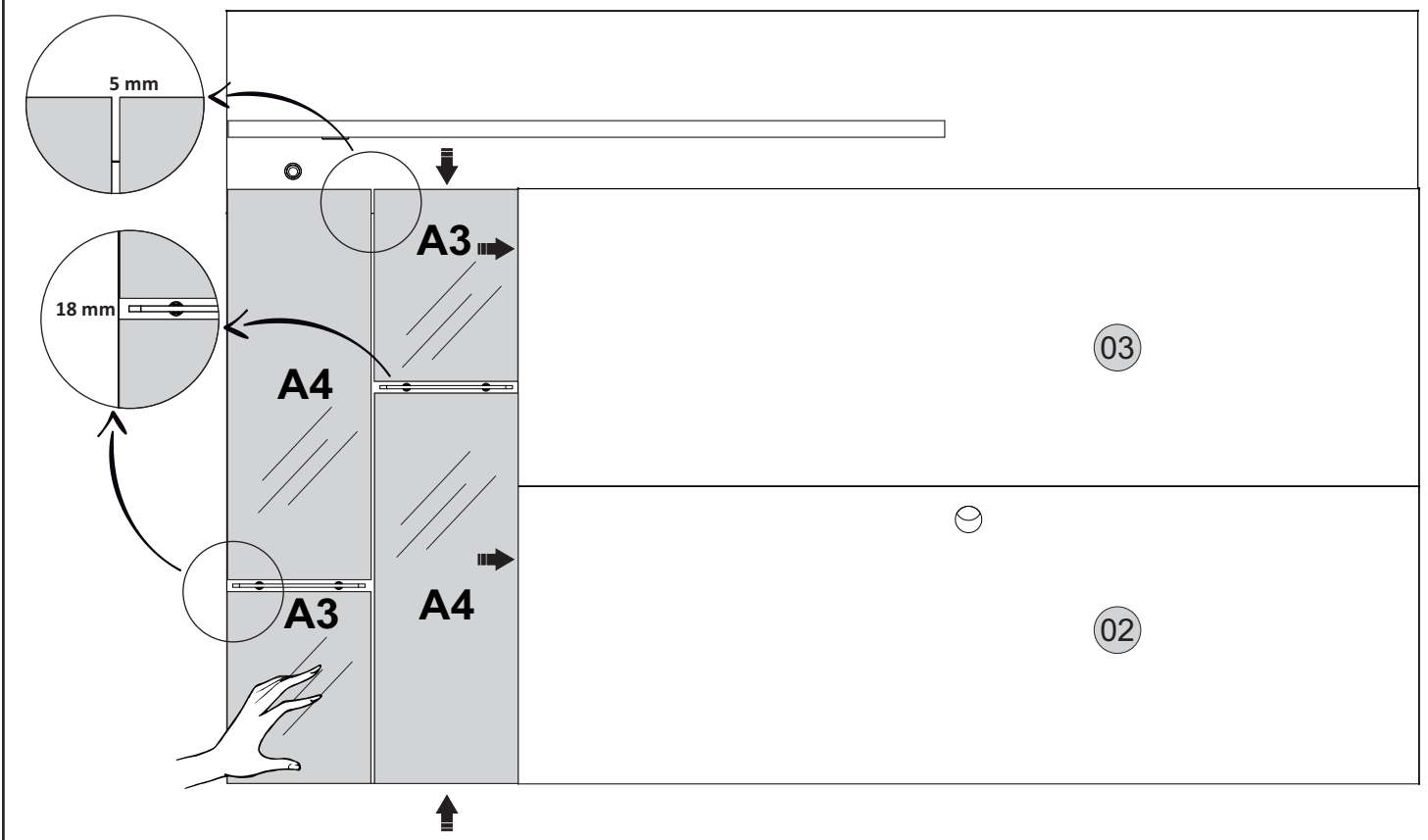

Cod. Assist.Téc.	Cod.	Acessórios / Accessories / Accesorios			Qty.
2361	A	Batente de silicone 8mm	Silicone Stop	Batiente de silicone	2
14427	B	Bucha UX 8x50 nylon com aba	Nylon wall plug UX 8x50mm	Bucha UX 8x50	14
12795	C	Calço 1 dobradiça 26mm	1 hinged chock 26mm	Base en cruz 1 bisagra 26mm	3
156	D	Cavilha 6x30mm	Dowel 6x30mm	Pin 6x30mm	20
170	E	Cavilha 8x20mm	Dowel 8x20mm	Pin 8x20mm	20
5658	F	Cavilha 8x30mm	Dowel 8x30mm	Pin 8x30mm	2
19128	G	Chapa 44x34x0,9mm	44x34x0,9mm sheet	Chapa 44x34x0,9mm	1
14165	H	Distanciador 15mm preto	15mm black spacer	Distanciador 15mm negro	1
19148	I	Distanciador regulável	Adjustable spacer	Distanciador regulable	2
12450	J	Dobradiça 26mm baixa	26mm low hinge	Bisagra de 26mm baja	3
8445	K	Fita adesiva dupla face 50x10mm	Double-sided adhesive tape 50x10mm	Cinta adhesiva doble cara 50x10mm	24
1034	L	Parafuso 3,5x12mm cabeça chata	Screw 3,5x12mm flathead	Tornillo 3,5x12mm cabeza plana	4
984	M	Parafuso 3,5x40mm cabeça chata	Screw 3,5x40mm flathead	Tornillo 3,5x40mm cabeza plana	13
1039	N	Parafuso 4x22mm cabeça chata	Screw 4x22mm flathead	Tornillo 4x22mm cabeza plana	55
1043	O	Parafuso 4,0x12mm cab. flangeada	Screw 4,0x12mm flanged head	Tornillo 4,0x12mm cabeza embridada	31
1041	P	Parafuso 5,0x70mm cabeça chata	Screw 5,0x70mm flathead	Tornillo 5,0x70mm cabeza plana	18
14428	Q	Parafuso 6,0x75mm cabeça chata	Screw 6,0x75mm flathead	Tornillo 6,0x75mm cabeza plana	14
12014	R	Parafuso M4x25 cabeça flangeada	Screw M4x25 flanged head	Tornillo M4x25 cabeza embridada	6
10771	S	Parafuso minifix light	Cam lock screw	Muebles cam tornillos	10
12015	T	Porca sextavada M4	Hex nut M4	Tuerca hexagonal M4	6
1219	U	Suporte de fixação 35x15mm	35x15mm mouting bracket	Soporte de fijación 35x15mm	5
157	V	Tambor minifix 15mm	Cam lock nut 15mm	Muebles conexión cam	10
183	X	Passa fio 40mm Preto	Black Wire Pass	Passa Cable 40mm negro	2
	W	Tapa furo adesivo 19mm	Tapa hole stickers 19mm	Tapa del agujero de pegatinas 19mm	6
13107	Y	Limitador 265mm	Limiter 265	Limitador 265	1
11794	Z	Cjto fiação c interruptor + 1 luminária	Wiring and switch set + 1 luminaire	Conjunto de cableado con interruptor + 01 luminaria	1
18549	A1	Sachê de cola	Sachet of glue	Bolsita de pegamento	3
1221	A2	Suporte de vidro 6mm s/ pino	6mm Glass Support	Apoyo Vidrio 6mm	4
19147	A3	Espelho 290x217x3mm	Mirror 290x217x3mm	Espejo 290x217x3mm	2
19146	A4	Espelho 590x217x3mm	Mirror 590x217x3mm	Espejo 590x217x3mm	2
12885	A5	Vidro comum 200x140x5mm	Common Glass 200x140x5mm	Vidrio común 200x140x5mm	2