

01. A marcação do código da peça e do número de lote que aparece nas fitas de borda é facilmente removida com borracha escolar ou com pano e álcool.
01. La marcación con el código del producto y el número en las cintas aparentes pueden ser quitados con paño y alcohol.
01. Marking with product code and number of parts on the apparent ribbons can be removed with cloth and alcohol.

02. Para reclamações, ter à mão a etiqueta do produto com número do lote e data da fabricação.
02. Para cualquiera que sea la reclamación hay que tener siempre a mano la etiqueta del producto con el número del lote y la fecha de fabricación.
02. For complaints always have the product label with the batch number and manufacturing date at hand.

03. Sr. Montador, favor conferir as peças antes da montagem, pois só efetuamos a troca do produto antes de ser montado.
03. Señor ensamblador, favor conferir las piezas antes del montaje, pues sólo cambiamos los productos antes de ensamblados.
03. Mr. Assembler, please check parts before assembling. We only replace products before put together.

FERRAMENTAS PARA MONTAGEM E INSTALAÇÃO
HERRAMIENTAS PARA ENSAMBLAJE E INSTALACIÓN
TOOLS FOR ASSEMBLY AND INSTALLATION

Ferramentas não fornecidas | Herramientas no proporcionadas | Tools not supplied



Montagem
Ensamblaje
Assembly

Instalação
Instalación
Installation

ATENÇÃO: Sugerimos montar os produtos sobre a embalagem para evitar arranhões nas peças.
PRECAUCIÓN: Sugerimos ensamblar los productos sobre el embalaje para evitar rayaduras en las partes.
ATTENTION: We suggest assembling the products on the packaging to avoid scratches on the parts.

- A TV deverá ser fixada no Painel. Não utilize a TV apenas apoiada sobre nicho.
- La TELE deberá ser fijada en el panel. No utilice la TELE apoyada sólo sobre el nicho.
- The TV should be attached to the Panel. Do not use the niche-only TV.

A MARCAÇÃO DO CÓDIGO DA PEÇA E DO NÚMERO DE LOTE QUE APARECE NAS FITAS DE BORDA É FACILMENTE REMOVIDA COM BORRACHA ESCOLAR OU COM PANO E ÁLCOOL

RELAÇÃO DE PEÇAS | LISTA DE PIEZAS | PARTS LIST

CÓD PRODUTO CÓD PRODUCTO CODE	Nº PEÇA NR. PIEZA ITEM	DESCRIÇÃO DESCRIPCIÓN DESCRIPTION	MATERIAL	COD PEÇA COD PIEZA PART CODE	QTDE CTD. QTY.	COMP. LARGO LENGTH	LARG ANCHO WIDTH	ESP ESP THICK
NT1155	1	LATERAL DIREITA LATERAL DERECHA RIGHT SIDE	MDP	43477-01	1	175	258	15
NT1155	2	BASE INFERIOR BASE INFERIOR LOWER BASE	MDP	43478-02	1	1330	260	15
NT1155	3	LATERAL ESQUERDA LATERAL IZQUIERDA LEFT SIDE	MDP	43479-03	1	175	258	15
NT1155	4	TAMPO DIREITO CUBIERTA DERECHA RIGHT TOP	MDP	43480-04	1	711	260	15
NT1155	5	PAINEL INFERIOR PANEL INFERIOR LOWER PANNEL	MDP	43481-05	1	1350	534	12
NT1155	6	SUPOORTE INFERIOR LATERAL SOPORTE INFERIOR LADO SIDE LOWER SUPPORT	MDP	43482-06	2	526	74	15
NT1155	7	PAINEL CENTRAL PANEL CENTRAL CENTER PANEL	MDP	43483-07	1	1350	534	12
NT1155	8	PAINEL SUPERIOR PANEL SUPERIOR UPPER PANEL	MDP	43484-08	1	1350	534	12
NT1155	9	PRATELEIRA SUPERIOR REPISA SUPERIOR UPPER SHELF	MDP	43485-09	1	1330	174	25
NT1155	10	SUPOORTE SUPERIOR LATERAL SOPORTE LATERAL SUPERIOR TOP SIDE SUPPORT	MDP	43486-10	2	1076	74	15
NT1155	11	SUPOORTE TRAVA SOPORTE DE BLOQUEO LOCK SUPPORT	MDP	43487-11	1	660	75	15
NT1155	12	PORTA DIREITA PUERTA DERECHA RIGH DOOR	MDP	43488-12	1	670	169	15
NT1155	13	SUPOORTE 45º INFERIOR SUPERIOR SOPORTE 45º INFERIOR SUPERIOR LOWER UPPER 45º SUPPORT	MDP	43489-13	2	675	78	15
NT1155	14	SUPOORTE 45º PAREDE SOPORTE 45º PARED 45º WALL SUPPORT	MDP	43490-14	2	675	78	15
NT1155	15	TAMPO ESQUERDO CUBIERTA IZQUIERDA LEFT TOP	MDP	43491-15	1	900	262	25
NT1155	16	KIT ACESSÓRIO KIT ACCESORIOS ACCESSORIES SET	.	43492-16	1	.	.	.
NT1155	.	PUXADOR MANIJA HANDLE	.	2089	1	.	.	.

TERMO DE GARANTIA

A presente garantia deverá ser exercida nos prazos aqui indicados, mediante apresentação deste certificado e da nota fiscal.
Para que o produto esteja assegurado pela garantia conferida neste documento, o cliente deverá adotar as seguintes orientações e cuidados quanto à montagem, conservação e limpeza.

MONTAGEM

A montagem deverá ser feita obedecendo as instruções do manual de montagem que será fornecido com o produto no momento da entrega.
Para o uso adequado e conservação do móvel deve-se evitar maus tratos, como por exemplo: bater portas e gavetas, arrastar ou riscar o móvel, umidade ou calor excessivos e exposição ao sol, para evitar possível alteração na cor original dos móveis.

Não será de responsabilidade da Notável Móveis problemas que tenham origem na utilização dos produtos de forma inadequada ou quebra do móvel em função do excesso de peso por colocação de pedras de granito, mármore e outros.
- O peso suportado por cada prateleira deverá obedecer os valores indicados na ilustração.
Também não serão de responsabilidade da Notável Móveis,

problemas que tenham origem em:

- Instalações elétricas ou hidráulicas.
- Ações de cupins ou outras pragas.
- Armazenamento e deslocamento do móvel em locais impróprios e não dedetizados periodicamente.
- Todo e qualquer recorte ou alteração nos móveis.
- Uso de produtos de limpeza ou abrasivos não recomendados.

CONSERVAÇÃO E LIMPEZA

Para maior durabilidade, recomenda-se que a limpeza dos móveis seja feita da seguinte forma:
Nas partes externas (portas, laterais e frente de gaveta), internas, vidros e espelhos, a limpeza deverá ser feita com pano limpo e levemente umedecido em água e sabão neutro. Em seguida, deverá ser passado um pano limpo e seco.

Em caso de transferência do móvel para local diverso, esta só poderá ocorrer através de profissional especializado, sendo que para a movimentação do móvel é necessário que o mesmo seja levantado do chão. O produto não deve ser arrastado, pois avarias no manuseio e transporte, não estão contempladas na garantia.

PRAZO DE GARANTIA

O prazo de garantia será de noventa (90) dias, conforme prevista no artigo 26 do Código do Consumidor, a contar da efetiva entrega do produto, desde que observadas as condições normais de uso e conservação. Essa garantia cobre defeitos de fabricação. A Indústria de Móveis Notável não se responsabiliza pela garantia estendida adquirida pelos consumidores junto aos lojistas e seguradoras, a garantia legal da fabricante é de 90 dias. Art. 26, II, CDC."

DOCUMENTO DE FIANZA

Esta garantia se ejerce dentro del periodo en el presente documento, con la presentación de este certificado y la factura.

Para que el producto esté garantizado por la garantía dada en este documento, el cliente debe tomar las siguientes directrices y precauciones de instalación, mantenimiento y limpieza.

MONTAJE

El montaje se realizará siguiendo las instrucciones de ensamblaje que serán proporcionadas con la entrega del producto.

Para el uso adecuado y la conservación del mueble se debe evitar los malos tratos, tales como: golpear puertas y cajones, arrastrar o arañar los muebles, humedad o el calor excesivos y la exposición al sol para evitar un posible cambio en el color original de los muebles.
No será responsabilidad de Notável Móveis problemas que se originen en el uso de los productos de forma inapropiada o ruptura del mueble en función de exceso de peso mediante la colocación de piedras de granito, mármol y otros.

- El peso soportado por cada estante debe cumplir con los valores indicados en la ilustración.

Tampoco serán responsabilidad de Notável Móveis los problemas que se originan en:

- Instalaciones eléctricas o hidráulicas.
- Acciones de termitas u otras plagas.
- Almacenamiento y cambio del mueble en locales inapropiados y no fumigados periódicamente.
- Todo y cada corte o cambio en los muebles.
- Uso de productos de limpieza o abrasivos no recomendados.

CUIDADO Y LIMPIEZA

Para una mayor durabilidad, se recomienda que la limpieza de los muebles sea hecha como sigue:

En las partes externas (puertas, laterales y frontales de cajón), internas, vidros y espejos, la limpieza debe ser hecha con paño limpio y ligeramente humedecido con agua y jabón suave. A continuación, se debe pasar un paño limpio y seco.

En el caso del traslado del mueble a otro sitio, esto sólo puede ocurrir a través de profesionales especializados, y para el manejo del mueble se requiere que el mismo sea levantado del piso. El producto no debe ser arrastrado pues daños en la manipulación y el transporte no están cubiertos por la garantía.

WARRANTY TERM

This warranty shall be applied within the time limits specified herein, by presentation of this certificate and invoice.

In order for the product to be covered by the warranty provided in this document, the client should follow the following guidelines and precautions for assembly, maintenance and cleaning.

ASSEMBLY

Assembly must be carried out according to the instructions in the assembly manual which is supplied with the product at the time of delivery.

For proper use and conservation of this furniture, mistreatment should be avoided, such as hitting doors and drawers, dragging or scratching the furniture, excessive moisture or heat to avoid possible changes in its original color.

Problems from improper use of the products as breaking of the furniture due to the excess weight by installation of granite, marble, and others will not be the responsibility of Notável Móveis
- The weight withstood by each shelf/drawer must comply with the values indicated in illustration.

It will not be responsibility of the Notável Móveis either problem from:

- Electrical or hydraulic installations.
- Actions of termites or other pests.
- Storage and moving of the furniture in inappropriate places and not fumigated periodically.
- Any trimming or alteration in the furniture.
- Use of cleaning agents or abrasives not recommended.

UPKEEP AND CLEANING

For durability, it is recommended that the furniture be cleaned this way:

In the outer parts (doors, sides and drawer front), inside, glass and mirrors, the cleaning should be done with a cloth clean and lightly moistened with mild soap and water. Then a clean, dry cloth should be used.

In case of transfer of the furniture to a different place, this can only be done by specialized professionals, and for the moving of the furniture it is necessary that it is lifted off the ground. It should not be dragged because malfunctions due to handle and moving are not covered by the warranty.

RELAÇÃO DE FERRAGENS | LISTA DE HARDWARE | LIST OF HARDWARE

A CAVILHA MADEIRA 6x30mm CLAVIJA MADERA 6x30mm 6X30MM WOODEN DOWEL 15	PF PARAFUSO 4x35mm CABEÇA CHATA TORNILLO 4X35mm CABEZA PLANA 4X35MM FLAT HEAD SCREW 2	PS PASSA FIO 46mm PASA-CABLES 46mm 46mm THREAD GUIDE 2
C TAMBOR MINIFIX 12x9mm BARRIL MINIFIX 12x9mm 12X9mm MINI-FIX BARREL 6	PM PARAFUSO 6X70mm CABEÇA CHATA TORNILLO 6X70mm CABEZA PLANA 6X70MM FLAT HEAD SCREW 8	EE JUNÇÃO 36mm JUNCIÓN 36mm 36mm JUNCTION 4
PZ PARAFUSO 4x22mm CABEÇA CHATA TORNILLO 4x22mm CABEZA PLANA 4x22mm FLAT HEAD SCREW 25	S PUXADOR ALUMÍNIO 666mm MANIJA DE ALUMIO 666mm 666mm ALUMINIUM HANDLE 1	Y PARAFUSO 3,5x40mm CABEÇA CHATA TORNILLO 3,5x40mm CABEZA PLANA 3.5X40MM FLAT HEAD SCREW 12
J BATENTE - SUPORTE PRATELEIRA PLÁSTICO 16x8x8mm BATIENTE - SOPORTE PLASTICO REPISA 16x8x8mm 16x8x8mm STOP - PLASTIC SHELF SUPPORT 1	B PARAFUSO MINIFIX 5x31mm TORNILLO MINIFIX 5x31mm 5X31mm MINI-FIX SCREW 6	PU PARAFUSO UNIÃO 5X24mm TORNILLO UNIÓN 5X24mm 5x24mm UNITY SCREW 4
PD PARAFUSO 4,5X60mm CABEÇA CHATA TORNILLO 4,5X60mm CABEZA PLANA 4,5X60MM FLAT HEAD SCREW 6	BP BUCHA PLÁSTICA 8MM TACO PLASTICO 8MM 8MM PLASTIC BUSHING 8	AC CAVILHA MADEIRA 8x20mm CLAVIJA MADERA 8x20mm 8X20 WOODEN DOWEL 4
R TAPA FURO ADESIVO PLÁSTICO 15mm TAPA-AGUJERO ADHESIVO PLÁSTICO 15mm 15MM PLASTIC ADHESIVE HOLE COVER 4	X PARAFUSO 4X12mm CABEÇA PANELA 4X12mm CABEZA CUCHARA 4X12mm PAN HEAD SCREW 12	M DOB. SUPER CURVA 35mm COM CALÇO 5mm BIS. SUPER CURVA 35mm CON CALZO 5mm SUPER CURVED HINGE 35mm WITH 5mm WEDGE 2
	PC PARAFUSO 5x32mm CABEÇA CHATA COM PORCA TORNILLO 5x32m CABEZA PLANA CON TUERCA SCREW CHATA HEAD WITH NUT 5x32mm 4	

PASSO 1
PASO 1
STEP 1

1 - Insira cavilhas A (6x30mm) nas peças 1, 2, 3, 9 e 15;
 2 - Fixe o batente J na peça 4;
 3 - Fixe os minifix B nas peças 4 e 7.

1 - Insertar las clavijas A (6x30mm) en las piezas 1, 2, 3, 9 y 15
 2 - Fije el batiente J en la pieza 4;
 3 - Fije los minifix B en las piezas 4 y 7.

1 - Insert A dowels (6x30mm) to parts 1, 2, 3, 9 and 15;
 2 - Fix the J stopper to piece 4;
 3 - Fix the B minifix to parts 4 and 7

PASSO 4
PASO 4
STEP 4

1 - Encaixe e fixe a peça 3 na 2 com o parafuso Y (3,5X40mm);
 2 - Encaixe a peça 4 nas peças 1 e 3, em seguida, encaixe os tambores de minifix C nas peças 1 e 3, gire-os até travar;
 3 - Cole os adesivos R sobre os tambores.

1 - Encaje y fije la pieza 3 to 2 with Y screw (3,5x40mm)
 2 - Encaje la pieza 4 en las piezas 1 y 3, en seguida, encaje los barriles del minifix C en las piezas 1 y 3, gire hasta que se traben
 3 - Pegue los adhesivos R sobre los barriles

1 - Fit and fix the piece 3 to 2 with Y (3,5x40mm);
 2 - Encaje la pieza 4 en las piezas 1 y 3, then, fit the C minifix barrels to parts 1 and 3 and turn to lock
 3 - Glue the R adhesives on the barrels

PASSO 7
PASO 7
STEP 7

1 - Passe cola nas cavilhas e na peça 13 antes de fixá-la;
 2 - Insira cavilhas AC (8x20mm) na peça 5;
 3 - Encaixe a peça 13 na 5 através das cavilhas AC (8x20mm) fixando-as com os parafusos PU (5x24mm).

1 - Aplicar pegamento a los tacos y la pieza 13 antes de fijarlo;
 2 - Inserte los pines de CA (8x20 mm) en la parte 5;
 3 - Encajar la pieza 13 a la 5 mediante los tornillos AC (8x20mm) fijándolos con los tornillos PU (5x24mm).

1 - Apply glue to the dowels and part 13 before fixing it;
 2 - Insert AC pins (8x20mm) in part 5;
 3 - Fit the part 13 to the 5 through the AC bolts (8x20mm) fixing them with the PU screws (5x24mm).

PASSO 2
PASO 2
STEP 2

1 - Posicione os calços de dobradiça M na peça 2 e fixe-o com parafusos com porca PC (5X32mm);
 2 - Encaixe dobradiças M na porta 12 e fixe-as com os parafusos X (4x12mm);
 3 - Fixe o puxador S na peça 12 com os parafusos PZ (4X22mm).

1 - Colocar los calzos de bisagra M en la parte 2 y fijarlo con tornillos con tuerca PC (5X32mm);
 2 - Coloque las bisagras M en la puerta 12 y fijelas con los tornillos X (4x12mm);
 3 - Fije la manija S a la pieza 12 con tornillos PZ (4X22mm).

1 - Position the M hinge wedges on part 2 and fix it with screws with PC nut (5X32mm);
 2 - Fit M hinges to door 12 and secure them with the X screws (4x12mm);
 3 - Attach handle S to part 12 with PZ screws (4X22mm).

PASSO 5
PASO 5
STEP 5

1 - Encaixe o nicho montado no passo anterior na peça 5, fixando-o com os parafusos Y (3,5x40mm).

1 - Encaje el nicho ensamblado en paso anterior en pieza 5, fijando con los tornillos Y (3,5x40mm).

1 - Fit the assembled niche on previous step on piece 5, fixing with Y (3,5x40mm) screws.

PASSO 8
PASO 8
STEP 8

FIXAÇÃO DO PAINEL NA PAREDE: 1- Se desejar que o painel inferior do nicho fique a uma distância de 200 mm do chão, deverá posicionar a peça 14 na parede e a uma distância de 565mm entre o chão e o começo da peça 14 como no desenho abaixo;
 2 - Passe a broca da furadeira pelos rasgos da peça 14 para marcar a parede, retire a peça 14 e insira as buchas BP na parede;
 3 - Fixe a peça 14 na parede com parafusos PM (6X70mm), em seguida, encaixe o nicho no suporte da parede.

FIJACIÓN DEL PANEL EN LA PARED: 1- Si desea que el panel inferior del nicho esté a una distancia de 200 mm del suelo, debe colocar la pieza 14 en la pared y una distancia de 565 mm entre el suelo y el inicio de la pieza 14 como en dibujo a continuación;
 2 - Pase la broca por las ranuras de la pieza 14 para marcar la pared, retire la pieza 14 e inserte los casquillos BP en la pared;
 3 - Fije la pieza 14 en la pared con tornillos PM (6X70 mm), luego coloque el nicho en el soporte de pared.

FIXING THE PANEL ON THE WALL: 1- If you want the bottom panel of the niche to be at a distance of 200 mm from the floor, you must position the piece 14 on the wall and at a distance of 565 mm between the floor and the beginning of the piece 14 as in drawing below;
 2 - Pass the drill bit through the slots of part 14 to mark the wall, remove part 14 and insert the BP bushings into the wall;
 3 - Fix part 14 on the wall with PM screws (6X70mm), then fit the niche on the wall bracket.

PASSO 3
PASO 3
STEP 3

1 - Encaixe e fixe a peça 1 na 2 com o parafuso Y (3,5X40mm);

1 - Encaje y fije la pieza 1 en la 2 con el tornillo Y (3,5x40mm)

1 - Fit and fix the piece 1 to 2 with Y screw (3,5x40mm)

PASSO 6
PASO 6
STEP 6

1 - Encaixe as peças 6 na peça 5, fixando-as com os parafusos PZ (4x22mm);
 2 - Em seguida, fixe dois parafusos Y (3,5x40mm) entre os furos passantes das peças 6 para fazer a união com a 5 e 2.

1 - Encaje las piezas 6 en la pieza 5, fijandolas con los tornillos PZ (4x22mm)
 2 - Luego, coloque dos tornillos en Y (3,5x40 mm) entre los agujeros pasantes de las partes 6 para unirlos con 5 y 2.

1 - Fit the pieces 6 to piece 5, fixing them with PZ screws (4x22mm)
 2 - Then, fix two Y screws (3.5x40mm) between the through holes of parts 6 to make the union with 5 and 2.

PAREDE
PARED
WALL

PASSO 9
PASO 9
STEP 9

1 - Alinhe as peças 10 nas peças 7 e 8, fixe os parafusos PZ (4X22mm) nos pré-furos das peças 10 para fazer a união com a 7 e 8;
2 - Em seguida, fixe as junções EE entre as peças 7 e 8 com os parafusos X (4X12mm)



1 - Alinear las piezas 10 en las piezas 7 y 8, fijar los tornillos PZ (4X22mm) en los pre-agujeros de las piezas 10 para hacer la unión con la 7 y 8;
2 - En seguida, fije las uniones EE entre las piezas 7 y 8 con los tornillos X (4x12mm)



1 - Align the pieces 10 in the pieces 7 and 8, fix the PZ screws (4X22mm) in the pre-holes of the pieces 10 to make the union with the 7 and 8;
2 - Then, fix the EE junctions between the pieces 7 and 8 with the X (4x12mm) screws.

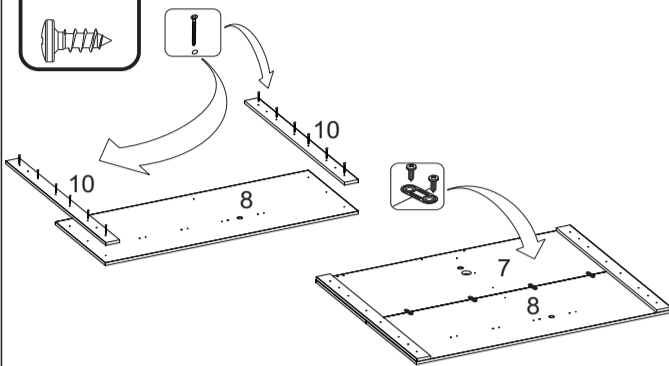
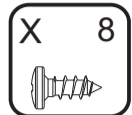

PASSO 11
PASO 11
STEP 11

1 - Fixe a peça 11 na 7 e 8 com intervalo entre peças descrito no desenho abaixo e fixe-as com os parafusos PZ (4X22mm)



1 - Fije la pieza 11 en el 7 y 8 con un intervalo entre las piezas descritas en el dibujo siguiente y fijelas con los tornillos PZ (4X22mm)

1 - Fix the part 11 in the 7 and 8 with an interval between parts described in the drawing below and fix them with the screws PZ (4X22mm)

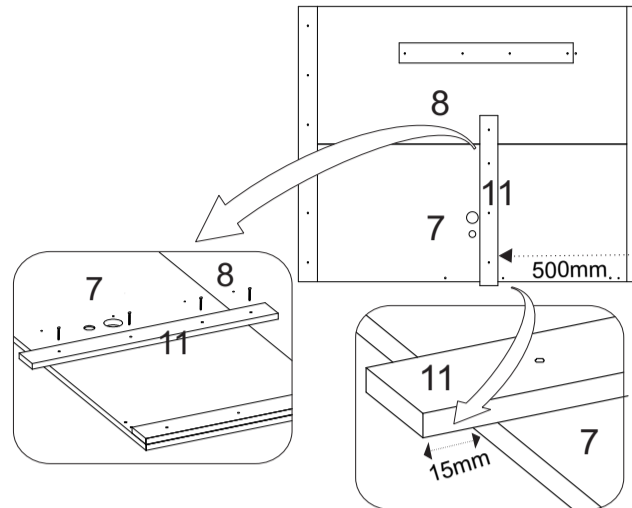

PASSO 13
PASO 13
STEP 13

1 - Encaixe o painel montado no nicho e na parede através dos suportes;
2 - Encaixe a peça 15 na 7 e encaixe os tambores de minifix C na peça 15 e gire até travar;
3 - Em seguida encaixe o passa fio PS na peça 5 e 7;
4 - fixe a peça 4 na 15 com os parafusos PF (4X35mm).



1 - Montar el panel montado en el nicho y la pared a través de los soportes;
2 - Colocar la pieza 15 en la pieza 7 y montar los tambores minifix C en la pieza 15 y girar hasta que encaje;
3 - A continuación, inserte el cable PS a través de la parte 5 y 7;
4 - Fije la pieza 4 a la 15 con tornillos PF (4X35mm).



1 - Fit the assembled panel on niche and on the wall through the supports;
2 - Fit the piece 15 to 7 and fit the C minifix barrels to piece 15 and turn to lock
3 - Fit the PS thread guide through the piece 5 and 7
4 - Fix the piece 4 to 15 with PF screws (4x35mm)

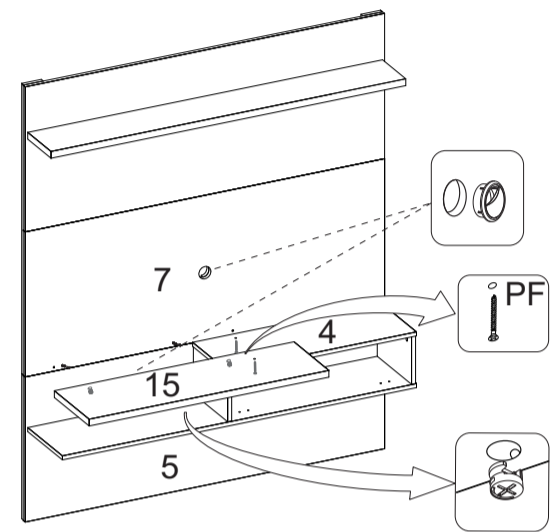

PASSO 10
PASO 10
STEP 10

1 - Insira cavilhas AC (8x20mm) na peça 5;
2 - Encaixe a peça 13 na 8 através das cavilhas AC (8x20mm) fixando-as com os parafusos PD (4,5x60mm);
3 - Em seguida, fixe dois parafusos PD (4,5x60mm) nos furos passantes das peças 10 para fazer a união com a 8 e 9;



1 - Inserte los clavijas de CA (8x20 mm) en la parte 5;
2 - Encajar la pieza 13 sobre la 8 mediante los tornillos AC (8x20mm) fijándolos con los tornillos PD (4,5x60mm).
3 - A continuación, fije dos tornillos PD (4,5x60mm) en los orificios pasantes de las piezas 10 para hacer la unión con las 8 y 9;



1 - Insert AC dowels (8x20mm) in part 5;
2 - Fit the part 13 to the 8 through the AC bolts (8x20mm) fixing them with the PD screws (4.5x60mm).
3 - Next, fix two PD screws (4.5x60mm) in the through holes of the pieces 10 to make the union with the 8 and 9;

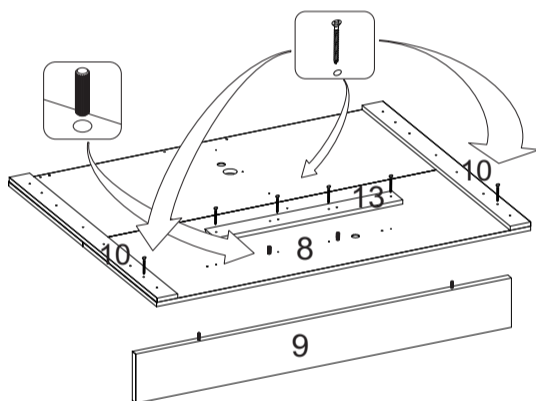

PASSO 12
PASO 12
STEP 12

FIXAÇÃO DO PAINEL NA PAREDE:
1- Posicione a peça 14 centralizada ao nicho na parede a uma distância de 785mm entre o final do painel 5 e o começo da peça 14 como no desenho abaixo;
2 - Passe a broca da furadeira pelos rasgos 6mm da peça 14
3 - Em seguida fixe a peça 14 na parede com os parafusos PM (6X70mm).

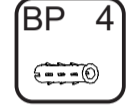

FIJACIÓN DEL PANEL EN LA PARED:
1- Coloque la pieza 14 centrada en el nicho de la pared a una distancia de 785 mm entre el final del panel 5 y el comienzo de la pieza 14 como se muestra en el dibujo siguiente;
2 - Pase la broca por las ranuras de 6 mm de la pieza 14
3 - A continuación, fije la pieza 14 en la pared con los tornillos PM (6X70mm).



FIXING THE PANEL ON THE WALL:
1- Place part 14 centered in the niche on the wall at a distance of 785mm between the end of panel 5 and the beginning of part 14 as in the drawing below;
2 - Pass the drill bit through the 6mm slots of part 14
3 - Then fix part 14 on the wall with the PM screws (6X70mm).

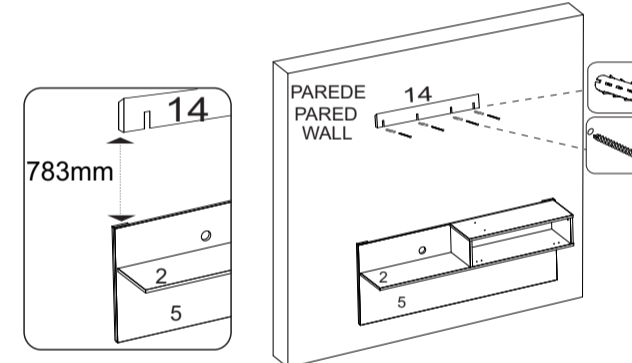

PASSO 14
PASO 14
STEP 14

1 - Para montar a porta, encaixe as dobradiças M nos calços M travando-a no parafuso indicado com número 1 abaixo;

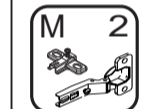

1 - Para ensamblar la puerta, encaje las bisagras M en los calzos M trabándola en el tornillo indicado con el numero 1 abajo;

1 - For assembly the door, fit the M hinges on M wedges locking it on the screw indicated with number 1 below;

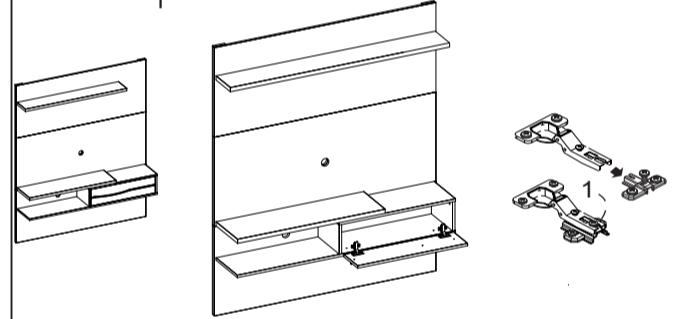

ACOMPANHE A NOTÁVEL MÓVEIS NAS REDES SOCIAIS.

SIGA EL NOTAVEL MOVEIS EN LAS REDES SOCIALES.
FOLLOW THE NOTAVEL MOVEIS ON THE SOCIAL NETWORKS

