

Item	Caixa Caja Box	Qtd Ctd Qty	Descrição   Descripción   Description	Medidas (mm)   Dimensions (mm)   Size (measurements) (mm)
01	2/2	01	Travessa Base Frontal   Travesa Base Frontal   Front Base Tray	665x90x25
02	2/2	01	Travessa Base Traseira   Travesa base trasera   Rear base plate	665x90x25
03	2/2	01	Fundo Inferior Balcão   Inferior balcón fondo   Bottom counter bottom	665x350x3
04	1/2	01	Lateral esquerda   Lateral izquierda   Left side	2060x490x25
05	1/2	01	Lateral direita   Lateral derecha   Right side	2060x490x25
06	2/2	01	Travessa frontal   Travesaño frontal   Front crossbar	665x60x15
07	2/2	01	Prateleira 25mm   Estantería 25mm   Shelf 25mm	665x490x25
08	2/2	01	Prateleira   Estante   Shelf	665x473x15
09	2/2	01	Prateleira Superior   Estantería Superior   Upper Shelf	665x473x15
10	2/2	01	Tampo   Tapa   Top	665x473x15
11	2/2	02	Moldura Inferior Superior   Marco inferior superior   Top Bottom Frame	665x37x25
12	1/2	02	Fundo Superior   Fondo superior   Superior background	695x359x3
13	1/2	01	Fundo central   Fondo central   Central fund	695x464x3
14	1/2	02	Fundo Cru   Fondo Crudo   Raw Background	835x347x3
15	1/2	02	Porta   Puerta   Door	659x335x15
16	1/2	01	Travessa Sustentação   Travessa Ayuda   Support Travessa	695x50x15
17	2/2	01	Frente de Gaveta Menor   Frente de Cajón Menor   Small Drawer Front	659x134x15
18	1/2	02	Lado de Gaveta Menor   Lado de Cajón Menor   Drawer side Minor	400x90x15
19=23	2/2	01	Fundo de gaveta   Fondo de cajón   Bottom of drawer	621x411x3
20	2/2	01	Ripa de Trás Menor   Ripa de Trás Menor   Small rear clamp	640x90x15
21	1/2	02	Frente de gaveta   Frente de cajón   Front of drawer	659x294x15
22	1/2	04	Lado de Gaveta   Lado del cajón   Drawer Side	400x180x15
23=19	2/2	02	Fundo de gaveta   Fondo de cajón   Bottom of drawer	621x411x3
24	1/2	02	Ripa de trás   Malla detrás   Rear lath	640x180x15
25	1/2	02	Ripa Estrutural Gaveta   Ripa Estrutural Cajón   Drawer Structural Clamp	400x60x15

Ferragens | Herrajes | Hardware

<b>A</b> 04x  Parafuso 7,0x40mm CHT. Tornillo 7,0x40mm CHT. Screw 7,0x40mm CHT.	<b>B</b> 06x  Parafuso 5,0x50mm FLA. Tornillo 5,0x50mm FLA. Screw 5,0x50mm FLA.	<b>C</b> 22x  Parafuso 4,5x50mm CHT. Tornillo 4,5x50mm CHT. Screw 4,5x50mm CHT.	<b>D</b> 06x  Parafuso 4,0x25mm CHT. Tornillo 4,0x25mm CHT. Screw 4,0x25mm CHT.	<b>E</b> 16x  Parafuso 3,5x14mm FLA. Tornillo 3,5x14mm FLA. Screw 3,5x14mm FLA.	<b>F</b> 65x  Parafuso 3,5x12mm CHT. Tornillo 3,5x12mm CHT. Screw 3,5x12mm CHT.	<b>G</b> 02x  Parafuso 3,0x30mm CHT. Tornillo 3,0x30mm CHT. Screw 3,0x30mm CHT.	
<b>H</b> 10x  Parafuso 3,0x16mm CHT. Tornillo 3,0x16mm CHT. Screw 3,0x16mm CHT.	<b>I</b> 12x  Parafuso minifix Tornillo minifix Minifix bolt	<b>J</b> 46x  Cavilha 8x25mm Cinta 8x25mm Dowel 8x25mm	<b>K</b> 12x  Tambor minifix Tambor minifix Minifix drum	<b>L</b> 67x  Prego 10x10mm Clavo 10x10mm Nail 10x10mm	<b>M</b> 18x  Fixador de fundos Fijador de fondos Bottom fixer	<b>N</b> 08x  Parafuso União 15mm Tornillo Unión 15mm Union Screw 15mm	
<b>O</b> 10x  Cantoneira suporte triangular Cantenera soporte triangular Triangle support angle	<b>P</b> 04x  Pé 145mm x 42mm Pie 145mm x 42mm Foot 145mm x 42mm	<b>Q</b> 02x  Kit Pistão a Gás 50N Kit Pistón a Gas 50N 50N Gas Piston Kit	<b>R</b> 05x  Puxador MOV 659mm Tirador MOV 659mm MOV 659mm Handle	<b>S</b> 03x  Corrediça telescópica Diapositivas telescópicas Telescopic slides	<b>T</b> 04x  Calço metal médio 0mm Calzado metálico medio 0mm Metal shim 0mm	<b>U</b> 04x  Dobradiça metal 35mm Alta Bisagras metálicas 35mm Alta Metal hinge 35mm High	
<b>V</b> 06x  Bucha plástica 8mm Bucha de plástico 8mm 8mm plastic bushing	<b>W</b> 04x  Suporte de fixação Soporte de fijación Mounting bracket	<b>X</b> 04x  Proteção para cantoneira Ángulo de protección Protection angle	<b>Y</b> 04x  Parafuso União 50mm Tornillo Unión 50mm Union Screw 50mm	<b>Z</b> 06x  Batente PVC para Porta Parada de PVC para Puerta PVC Door Stop	<b>AA</b> 02x  Sachê de cola Bolsa de pegamento Glue bag	<b>AB</b> 03x  Giz de correção Tiza de corrección Chalk of correction	
<b>AC</b> 06x  Adesivo tampa parafuso 17mm Adhesivo tapón de tornillo 17mm Bolt cover adhesive 17mm	<b>AD</b> 40x  Adesivo tampa parafuso 10mm Adhesivo tapón de tornillo 10mm Bolt cover adhesive 10mm	<b>AE</b> 01x  Perfil "I" 822mm Perfil "I" 822mm Profile "I" 822mm	<b>AF</b> 01x  Etiqueta resinada Henn Etiqueta resinada Henn Henn resin label				

O parafuso (Y) deve ser usada somente quando este módulo for acoplado a outro módulo componível Henn.

El tornillo (Y) se debe utilizar sólo cuando el módulo está conectado a otro módulo componible Henn.

The screw (Y) should be used only when this module is attached to another Henn modular module.

**RECOMENDAÇÃO**  
Para fixar o móvel na parede usar o suporte de fixação (W), o parafuso 3,5x14mm FLA (E), a Bucha 8mm (V) e o parafuso 5,0x50mm FLA (B).

**RECOMENDACIÓN**  
Para conectar el móvil a la pared con el soporte (W), tornillo 3,5 x14mm FLA (E), el casquillo de 8 mm (V) y el 5,0 x50mm tornillo FLA (B).

**RECOMMENDATION**  
To fix the furniture to the wall use the mounting bracket (W), the 3.5x14mm FLA (E) screw, the 8mm bushing (V) and the 5.0x50mm FLA (B).

**HENN**

Ind. e Com. de Móveis Henn  
Mondai - SC - Brasil

+55 49 3674.3500

@moveishenn  
www.henn.com.br

**INSTRUÇÕES DE MONTAGEM**

INSTRUCCIONES DE MONTAJE  
ASSEMBLY INSTRUCTIONS

**Torre Quente 1 Forno Lyra**  
Torre caliente 1 Horno Lyra | Hot Tower 1 Oven Lyra  
c C455-108 - Duna/OFF White

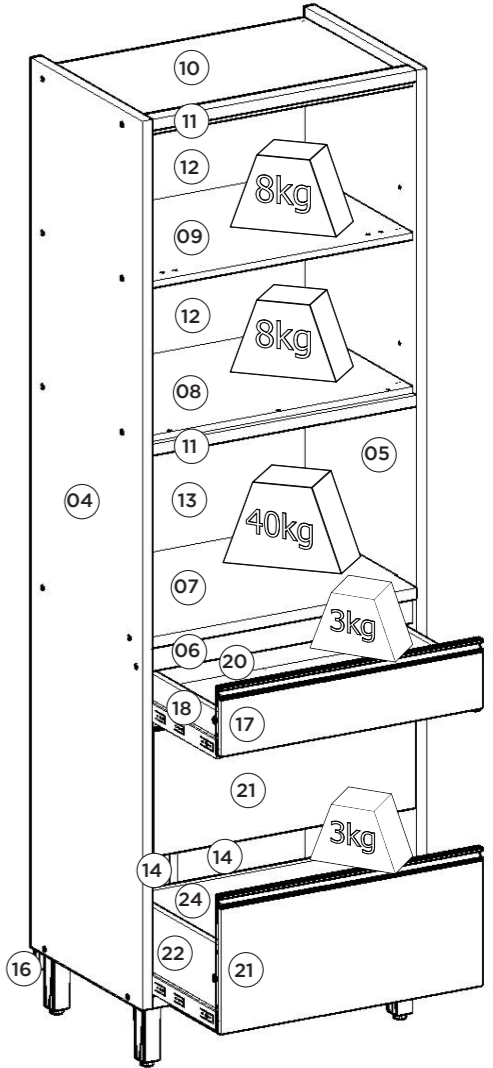
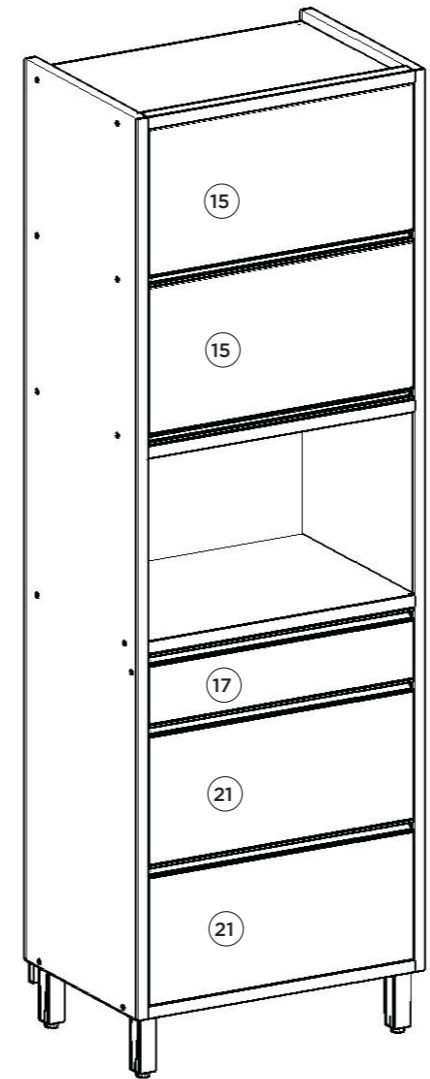

Pesos máximos recomendados com carga distribuída  
Peso máximo recomendado con la carga distribuida  
Recommended maximum weights with evenly distributed.

**AVISO**

Para limpeza de seu móvel, use uma flanela seca ou umedecida, e não utilize produtos químicos que possam danificar seu produto.

**SISTEMA DE MONTAGEM**

O sistema de montagem dos produtos, funciona de acordo com a ordem crescente dos números indicados no desenho. Ex: 01, 02, 03, 04... até a conclusão da montagem.

**ADVERTENCIA**

Para limpieza de su móvil, use una flanela seca o húmeda, y no utilice productos químicos que puedan dañar su producto.

**SISTEMA DE MONTAJE**

El sistema de montaje de los productos funciona de acuerdo con el orden creciente de los números indicados en el dibujo. Ej.: 01, 02, 03, 04... hasta la conclusión del montaje.

**NOTICE**

To clean your furniture, use a dry or wet cloth, and do not use chemicals that may damage your product.

**ASSEMBLY SYSTEM**

The products' assembly system works according to the increasing order of the indicated numbers. For example: 01, 02, 03, 04 ... to the end of the assembly.

**Requisitos para montagem**  
Requisitor para la montaje  
Assembly Requirements

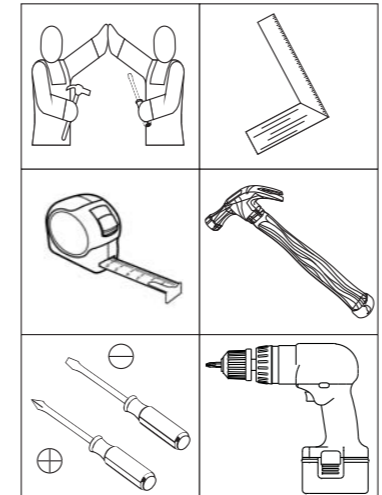

Imagens meramente ilustrativas  
Imágenes meramente ilustrativas  
Images for illustration only

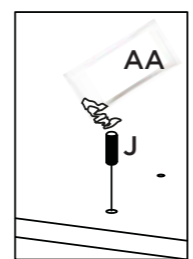
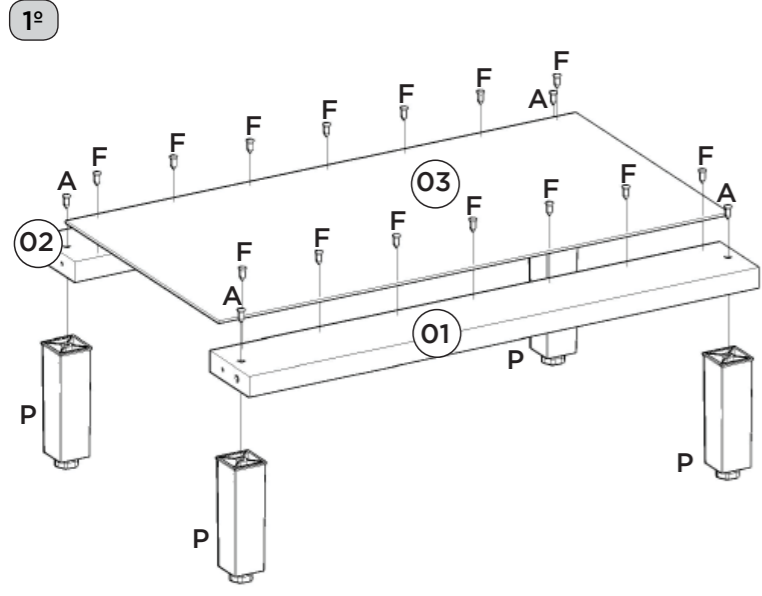

Utilizar o sachê de cola (AA) em todas as cavilhas (J) do produto.

Con el pegamento sobre (AA) en todos los pernos (J) producto.

Use the glue sachet (AA) on all the pegs (J) of the product.

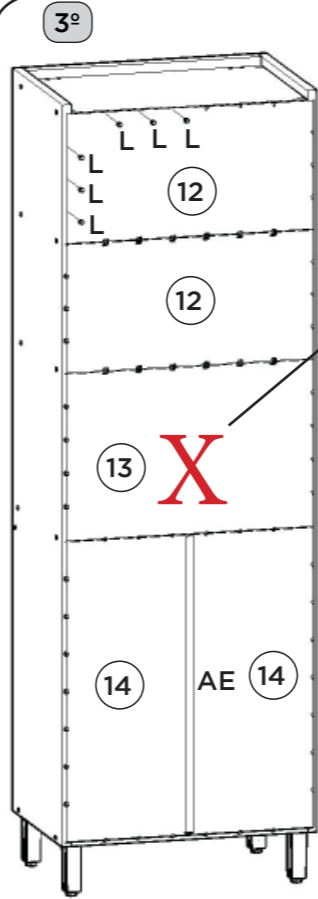
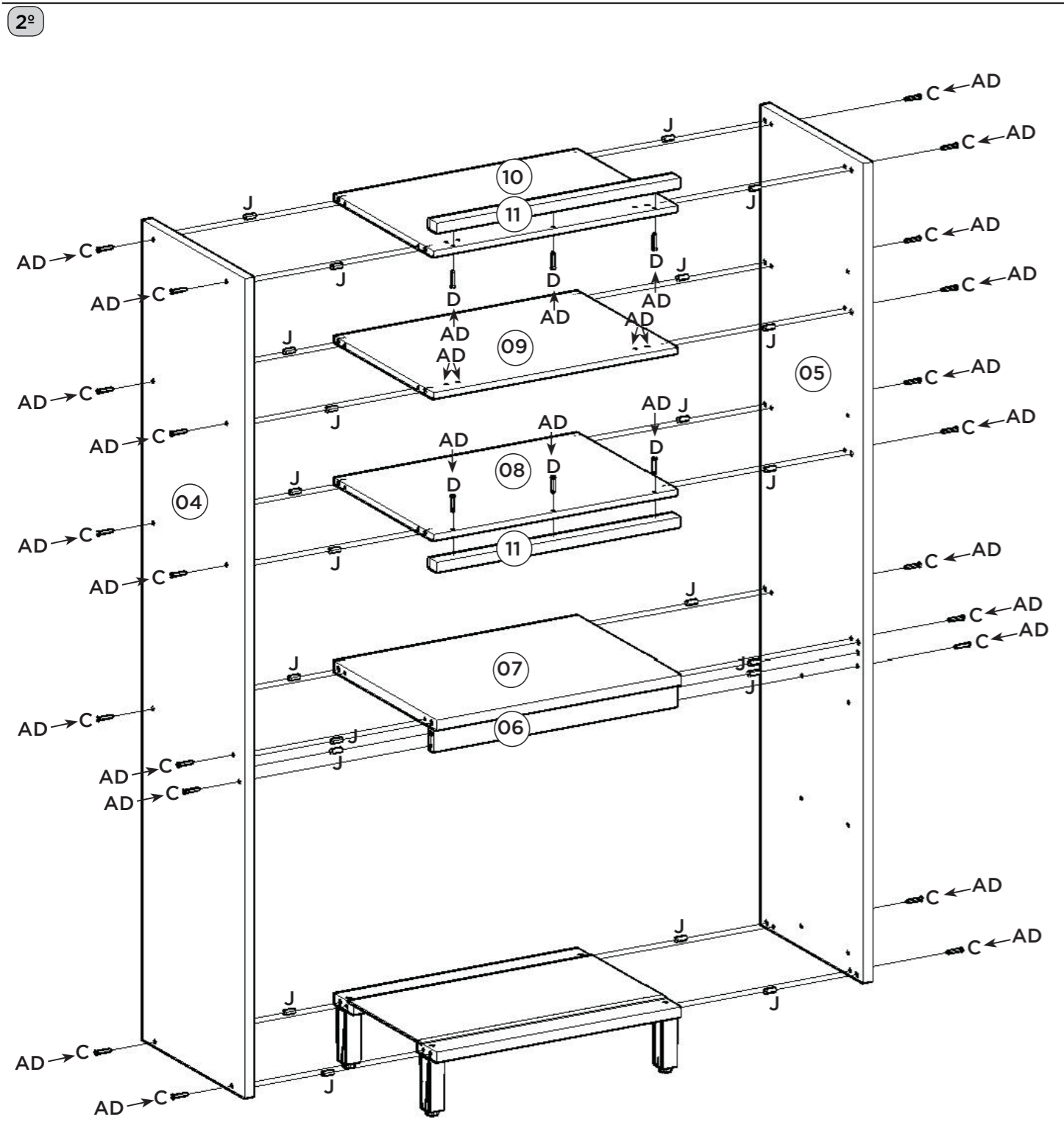

**ATENÇÃO:** Por questão de segurança, recomendamos a não utilização do Fundo (13) caso o espaço seja utilizado por forno elétrico ou forno embutido, dessa forma, haverá melhor propagação do calor, evitando danos em seu móvel.

**ADVERTENCIA:** Por razones de seguridad, se recomienda no utilizar el Fondo (13) si el espacio es utilizado por horno eléctrico o una función de horno, de esta manera no será mejor propagación del calor, evitando el daño a su móvil.

**ATTENTION:** For safety reasons, we recommend not using the Fund (13) if the space is used by an electric oven or built-in oven, in this way, there will be better propagation of the heat, avoiding damage to your furniture.

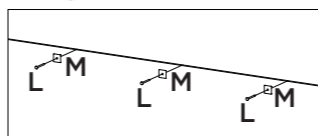

6º Gaveta Menor 01x Gaveta Menor 01x  
Smallest Drawer 01x

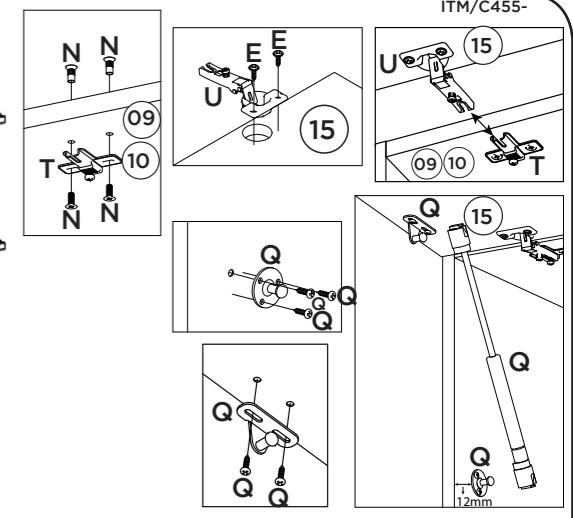
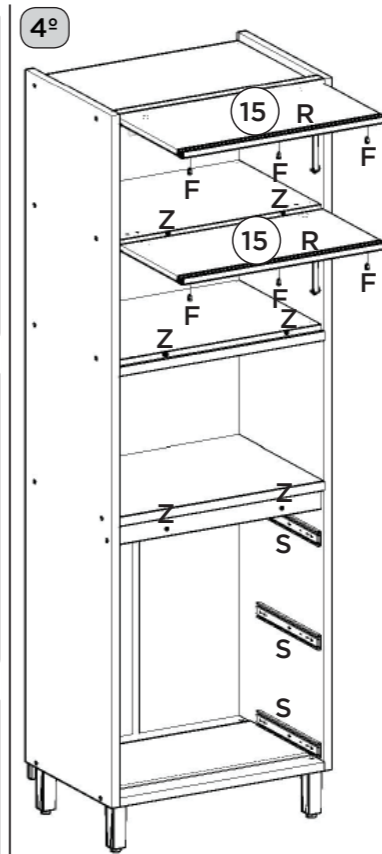
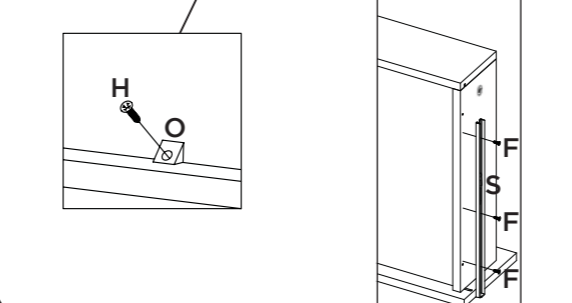
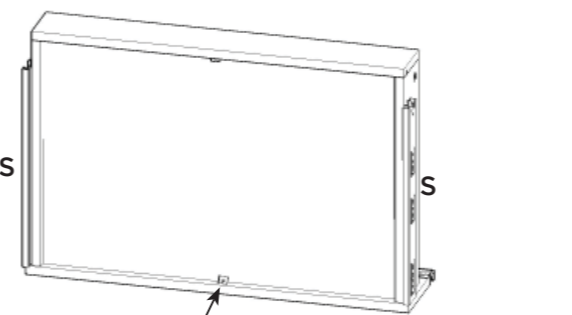
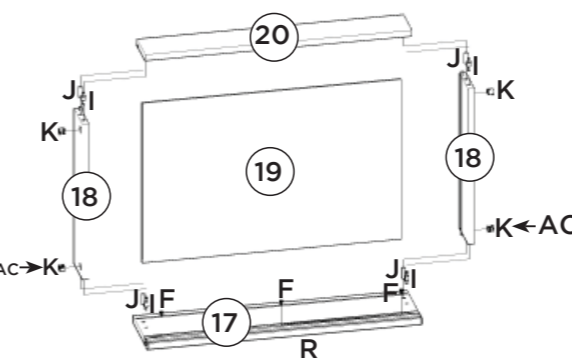

5º Opção Suspensa Opção suspendida  
Suspended Option

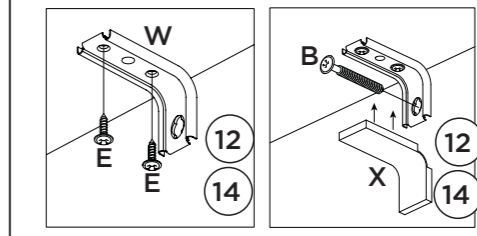
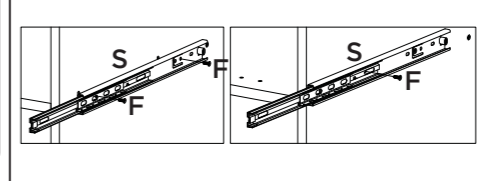
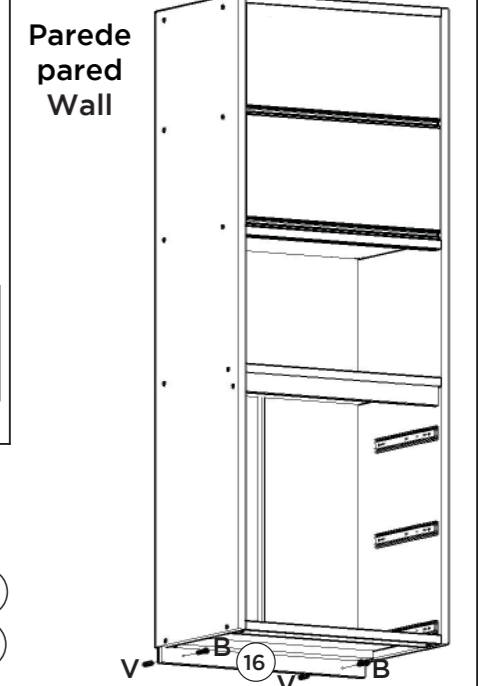

7º Gaveta 02x Cajone 02x Drawer 02x

