

Obrigado por adquirir a Piscina Inflável

Para sua segurança e de seus familiares, é importante tomar alguns cuidados:

- ⊘ Nunca deixe crianças sozinhas ou sem a supervisão de um adulto.
- ⊘ Não sente na beirada da piscina, nem coloque objetos sobre as bordas, as mesmas não foram projetadas para esta finalidade.
- ⊘ Não saltar.
- ⊘ Não permita que seus filhos brinquem com objetos cortantes ou pontiagudos na piscina. Assim, você evitará que seus filhos sofram acidentes ao mesmo tempo em que prolongará a vida da sua piscina.
- ⊘ Monte-a somente em terrenos planos, lisos e sem objetos cortantes por baixo como pedras, galhos, etc.
- ⊘ Monte a sua piscina Mor com o lado mais claro para dentro.
- ⊘ Depois de montar sua piscina, estique a lona do fundo para que, ao enchê-la d'água, fique sem rugas.
- ⊘ Renove a água a cada dois dias. Para prolongar este período, use cloro conforme o manual e filtro.
- ⊘ Não arraste a piscina de um local para outro.
- ⊘ Para esvaziar sua piscina utilize a válvula de saída d'água.
- ⊘ Ao guardar sua piscina, lave e limpe muito bem a lona, deixando-a secar ao sol por 2 dias. Uma vez bem seca, dobre-a e guarde-a na caixa.
- ⊘ Pequenos gotejamentos na lona é comum nos primeiros dias de uso.
- ⊘ Produto exclusivamente desenvolvido para uso doméstico e externo.
- ⊘ Sempre montar a piscina sobre um piso de concreto ou pavimentado. Nunca utilize-a diretamente sobre a grama.
- ⊘ Esta piscina deverá ser montada em área externa, não podendo a mesma ser montada em ambientes fechados, tais como interiores de casas, apartamentos, sacadas ou áreas confinadas.

CONSERVE ESTE MANUAL PARA FUTURAS CONSULTAS



piscina inflável

ANTES DA MONTAGEM DE SUA
PISCINA LEIA ATENTAMENTE
O MANUAL DE INSTRUÇÕES.

Instruções de Montagem e Uso

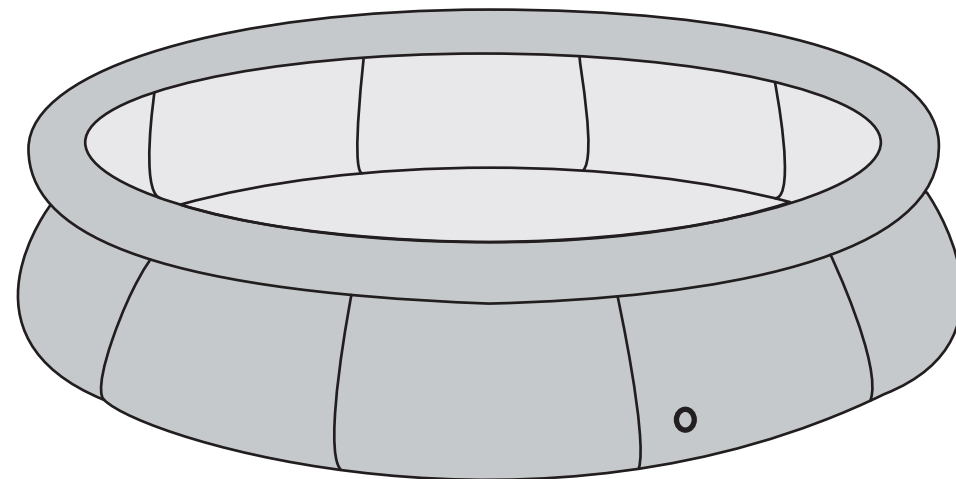

IMPORTANTE: não montar a piscina em ambientes fechados, montar sempre ao ar livre.

Montagem

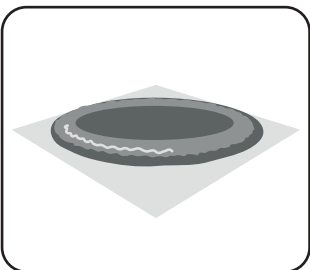

Abra a lona com CUIDADO.
A escolha de um local para abrir a lona e montar a piscina é muito importante; olhe bem, evite pedras e pontas que possam furar ou raspar a lona. **IMPORTANTE:** Para proteção da piscina, coloque um plástico ou lona embaixo. Não montar a piscina sobre a areia ou grama. Não usar espuma ou isopor na base da lona sobre o piso. Não montar a piscina em superfícies inclinadas.

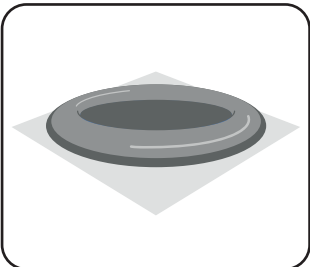

Infle a borda da piscina com um inflador elétrico ou manual. Cuidado para não cometer excessos. **IMPORTANTE:** nunca usar compressor de ar.

Feche os tampões de entrada e saída de água do filtro e de deságue.

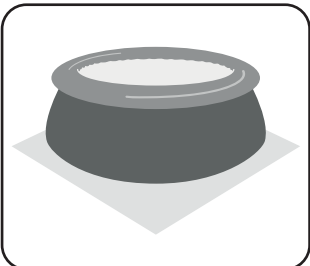

Comece a encher a piscina. Quando a água atingir um palmo de altura, elimine as rugas do fundo da piscina, na direção do centro para as bordas das paredes da piscina. Esta operação é muito importante para assegurar que a piscina esteja bem montada. **IMPORTANTE:** encha a piscina somente até a medida indicada na caixa.

Pronto! Este é o momento de tomar banho, jogar, divertir-se e aproveitar o máximo o verão.

Esvaziamento

- 1- Retire o tampão externo da válvula de deságue da piscina.
- 2- Acople o adaptador com a mangueira na válvula de deságue da piscina e direcione a outra ponta da mangueira para uma área de drenagem. Essa operação é importante para que a piscina esvazie com maior facilidade.

Cuidados ao guardar

- 1º. Limpeza: não limpar com material abrasivo, solventes ou outros materiais que afetam o PVC. Utilize somente água e sabão neutro
- 2º. Somente guarde sua piscina após verificar que seus componentes estejam totalmente secos. É recomendado deixá-los expostos ao sol até que sequem por completo.
- 3º. Conservação: guardar a piscina em lugar seco e protegido. Não guardar com talco.

Cuidados com a água da piscina

DOSAGENS REFERENTES P/ CADA 1.000 LITROS DE ÁGUA!

RECOMENDA-SE DIARIAMENTE

Análise:

Com kit pH/cloro - pH de 7,2 a 7,8 e cloro de 1 a 1,5 ppm (faixas de trabalho).

Tratamento:

5 gramas de cloro granulado ou 25ml de cloro líquido.

CLORO LIVRE: A presença do cloro livre é fundamental para que a água da piscina seja considerada sanitariamente segura. Ela deve conter sempre o residual de cloro livre de 1 a 1,5ppm.

Esse nível assegura a destruição contínua de microorganismos presentes na água, antes que tenham tempo de infectar os usuários ou se multiplicar.

CLORO SÓLIDO: Dissolver o cloro previamente em um balde (não pode ficar sólido ou em grãos). O cloro granulado, principalmente o estabilizado, apresenta desempenho superior ao cloro líquido. O tratamento teórico informado deve ser ajustado sempre que necessário, pois as variantes climáticas e de frequência ou intensidade de uso influenciam diretamente no consumo.

Utilizando o flutuador químico, para cada 1.000 litros de água, colocar diariamente dentro do mesmo um tablete de cloro de aproximadamente 5 gramas. Há a opção de colocar um tablete de aproximadamente 20 gramas que dure, no mínimo, quatro dias.

Correção

Se pH for < 7,2, subir para faixa com soda barrilha na relação de 10g p/ cada 0,2 de pH.

Se pH for > 7,8, baixar para faixa com redutor de pH na relação 10ml p/ cada 0,2 de pH.

Veja os exemplos abaixo:

Tabela de dosagem - Elevador de pH (Cada 1.000 litros de água correspondem a 1m³)		
pH	Dosagem	Tempo de Funcionamento do filtro
7,2 - 7,6	20 g/m³	8 horas (mínimo)
7,4 - 7,6	10 g/m³	8 horas (mínimo)
7,8 - 7,6	10 ml/m³	8 horas (mínimo)
8,0 - 7,6	20 ml/m³	8 horas (mínimo)

Relações aproximadas, acompanhar com o kit pH/cloro.

Dissolver os produtos previamente em um balde.

O tratamento teórico informado deve ser ajustado sempre que necessário, pois as variantes climáticas e de frequência ou intensidade de uso influenciam diretamente no consumo.

Filtração:

Recomenda-se filtração por 6 horas diárias.

RECOMENDA-SE SEMANALMENTE

Tratamento:

25ml de algicida manutenção, neste dia não deve ser feito o tratamento com cloro, inclusive o teor residual do mesmo deve ser zero ou no máximo 0,5 ppm (kit).

Algicida manutenção: prevenir a formação de algas.

Dissolver o algicida previamente em um balde.

Consertos

1º. Limpe bem a parte a ser reparada, deixando livre de gorduras e umidade.

2º. Pressione o adesivo reparo sobre a parte a ser reparada até que fique firme.

3º. Deixe secar por pelo menos 30 minutos antes de colocar água na piscina.

IMAGENS MERAMENTE ILUSTRATIVAS. PRODUTO SUJEITO A ALTERAÇÕES SEM AVISO PRÉVIO. OS ARTIGOS DECORATIVOS NÃO ACOMPANHAM O PRODUTO.

iso
9001
EMPRESA
CERTIFICADA

sac@mor.com.br
(51)2106.7601
ATENDIMENTO EM HORÁRIO COMERCIAL

IMPORTADOR: METALÚRGICA MOR S.A.
BR 471 - Km 132 - CEP: 96835-642 - Distrito Industrial
Santa Cruz do Sul - RS - Brasil
CNPJ 95.422.218/0001-40
Ródovia PE 05 - Km 23, 589 - CEP: 54.737-200 - Triunfo
São Lourenço da Mata - PE - Brasil
CNPJ 95.422.218/0009-06
Fone: +55 (51) 2106.7500 - comercial@mor.com.br - export@mor.com.br
www.mor.com.br | Fabricado na China

