

Frontal

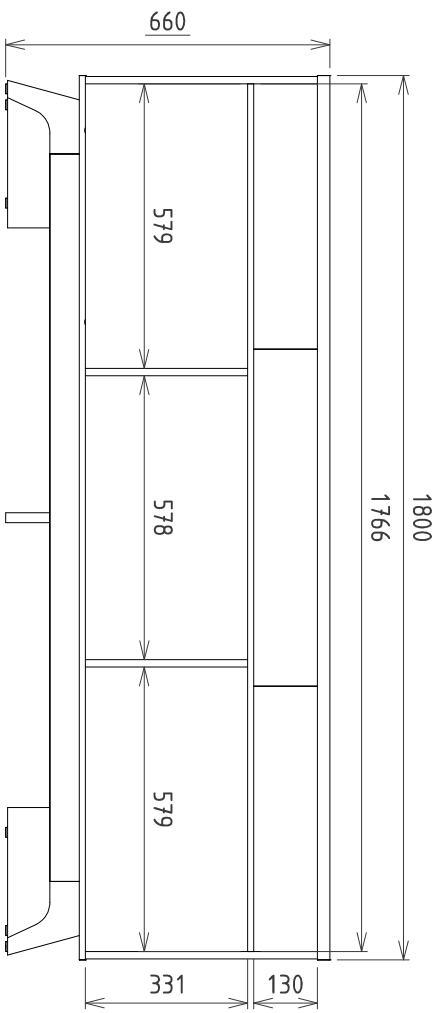

Perspectiva

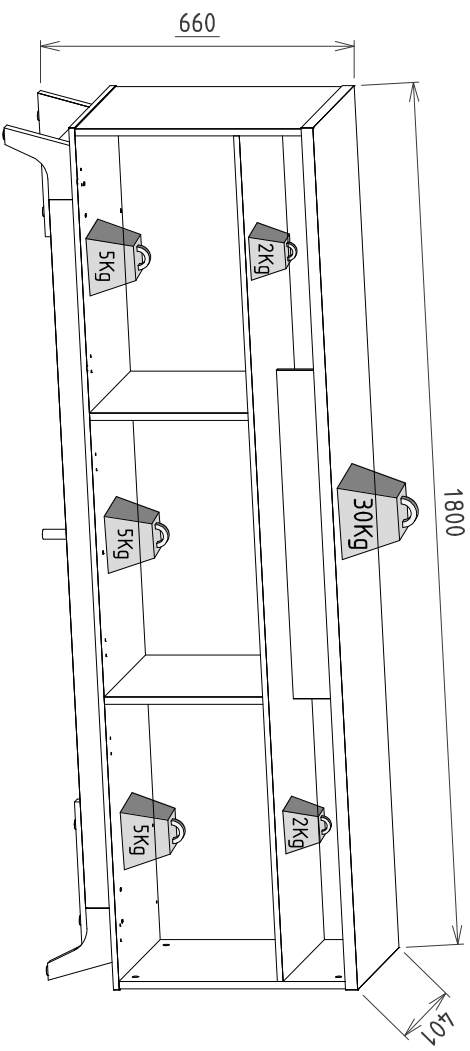
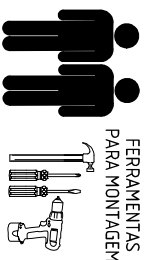

ESQUEMA DE MONTAGEM
ASSEMBLY INSTRUCTIONS
ESQUEMA DE MONTAJE

Obs: Usar caixa de embalagem para forrar o chão na hora da montagem
 Note: Use the packing box to cover the floor at the time of assembly
 Nota: Utilice la caja de embalaje para cubrir el suelo en el momento del montaje

COLIBRI - IND. COM. DE MÓVEIS LTDA.
 Rua Rouxinol, 5530 - Fone/Fax (43) 3275 - 8600
 Rq. Industrial XI - CEP 86.706-418 - Arapongas - PR
 E-mail: sac@colibrimoveis.com.br
 Site: www.colibrimoveis.com.br



Para pedidos de Assistência Técnica, agrupar a Referência da Peça com N° da Cor. Ex: 1867A0.001.590 (Tampo na cor Noce/Milano)

Cód.	Referência	Cor	Peças	Qt.	Medidas	M.P.	Piece	Pieza
01	1867A0.001	590	Tampo	1	1800x383x25	MDP	Cover	Cubierta
02	1867A0.002	660	Prateleira	1	1766x382x12	MDP	Shelf	Estrane
03	1867A0.003	590	Base	1	1800x383x12	MDP	Base	Base
04	1867A0.004	590	Lateral esquerda	1	473x382x15	MDP	left side	Lado izquierdo
05	1867A0.005	660	Divisão	2	381x331x15	MDP	Division	División
06	1867A0.006	590	Lateral direita	1	473x382x15	MDP	Right side	Lado derecha
07	1867A0.007	590	Apoyo	1	686x130x12	MDP	Support	Apoyo
09	1867A0.009	660	Trava frontal	1	1484x60x25	MDP	Front footer	Pie de página frontal
10	1867A0.010	660	Trava lateral	2	288x60x25	MDP	Side footer	Pie de página lateral
11	1867A0.011	660	Rodapé traseiro	2	300x146x25	MDP	Rear footer	Pie de página trasero
12	1867A0.012	590	Fundo superior	1	1790x148x3	HDF	Top bottom	Fondo superior
13	1867A0.013	660	Fundo lateral	2	598x348x3	HDF	Side bottom	Fondo lateral
14	1867A0.014	660	Fundo central	1	592x348x3	HDF	Central bottom	Fondo central
			Porta	3	590x340x15	MDP	Door	Puerta

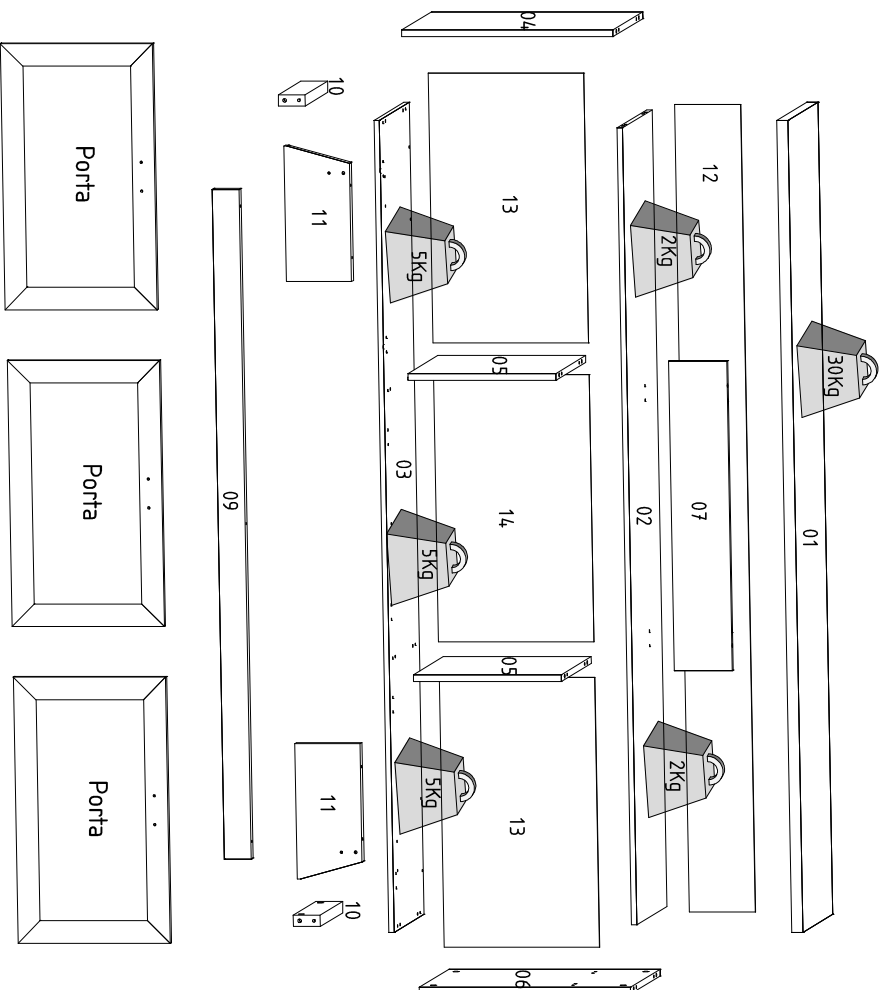

A	B	C	D	E	F	G	H
Parafuso 3,5x12 cód. 22	Parafuso 4,0x50 cód. 782	Parafuso 3,5x25 Fia cód. 799	Parafuso 6x30 cód. 949	Pino p/ Girofix cód. 162	Tambor: 012 cód. 183	Tapa furo Noce Mila cód. 4.170	Tapa furo Preto cód. 4.672
15x	06x	06x	03x	12x	12x	01x	01x
Porca cilíndrica cód. 163	Dobr. curva 26mm cód. 131	Calço 5mm cód. 939	Parafuso a gás 80n cód. 121	Parafuso M4x20 cód. 805	Porca M4 bicr cód. 810	Pé chartrado dir cód. 5214	Pé metá redondo cód. 5218
06x	03x	56x	20x	01x			
Sapatilha redonda cód. 5217	Puxador Lauren cód. 5216	Prego 8 x 8 cód. 165	Junção de fundos cód. 14	Pé chartrado esp cód. 5215			

Cuidados com a limpeza do móvel:

Não molhar o móvel e não expor em lugar úmido.
 Do not wet the furniture and do not expose it in a humid place.
 No moje los muebles y no los esponga en un lugar húmedo.

Não expor o móvel próximo de fontes de calor.
 Do not expose this furniture close to sources of heat.
 No exponga el mueble cerca a fuentes de calor.

Limpar apenas com pano limpo e levemente úmido
 Clean the product using only a clean and slightly damp cloth.
 Limpiar solo con un paño limpio y ligeramente húmedo

Mega seu acessório aqui

ETAPAS DA MONTAGEM / STAGES OF THE ASSEMBLY / ETAPAS DE LA ASAMBLEA

Para uma montagem perfeita do produto, siga a sequência:

For a perfect product assembly, follow its sequence / Para un montaje perfecto del producto, sigue la secuencia.

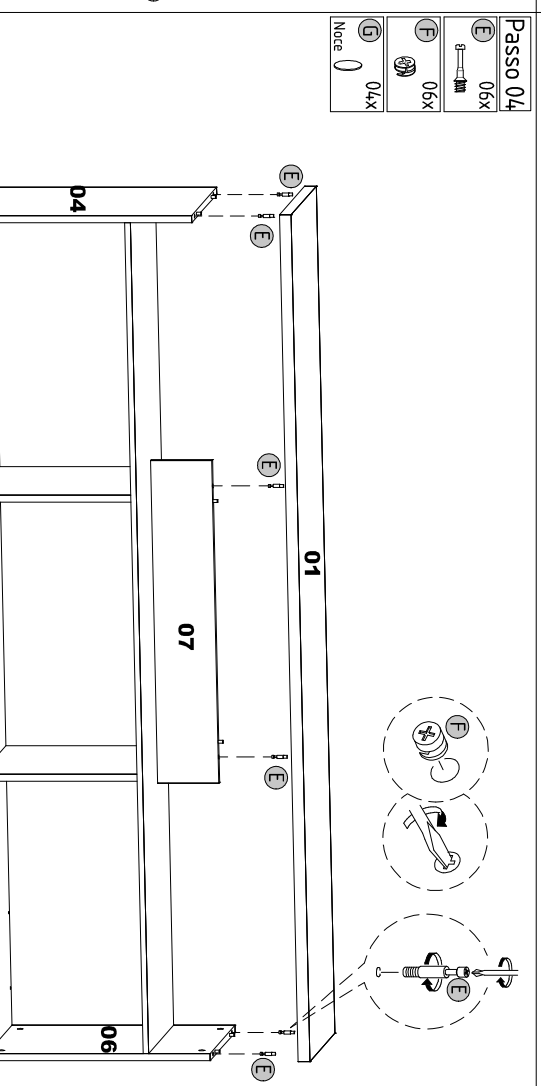
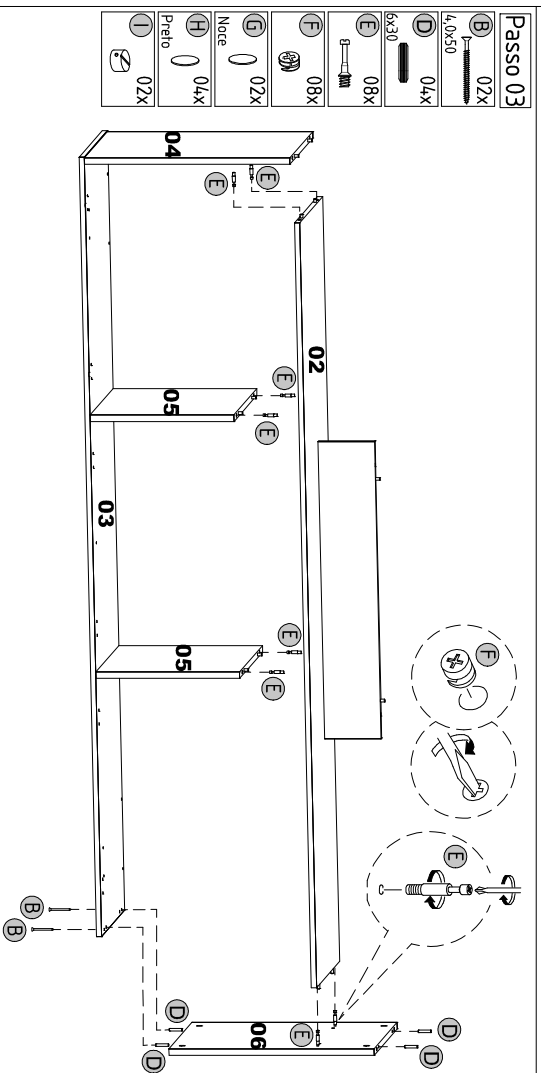
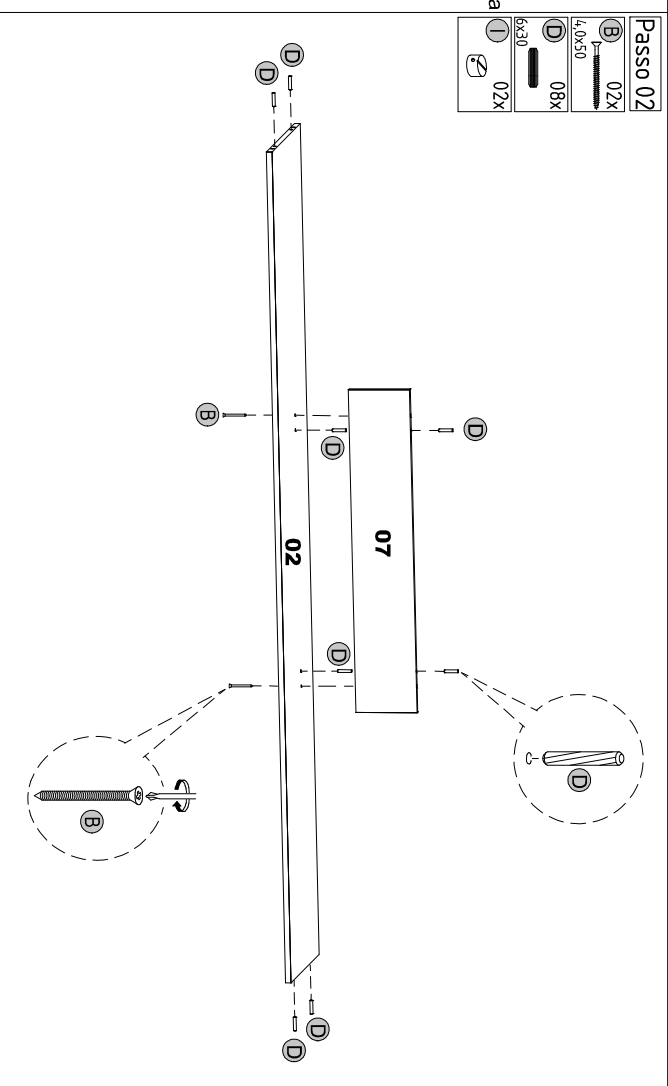
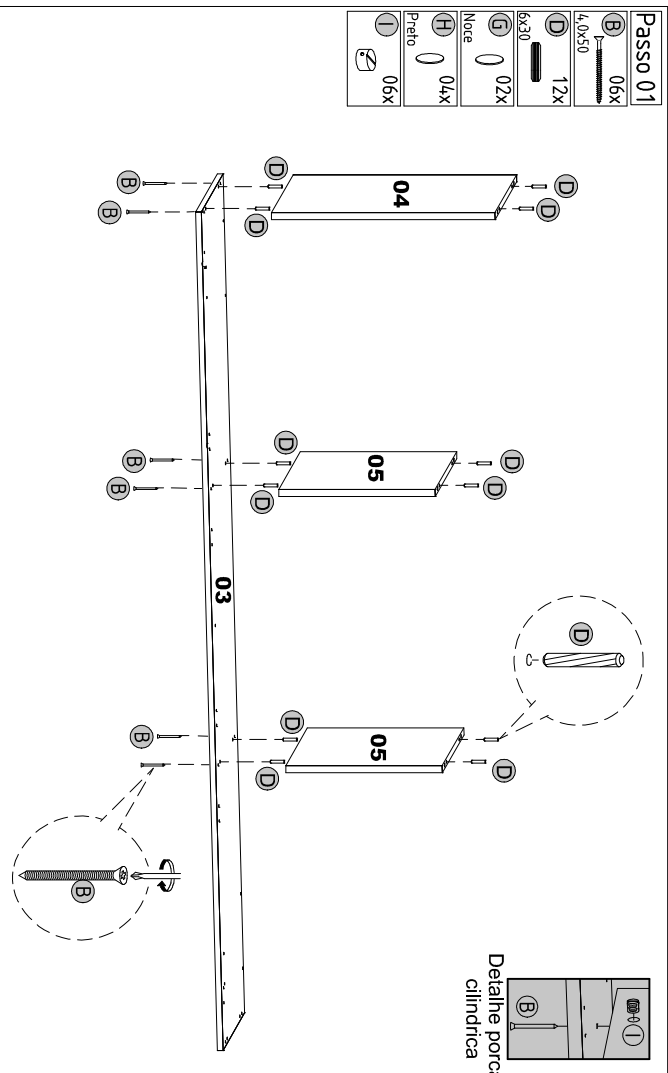

ETAPAS DA MONTAGEM / STAGES OF THE ASSEMBLY / ETAPAS DE LA ASAMBLEA

Para uma montagem perfeita do produto, siga a sequência:

For a perfect product assembly, follow its sequence / Para un montaje perfecto del producto, sigue la secuencia.

- Passo 05**
- B** 04x 4,0x50
 - D** 04x
 - A** 04x 3,5x12

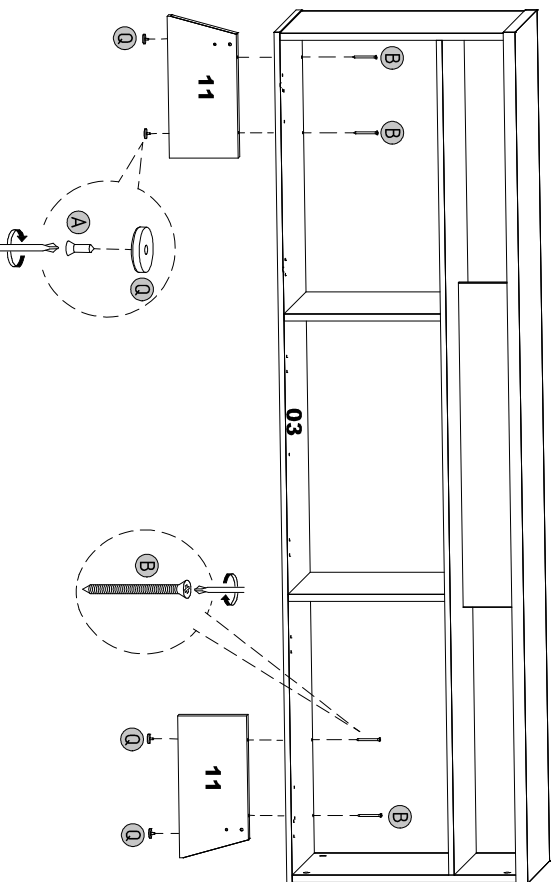

Nesse passo montar produto delatado

- Passo 06**
- A** 04x 3,5x12
 - D** 04x 6x30
 - E** 02x
 - F** 02x
 - P** 01x

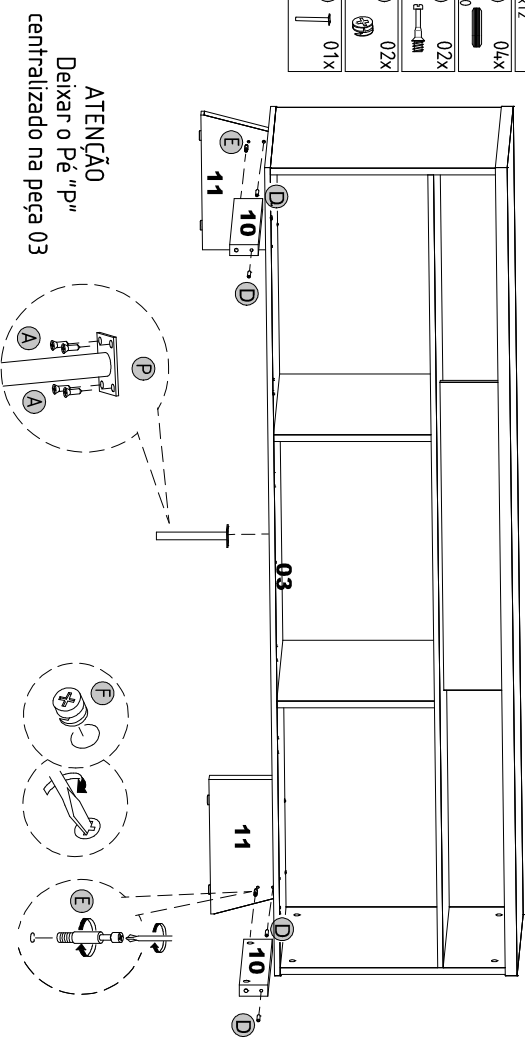

Nesse passo montar produto delatado

- Passo 07**
- A** 02x 3,5x12
 - B** 05x 4,0x50
 - D** 01x
 - I** 01x
 - L** 05x
 - O** 02x
 - E** 02x
 - F** 02x

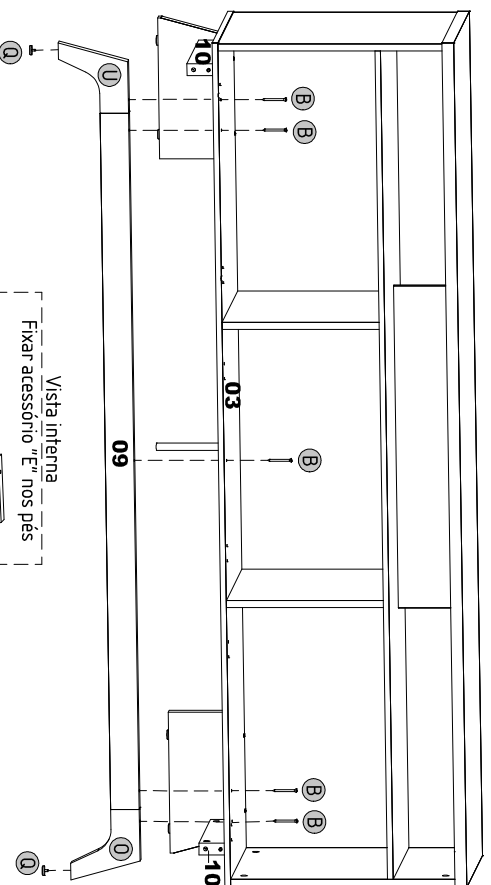

Nesse passo montar produto delatado

- Passo 08**
- S** 56x
 - T** 20x

Vista traseira

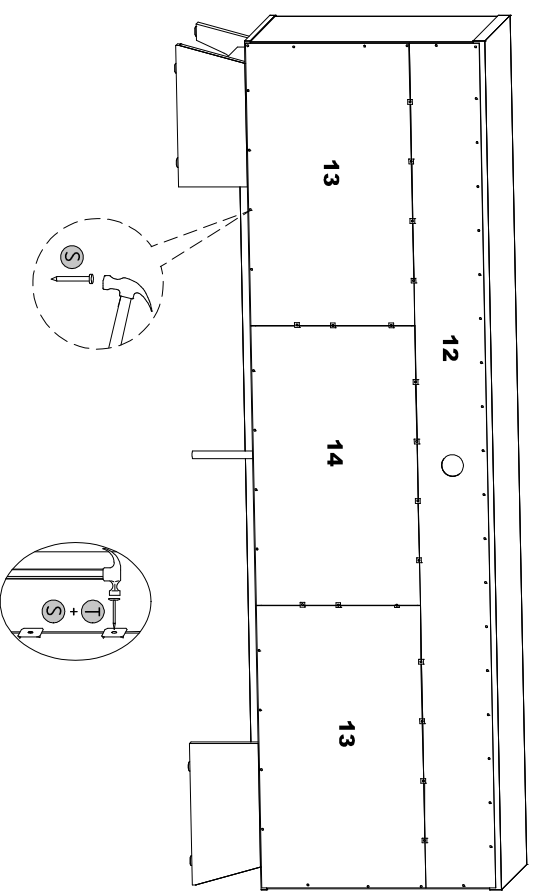

Vista interna

Fixar acessório "E" nos pés

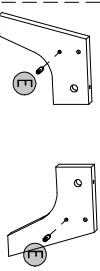

ETAPAS DA MONTAGEM / STAGES OF THE ASSEMBLY / ETAPAS DE LA ASAMBLEA

Para uma montagem perfeita do produto, siga a sequência:

For a perfect product assembly, follow its sequence / Para un montaje perfecto del producto, sigue la secuencia.

- Passo 09**
- A 12x 3.5x12
 - J 06x
 - K 06x
 - L 03x
 - M 12x M4x20
 - N 12x
 - R 03x
 - C 06x 3.5x25

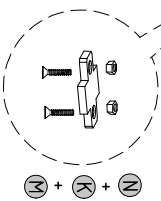
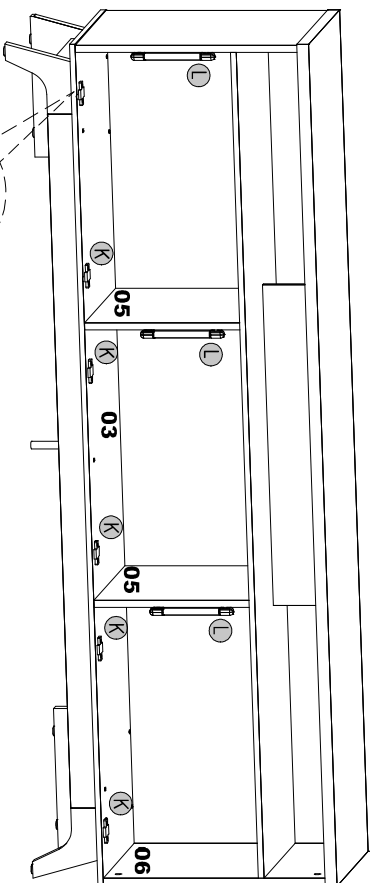

Vista interna

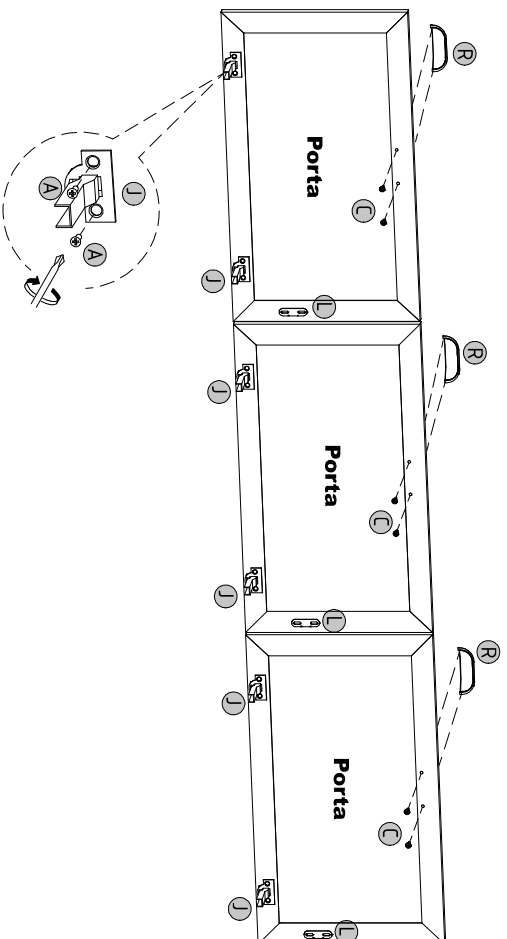

Medida Final

