

CERTIFICADO DE GARANTIA

GARANTIA

A garantia dos produtos fabricados pela Caemmun Moveleira, abrange eventuais defeitos/vícios de fabricação, no prazo estabelecido pelo Código de Defesa do Consumidor, em seu artigo 26, II, o qual prevê a garantia legal de 90 (noventa) dias.

CUIDADOS ESPECIAIS

- Lela com atenção as Instruções do manual de montagem que acompanha o produto.
- Evitar umidade excessiva e exposição prolongada a luz solar.
- Para limpeza usar pano limpo e úmido, não devendo utilizar produtos de limpeza

EXCLUSÃO DA GARANTIA LEGAL

A falta de observância das instruções contidas no Manual de Montagem, que eventualmente poderá causar danos à mercadoria, tais como, adequação do local para instalação do produto, uso correto dos parafusos e demais componentes, nívelamento, correta distribuição dos objetos no produto (conforme peso / tamanho indicado no manual), dentre outros, bem como transporte inadequado tanto pela Loja, como pelo consumidor. Defeitos ou danos causados em qualquer componente do produto pela utilização inadequada ou provocado por acidentes, negligência, má condições estruturais da residência, tempo de uso, caso fortuito ou força maior (por exemplo umidade, infiltrações, mofo, cupins, raios maresia, chuvas, etc.).



LEGAL GUARANTEE CERTIFICATE

GUARANTEE

The guarantee of the products manufactured by Caemmun Furniture includes occasional manufacturing defects within the period established by the Código de Defesa do Consumidor (Consumer Protection Laws), in its article 26, II, which provides 90 (ninety) days legal guarantee.

SPECIAL CARES

- Read carefully the instructions in the Assembly Instruction that follows the product.
- For cleaning use a clean and damp cloth. Do not use cleaning products.
- Avoid excessive moisture and extreme sun exposition.

EXCLUSION OF LEGAL GUARANTEE

Lack of accomplishment with the instructions enclosed in the Assembly Instruction, which eventually may cause damage to the goods such as unsuitability of the site for product installation, incorrect use of screws and other components, unevenness, improper distribution of objects in the product (as weight / size indicated in the Assembly Instruction), among others, as well as inadequate transportation either by the store or the consumer. Defects or damage in any product component caused by improper use or accident, negligence, poor structural conditions of residence, time of use, unforeseeable circumstances or force majeure (humidity, leaks, mold, termites, rays, salt air, rain, etc.).



CERTIFICADO DE GARANTÍA LEGAL

GARANTÍA

La garantía de los productos fabricados por Caemmun Mueblería abarca eventuales defectos/vicios de fabricación, en el plazo establecido por el Código de Defensa de Consumidor (Código de Defensa del Consumidor), en su artículo 26, II, lo cual prevé la garantía legal de 90 (noventa) días.

CUIDADOS ESPECIALES

- Lea con atención las instrucciones del Manual de Armado que acompaña el producto.
- Para limpieza usar paño limpio y húmedo, no debiendo utilizarse productos de limpieza.
- Evitar humedad excesiva y exposición prolongada a la luz solar.

ECLUSIÓN DE LA GARANTÍA LEGAL

La falta de observancia de las instrucciones contenidas en el Manual de Armado, que eventualmente podrá causar daños en la mercadería, tales como, adecuación del local para instalación del producto, uso correcto de los tornillos y demás componentes, nivelación, correcta distribución de los objetos en el producto (de acuerdo al peso/talla indicados en el manual), de entre otros, bien como transporte inadecuado tanto por la tienda como por el consumidor. Defectos o daños causados en cualquier componente del producto por la utilización inadecuado o provocado por accidentes, negligencia, malas condiciones estructurales de la residencia, tiempo de uso, caso fortuito o fuerza mayor (por ejemplo humedad, infiltraciones, moho, termitas, rayos, olor de mar, lluvias, etc.).



INSTRUÇÕES DE SEGURANÇA

- É obrigatório seguir os procedimentos abaixo para uma instalação correta do produto;
- Caso a instalação não esteja correta há risco de queda assim como de outros danos;
- 1.A instalação deste produto deve ser feita por um profissional qualificado;
- 2.Não instalar em superfícies que possam estar úmidas, conter infiltrações, ou que estejam expostas a qualquer produto que comprometa sua resistência;
- 3.Para a instalação do produto devem ser utilizados apenas os acessórios que acompanham os mesmos de maneira adequada conforme indica o manual;
- 4.Ler e observar atentamente toda a instrução antes de iniciar a montagem;
- 5.Os parafusos devem ser apertados periodicamente;
- 6.Evitar batidas e contatos com objetos cortantes;
- 7.Todos os pesos máximos indicados no manual devem ser respeitados;

SAFETY INSTRUCTION

- It is mandatory to follow the procedures described below to install the product properly;
- If the installation is not correct there is a risk of falling as well as other damages;
- 1.This product must be installed by a qualified professional;
- 2.Do not install it in areas that may be damp, contain infiltrations or are exposed to any product that endangers their endurance;
- 3.In order to install the product it must be used only the accessories that follow it adequately as showed in the instruction manual;
- 4.Read and follow all instructions carefully before starting installation;
- 5.The screws must be tightened periodically;
- 6.Avoid bumps and contact with sharp objects;
- 7.All maximum weights indicated in the instructions must be respected;

INSTRUCCIONES DE SEGURIDAD

- Es obligatorio seguir los procedimientos abajo para instalar el producto correctamente;
- Caso la instalación no este correcta hay riesgo de caerse el producto, así como otros daños;
- 1.El producto debe ser instalado por un profesional calificado;
- 2.No instalar en superficies que puedan estar húmedas, contener infiltraciones o que estén expuestas a cualquier producto que comprometer su resistencia;
- 3.Para la instalación del producto deben ser usados apenas los accesorios que lo acompañan de manera adecuada como indica el manual;
- 4.Leer y observar atentamente toda la instrucción antes de iniciar el armado;
- 5.Los tornillos deben ser apretados periódicamente;
- 6.Evitar choques y contacto con objetos cortantes;
- 7.Todos los pesos máximos indicados en el manual deben ser respetados;

Relação de Ferramentas e Acessórios | Tools and Accessories list | Relacion de Herramientas y Accesorios

1 Volume / 1 Box / 1 Caja	Ferramentas Tools / Herramientas	1 Pessoa 1 Person / 1 Persona
	 Ferramentas não incluídas Tools not included Herramientas no incluidas	

CÓDIGO DE PEÇA | Code of the piece / Código de la pieza

OBS: SEGUIR A SEQUÊNCIA DE MONTAGEM LOCALIZADA NOS NÚMEROS CIRCULADOS.
Obs: Follow assembly sequence located on the numbers.
Obs: Seguir la secuencia de ensamble ubicada abajo en los números.

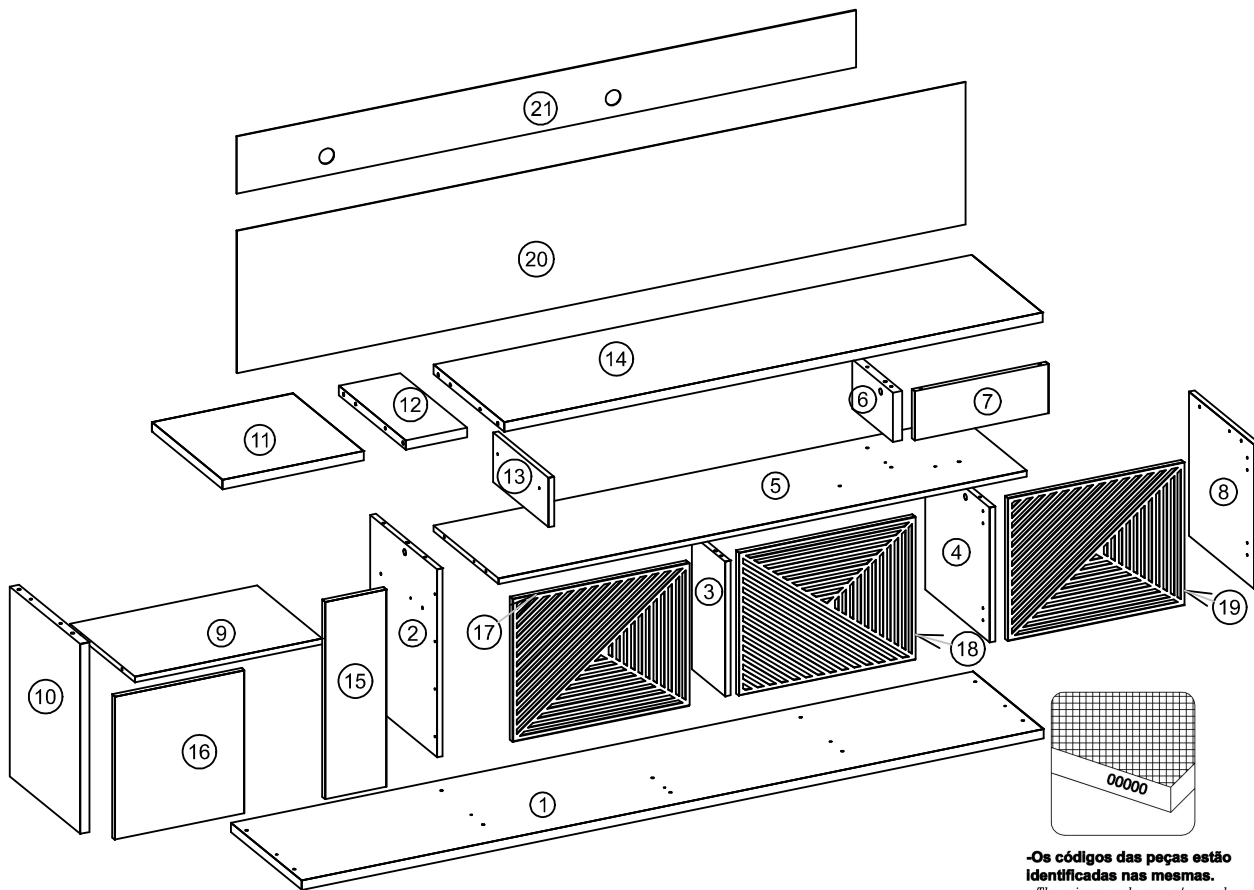

-Os códigos das peças estão identificadas nas mesmas.
-The pieces code are stamped on.
-Los códigos de las piezas están sellados en las mismas.

Relação de Peças

Piece List
Relación Piezas

Código da peça
Piece code
Codigo de la pieza
00000.00
Padrão de cor
Color default
Padrón de color

BURITI: .057
OFF WHITE: 058
HAVANA: .064

Sequência de montagem / Assembly sequence / Secuencia de ensamble

Código e Cor / Code and Color / Código y Color

SEQUENCIA	BURITI/OFF WHITE	HAVANA/OFF WHITE	DESCRIÇÃO	MEDIDAS	MATERIAL	QUANT	VOL
01	17006.057	17006.064	BASE	1995 x 380 x 25	MDP	1	2
02	17021.057	17021.064	DIVISORIA ESQUERDA	495 x 359 x 15	MDP	1	2
03	17010.058	17010.058	DIVISORIA CENTRAL	355 x 178 x 15	MDP	1	1
04	17009.058	17009.058	DIVISORIA DIREITA	355 x 348 x 15	MDP	1	1
05	17008.058	17008.058	TAMPO INTERMEDIARIO	1420 x 349 x 15	MDP	1	1
06	17015.057	17015.064	DIVISORIO SUP DIR	130 x 220 x 25	MDP	1	1
07	17016.057	17016.064	LATERAL DVD DIREITA	130 x 360 x 15	MDP	1	1
08	17007.058	17007.058	LATERAL DIR	380 x 350 x 15	MDP	1	1
09	17022.058	17022.058	PRATELEIRA ESQUERDA	504 x 350 x 15	MDP	1	2
10	17014.057	17014.064	LATERAL ESQ	500 x 379 x 25	MDP	1	1
11	17018.057	17018.064	TAMPO ESQUERDO	380 x 380 x 25	MDP	1	1
12	17019.057	17019.064	TAMPO COM ESPELHO	165 x 359 x 25	MDP	1	1
13	17026.057	17026.064	LATERAL ESQ MENOR	130 x 299 x 15	MDP	1	1
14	17017.057	17017.064	TAMPO DIREITO	1447 x 380 x 25	MDP	1	1
15	17020.057	17020.064	VISTA FRONTAL	520 x 165 x 15	MDP	1	2
16	17025.058	17025.064	PORTA ESQUERDA	377 x 348 x 15	MDP	1	1
17	17011.058	17011.058	PORTA CENTRAL ESQUERDA	377 x 474 x 15	MDP	1	2
18	17012.058	17012.058	PORTA CENTRAL DIREITA	377 x 474 x 15	MDP	1	1
19	17013.058	17013.058	PORTA DIREITA	377 x 474 x 15	MDP	1	1
20	17023.058	17023.058	FUNDO INFERIOR	1959 x 375 x 3	HDF	1	2
21	17024.057	17024.064	FUNDO SUPERIOR	1665 x 150 x 3	HDF	1	2

Informações Técnicas | Technical Information | Informacion Tecnica

Aspecto Final
Final Aspecto



Imagem Ilustrativa do produto.
Illustrative image of the product.

Medidas Internas
Internal Measures
Las Medidas Internas



Pesos e Medida Final
Weights and Measures
Pesos y Medidas

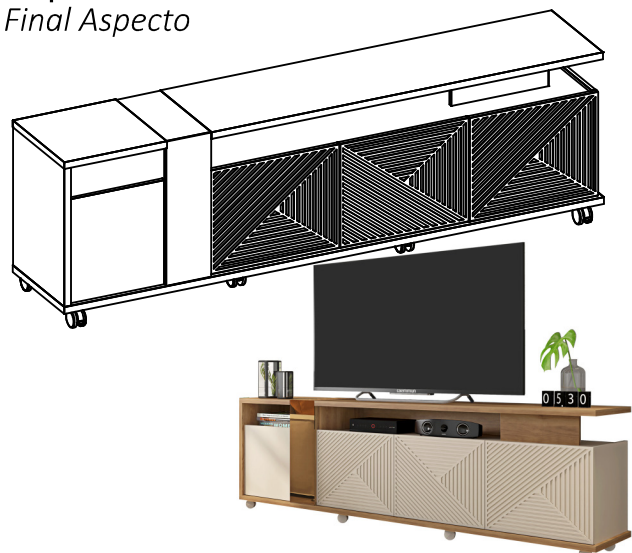
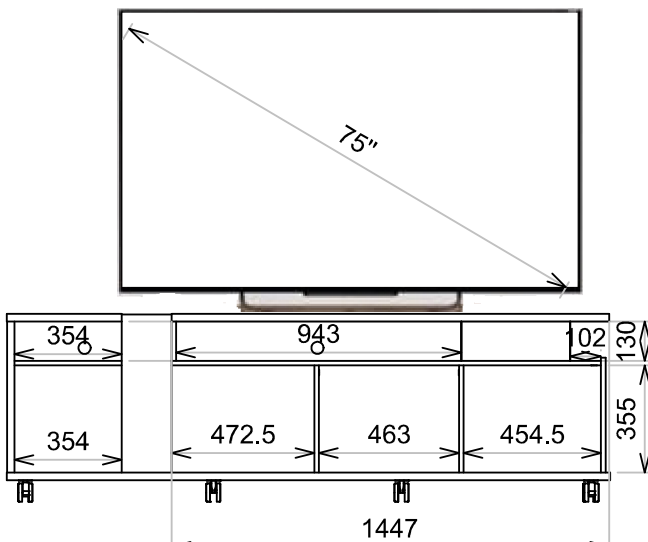
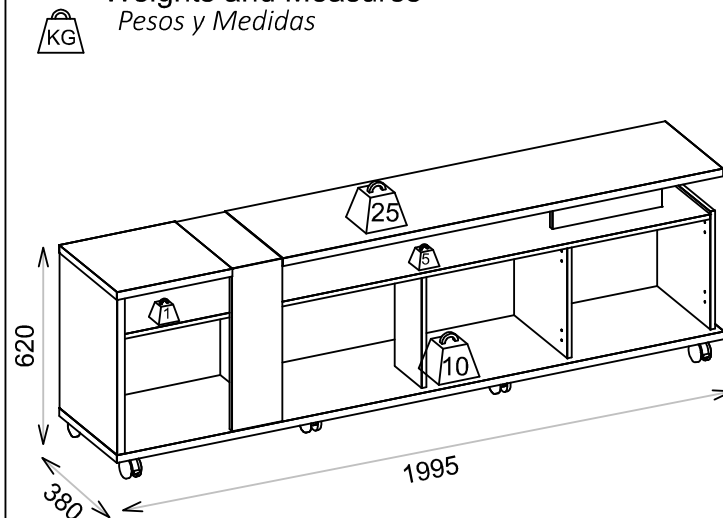

ACESSÓRIOS | ACCESSORIES | ACCESORIOS

A x44 PARAFUSO CAB. FLA 3,5X12MM	B x32 PARAFUSO CAB. FLA 3,5X16MM	C x2 PARAFUSO CAB. CHATA 4X25MM	D x2 PARAFUSO CAB. CHATA 3,5X40MM	E x2 PARAFUSO CAB. CHATA 3,5X50MM	F x6 PARAFUSO MINIFIX 6x30MM	G x7 TAMBOR MINIFIX 15 MM	H x15 CAVILHA MADEIRA 6X30MM	I x38 FITA DUPLA FACE 50x20MM	J x12							
K x4 PARAFUSO DUOFIX 6X60MM		L x2 CANTONEIRA 18X15MM	M x4 DISPOSITIVO ANGULAR	N x7 JUNÇÃO P/ FUNDOS	O x28 PREGO 8X8MM	P x6 DOBRADIÇA CANECO 26 COLO ALTO	Q x2 DOBRADIÇA CANECO 26 COLO BAIXO	R x4 CALÇO 12 MM P/ DOBRADIÇA	S x4 CALÇO 1 MM P/ DOBRADIÇA	T x8 C/ TRAVA RODIZIO Ø50 MM	S1 x2	S2 x2	T1 x6	T2 x5	T3 x2	T4 x7
U U1 x1 U2 x1 374x165 MM 523x165 MM VIDRO PINTADO																

1º Passo - Preparação das Peças

Pass / Paso

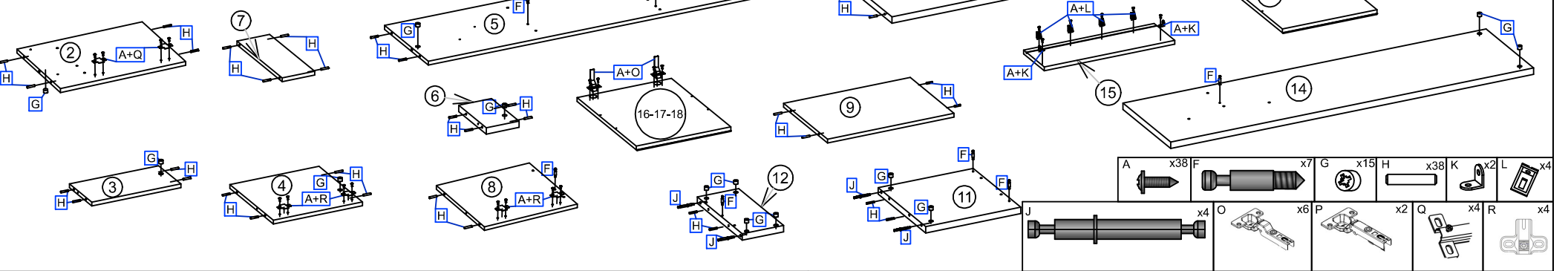

2º Passo

Pass/Paso

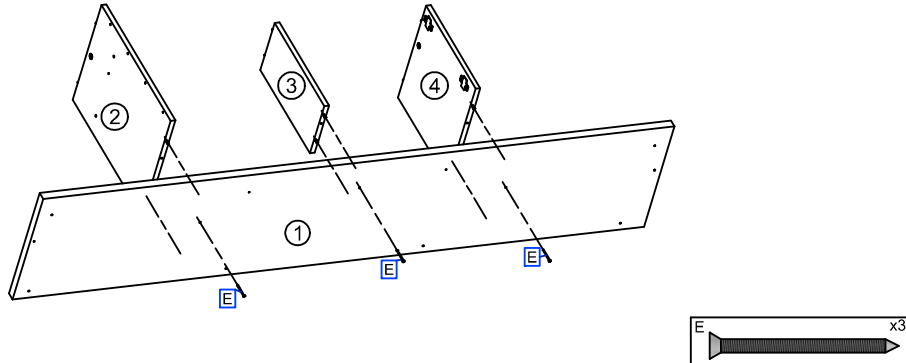

3º Passo

Pass/Paso

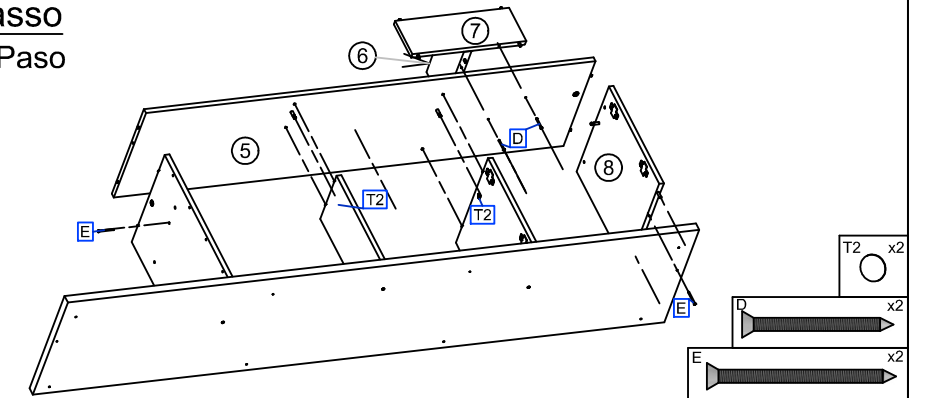

4º Passo

Pass/Paso

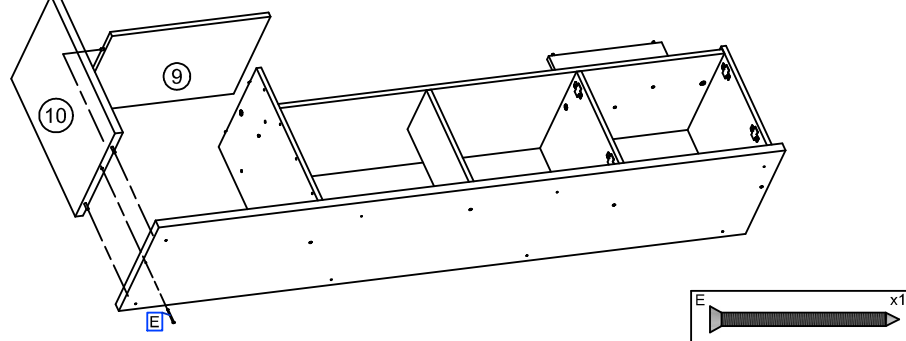

5º Passo

Pass/Paso

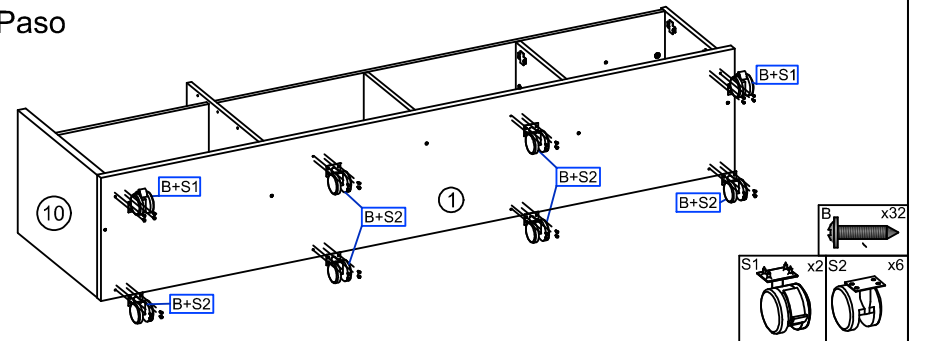

6º Passo

Pass/Paso

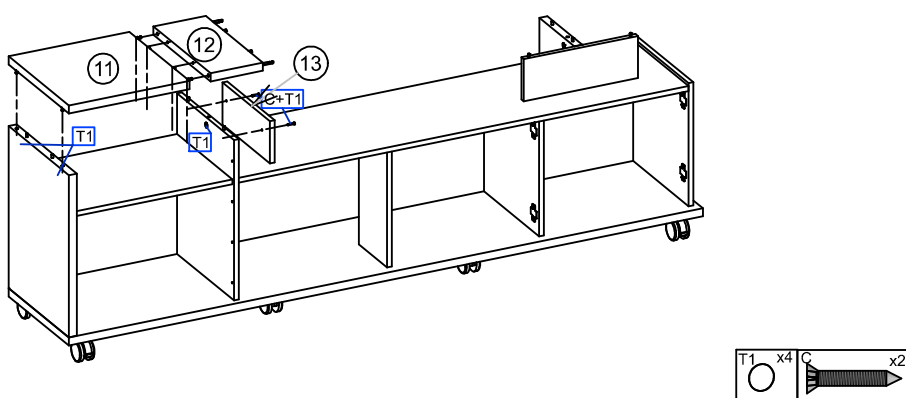

7º Passo

Pass/Paso

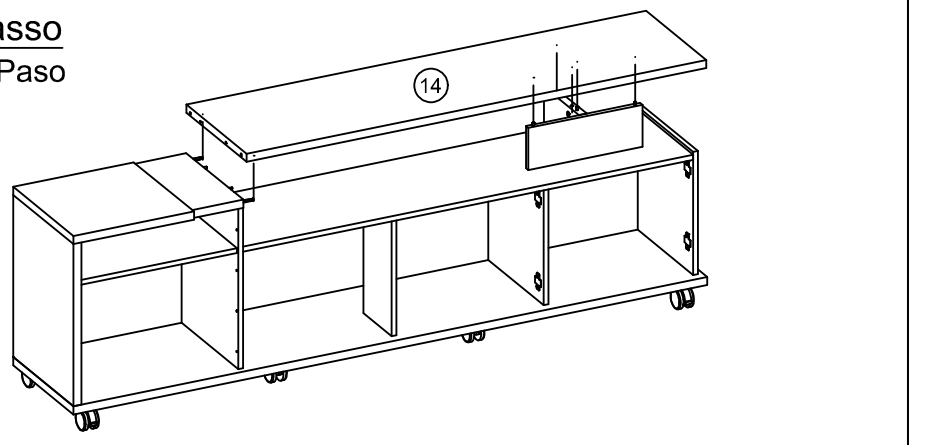

8º Passo

Pass/Paso

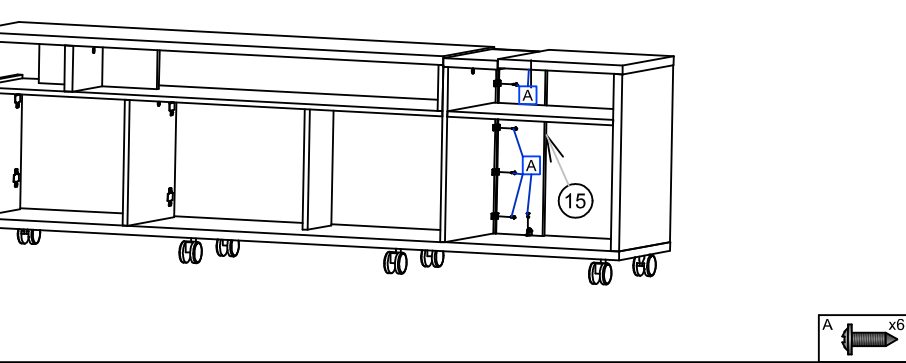

9º Passo

Pass/Paso

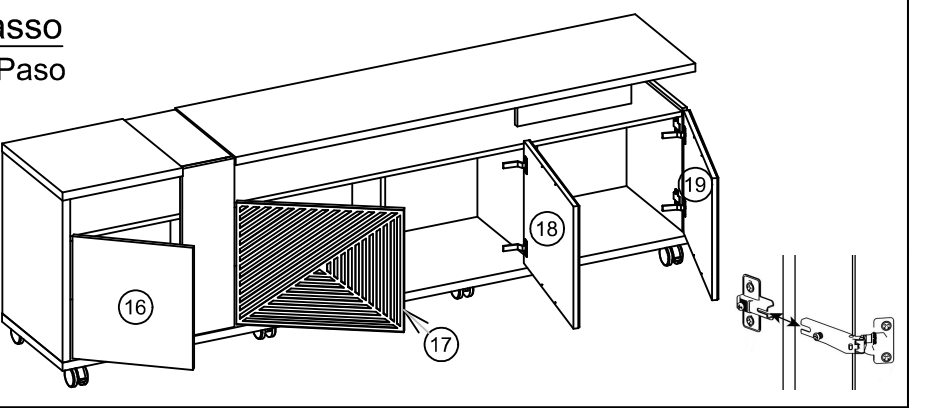

10º Passo

Pass/Paso

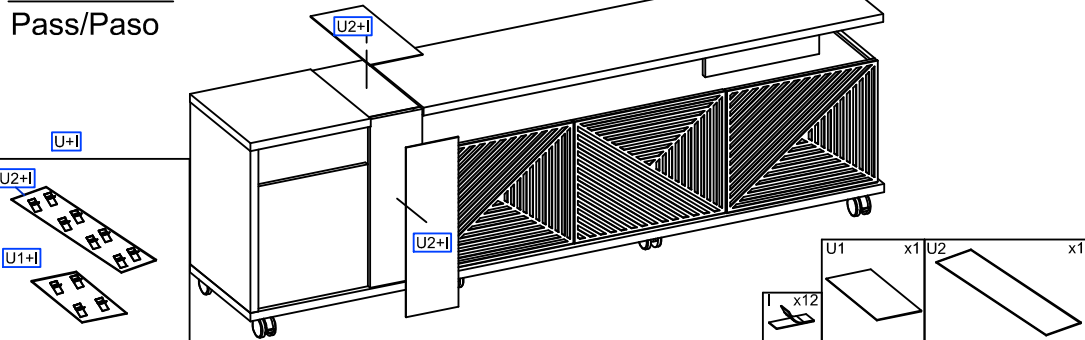

11º Passo

Pass/Paso

