

Vista Explodida:

detalle de las piezas
 parts detail

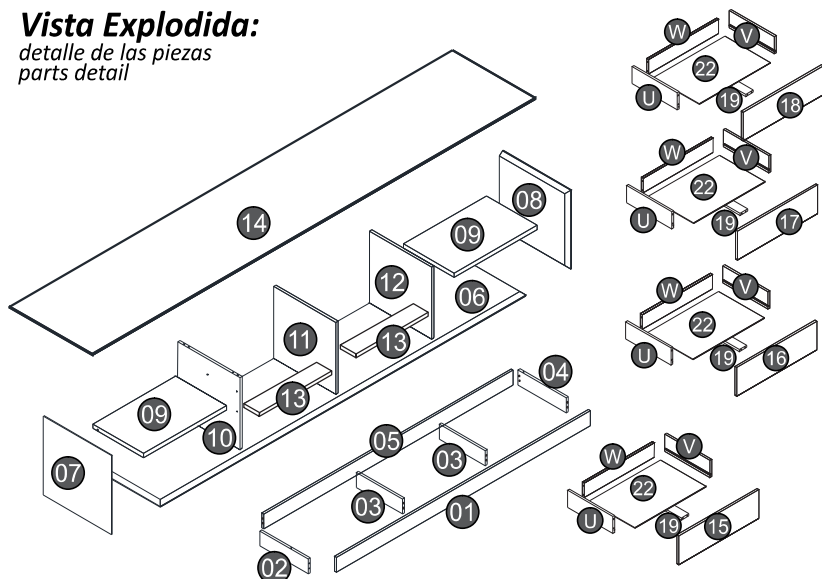

ENTENDENDO OS CÓDIGOS UNDERSTANDING THE CODES ENTENDIENDO LOS CÓDIGOS

1293.003 Cód. da Cor
 Color code
 Código de color

Cód. da peça
 Piece code
 Part code

LEGENDA DE CORES:

COLOR SUBTITLE:

LEYENDA DE COLORES:

- 055 - Off White
- 063 - Cinamomo Avelã
- 065 - Cinamomo Castanho
- 069 - Griz
- 070 - Carvalho Nobre
- 000 - Cru

ENTENDENDO OS CÓDIGOS CARIMBADO NAS PEÇAS: UNDERSTANDING THE CODES STAMPED IN THE PARTS: ENTENDIENDO LOS CÓDIGOS CARIBE EN LAS PIEZAS:

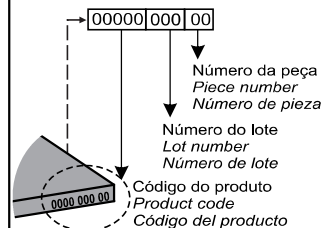

Nº	PEÇAS	PIECES	PIEZAS	CÓD PEÇAS PIECES CÓDES CÓD PIEZAS	OFF WHITE/ CINAMOMO AVELÃ	OFF WHITE/ CINAMOMO CASTANHO	OFF WHITE	GRIZ/ CARVALHO NOBRE	MEDIDAS MEASURES MEDIDAS	Qt.
01	Rodapé Frontal	Front Footer	Zocalo Delantero	20767	063	065	055	070	1883x96x15	01
02	Rodapé Esquerda	Left Footer	Zocalo Izquierda	20768	063	065	055	070	358x96x15	01
03	Rodapé Central	Center Footer	Zocalo Central	20769	000	000	000	000	341x96x15	02
04	Rodapé Direito	Right Footer	Zocalo Derecho	20770	063	065	055	070	358x96x15	01
05	Rodapé Traseiro	Rear Footer	Zocalo Traseo	20771	000	000	000	000	1849x96x15	01
06	Base	Base	Base	20772	055	055	055	069	2396x448x25	01
07	Lateral Esquerda	Left Side	Lado Izquierdo	20773	055	055	055	069	448x448x25	01
08	Lateral Direita	Right Side	Lado derecho	20774	055	055	055	069	448x448x25	01
09	Base DVD	DVD Base	DVD Base	20775	055	055	055	069	543x333x25	02
10	Divisória Esquerda	Left Partiton	Partición Izquierda	20776	055	055	055	069	408x408x15	01
11	Divisória Central	Central Partiton	Partición Central	20777	055	055	055	069	408x408x15	01
12	Divisória Direita	Right Partiton	Partición Derecha	20778	055	055	055	069	408x408x15	01
13	Trava Frontal	Front Lock	Bloquei Frontal	20779	055	055	055	069	613x149x15	02
14	Base TV	TV Base	Base Tv	20780	055	055	055	069	2396x448x25	01
15	Frente Gaveta Esq. Sup.	Front Upper Left Drawer	Conjón Frontal Sup. Izq.	20781	055	055	055	069	638x198x15	01
16	Frente Gaveta Dir. Sup.	Front Upper Right Drawer	Conjón Frontal Sup. Der.	20782	055	055	055	069	638x198x15	01
17	Frente Gaveta Esq. Inf.	Front Bottom Left Drawer	Conjón Frontal Inf. Izq.	20783	055	055	055	069	638x198x15	01
18	Frente Gaveta Dir. Inf.	Front Lower Right Drawer	Conjón Frontal Inf. Der.	20784	055	055	055	069	638x198x15	01
19	Apoio da gaveta	Drawer Support	Suporte de Caines	20785	000	000	000	000	358x60x15	04
20	Fundo Lateral	Side Bottom	Lado inferior	20791	055	055	055	069	562x434x3	02
21	Fundo Central	Central Fund	Fondo Central	20786	055	055	055	069	627x434x3	02
22	Fundo Gaveta	Drawer Background	Fondo de Cajones	20797	055	055	055	069	569x363x3	04

Cuidados para conservação e limpeza do móvel:



Não molhar o móvel e não expor em lugar úmido.
 Do not moisten the furniture and not to expose in moist places.
 No moje el mueble y no ponga en local humedo.



Não expor o móvel próximo de fontes de calor.
 Do not expose furniture next to heat sources.
 No exponga el mueble cerca de fuentes emitan calor.



Não usar produtos abrasivos.
 Do not use abrasive products.
 No utilice productos abrasivos.



Limpe com flanela limpa e seca.
 For cleaning use a clean and dry cloth.
 Limpe con franela limpia e seca.

Instruções para a montagem do produto:



Separe as peças e acessórios de maneira organizada.
 Separate the parts and accessories in an organized way.
 Separe las piezas y accesorios de forma organizada



Forrar o chão com o papelão das embalagens.
 Cover the floor with the cardboard from the pack.
 Cubra el suelo con el papelón de los embalajes.



É necessário duas pessoas para montar o produto.
 It's necessary two people to assembly the product.
 Se requiere dos personas para montar el producto.

Ferramentas necessárias (não fornecidas)



Chave Philips
 Philips Key
 Llave Philips



Chave Fenda
 Screwdriver
 Llave Fenda



Martelo
 Hammer
 Martillo



Parafusadeira
 Electric Screwdriver
 Tornillo Eléctrico

2019
 Atualizado em: Up-to-date on
 Modernization en
 27/12/2019 CDIP-009-20602
 Revisão - 00



Ao solicitar assistência, informe o número da peça e código do acessório





When requesting assistance, tell the part number and serial number of accessory
 Al solicitar asistencia, informe el número de pieza y número de serie del accesorio



Rua Juriti Vermelha nº 210 a 290 - Pq. Industrial V - Cx. Postal 2068 - CEP 86702-280 - Arapongas - Paraná - Brasil
 Fone (55) (0**43) 3172-7777 - E-mail: sac@djmoveis.com.br Site: www.djmoveis.com.br





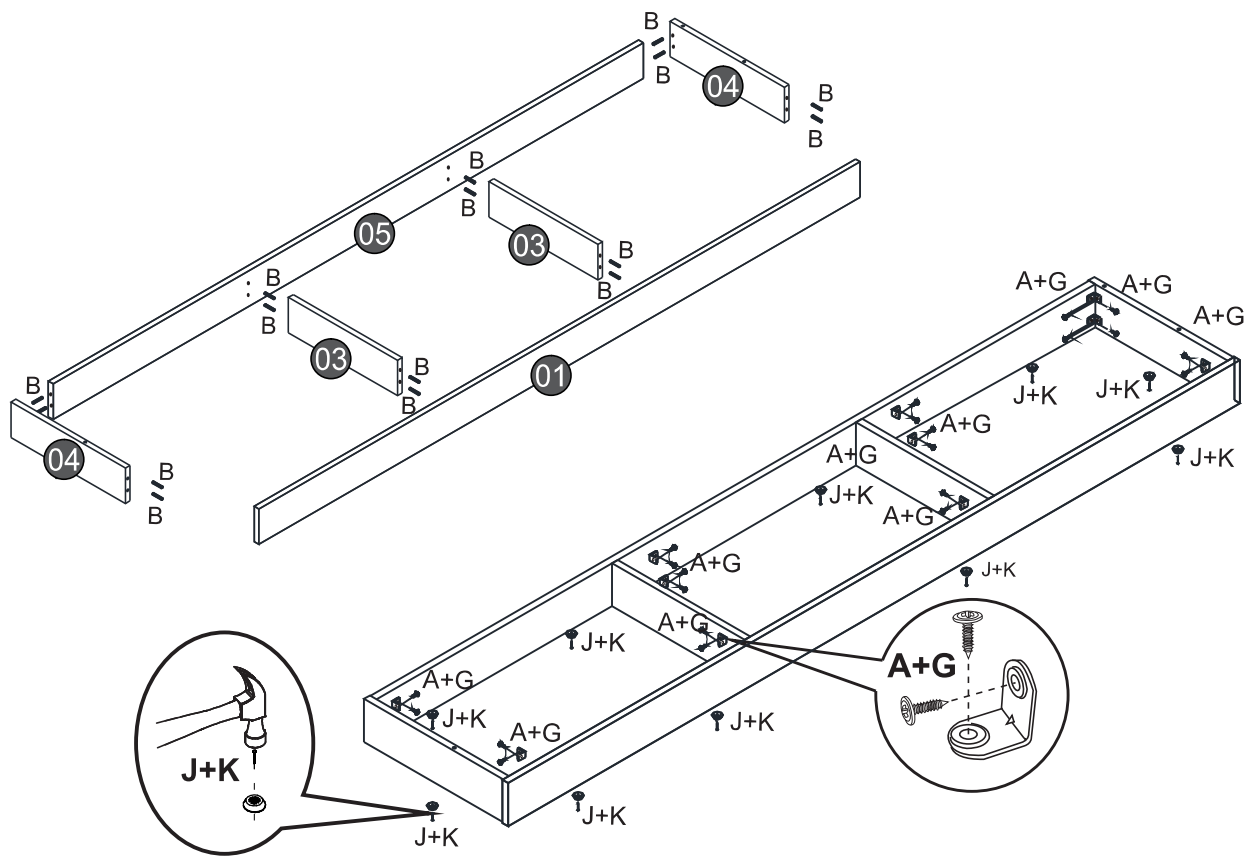

1º

- B**

 16x
- A**

 16x
- G**

 32x
- J**

 14x
- K**

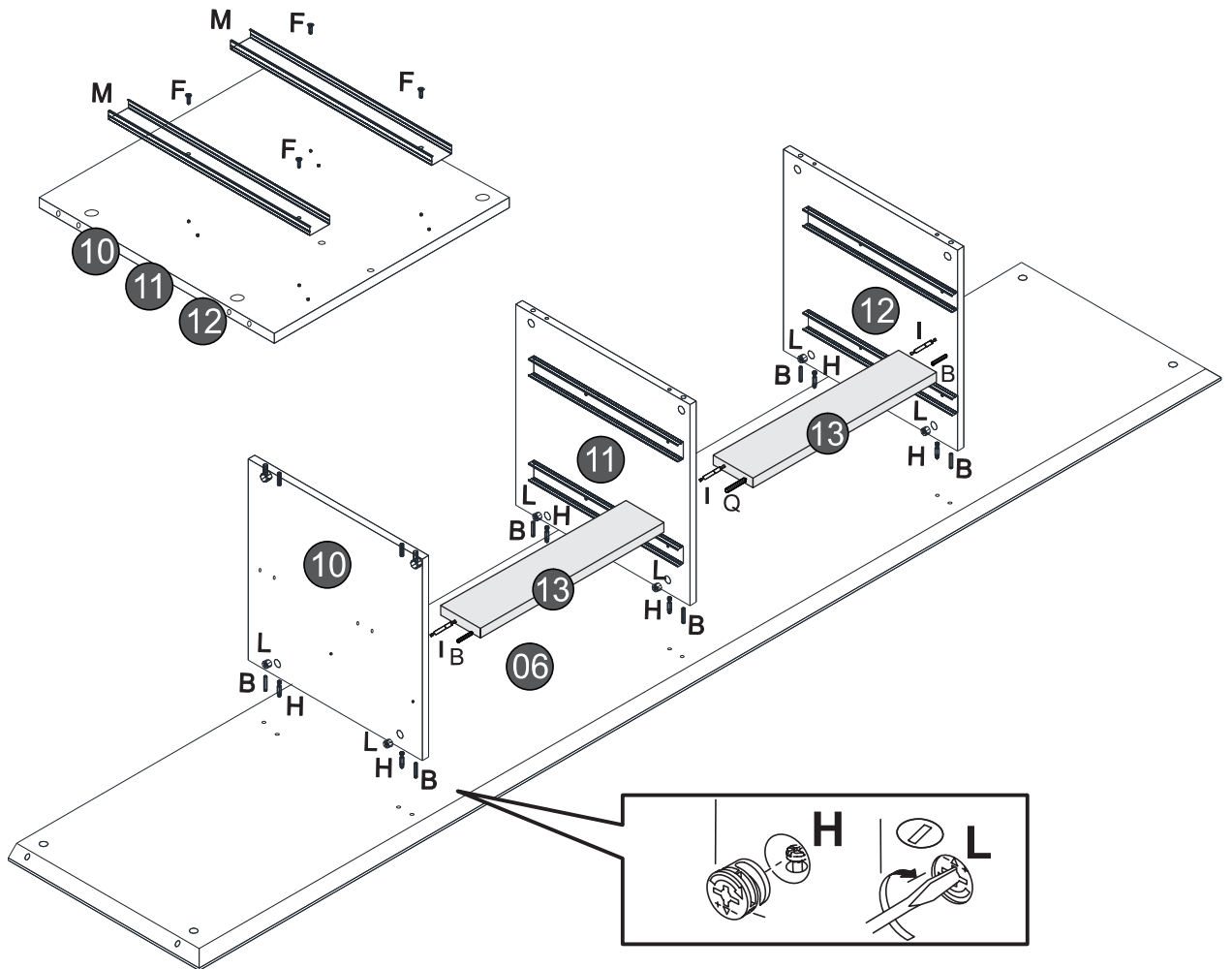
 14x



2º

- H**

 6x
- L**

 6x
- M**

 4x
- F**

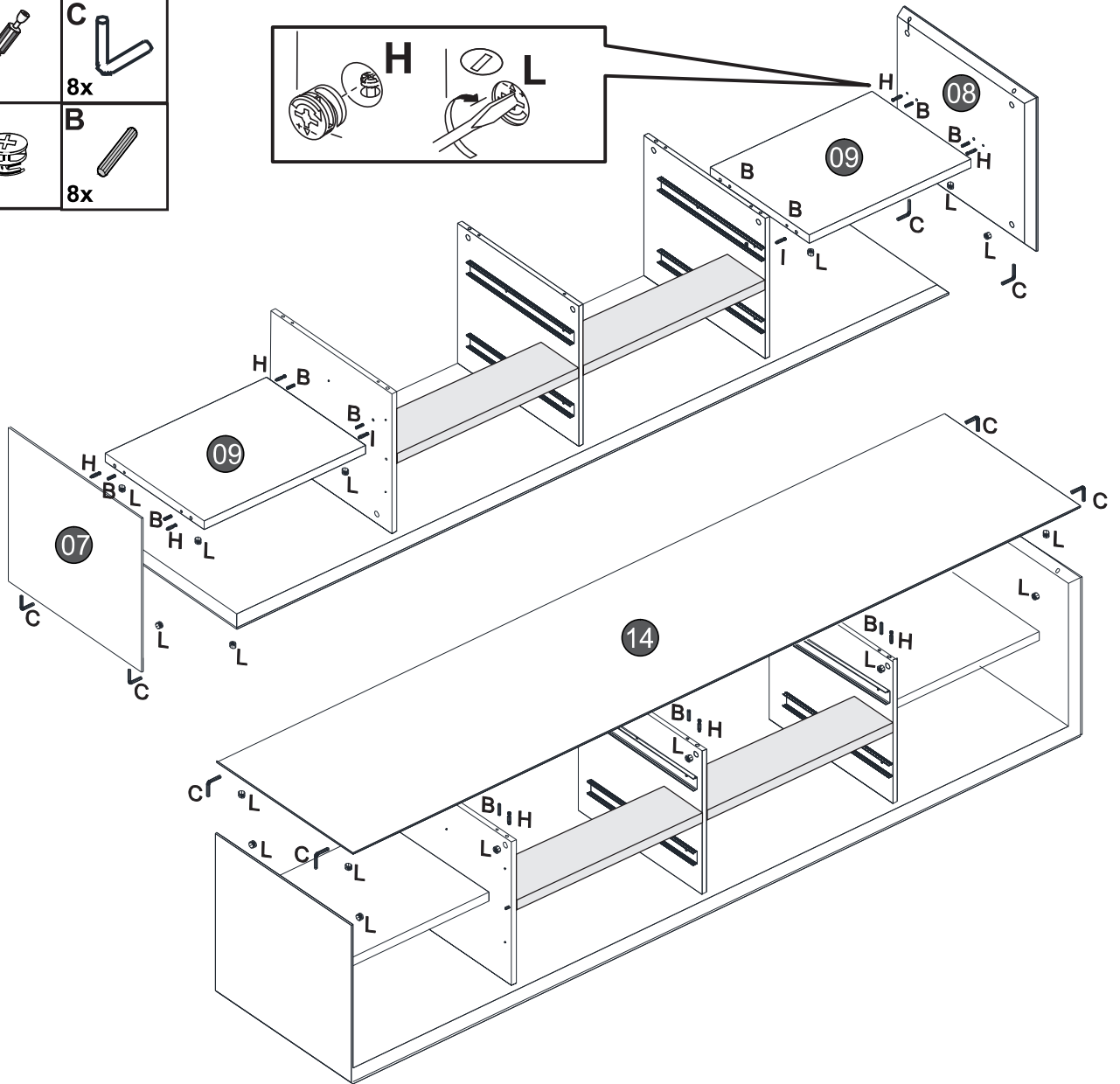
 16x
- B**

 6x
- Q**

 1x
- I**

 3x



3º

H 8x 	C 8x
L 8x 	B 8x



4º

D 9x 	J 51x
--------------------	---------------------

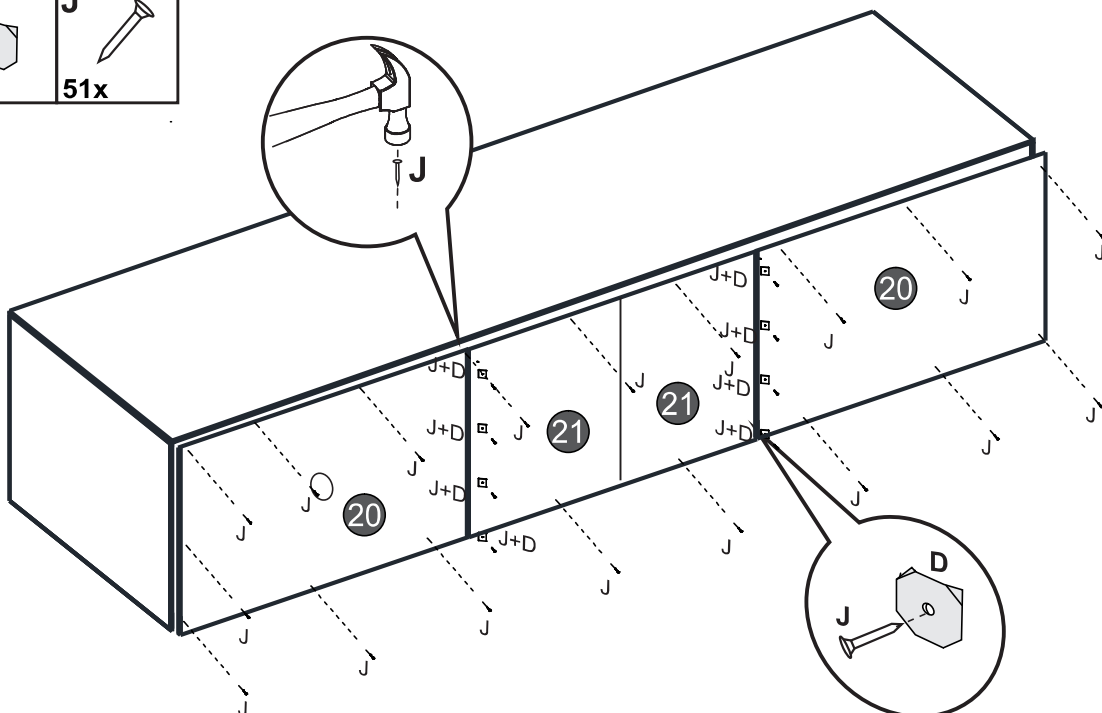
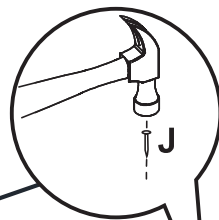

5º

- B**
4x
- A**
18x
- G**
36x

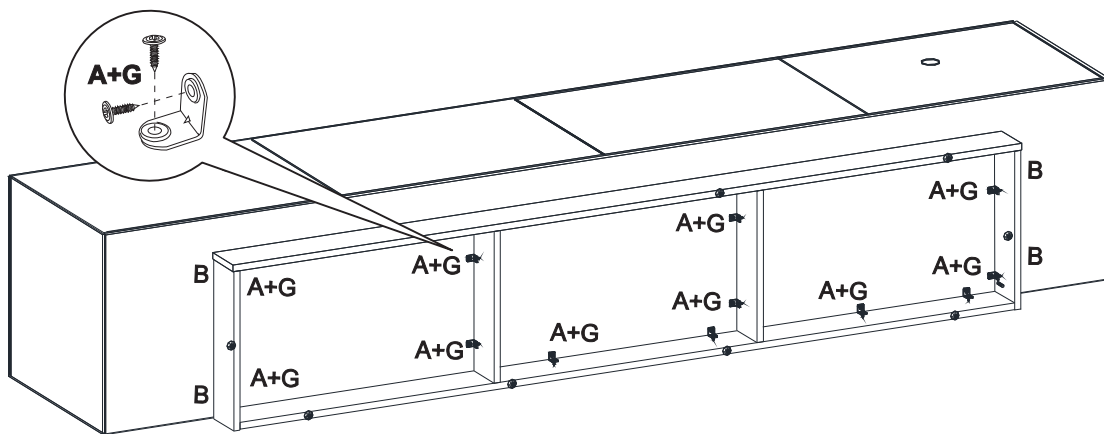

6º

- | | |
|-----------------|-----------------|
| H
8x | M
4x |
| L | F
16x |
| B
24x | J
51x |
| | E
12x |

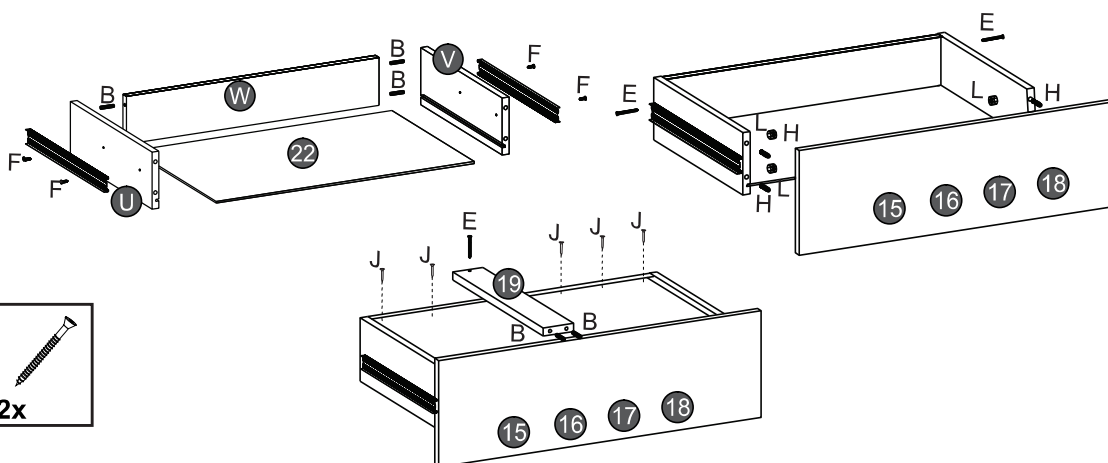

7º

- | | | |
|----------------|----------------|-----------------|
| N
4X | O
4X | R
40X |
|----------------|----------------|-----------------|

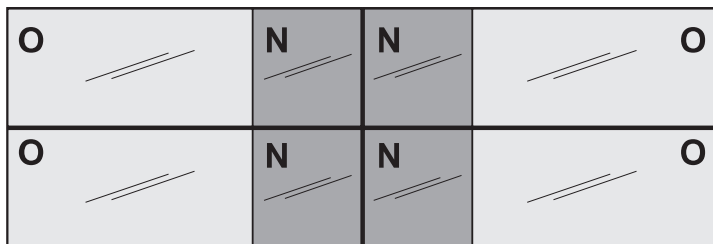
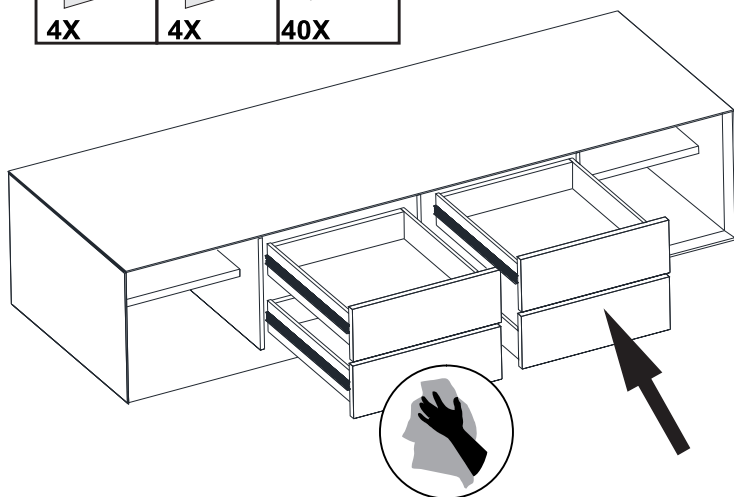

Forma correta de aplicar os espelhos na frente de gaveta.

Proper way to apply the mirrors on the drawer front.

Forma correcta de aplicar los espejos en el frente del cajón.



IMPORTANTE: FIXAÇÃO DOS ESPELHOS
 IMPORTANT: FIXING MIRRORS
 IMPORTANTE: FIJACIÓN DE LOS ESPEJOS

- 1º - Antes de colar a fita dupla face, **limpar** a superfície com álcool para retirar qualquer tipo de poeira ou resíduo que possa não permitir Aderência da fita, espere secar.
 - 2º - **Cole a fita** dupla face no lado de trás do espelho, em uma superfície plana (para evitar que se quebre o espelho), pressione a fita na parte de trás do espelho por 30 segundos para criar uma aderência, **deixe descansar por 20 minutos**.
 - 3º - Após o tempo decorrido, retire a 2ª face da fita e cole os espelhos nos locais indicados. pressione a fita na parte da frente do espelho por 30 segundos para criar uma aderência, **deixe descansar por 20 minutos**.
- 1st - Before gluing the double-sided tape, wipe the surface with alcohol to remove any dust or residue that may not allow tape to stick, expect to dry.**
- 2nd - Glue the double-sided tape on the back side of the mirror on a flat surface (to prevent the mirror from breaking), press the tape on the back of the mirror for 30 seconds to create a grip, let it sit for 20 minutes .**
- 3º - After the elapsed time, remove the 2nd face of the tape and glue the mirrors in the indicated places. Press the tape on the front of the mirror for 30 seconds to create a grip, let it sit for 20 minutes . * Fix the mirror before attaching the door to the product.**
- 1 - Antes de pegar a cinta doble cara, limpiar la superficie con alcohol para retirar cualquier tipo de polvo o residuo que pueda no permitir adherencia de la cinta, espere secar.
 - 2º - Pegue la cinta doble cara en el lado posterior del espejo, en una superficie plana (para evitar que se rompe el espejo), presione la cinta en la parte trasera del espejo durante 30 segundos para crear una adherencia, deje descansar durante 20 minutos
 - 3º - Después del tiempo transcurrido, retire la 2ª cara de la cinta y pegue los espejos en los lugares indicados. Presione la cinta en la delante del espejo durante 30 segundos para crear una adherencia, deje descansar durante 20 minutos . * Fijar espejo antes de fijar la puerta en el producto.

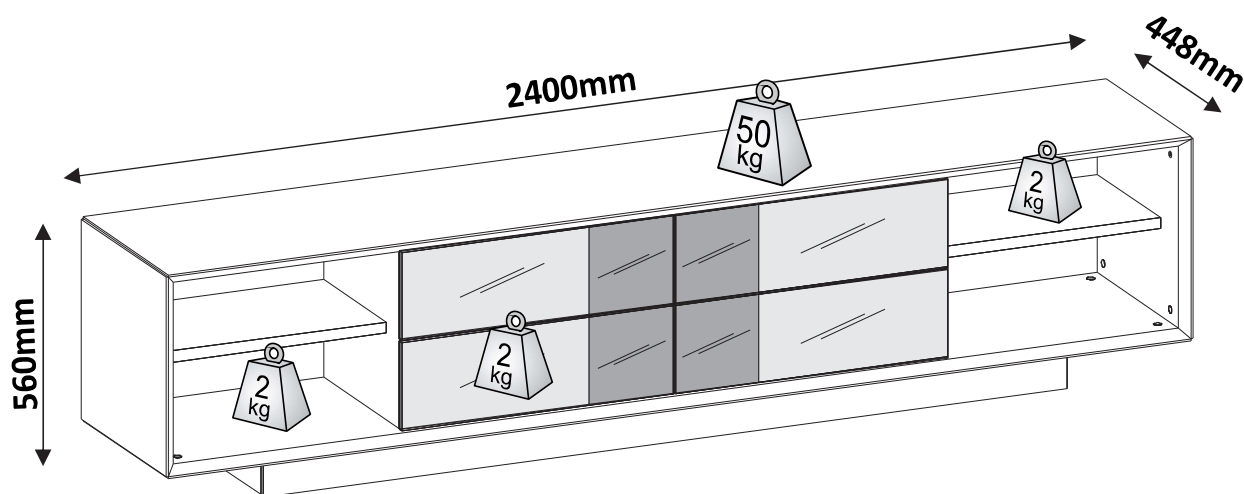
Vista Final:Final View
Vista Final

SUPORTA TV ATÉ 75"
TV HOLD UP TO 75"
TV SOPORTE HASTA 75"

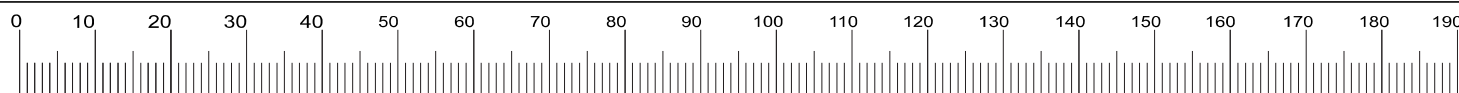

COD.	ACESSÓRIOS	ACCESSORIES	ACCESORIOS	QTD.
A	Cantoneira Metálica 18x18 mm	Metal Angle 18x18 mm	Cantoneira Metálica 18x18 mm	34
B	Cavilha 6x30 mm	Bolt 6x30 mm	Cepillo 6x30 mm	66
C	Haste dupla 40x40	Double host 40x40	Varilla Double 40x40	8
D	Junção Fundo	Junction	Unión	9
E	Parafuso 3.5 x 40 mm Cabeça Chata	Screw 3.5 x 40mm	Tornillo 3.5 x 40mm	12
F	Parafuso 4.0 x 12 mm Cabeça Chata	Screw 40 x 12 mm	Tornillo 4.0 x 12 mm Cabeza Embridada	48
G	Parafuso 4.0 x 12 mm Cabeça Flangeada	Screw 40 x 12 mm	Tornillo 4.0x 12 mm Cabeza Plana	68
H	Parafuso Minifix	Minifix Screw	Tornillo Minifix	34
I	Parafuso Minifix Duplo Com anel	Minifix Screw double	Tornillo Minifix doble	3
J	Prego 10x10 mm com Cabeça	Nail 10x10mm	Prego 10 x 10 mm con cabeza	85
K	Sapata Deslizadora 15 x 6 mm	Sliding Shoe 15 x 6 mm	Zapata Deslizadora 15 x 6 mm	14
L	Tambor Minifix 15 mm	Minifix Drum 15 mm	Tambor Minifix 15 mm	56
M	Corrediça Telescópica 350mm	Telescopic Slides	Guias Telescopica	4
N	Espelho bronze 195x195x4mm	Mirror 195x195x4mm	Espejos 195x195x4mm	4
O	Espelho Comum 440x195x4mm	Mirror 440x195x4mm	Espejos 440x195x4mm	4
P	Tapa Furo 10 mm	10 mm hole cap	Tapa Agujero 10 mm	34
Q	Cavilha 6x45 mm	Bolt 6x45 mm	Cepillo 6x35 mm	1
R	Fita adesiva dupla face 50x10mm	Double Sided Adhesive Tape 50x10mm	Cinta Adhesiva Doble Cara 50x10mm	40
S	Lateral Direita Gaveta 360x118x15mm	Right Side Drawer 360x118x15mm	Cajón lateral derecho 360x118x15mm	4
T	Lateral Esquerda Gaveta 360x118x15mm	Left Side Drawer 360x118x15mm	Cajón lateral izquierda 360x118x15mm	4
U	Contra Fundo Gaveta 557x98x15mm	Against Background Drawer 557x98x15mm	Contra el cajón de fondo 557x98x15mm	4

Certificado de Garantia

PARABÉNS ! VOCÊ ACABA DE ADQUIRIR UM PRODUTO COM A QUALIDADE DJ MÓVEIS

Siga as instruções de montagem e de conservação constantes neste manual. A montagem deve ser realizada por um profissional especializado. Forre o chão com o papelão da embalagem, evitando possíveis riscos ao produto. Utilizar ferramentas adequadas: chave de fenda, philips, martelo de borracha. Obs. Cuidado especial ao apertar os parafusos com parafusadeira. Na limpeza, utilize flanela seca ou úmida. Não utilize produto de origem química tais como: álcool, removedores, polidor ou qualquer produto abrasivo. (eles podem reagir com o verniz do produto e danificá-lo). Não exponha o produto diretamente à luz do sol. Não coloque o produto em paredes ou pisos que contenham umidade ou estejam irregulares. Cumprindo todos os requisitos acima, o seu produto estará coberto pela GARANTIA DE 6 MESES, após a emissão da NOTA FISCAL.....

CLIENTE: _____

NOTA FISCAL: _____

Esta garantia não cobre defeitos causados por mau uso, montagem inadequada, utilização de produtos de limpeza não especificados neste certificado e excesso de peso.

SR. MONTADOR, este CERTIFICADO é de uso exclusivo do CONSUMIDOR, favor entregá-lo ao mesmo.

ATENÇÃO / ATTENTION / ATENCION:

A BANCADA DOMANI POSSUI UMA OPÇÃO DE FRETE DE GAVETA COM DESENHO 3D, QUE É VENDIDA SEPARADAMENTE, SIGA AS INSTRUÇÕES ABAIXO PARA MONTAGEM.

DOMANI BENCH HAS A 3D DESIGN DOOR FRONT OPTION, WHICH SELLS SEPARATELY, FOLLOW THE INSTRUCTIONS BELOW FOR ASSEMBLY.

EL BANCO DOMANI TIENE UNA OPCIÓN FRONTAL DE PUERTA DE DISEÑO 3D, QUE SE VENDE POR SEPARADO, SIGA LAS INSTRUCCIONES A CONTINUACIÓN PARA EL MONTAJE.

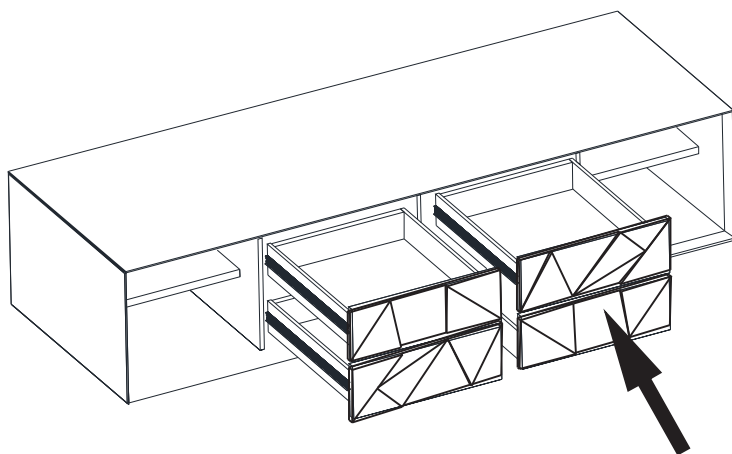

UTILIZE OS ACESSÓRIOS PRESENTES NO KIT PARA FIXAR A FRETE DA GAVETA.

USE THE KIT ACCESSORIES TO FIX THE FRONT OF THE DRAWER.

UTILICE LOS ACCESORIOS DEL KIT PARA FIJAR EL FRETE DEL CAJÓN.

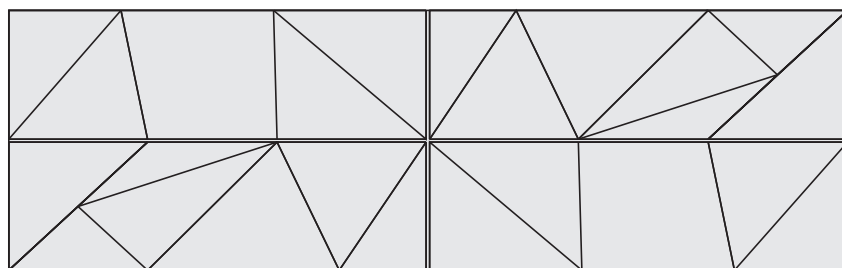

FORMA CORRETA DE APLICAR AS FRENTES 3D DAS GAVETAS.

PROPER WAY TO APPLY 3D DRAWER FRONTS.

FORMA CORRECTA DE APLICAR FRENTES DE CAJONES 3D

APÓS A INSTALAÇÃO DA FRETE 3D NO MÓVEL RETIRE O PLÁSTICO FILME PROTETOR.

AFTER INSTALLATION OF THE 3D FRONT ON THE MOBILE REMOVE THE PLASTIC PROTECTIVE MOVIE.

DESPUÉS DE LA INSTALACIÓN DEL FRETE 3D EN EL MÓVIL, RETIRE LA PELÍCULA DE PRTOTECCIÓN PLÁSTICA.

Vista Final:

Final View
Vista Final

