

Para pedidos de Assistência Técnica, agrupar a Referência da Peça com N° da Cor. Ex.: 1637A0.001.660 [Paredeira na cor Preto]

PRODUTO EXTENSIVO

SEGUIR ATENTAMENTE AS INSTRUÇÕES PARA MONTAGEM

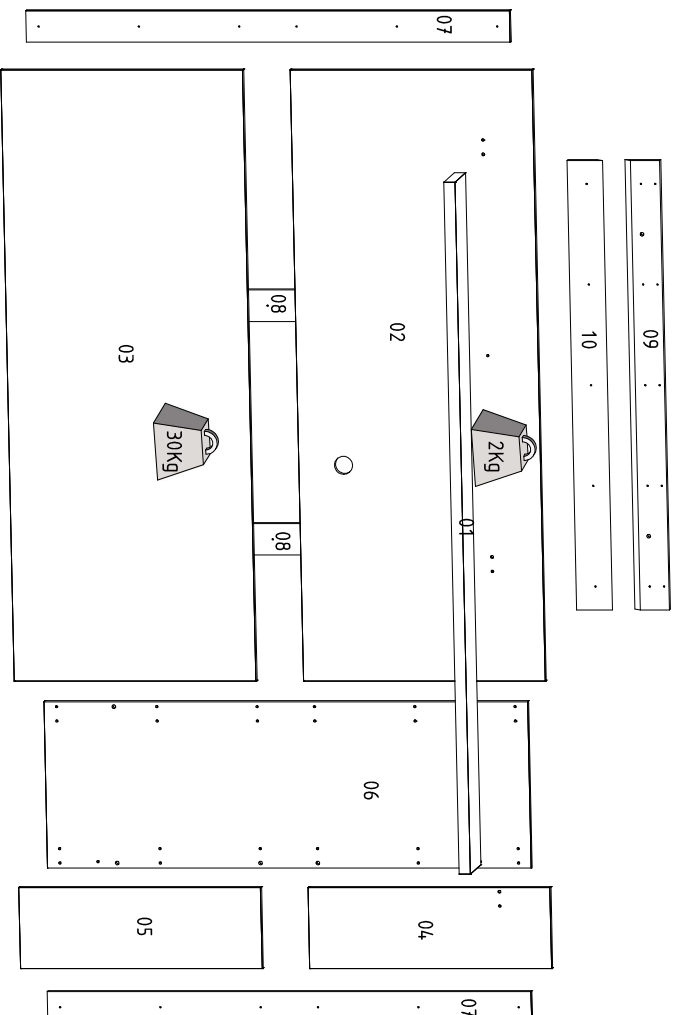

Cód.	Referência	Cor	Peças	Qt.	Medidas	M.P.	Piece	Pieza
01	1637A0.001	660	Paredeira	1	1540x150x25	MDP	Shelf	Estante
02	1637A0.002	590	Painel superior mai	1	1360x540x15	MDP	Larger top panel	Panel superior más grande
03	1637A0.003	590	Painel inferior mai	1	1360x540x15	MDP	Larger bottom panel	Panel inferior más grande
04	1637A0.004	590	Painel superior men	1	540x180x15	MDP	Smaller top panel	Panel superior más pequeño
05	1637A0.005	590	Painel inferior men	1	540x180x15	MDP	Lower bottom panel	Panel inferior más pequeño
06	1637A0.006	591	Painel flex	1	1080x370x15	MDP	Flex panel	Panel flexible
07	1637A0.007	590	Travessa lateral	2	1080x70x15	MDP	Side crosspiece	Travesaño lateral
08	1637A0.008	99	Travessa central	2	450x70x15	MDP	Central beam	Travesaño central
09	1637A0.009	99	Travessa fixação sup	1	1000x80x15	MDP	Travessa fixation sup	Travesaño fijación sup
10	1637A0.010	99	Travessa fixação inf	1	1000x80x15	MDP	Travessa fixation inf	Travesaño fijación inf

A	08x	B	52x	C	04x	D	05x	E	03x	F	08x	G	04x	H	01x
	Parafuso 3,5x14 cód. 776		Parafuso 4,0x25 cód. 780		Parafuso 5,0x50 cód. 812		Parafuso 5,0x70 cód. 792		Cavilha 6x30 cód. 949		Cavilha 8x20 cód. 5225		Chapa reta 2 furos cód. 147		Passa fio 40mm cód. 907
	01x		05x		01x		01x		01x		01x		01x		01x
	Sache de cola cód. 166		Bucha fixação Ø8 cód. 130												

Cuidados com a limpeza do móvel:

Não molhar o móvel e não expor em lugar úmido.

Do not wet the furniture and do not expose it in a humid place.

No moje los muebles y no los esponga en un lugar húmedo.

Não expor o móvel próximo de fontes de calor.

Do not expose this furniture close to sources of heat.

No exponga el mueble cerca a fuentes de calor.

Limpar apenas com pano limpo e levemente úmido

Clean the product using only a clean and slightly damp cloth.

Limpiar solo con un paño limpio y ligeramente húmedo



Meça seu acessório aqui

ETAPAS DA MONTAGEM / STAGES OF THE ASSEMBLY / ETAPAS DE LA ASAMBLEA

Para uma montagem perfeita do produto, siga a sequência:

For a perfect product assembly, follow its sequence / Para un montaje perfecto del producto, sigue la secuencia.

Fixação da travessa na parede.

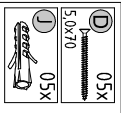

Sugestão de altura do piso à parte inferior da peça 10

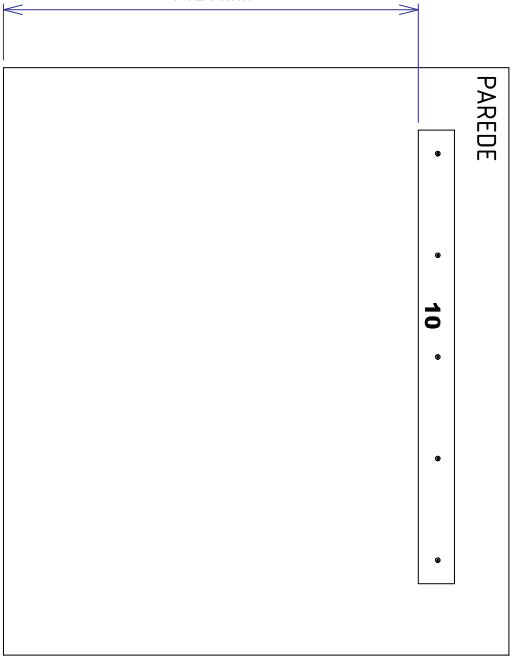

Medida Final 1.6

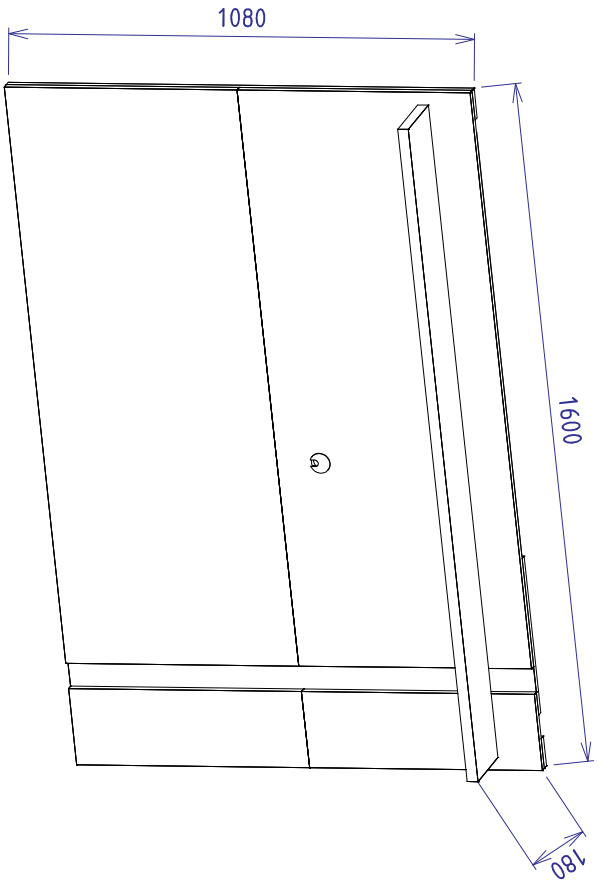

Medida Final 1.8

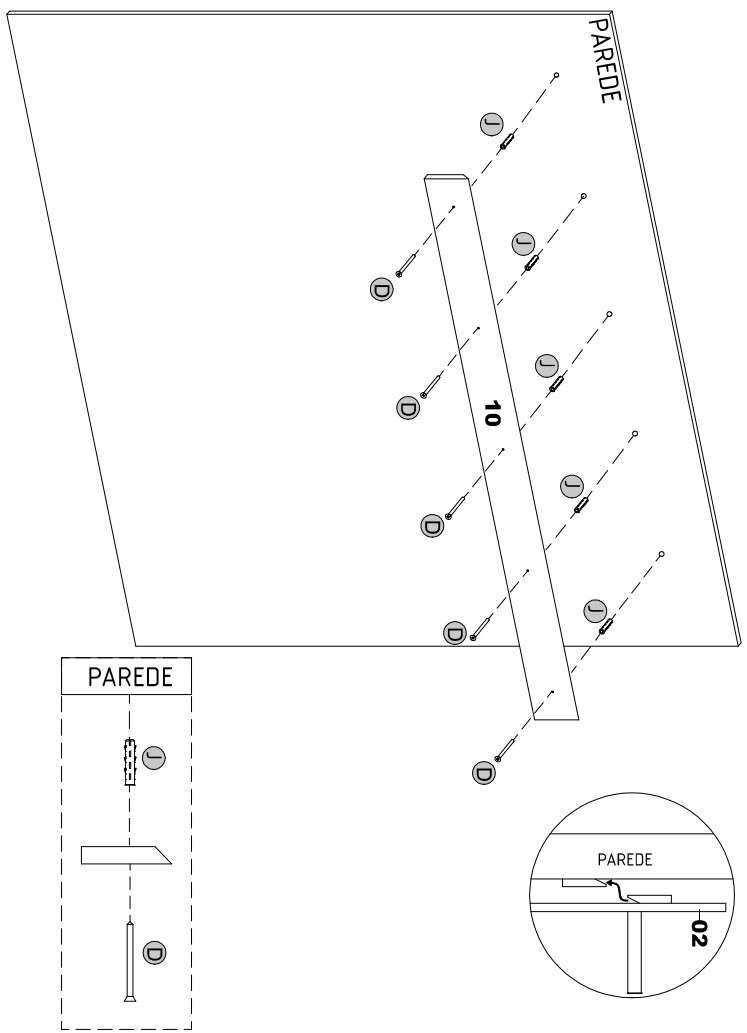
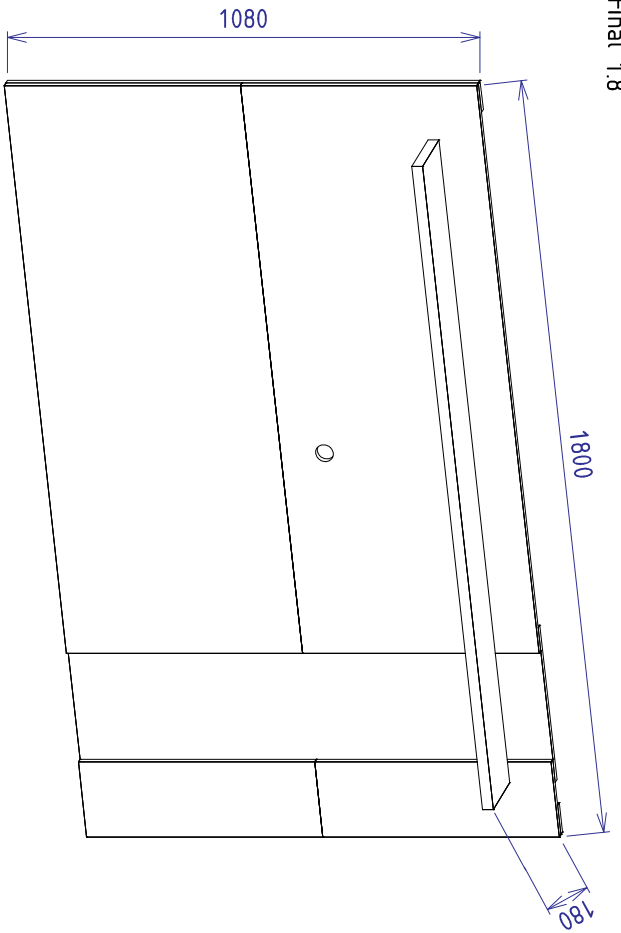

ETAPAS DA MONTAGEM / STAGES OF THE ASSEMBLY / ETAPAS DE LA ASAMBLEA

Para uma montagem perfeita do produto, siga a sequência:

For a perfect product assembly, follow its sequence / Para un montaje perfecto del producto, sigue la secuencia.

GABARITO PARA MEDIDA DESEJADA

Montagem 1.6

Aplicação do acessório "E" (cavilha)
USAR FURROS EM DESTAQUE

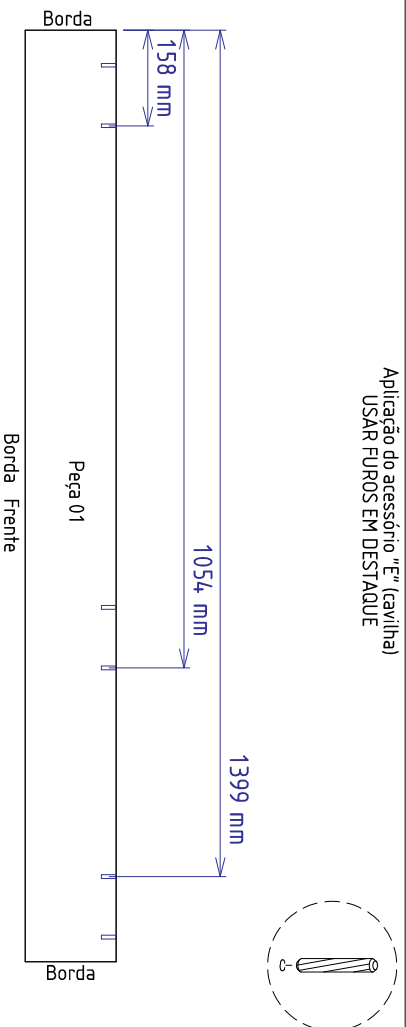

Montagem 1.8

Aplicação do acessório "E" (cavilha)
USAR FURROS EM DESTAQUE

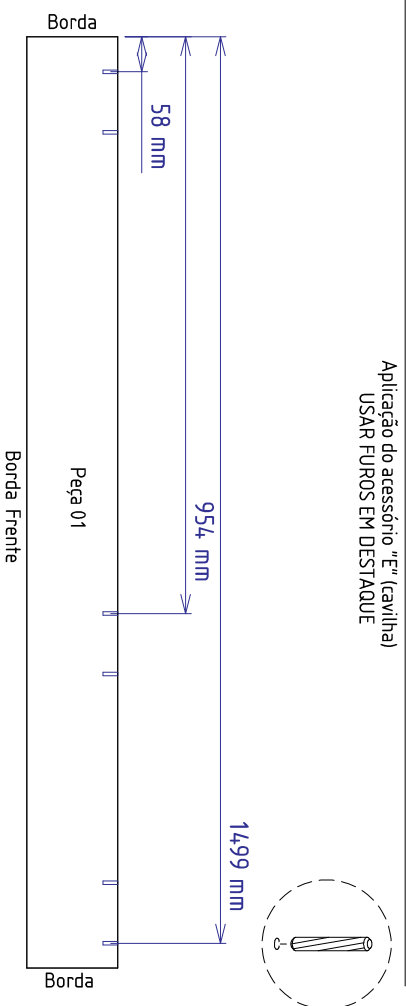

VISTA TRASEIRA
LADO SEM PINTURA

Para montagem da peça 09 (Travessa de fixação sup)
USAR FURROS EM DESTAQUE

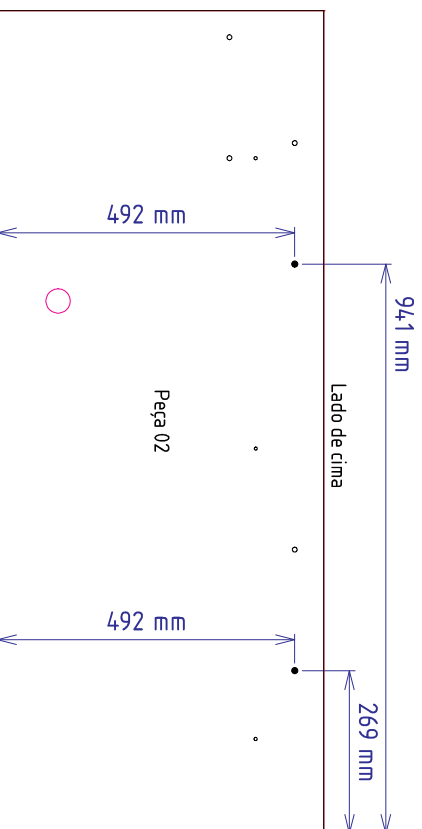

VISTA TRASEIRA
LADO SEM PINTURA

Para montagem da peça 09 (Travessa de fixação sup)
USAR FURROS EM DESTAQUE

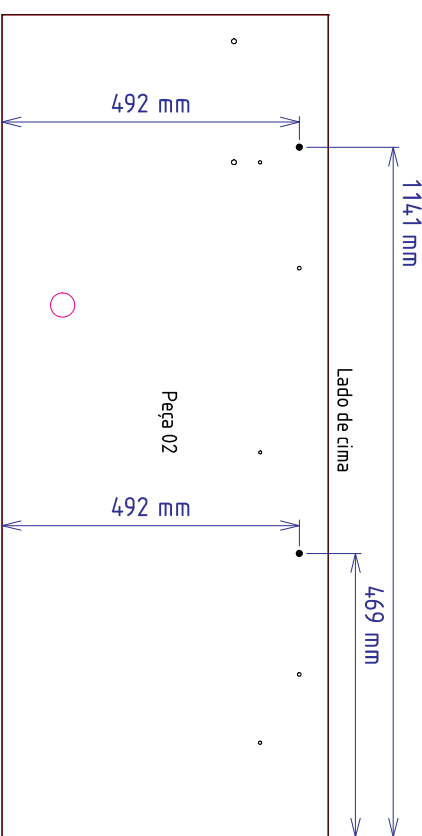

ETAPAS DA MONTAGEM / STAGES OF THE ASSEMBLY / ETAPAS DE LA ASAMBLEA

Para uma montagem perfeita do produto, siga a sequência:

For a perfect product assembly, follow its sequence / Para un montaje perfecto del producto, sigue la secuencia.

Passo 01 Vista traseira

- A** 08x 3,5x14
- B** 14x 4,0x25
- D** 04x 6x20

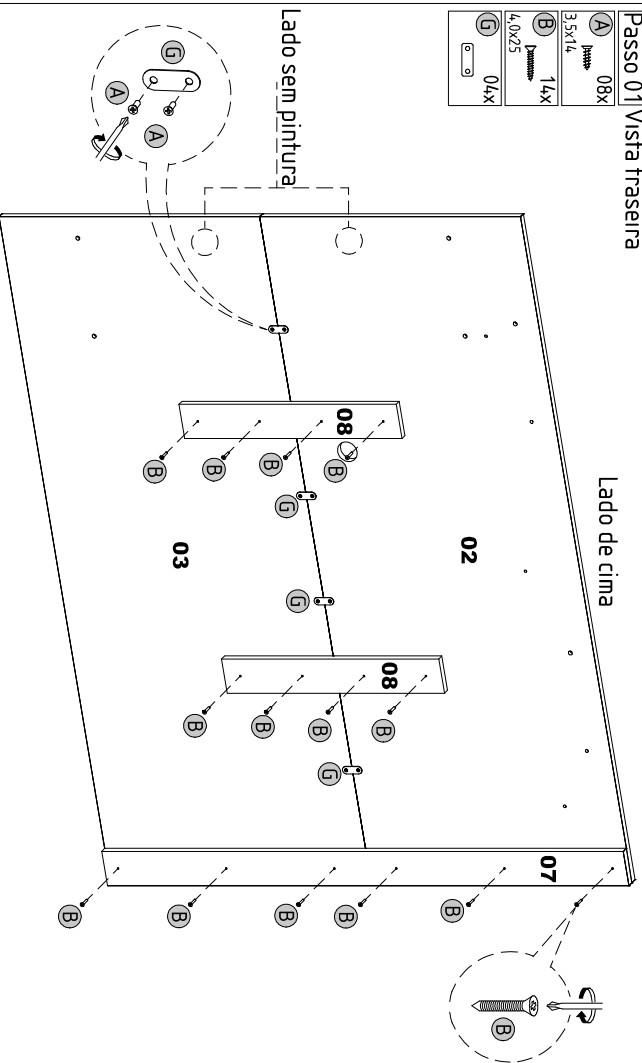

Passo 02 Vista traseira

- B** 22x 4,0x25
- F** 04x 8x20
- H** 01x 6x20

Obs: chanfro para baixo conforme o desenho

ATENÇÃO, USAR GABARITO

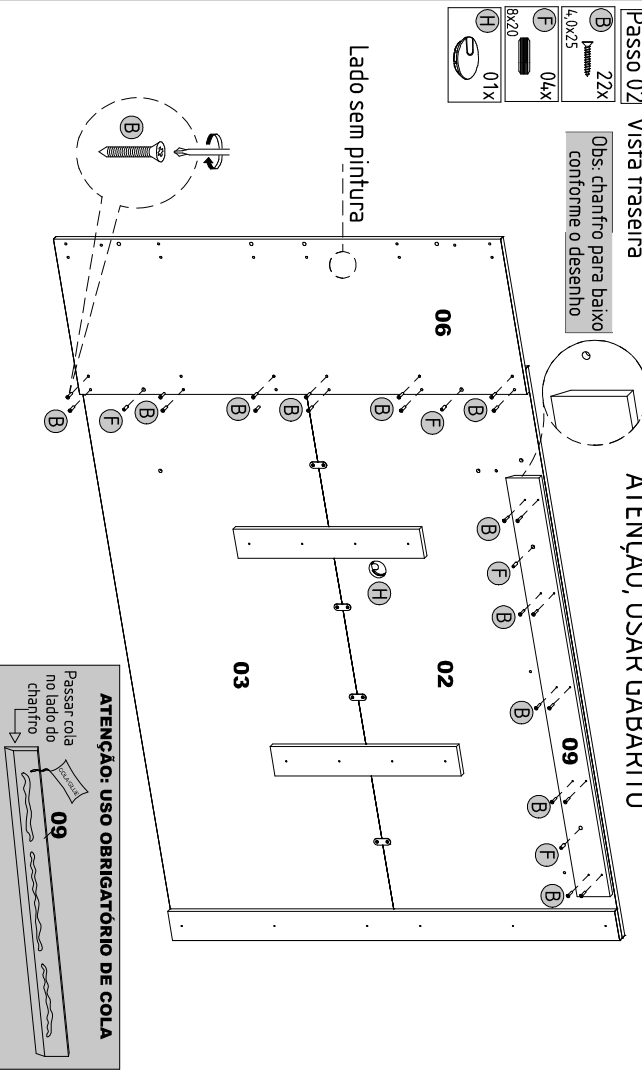

ATENÇÃO: USO OBRIGATORIO DE COLA
Passar cola no lado do chanfro

Passo 03 Vista traseira

- B** 10x 4,0x25
- F** 04x 8x20

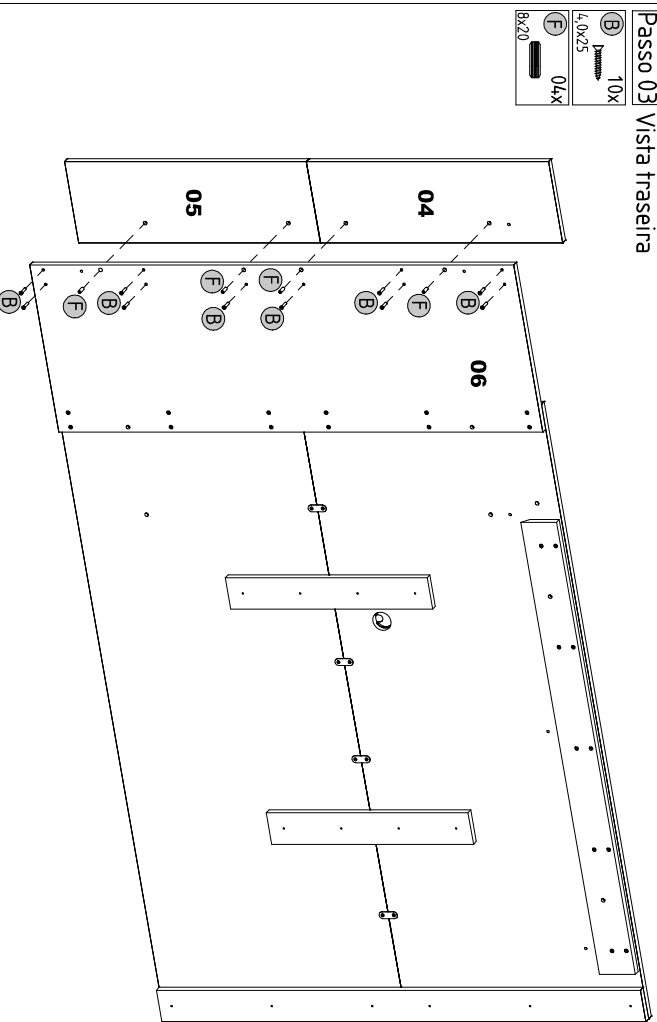

Passo 04 Vista traseira

- B** 06x 4,0x25
- C** 04x 5,0x50
- E** 03x 6x30

ATENÇÃO, USAR GABARITO

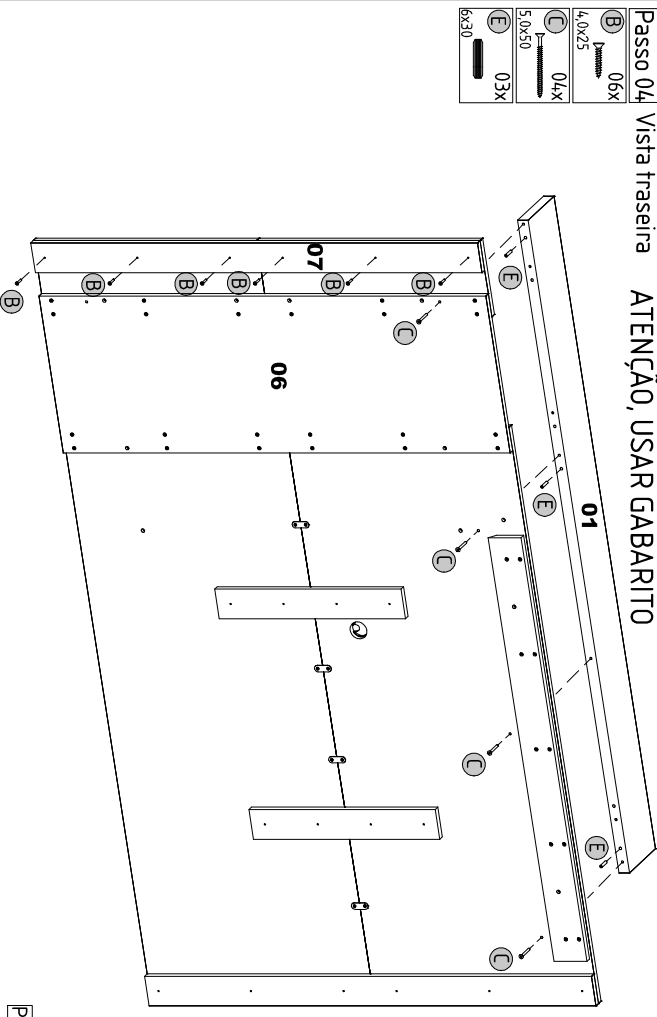



Obs: Usar caixa de embalagem para forrar o chão na hora da montagem.
 Note: Use the packing box to cover the floor at the time of assembly.
 Nota: Utilice la caja de embalaje para cubrir el suelo en el momento del montaje

COLIBRI - IND. COM. DE MÓVEIS LTDA.
 Rua Roxenol, 5530 - Fone/Fax (43) 3275 - 8600
 Pq. Industrial XI - CEP 86.706-410 - Araucarias - PR
 E-mail: sac@colibrimoveis.com.br
 Site: www.colibrimoveis.com.br

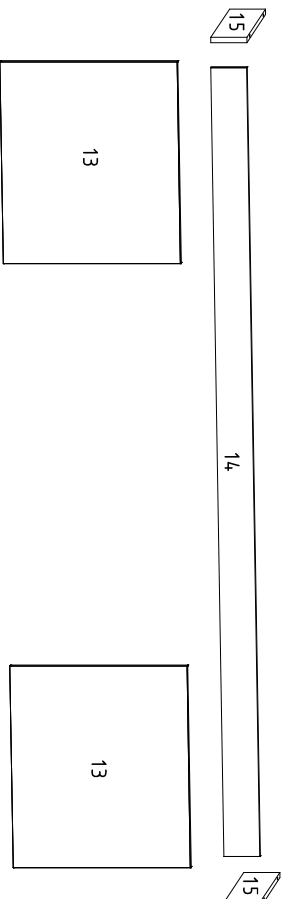
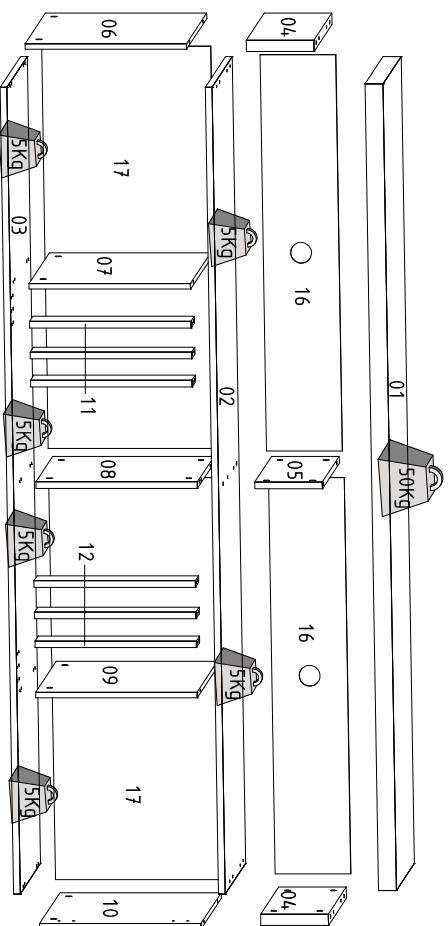

Cód.	Referência	Cor	Peças	Qt.	Medidas	M.p.	Piece	Pieza
01	1860A0.001	700	Tampo	1	1800x385x40	MDP	Cover	Cubierta
02	1860A0.002	700	Prateleira DVD	1	1800x435x15	MDP	Shelf DVD	Estantería de DVD
03	1860A0.003	700	Base	1	1800x435x15	MDP	Base	Base
04	1860A0.004	700	Lateral DVD	2	384x150x25	MDP	Side DVD	Lateral DVD
05	1860A0.005	700	Divisão DVD	1	360x150x15	MDP	DVD room	División DVD
06	1860A0.006	690	Lateral esquerda	1	434x358x12	MDP	Left side	Lateral izquierdo
07	1860A0.007	690	Divisão esquerda	1	434x358x12	MDP	Left division	División izquierda
08	1860A0.008	700	Divisão central	1	358x358x15	MDP	Central division	División central
09	1860A0.009	690	Divisão direita	1	434x358x12	MDP	Right division	División derecha
10	1860A0.010	690	Lateral direita	1	434x358x12	MDP	Right side	Lateral derecho
11	1860A0.011	700	Vista esquerda	3	358x70x15	MDP	Left view	Vista izquierda
12	1860A0.012	700	Vista direita	3	358x70x15	MDP	Right view	Vista derecha
13	1860A0.013	690	Porta	2	450x393x15	MDP	Door	Puerta
14	1860A0.014	700	Rodapé frontal	1	1760x80x12	MDP	Front footer	Pie de página frontal
15	1860A0.015	700	Rodapé lateral	2	400x80x12	MDP	Side skirting	Pie de página lateral
16	1860A0.016	700	Fundo superior	2	884x168x3	HDF	Top background	Fondo mayor
17	1860A0.017	700	Fundo inferior	2	897x375x3	HDF	Bottom bottom	Fondo por debajo

Para pedidos de Assistência Técnica, agrupar a Referência da Peça com o n° da Cor. Ex:1860A0.001.700 (Tampo na cor Natura R)

A	B	C	D	E	F
Parafuso 3,5 x 12 / Screw 3,5 x 12 / Tornillo 3,5 x 12 - 104	Parafuso 4,0 x 50 / Screw 4,0 x 50 / Tornillo 4,0 x 50 - 10	Tapal tambor/pino Lú /Drapin tapal tambor/pin - 24 /14 /10	Cavilha 6 x 30 / Dowel Pin 6 x 30 / Chavil 6 x 30 - 58	Porca cilíndrica Cylindrical nut / Tuercas cilíndricas - 10	Grifox haste dupla Grifox double head Grifox doble haste - 02
Caixa 5mm dobr / Shim 5mm dobr / Caixa 5mm bisagra - 04	Dobradeira curva 26 mm Hinge curve 26 mm Caixa de bisagra 26mm - 04	Prego 8 x 8 / Nail 8 x 8 / Chavo 8 x 8 - 51	Cantoneiras 4 furos Angle 4 holes Arandio 4 agujeros - 10	Junção de fundos / Junction of funds / Conexión de fondos - 17	Rodizio sem trava Rodizio without lock Rodizio sin bloqueo - 06
Rodizio sem trava Rodizio without lock Rodizio sin bloqueo - 06	Cantoneiras 2 furos Corner 2 holes Esquina 2 agujeros - 08				

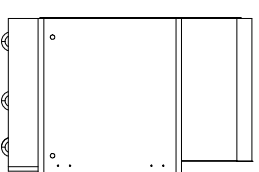
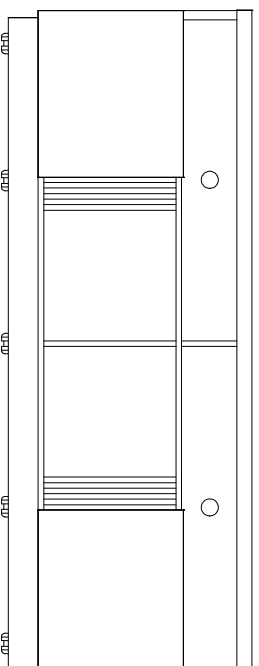

ETAPAS DA MONTAGEM / STAGES OF THE ASSEMBLY / ETAPAS DE LA ASAMBLEA

Para uma montagem perfeita do produto, siga a sequência:

For a perfect assembly of the product, it follows the sequence / Para un montaje perfecto del producto, sigue el secuencia

Passo 01 Neste passo montar produto deitado.

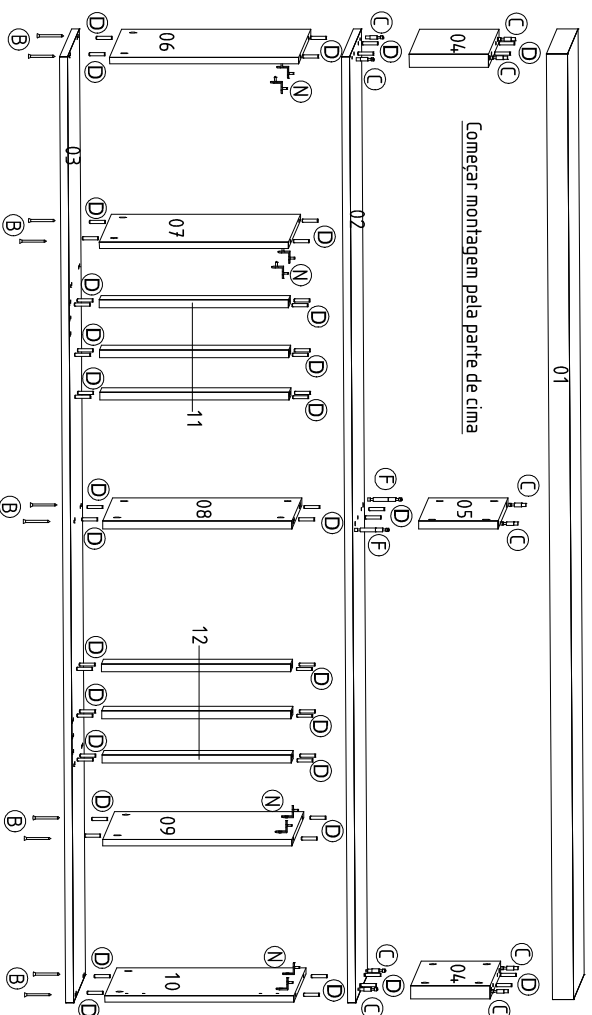

Passo 02 Neste passo montar produto deitado.

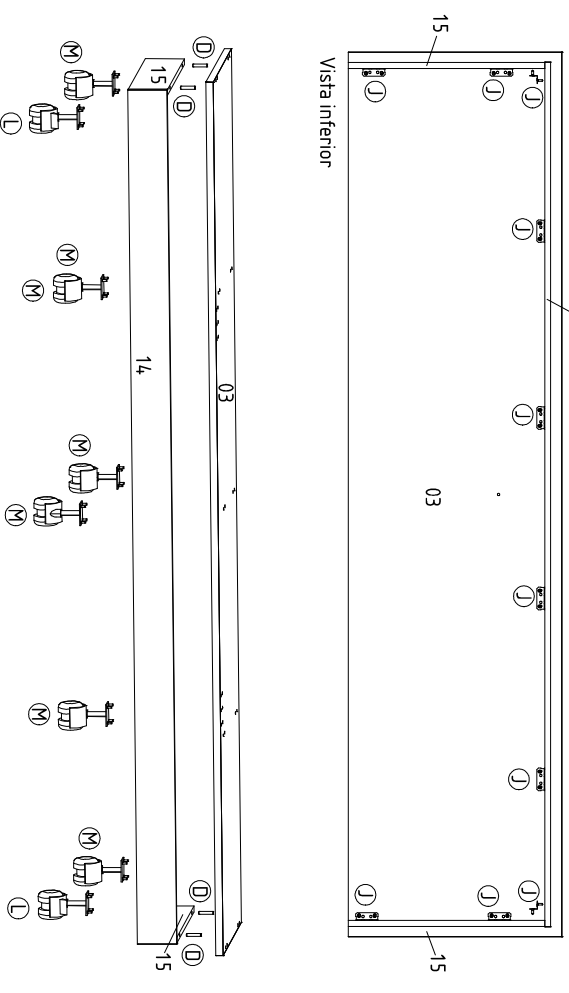

Passo 03

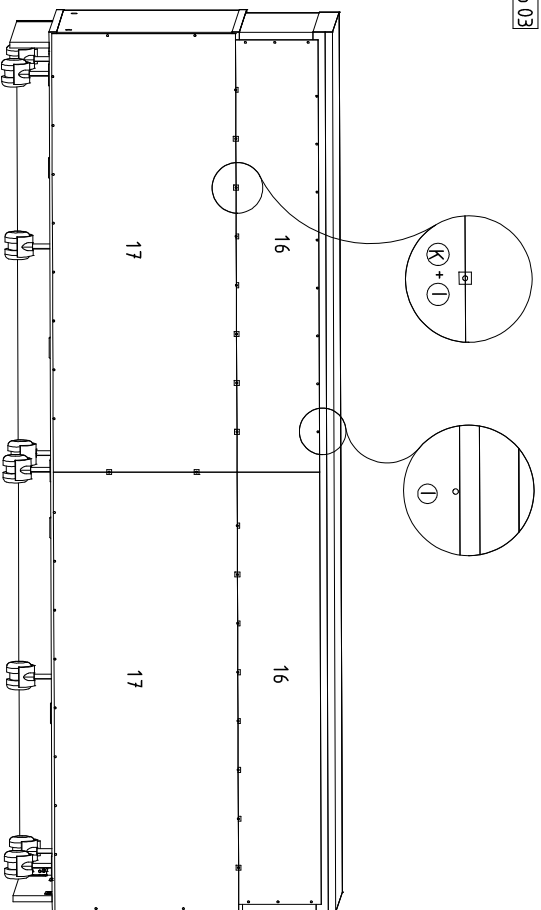

Passo 04

