

ESQUEMA DE MONTAGEM
ASSEMBLY INSTRUCTIONS
ESQUEMA DE MONTAJE

Obs: Usar caixa da embalagem para forrar o chão na hora da montagem
 Note: Use the packing box to cover the floor at the time of assembly
 Nota: Utilice la caja de embalaje para cubrir el suelo en el momento del montaje

COLIBRI - IND. COM. DE MÓVEIS LTDA.
 Rua Rouxinol, 530 - Fone/Fax (43) 3275 - 8600
 Pq. Industrial XI - CEP 86.706-418 - Arapongas - PR
 E-mail: sat@colibrimoveis.com.br
 Site: www.colibrimoveis.com.br

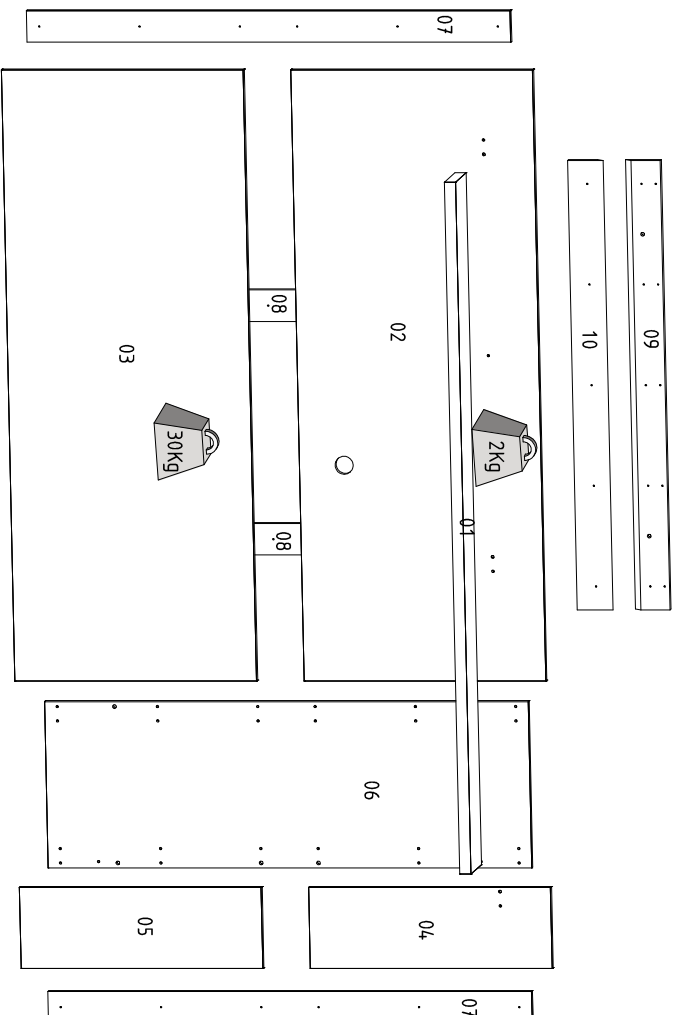

Para pedidos de Assistência Técnica, agrupar a Referência da Peça com N° da Cor. Ex: 1637A0.001.660 [Prateleira na cor Preto]

PRODUTO EXTENSIVO
SEGUIR ATENTAMENTE AS INSTRUÇÕES PARA MONTAGEM

Cód.	Referência	Cor	Peças	Qt.	Medidas	M.P.	Piece	Pieza
01	1637A0.001	660	Prateleira	1	1540x150x25	MDP	Shelf	Estante
02	1637A0.002	590	Painel superior mai	1	1360x540x15	MDP	Larger top panel	Panel superior más grande
03	1637A0.003	590	Painel inferior mai	1	1360x540x15	MDP	Larger bottom panel	Panel inferior más grande
04	1637A0.004	590	Painel superior men	1	540x180x15	MDP	Smaller top panel	Panel superior más pequeño
05	1637A0.005	590	Painel inferior men	1	540x180x15	MDP	Lower bottom panel	Panel inferior más pequeño
06	1637A0.006	591	Painel flex	1	1080x370x15	MDP	Flex panel	Panel flexible
07	1637A0.007	590	Travessa lateral	2	1080x70x15	MDP	Side crosspiece	Travesaño lateral
08	1637A0.008	99	Travessa central	2	450x70x15	MDP	Central beam	Travesaño central
09	1637A0.009	99	Travessa fixação sup	1	1000x80x15	MDP	Travessa fixation sup	Travesaño fijación sup
10	1637A0.010	99	Travessa fixação inf	1	1000x80x15	MDP	Travessa fijación inf	Travesaño fijación inf

A	08x	B	52x	C	04x	D	05x	E	03x	F	08x	G	04x	H	01x
	Parafuso 3,5x14 cód. 776		Parafuso 4,0x25 cód. 780		Parafuso 5,0x50 cód. 812		Parafuso 5,0x70 cód. 792		Cavilha 6x30 cód. 949		Cavilha 8x20 cód. 5225		Chapa reta 2 furos cód. 147		Passa fio 40mm cód. 907
	01x		05x		01x		01x		01x		01x		01x		01x
	Sachê de cola cód. 166		Bucha fixação Ø8 cód. 130												

Cuidados com a limpeza do móvel:

Não molhar o móvel e não expor em lugar úmido.
 Do not wet the furniture and do not expose it in a humid place.
 No moje los muebles y no los esponga en un lugar húmedo.

Não expor o móvel próximo de fontes de calor.
 Do not expose this furniture close to sources of heat.
 No exponga el mueble cerca a fuentes de calor.

Limpar apenas com pano limpo e levemente úmido
 Clean the product using only a clean and slightly damp cloth.
 Limpiar solo con un paño limpio y ligeramente húmedo

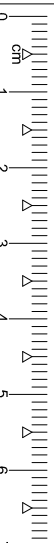

Meça seu acessório aqui

ETAPAS DA MONTAGEM / STAGES OF THE ASSEMBLY / ETAPAS DE LA ASAMBLEA

Para uma montagem perfeita do produto, siga a sequência:

For a perfect product assembly, follow its sequence / Para un montaje perfecto del producto, sigue la secuencia.

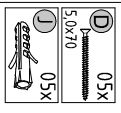

Fixação da travessa na parede.

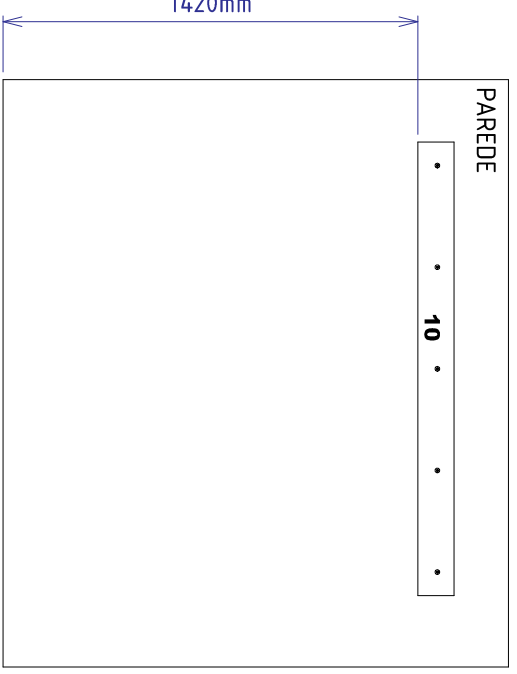

Sugestão de altura do piso à parte inferior da peça 10

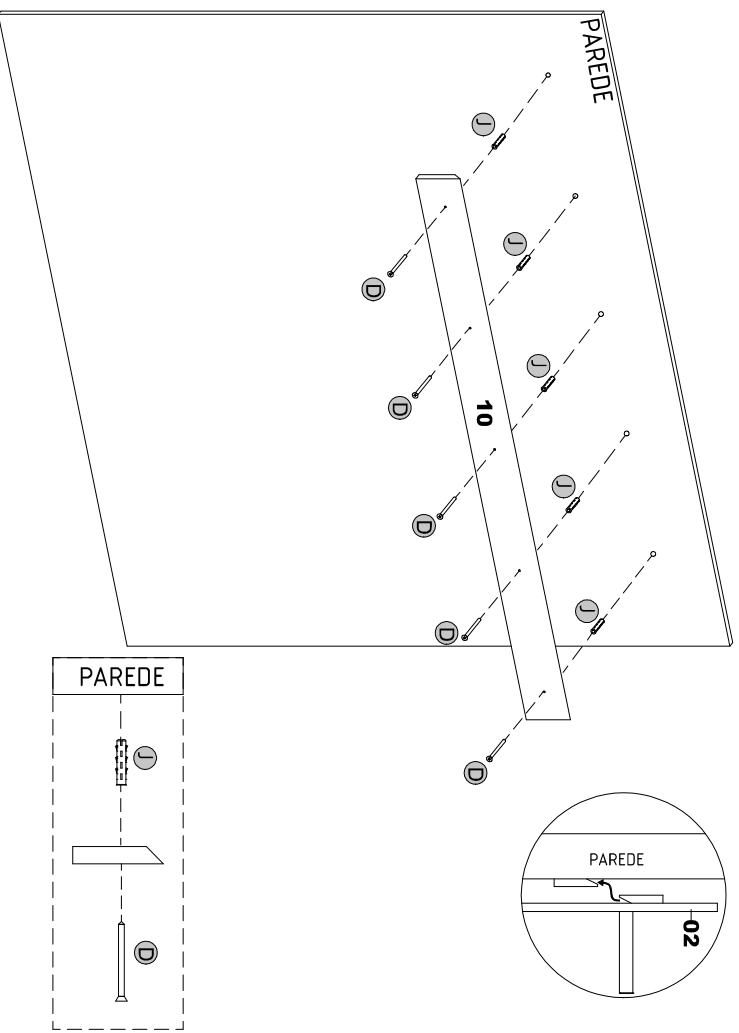

Medida Final 1.6

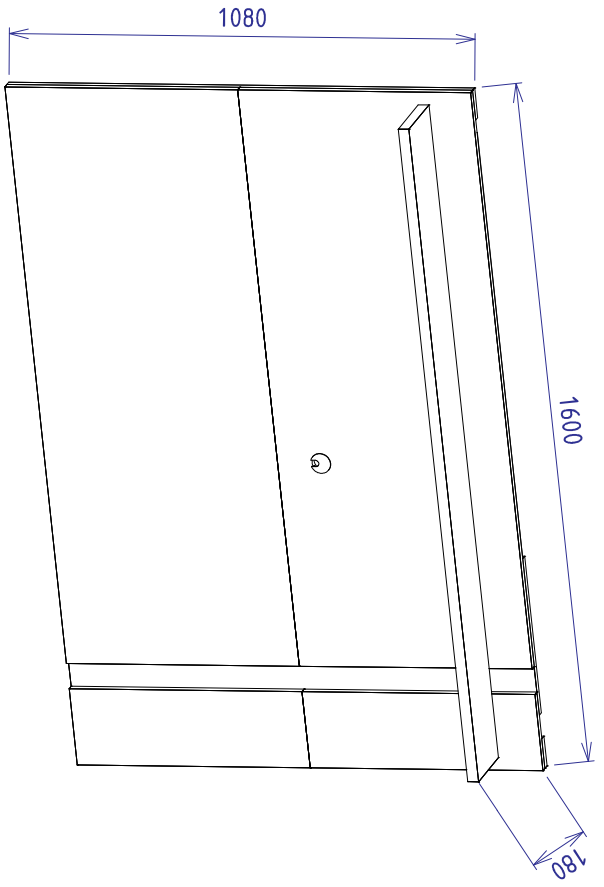

Medida Final 1.8

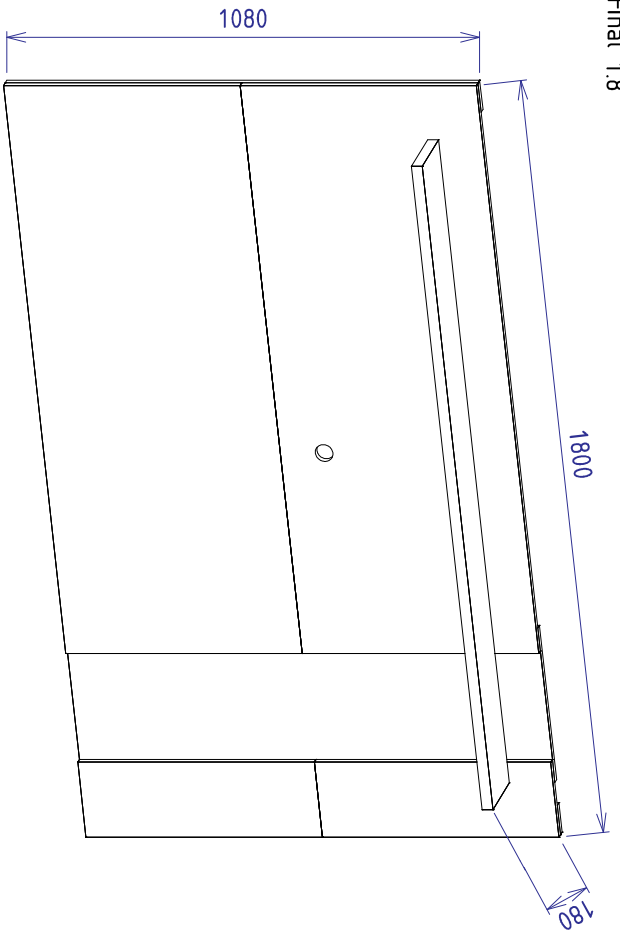

ETAPAS DA MONTAGEM / STAGES OF THE ASSEMBLY / ETAPAS DE LA ASAMBLEA

Para uma montagem perfeita do produto, siga a sequência:

For a perfect product assembly, follow its sequence / Para un montaje perfecto del producto, sigue la secuencia.

GABARITO PARA MEDIDA DESEJADA

Montagem 1.6

Aplicação do acessório "E" (cavilha)
USAR FURROS EM DESTAQUE

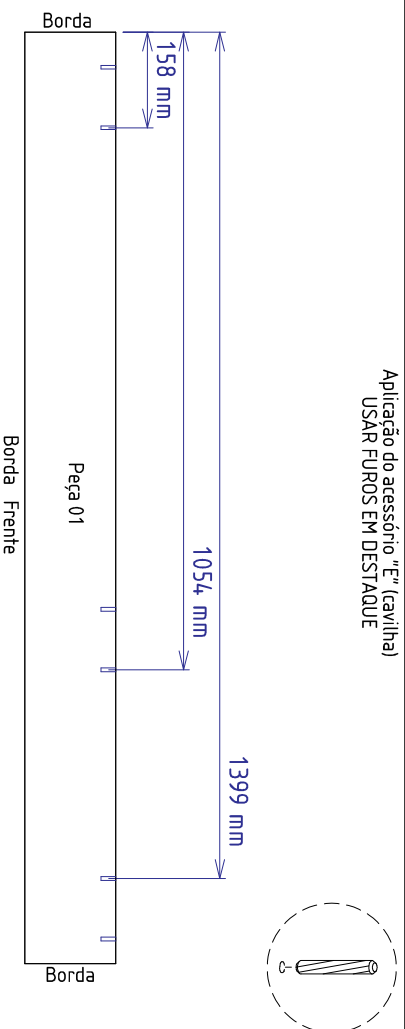

Montagem 1.8

Aplicação do acessório "E" (cavilha)
USAR FURROS EM DESTAQUE

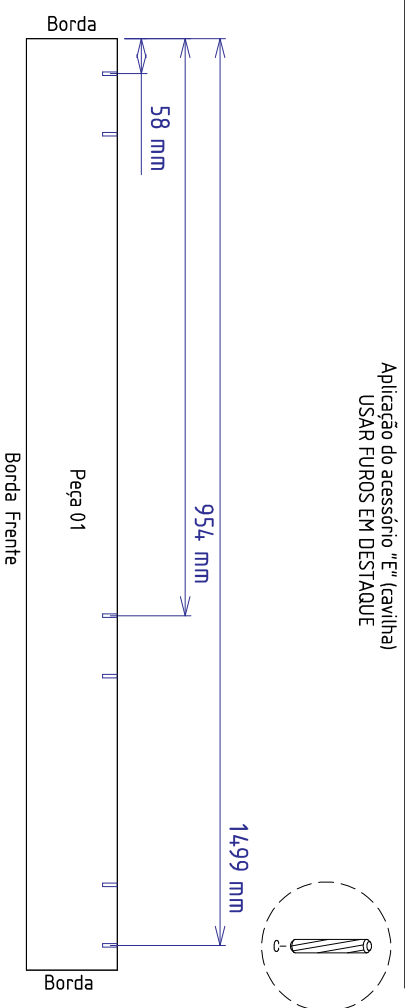

VISTA TRASEIRA
LADO SEM PINTURA

Para montagem da peça 09 (Travessa de fixação sup)
USAR FURROS EM DESTAQUE

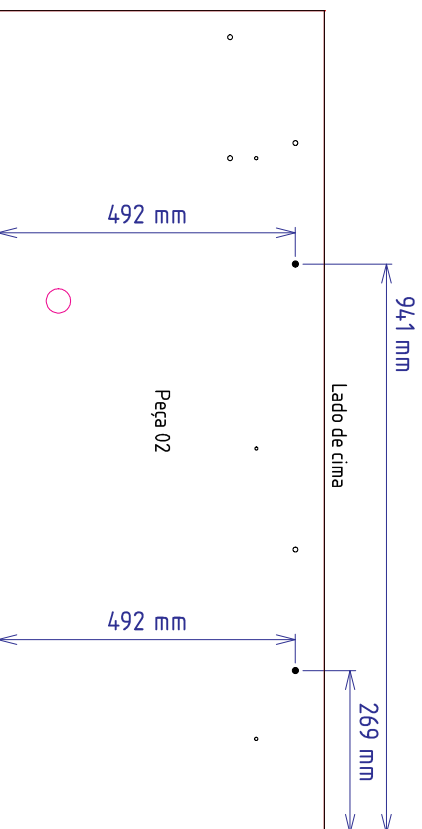

VISTA TRASEIRA
LADO SEM PINTURA

Para montagem da peça 09 (Travessa de fixação sup)
USAR FURROS EM DESTAQUE

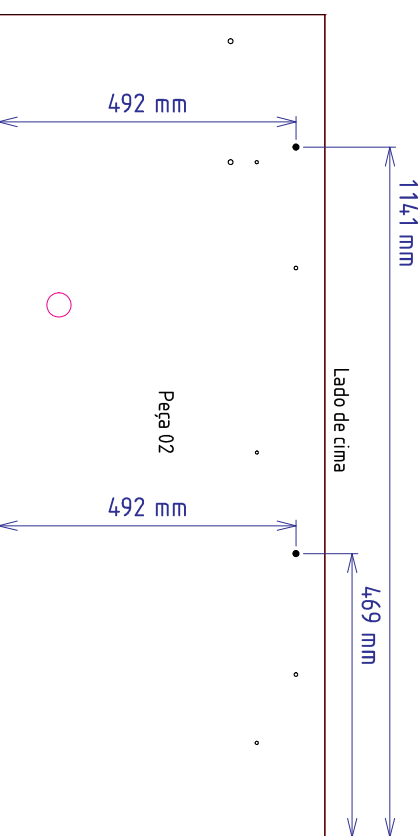

ETAPAS DA MONTAGEM / STAGES OF THE ASSEMBLY / ETAPAS DE LA ASAMBLEA

Para uma montagem perfeita do produto, siga a sequência:

For a perfect product assembly, follow its sequence / Para un montaje perfecto del producto, sigue la secuencia.

Passo 01 Vista traseira

- A** 08x 3.5x14
- B** 14x 4.0x25
- D** 04x 8x20

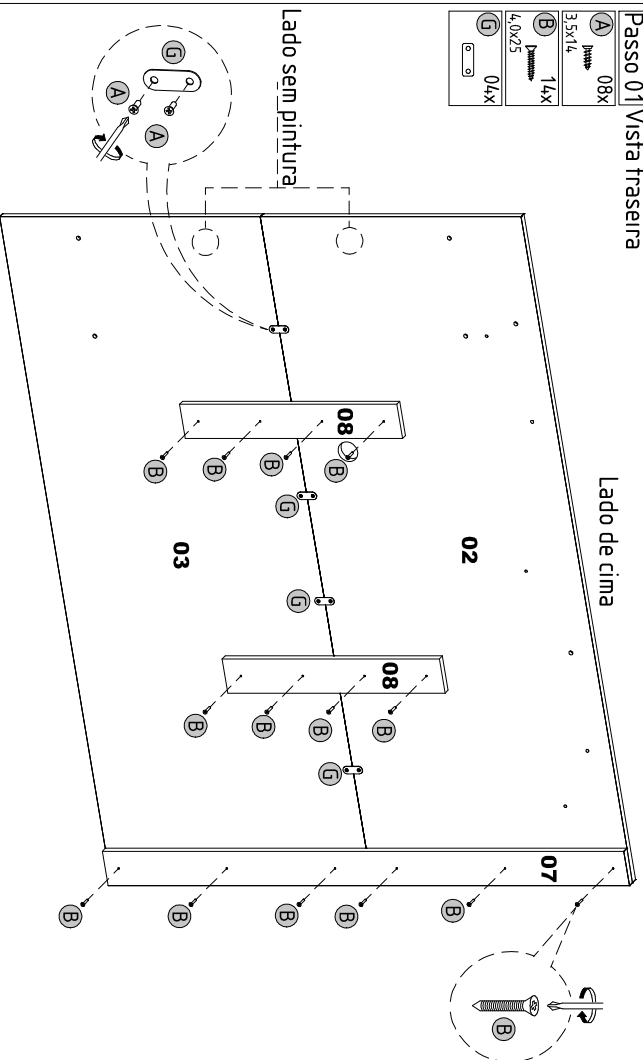

Passo 02 Vista traseira

- B** 22x 4.0x25
- F** 04x 8x20
- H** 01x 8x20

Obs: chanfro para baixo conforme o desenho

ATENÇÃO, USAR GABARITO

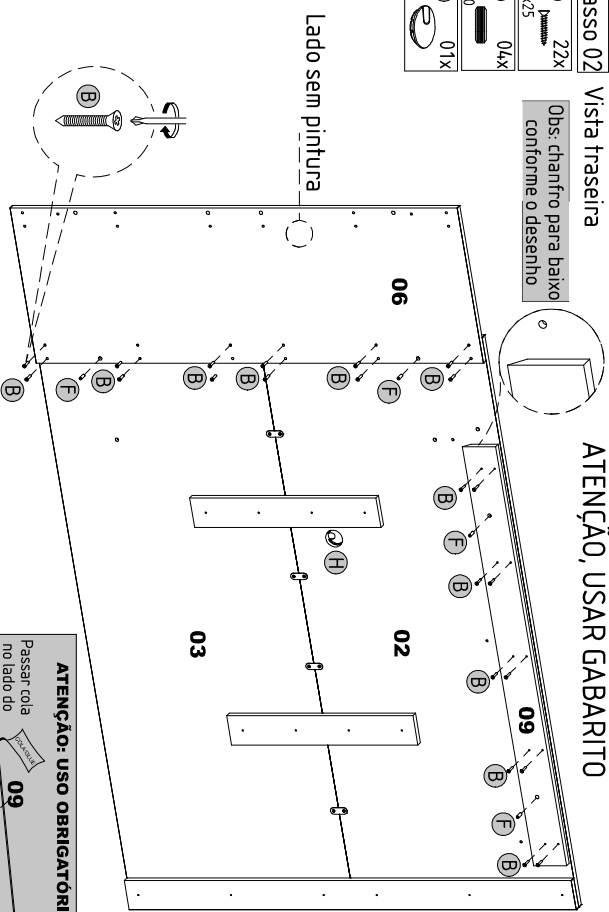

ATENÇÃO: USO OBRIGATORIO DE COLA
Passar cola no lado do chanfro

Passo 03 Vista traseira

- B** 10x 4.0x25
- F** 04x 8x20

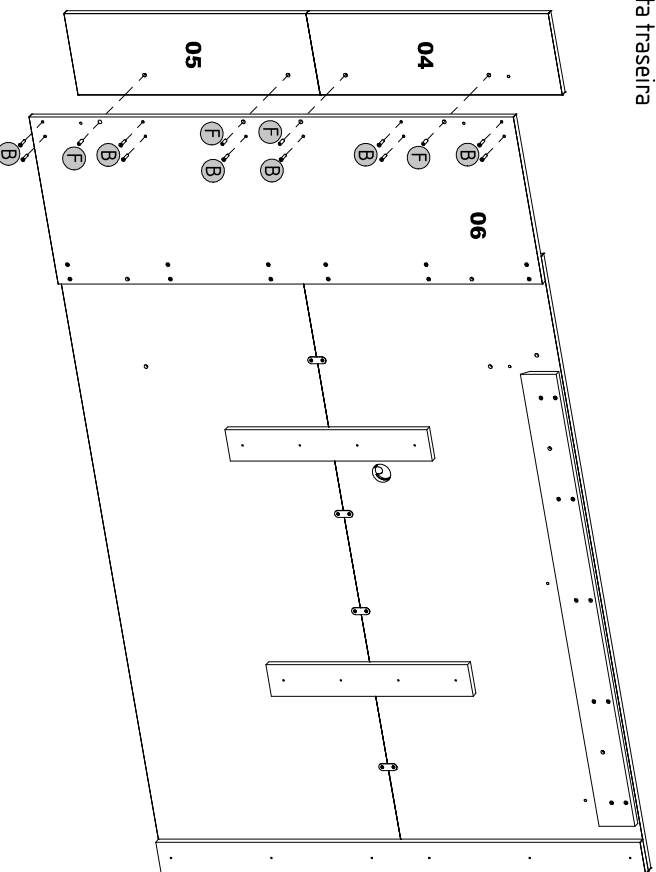

Passo 04 Vista traseira

ATENÇÃO, USAR GABARITO

- B** 06x 4.0x25
- L** 04x 5.0x50
- E** 03x 6x30

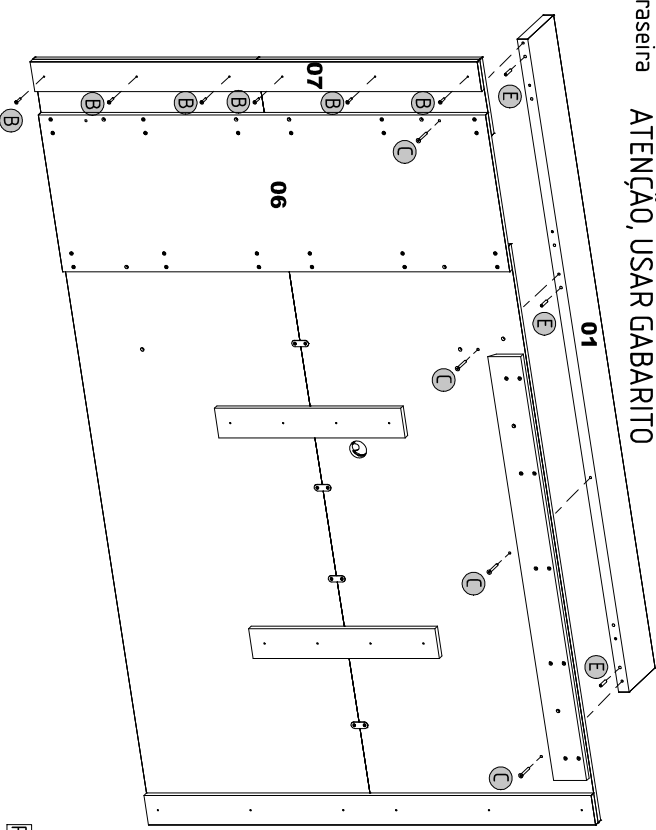

Para pedidos de Assistência Técnica, agrupar a Referência da Peça com N° da Cor. Ex.: 1867A0.001.590 (Tampo na cor Noce/Milano)

Cód.	Referência	Cor	Peças	Qt.	Medidas	M.P.	Pece	Pieza
01	1867A0.001	590	Tampo	1	1800x383x25	MDP	Cover	Cubierta
02	1867A0.002	660	Prateleira	1	1766x382x12	MDP	Shelf	Estante
03	1867A0.003	590	Base	1	1800x383x12	MDP	Base	Base
04	1867A0.004	590	Lateral esquerda	1	473x382x15	MDP	Left side	Lado izquierdo
05	1867A0.005	660	Divisão	2	381x331x15	MDP	Division	División
06	1867A0.006	590	Lateral direita	1	473x382x15	MDP	Right side	Lado derecha
07	1867A0.007	590	Apóio	1	686x130x12	MDP	Support	Apoyo
08	1867A0.008	660	Porta	3	590x340x15	MDP	Door	Puerta
09	1867A0.009	660	Trava frontal	1	1480x60x25	MDP	Front footer	Pie de página frontal
10	1867A0.010	660	Trava lateral	2	293x60x25	MDP	Side footer	Pie de página lateral
11	1867A0.011	660	Rodapé traseiro	2	300x146x25	MDP	Rear footer	Pie de página trasero
12	1867A0.012	590	Fundo superior	1	1790x148x3	HDF	Top bottom	Fondo superior
13	1867A0.013	660	Fundo lateral	2	598x348x3	HDF	Side bottom	Fondo lateral
14	1867A0.014	660	Fundo central	1	592x348x3	HDF	Central bottom	Fondo central

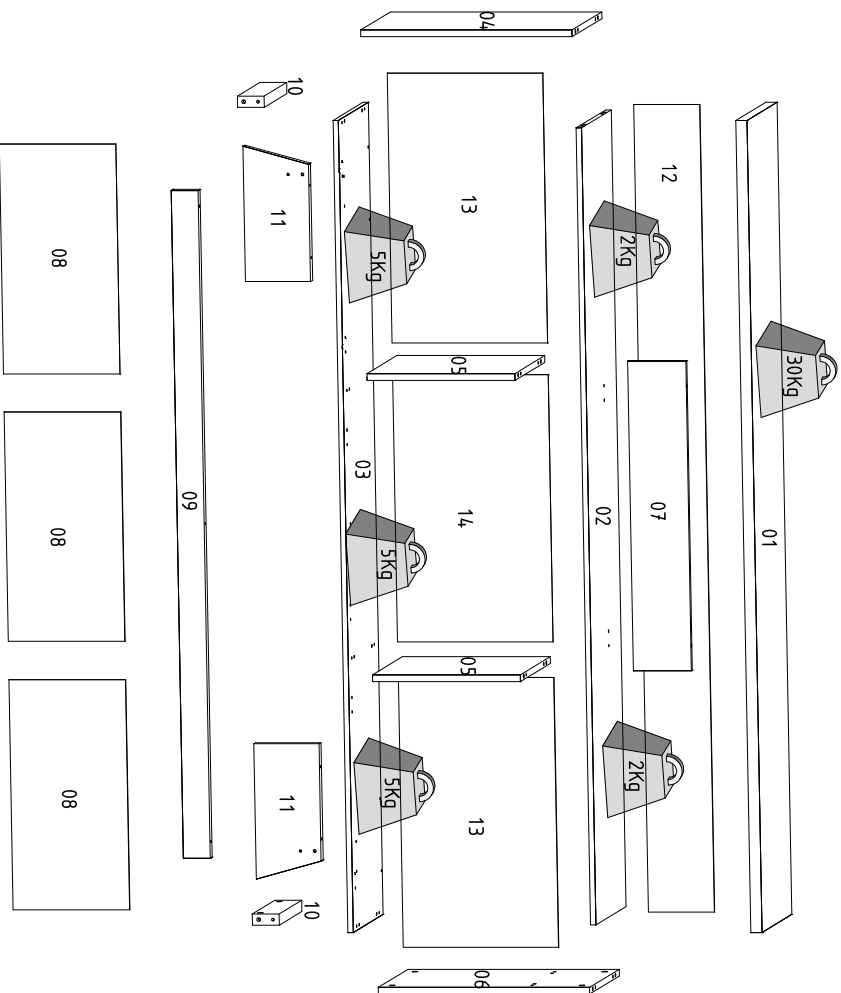

A	B	C	D	E	F	G	H
Parafuso 3,5x12 cód. 22	Parafuso 4,0x50 cód. 782	Parafuso 3,5x25 Fia cód. 799	Caixilha 6x30 cód. 949	Pino p/ Girofix cód. 162	Tambor 012 cód. 183	Tapa furo Noce Mila cód. 4.170	Tapa furo Preto cód. 4.672
15x	06x	06x	03x	12x	12x	01x	01x
Porca cilíndrica cód. 163	Dobr. curva 26mm cód. 131	Calço 5mm cód. 939	Parafuso 3,5x80n cód. 121	Parafuso M4x25 cód. 808	Porca M4 bic. cód. 810	Pé charrado dir. cód. 52.14	Pé metá. redondo cód. 52.18
06x	03x	56x	20x	01x			
Sapatilha redonda cód. 52.17	Puxador Lauren cód. 52.16	Prego 8 x 8 cód. 165	Junção de fundos cód. 14	Pé charrado esq cód. 52.15			

Cuidados com a limpeza do móvel:

Não molhar o móvel e não expor em lugar úmido.
 Do not wet the furniture and do not expose it in a humid place.
 No moje los muebles y no los esponga en un lugar húmedo.

Não expor o móvel próximo de fontes de calor.
 Do not expose this furniture close to sources of heat.
 No exponga el mueble cerca a fuentes de calor.

Limpar apenas com pano limpo e levemente úmido.
 Clean the product using only a clean and slightly damp cloth.
 Limpiar solo con un paño limpio y ligeramente húmedo.

Mega seu acessório aqui

ETAPAS DA MONTAGEM / STAGES OF THE ASSEMBLY / ETAPAS DE LA ASAMBLEA

Para uma montagem perfeita do produto, siga a sequência:

For a perfect product assembly, follow its sequence / Para un montaje perfecto del producto, sigue la secuencia.

Passo 01

- 06x
- 4,0x50
- 12x
- 6x30
- 02x
- Note 04x
- Preto
- 06x

Detalle porca cilíndrica

Passo 02

- 02x
- 4,0x50
- 08x
- 6x30
- 02x

Passo 03

- 02x
- 4,0x50
- 04x
- 6x30
- 08x
- 08x
- 02x
- Note 04x
- Preto
- 02x

Passo 04

- 06x
- 06x
- 04x
- Note 04x

ETAPAS DA MONTAGEM / STAGES OF THE ASSEMBLY / ETAPAS DE LA ASAMBLEA

Para uma montagem perfeita do produto, siga a sequência:

For a perfect product assembly, follow its sequence / Para un montaje perfecto del producto, sigue la secuencia.

- Passo 05**
- B** 04x 4,0x50
 - D** 04x
 - A** 04x 3,5x12

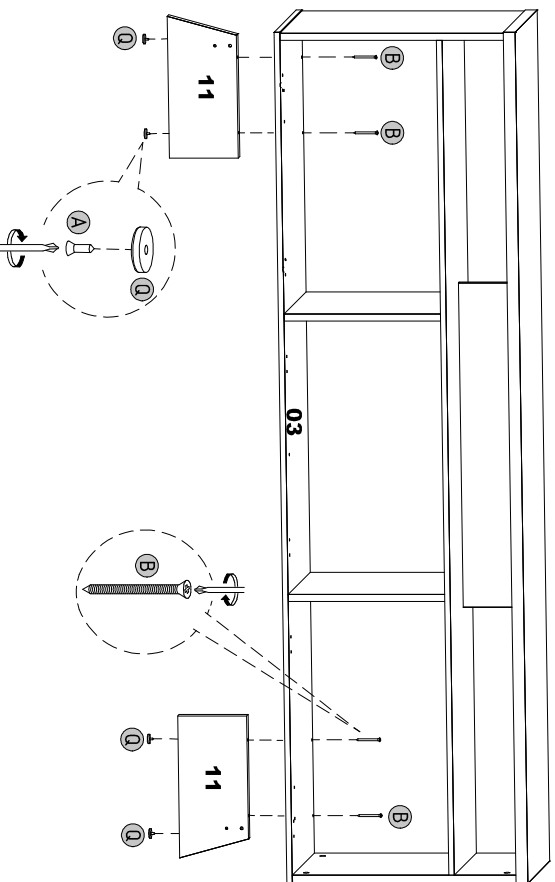

Nesse passo montar produto deitado

- Passo 06**
- A** 04x 3,5x12
 - D** 04x 6x30
 - E** 02x 8x11
 - F** 02x
 - P** 01x

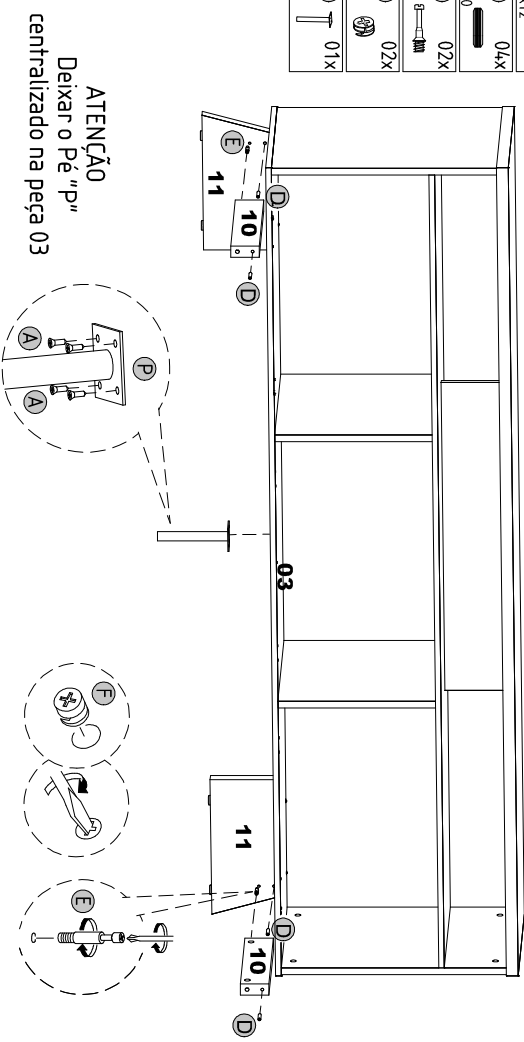

Nesse passo montar produto deitado

- Passo 07**
- A** 02x 3,5x12
 - B** 05x 4,0x50
 - D** 01x
 - I** 01x
 - L** 05x
 - O** 02x
 - E** 02x
 - F** 02x

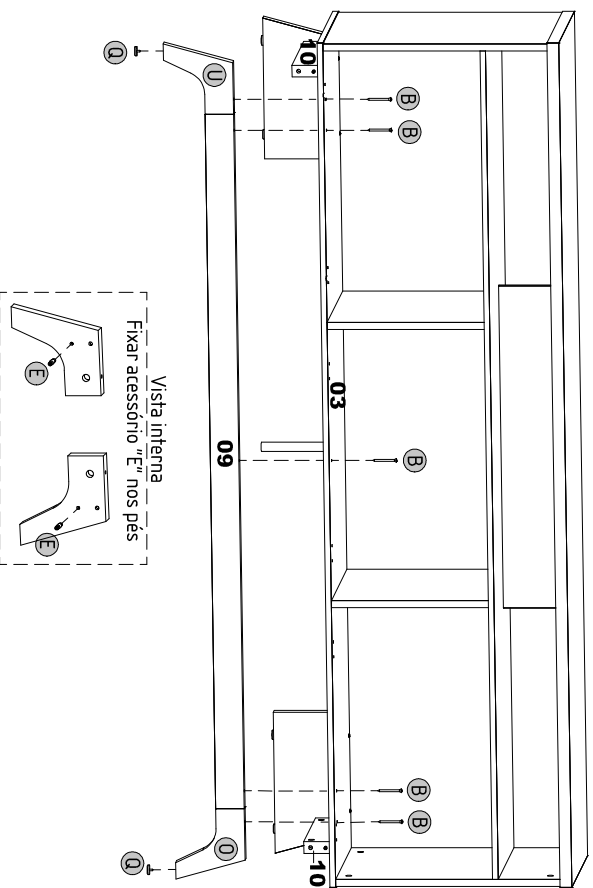

Nesse passo montar produto deitado

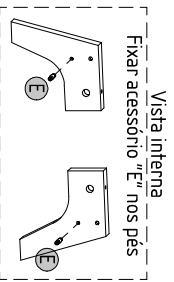

- Passo 08**
- S** 56x
 - T** 20x

Vista traseira

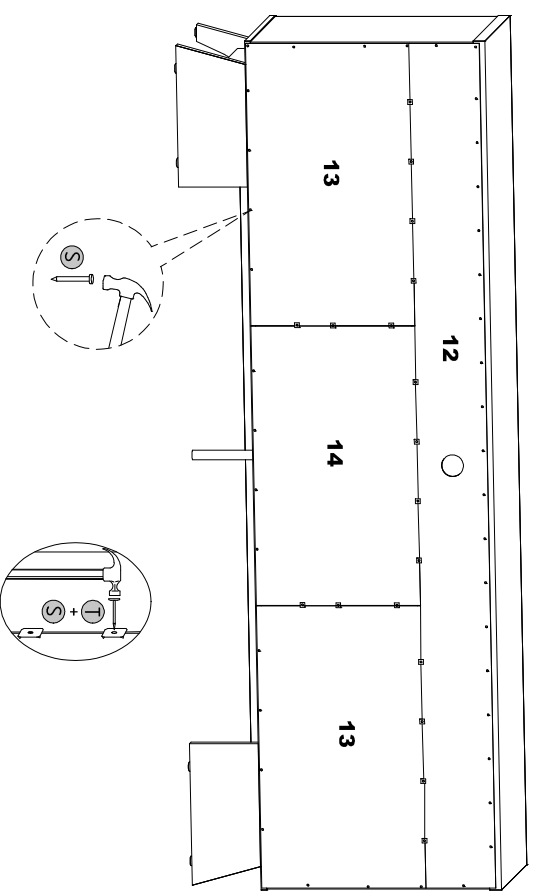

ETAPAS DA MONTAGEM / STAGES OF THE ASSEMBLY / ETAPAS DE LA ASAMBLEA

Para uma montagem perfeita do produto, siga a sequência:

For a perfect product assembly, follow its sequence / Para un montaje perfecto del producto, sigue la secuencia.

- Passo 09**
- A 12x 3.5x12
 - J 06x
 - K 06x
 - L 03x
 - M 12x M4x25
 - N 12x
 - R 03x
 - C 06x 4.0x20

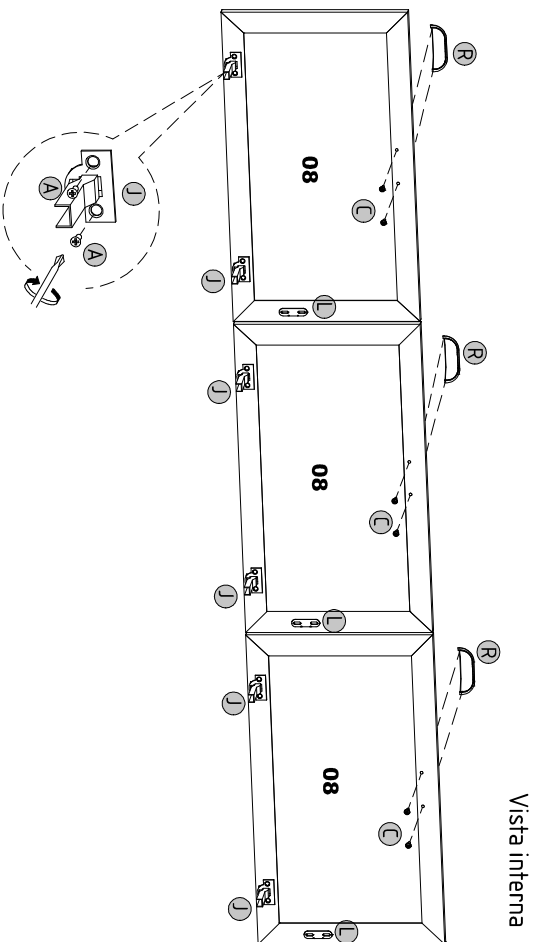
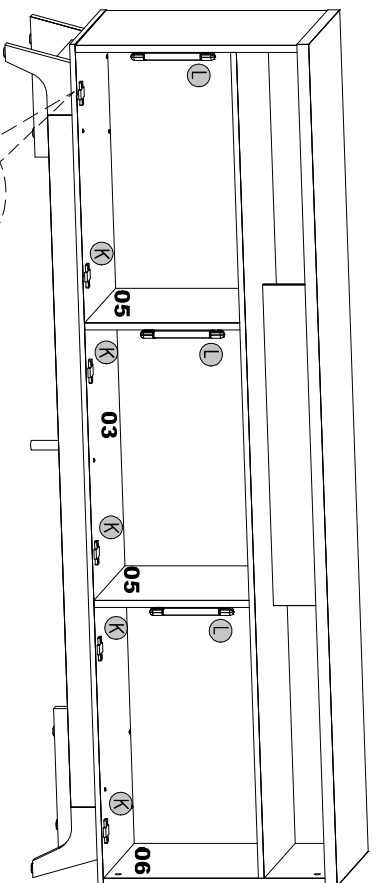

Medida Final

