

GARANTIA E INSTRUÇÕES DE LIMPEZA E CONSERVAÇÃO

GARANTÍA E INSTRUCCIONES DE LIMPIEZA Y MANTENIMIENTO / WARRANTY AND CLEANING AND CARE INSTRUCTIONS

Nosso produtos são garantidos por 90 dias contra defeitos de fabricação. Ao constatar um problema coberto pela garantia, entre em contato com a loja onde o produto foi comprado. Ela estará capacitada para atendê-lo da melhor forma diante de cada caso. Reclamações de garantia somente poderão ser atendidas se o termo de garantia for apresentado no ato de reivindicação, acompanhado de sua nota fiscal de compra.

Nuestros productos están garantidos contra defectos de fabricación por 90 días, a partir de la compra. Ao constatar un problema protegido por la garantía, póngase en contacto con la tienda donde se adquirió el producto. Ella estará capacitada para atenderlo de la major manera de acuerdo con cada caso.

Our products are guaranteed against manufacturing defects for 90 days from the date of purchase. When you find a problem covered by the warranty, please contact the store where the product was purchased. The store be able to serve you in the best way in each case.

Exclusões:
Desgaste natural ou danos causados por água, maresia, ferrugem, incêndio, calor, cupins e pragas em geral. Montagem, manutenção e uso inadequado. Não cumprimento das recomendações técnicas do esquema. Montagens e desmontagens após a primeira instalação. Instalações elétricas e outras afins.

Importante
A Linea Brasil não autoriza nenhuma pessoa, loja ou entidade assumir em seu nome qualquer outra garantia que não conste no certificado. A fabricante reserva-se no direito de efetuar nos produtos eventuais modificações que considerar necessárias, sem prejudicar as características essenciais. Os produtos terão peças de assistência para reposição no período de 1 ano a contar de sua retirada do mercado, desde que haja matéria-prima equivalente, observando o dispositivo no Art.32 da Lei 8.078/90 (Cód. Defesa do Consumidor). O atendimento para produtos fora de linha é feito por programação especial, através da loja revendedora sob aprovação de consulta prévia ao fabricante.

Exclusões:
Desgaste natural o daños causados por agua, niebla salina, óxido, fuego, calor, termitas y plagas en general. Mantenimiento y uso inadecuado. Incumplimiento de las recomendaciones técnicas del esquema. Montaje y desmontaje tras la primera instalación. Instalaciones eléctricas y otras similares.

Importante
Linea Brasil no autoriza a ninguna persona, tienda o entidad a asumir en su nombre cualquier otra garantía que no figure en el certificado. El fabricante se reserva el derecho de efectuar en los productos eventuales modificaciones que considere necesarias, sin perjudicar las características esenciales. Los productos tendrán piezas de asistencia para reposición en el período de 1 año a partir de su retirada del mercado. La atención para productos fuera de línea es hecha por programación especial, a través de la tienda revendedora bajo aprobación de consulta previa al fabricante.

Exclusões:
Natural wear and tear or damage caused by water, sea spray, rust, fire, heat, termites and pests in general. Improper assembly, maintenance and use. Failure to comply with the technical recommendations of the scheme. Assembly and disassembly after the first installation. Electrical and other related installations.

Importante
Linea Brasil does not authorize any person, store or entity to assume on its behalf any other warranty that does not appear on the certificate. The manufacturer reserves the right to make in the products any modifications that it considers necessary without prejudice to the essential characteristics. The products will have replacement parts within one year of being withdrawn from the market. The service for off-line products is done by special programming, through the store reseller under prior consultation with the manufacture.

Para retirar o pó, utilize um pano seco, espanador ou aspirador. Se necessário, para uma limpeza mais efetiva, utilize um pano levemente umedecido com água. Finalize com uma flanela limpa e seca. Evite materiais abrasivos, umidade e calor.

Para quitar el polvo, utilice un paño seco, un plumero o una aspiradora. Si es necesario, para una limpieza más eficaz, utilice un paño ligeramente humedecido con agua. Termine con una flanela limpia y seca. Evite materiales abrasivos, humedad y calor.

To remove dust, use a dry cloth, duster or vacuum cleaner. If necessary, for more effective cleaning, use a cloth slightly dampened with water. Finish with a clean, dry flannel. Avoid abrasive materials, humidity and heat.

VOLUME	ITEM	PEÇA	DESCRIÇÃO	DIMENSÕES (mm)	QUANTIDADE	MATERIAL
Caja	Artículo	Pieza	Descripción	Dimensión	Cantidad	Material
BOX	Item	Part	Description	Dimension	Amount	
1	1	510305001	BASE BASE BASE	1750 340 15	1	MDP
1	2	510305002	PE CENTRAL PE CENTRAL CENTRAL FOOT	186 65 25	2	MDF
1	3	510305003	LATERAL LADO SIDE	339 270 12	2	MDP
1	4	510305004	DIVISAO DIVISION DIVISION	318 270 12	2	MDP
1	5	510305005	APOIO APOYO SUPPORT	612 54 12	1	MDP
1	6	510305006	TAMPO INFERIOR SUPERIOR INFERIOR LOWER TOP	1750 340 15	1	MDP
1	7	510305007	DIVISAO DVD LATERAL DIVISION DVD LATERAL SIDE DVD DIVISION	267 165 15	2	MDP
1	8	510305008	DIVISAO DVD CENTRAL PANTALLA CENTRAL DE DVD CENTRAL DVD DIVISION	200 165 15	2	MDP
1	9	510305009	TAMPO SUPERIOR ARRIBA ARRIBA UPPER TOP	1798 347 12	1	MDP
1	10	510305010	ENCABECAMENTO TAMPO TÍTULO SUPERIOR TOP HEADING	1800 52 12	1	MDP
1	11	510305011	ENCABECAMENTO LATERAL TAMPO ENCABEZAMIENTO DEL LADO SUPERIOR TOP SIDE HEADING	346 37 12	2	MDP
1	12	510305012	PES PIES TOP FOOT	483 362 25	2	MDF
1	13	510305013	PORTA PUERTA DOOR	584 209 12	2	MDP
1	14	510305014	MOLDURA PORTA MARCO DE LA PUERTA DOOR FRAME	584 96 15	2	MDF
1	15	510305015	FUNDO ABAJO BOTTOM	1744 295 2.8	1	MDF

TABELA DE ACESSÓRIOS TABLA DE ACCESORIOS ACCESSORIES TABLE			
Código Code	Descrição Description Description	Quantidade Amount	
A 160001003	CAVILHAS 8X20MM TACOS 8X20MM DOWELS 8X20MM	4	
B 160001008	PINO GIROFIX DUPLO PIN DOBLE GIROFIX DOUBLE GIRLOFIX PIN	2	
C 160001011	SUPORTE ANGULAR CENTRAL SOPORTE ANGULADO CENTRAL CENTRAL ANGLE SUPPORT	7	
D 160001018	CANTONEIRA PLASTICA COM 4 FUROS CUENCO ESQUINERO DE PLÁSTICO CON 4 AGUJEROS PLASTIC CORNER WITH 4 HOLES	10	
E 160001023	CAVILHA 6X30MM CLAVITA 6X30MM DOWEL 6X30MM	32	
F 160001024	PINO GIROFIX PIN GIROFIX GIRLOFIX PIN	18	
G 160001025	CASTANHADO MINI-GIROFIX TUERCA MINI-GIROFIX MINI-GIRLOFIX BLOCK	22	
H 160001034	CHAPA JUNCAO PLACA DE JUNTA JOINT PLATE	8	
I 160002002	TAMPA ADESIVA CUBIERTA ADHESIVA ADHESIVE COVER	36	
J 160002004	SAPATA OVAL ZAPATO OVALADO OVAL SHOE	6	
K 160002012	GIZ DE CORRECAO TIZA DE CORRECCIÓN CORRECTION CHALK	2	
L 160002015	BATENTE SILICONE TOPE DE SILICONA SILICONE STOPPER	8	
M 160003005	KIT PORTA DE CORRER EXTERNO KIT DE PUERTA CORREDERA EXTERIOR EXTERNAL SLIDING DOOR KIT	2	
N 160006006	PARAFUSO 3,5X40 CABECA CHATA TORNILLO 3.5X40 CABEZA PLANA FLAT HEAD SCREW 3.5X40	2	
O 160006011	PREGO CLAVO NAIL	60	
P 160006016	PARAFUSO 3,5X12 CABECA FLANGEADA TORNILLO 3.5X12 CABEZA BRIDA FLANGED HEAD SCREW 3.5X12	70	
Q 160006018	PARAFUSO 4,5X22 CABECA CHATA TORNILLO 4.5X22 CABEZA PLANA FLAT HEAD SCREW 4.5X22	12	
R 160006053	PARAFUSO ESTRUTURAL 7X40 CABECA CHATA TORNILLO ESTRUCTURAL 7X40 CABEZA PLANA FLAT HEAD STRUCTURAL SCREW 7X40	2	
S 160012060	TRILHO PVC RIEL DE PVC PVC RAIL	2	

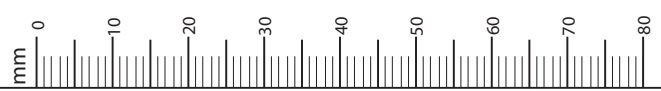

01

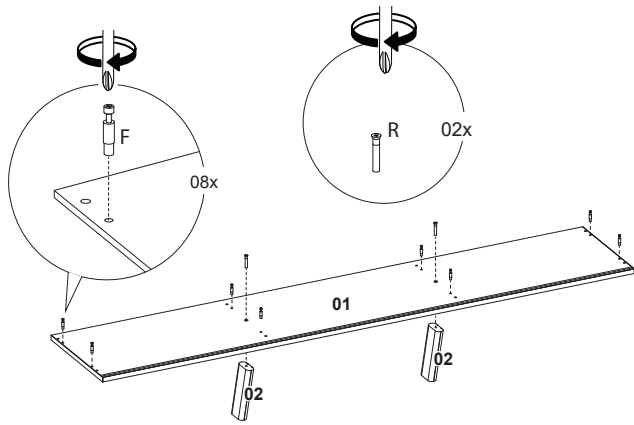

- F 08x
- R 02x

02

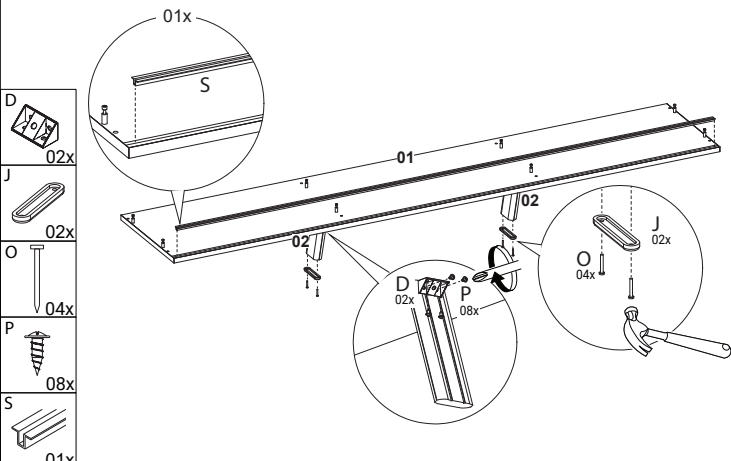

- D 02x
- J 02x
- O 04x
- P 08x
- S 01x

03

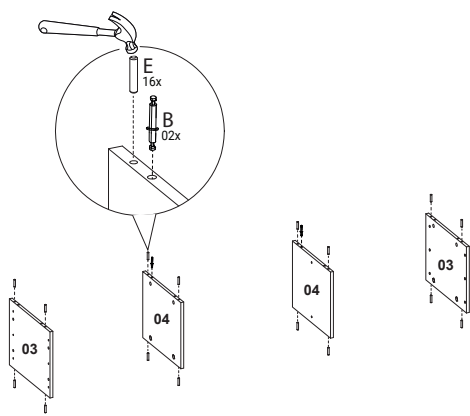

- B 02x
- E 16x

04

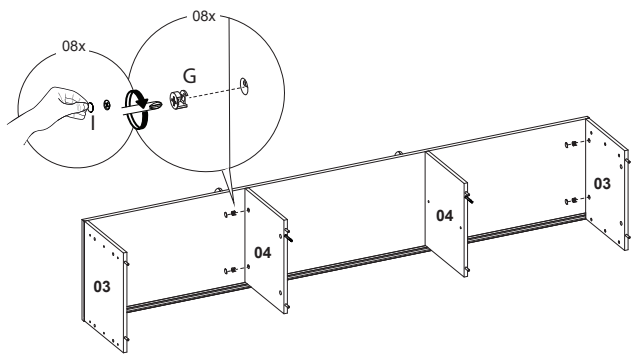

- G 08x
- I 08x

05

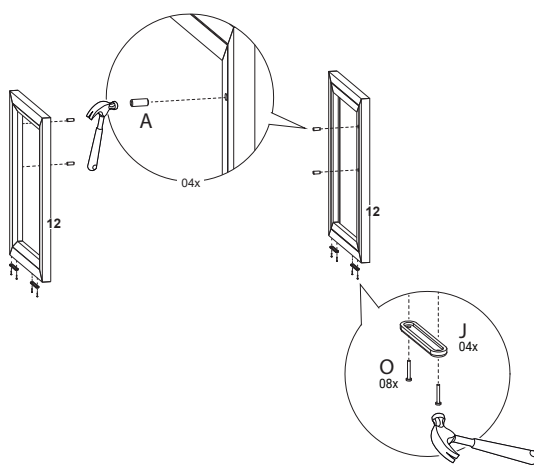

- A 04x
- J 04x
- O 08x

06

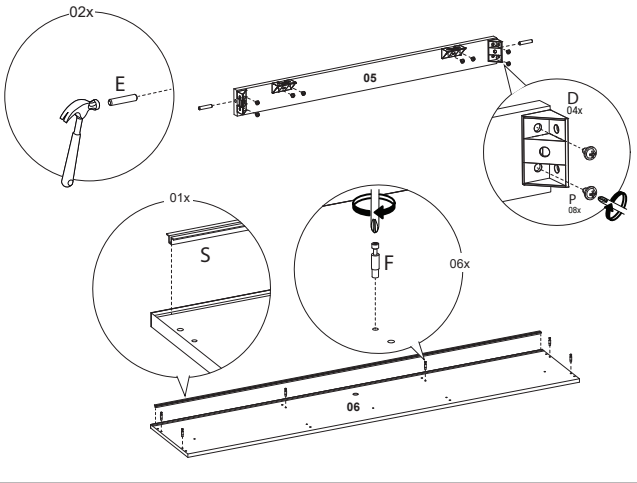

- D 04x
- E 02x
- F 06x
- P 08x
- S 01x

07

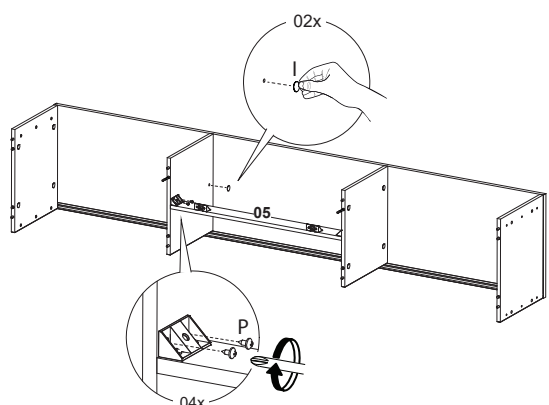

- I 02x
- P 04x

08

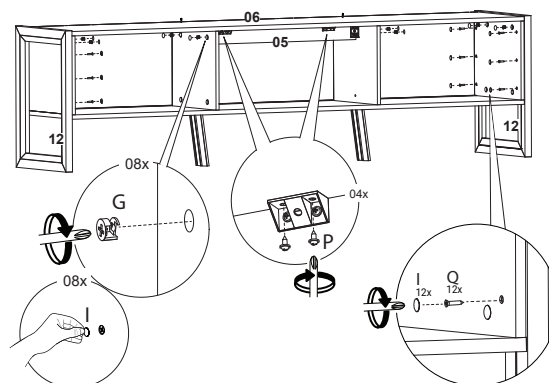

- G 08x
- I 20x
- P 04x
- Q 12x

09

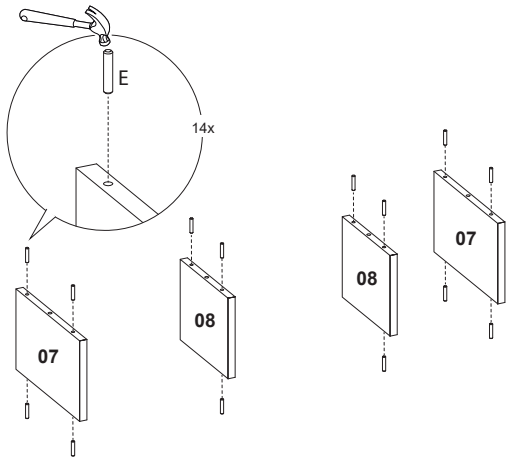

10

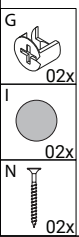
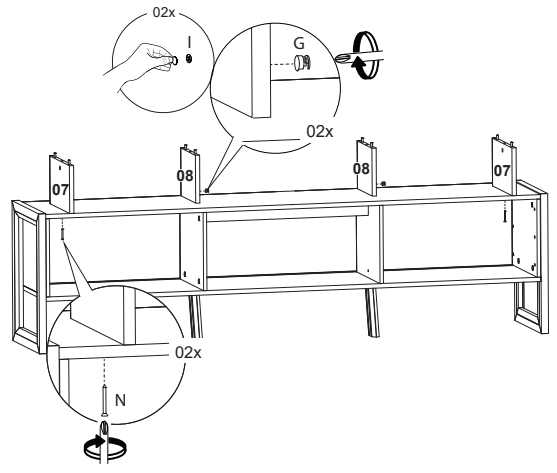

11

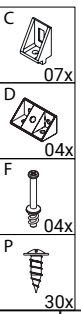
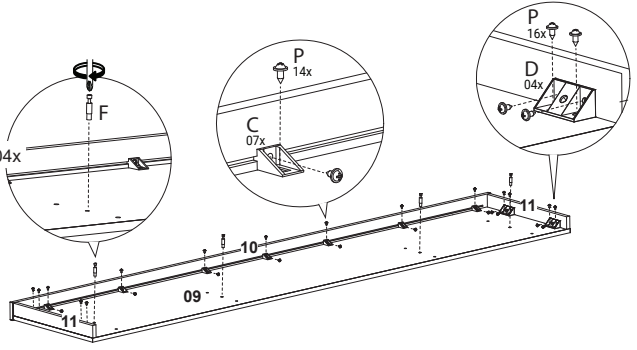

12

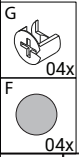
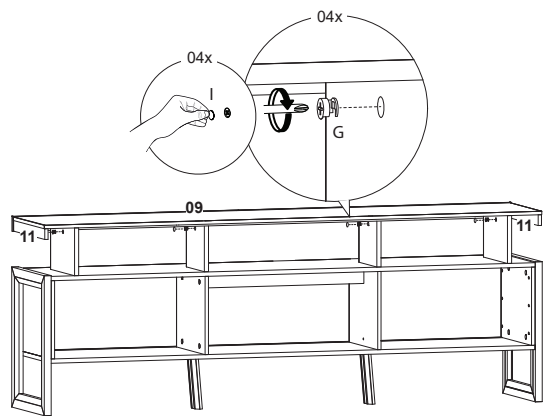

13

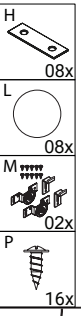
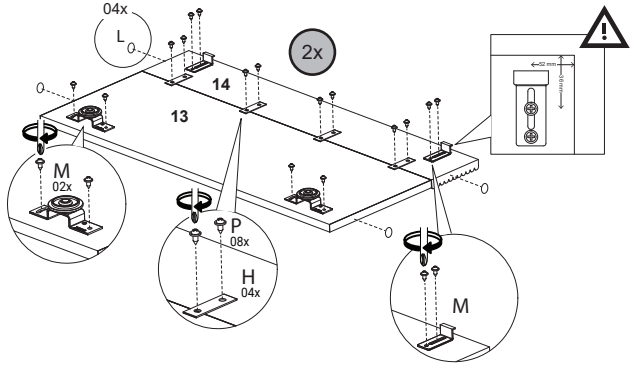

14

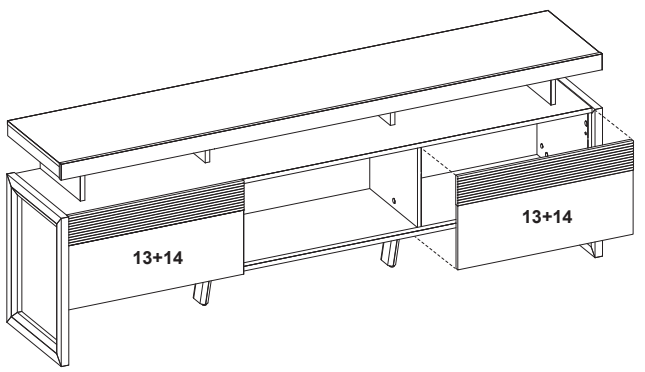

15

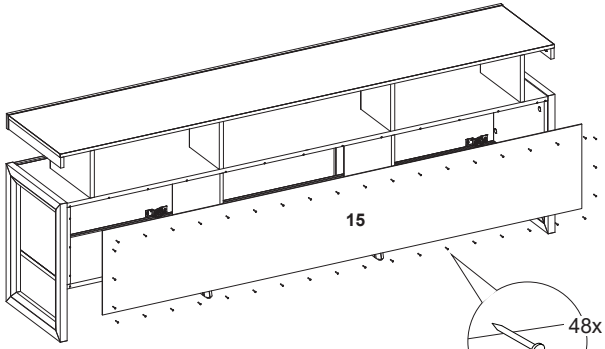

16

