

**CERTIFICADO DE GARANTIA**

**GARANTIA**

- A garantia dos produtos fabricados pela Caemmun Móveis, abrange eventuais defeitos/vícios de fabricação, no prazo estabelecido pelo Código de Defesa do Consumidor, em seu artigo 26, II, o qual prevê a garantia legal de 90 (noventa) dias.

**CUIDADOS ESPECIAIS**

- Leia com atenção as instruções do manual de montagem que acompanha o produto.
- Evitar umidade excessiva e exposição prolongada a luz solar.
- Para limpeza usar pano limpo e úmido, não devendo utilizar produtos de limpeza.

**EXCLUSÃO DA GARANTIA LEGAL**

- A falta de observância das instruções contidas no Manual de Montagem, que eventualmente poderá causar danos à mercadoria, tais como, adequação do local para instalação do produto, uso correto dos parafusos e demais componentes, nivelamento, correta distribuição dos objetos no produto (conforme peso / tamanho indicado no manual), dentre outros, bem como transporte inadequado tanto pela Loja, como pelo consumidor.  
- Defeitos ou danos causados em qualquer componente do produto pela utilização inadequada ou provocado por acidentes, negligência, más condições estruturais da residência, tempo de uso, caso fortuito ou força maior (por exemplo umidade, infiltrações, mofo, cupins, raios mareas, chuvas, etc.).

**INSTRUÇÕES DE SEGURANÇA**

- É obrigatório seguir os procedimentos abaixo para uma instalação correta do produto;
- Caso a instalação não esteja correta há risco de queda assim como de outros danos;
- 1. A instalação deste produto deve ser feita por um profissional qualificado;
- 2. Não instalar em superfícies que possam estar úmidas, conter infiltrações, ou que estejam expostas a qualquer produto que comprometa sua resistência;
- 3. Para a instalação do produto devem ser utilizados apenas os acessórios que acompanham os mesmos de maneira adequada conforme indica o manual;
- 4. Ler e observar atentamente toda a instrução antes de iniciar a montagem;
- 5. Os parafusos devem ser apertados periodicamente;
- 6. Evitar batidas e contatos com objetos cortantes;
- 7. Todos os pesos máximos indicados no manual devem ser respeitados;

**LEGAL GUARANTEE CERTIFICATE**

**GUARANTEE**

- The guarantee of the products manufactured by Caemmun Furniture includes occasional manufacturing defects within the period established by the Código de Defesa do Consumidor (Consumer Protection Laws), in its article 26, II, which provides 90 (ninety) days legal guarantee.

**SPECIAL CARES**

- Read carefully the instructions in the Assembly Instruction that follows the product.
- For cleaning use a clean and damp cloth. Do not use cleaning products.
- Avoid excessive moisture and extreme sun exposition.

**EXCLUSION OF LEGAL GUARANTEE**

- Lack of accomplishment with the instructions enclosed in the Assembly Instruction, which eventually may cause damage to the goods such as unsuitability of the site for product installation, incorrect use of screws and other components, unevenness, improper distribution of objects in the product (as weight / size indicated in the Assembly Instruction), among others, as well as inadequate transportation either by the store or the consumer.  
- Defects or damage in any product component caused by improper use or accident, negligence, poor structural conditions of residence, time of use, unforeseeable circumstances or force majeure (humidity, leaks, mold, termites, rays, salt air, rain, etc.).

**SAFETY INSTRUCTION**

- It is mandatory to follow the procedures described below to install the product properly;
- If the installation is not correct there is a risk of falling as well as other damages;
- 1. This product must be installed by a qualified professional;
- 2. Do not install it in areas that may be damp, contain infiltrations or are exposed to any product that endangers their endurance;
- 3. In order to install the product it must be used only the accessories that follow it adequately as showed in the instruction manual;
- 4. Read and follow all instructions carefully before starting installation;
- 5. The screws must be tightened periodically;
- 6. Avoid bumps and contact with sharp objects;
- 7. All maximum weights indicated in the instructions must be respected;

**CERTIFICADO DE GARANTÍA LEGAL**

**GARANTÍA**

- La garantía de los productos fabricados por Caemmun Mueblería abarca eventuales defectos/vicios de fabricación, en el plazo establecido por el Código de Defensa del Consumidor (Código de Defensa del Consumidor), en su artículo 26, II, lo cual prevé la garantía legal de 90 (noventa) días.

**CUIDADOS ESPECIALES**

- Lea con atención las instrucciones del Manual de Armado que acompaña el producto.
- Para limpieza usar paño limpio y húmedo, no debiendo utilizarse productos de limpieza.
- Evitar humedad excesiva y exposición prolongada a la luz solar.

**EXCLUSIÓN DE LA GARANTÍA LEGAL**

- La falta de observancia de las instrucciones contenidas en el Manual de Armado, que eventualmente podrá causar daños en la mercadería, tales como, adecuación del local para instalación del producto, uso correcto de los tornillos y demás componentes, nivelación, correcta distribución de los objetos en el producto (de acuerdo al peso/talla indicados en el manual), de entre otros, bien como transporte inadecuado tanto por la tienda como por el consumidor.  
- Defectos o daños causados en cualquier componente del producto por la utilización inadecuada o provocado por accidentes, negligencia, más condiciones estructurales de la residencia, tiempo de uso, caso fortuito o fuerza mayor (por ejemplo humedad, infiltraciones, mofo, termitas, rayos, olor de mar, lluvias, etc.).

**INSTRUCCIONES DE SEGURIDAD**

- Es obligatorio seguir los procedimientos abajo para instalar el producto correctamente;
- Caso la instalación no este correcta hay riesgo de caerse el producto, así como otros daños;
- 1. El producto debe ser instalado por un profesional calificado;
- 2. No instalar en superficies que puedan estar húmedas, contener infiltraciones o que estén expuestas a cualquier producto que comprometer su resistencia;
- 3. Para la instalación del producto deben ser usados apenas los accesorios que lo acompañan de manera adecuada como indica el manual;
- 4. Leer y observar atentamente toda la instrucción antes de iniciar el armado;
- 5. Los tornillos deben ser apretados periódicamente;
- 6. Evitar choques y contacto con objetos cortantes;
- 7. Todos los pesos máximos indicados en el manual deben ser respetados;

**Relação de Ferramentas e Acessórios | Tools and Accessories list | Relacion de Herramientas y Accesorios**

1 Volume / 1 Box / 1 Caja	Ferramentas Tools / Herramientas	1 Pessoa 1 Person / 1 Persona	<b>CÓDIGO DE PEÇA   Code of the piece / Código de la pieza</b>
			OBS: SEGUIR A SEQUÊNCIA DE MONTAGEM LOCALIZADA NOS NÚMEROS CIRCULADOS. Obs: Follow assembly sequence located on the numbers. Obs: Seguir la secuencia de ensamble ubicada abajo en los números.

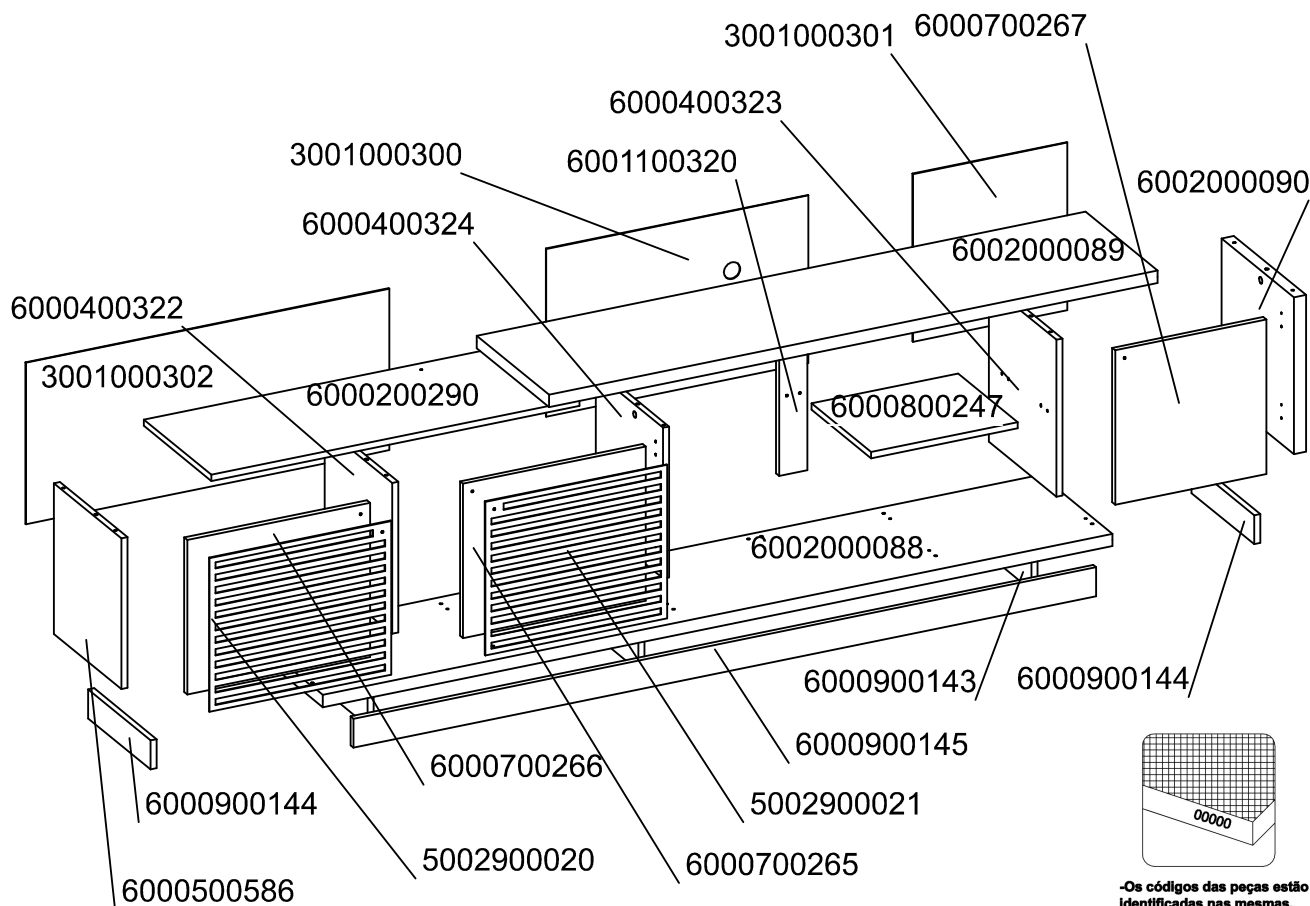

**Relação de Peças**

Piece List  
Relación Piezas

Código de peça  
Piece code  
Código de la pieza  
Padrão de cor  
Color default  
Padrón de color  
00000.00

072 - LÁMINA MEL  
014 - OFF WHITE BP

Sequência de montagem / Assembly sequence / Secuencia de ensamble

Código e Cor / Code and Color / Código y Color

SEQUENCIA	CODIGO	LÁMINA MEL/CACAU BP	DESCRIÇÃO	MEDIDAS	MATERIAL	QUANT
01	6002000088	6002000088.072	BASE	1946 x 356 x 30	MDP BP 2F	1
02	600900145	600900145.072	RODAPE FRONTAL	1830 x 70 x 15	MDP BP 2F	1
03	600900144	600900144.072	RODAPE DIREITO/ESQUERDO	308 x 70 x 15	MDP BP 2F	2
04	600900143	600900143.000	RODAPE CENTRAL	292 x 70 x 15	MDP	3
05	600900146	600900146.000	RODAPE TRASEIRO	1798 x 70 x 15	MDP	1
06	600500586	600500586.014	LATERAL ESQUERDA	364 x 332 x 15	MDP BP 2F	1
07	600400322	600400322.072	DIVISÓRIA	364 x 332 x 15	MDP BP 2F	1
08	600400324	600400324.014	DIVISÓRIA ESQUERDA	364 x 332 x 15	MDP BP 2F	1
09	600400323	600400323.014	DIVISÓRIA DIREITA	379 x 332 x 15	MDP BP 2F	1
10	6002000090	6002000090.072	LATERAL DIREITA	379 x 355 x 30	MDP BP 2F	1
11	6001100320	6001100320.014	TRAVA DA PRATELEIRA	379 x 70 x 15	MDP BP 2F	1
12	600800247	600800247.072	PRATELEIRA DVD	361 x 294 x 15	MDP BP 2F	1
13	600200290	600200290.014	TAMPO ESQUERDO	907 x 333 x 15	MDP BP 2F	1
14	6002000089	6002000089.072	TAMPO	1500 x 356 x 30	MDP BP 2F	1
15	600700266	600700266.014	PORTA ESQUERDA	450 x 373 x 15	MDP BP 2F	1
16	5002900020	5002900020.014	PLACA PORTA ESQUERDA LASER DECORATIVO	448 x 371 x 2.5	HDF	1
17	600700265	600700265.014	PORTA DIREITA	450 x 373 x 15	MDP BP 2F	1
18	5002900021	5002900021.014	PLACA PORTA DIREITA LASER DECORATIVO	448 x 371 x 2.5	HDF	1
19	600700267	600700267.014	PORTA NICHOS	373 x 372 x 15	MDP BP 2F	1
20	3001000302	3001000302.014	FUNDO PORTAS	895 x 390 x 2.5	HDF	1
21	3001000300	3001000300.014	FUNDO DVD	646 x 405 x 2.5	HDF	1
22	3001000301	3001000301.014	FUNDO NICHOS	405 x 380 x 2.5	HDF	1

-Os códigos das peças estão identificados nas mesmas.  
-The pieces code are stamped on.  
-Los códigos de las piezas están sellados en las mismas.

**Informações Técnicas | Technical Information | Informacion Tecnica**

Aspecto Final  
Final Aspecto



Imagem Ilustrativa do produto.  
Illustrative image of the product.

Medidas Internas  
Internal Measures  
Las Medidas Internas



Pesos e Medida Final  
Weights and Measures  
Pesos y Medidas

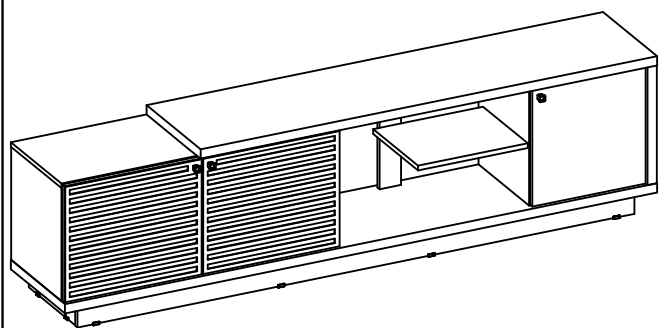
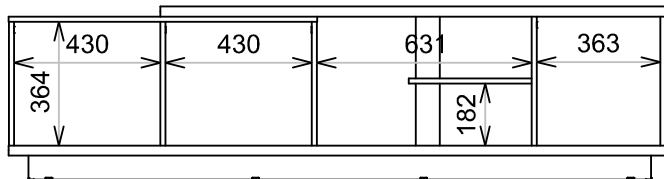
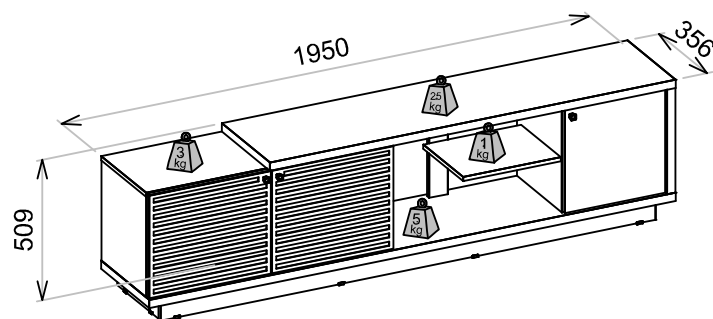

# ACESSÓRIOS | ACCESSORIES | ACCESORIOS

<b>A</b> 5x PARAFUSO MINIFIX	<b>B</b> 4x PARAFUSO 4X50	<b>C</b> 96x PARAFUSO 3,5X12	<b>D</b> 2x PARAFUSO 4X30	<b>E</b> 10x PARAFUSO 4X70	<b>F</b> 5x TAMBOR 14				
<b>G</b> 4x CALÇO 1	<b>H</b> 4x DOBRADIÇA RETA	<b>I</b> 36x CAVILHA 6X30	<b>J</b> 66x PREGO 8X8	<b>K</b> 12x MINI SAPATA L	<b>L</b> 3x PARAFUSO 3,5X25	<b>M</b> 2x CALÇO 12	<b>N</b> 2x DOBRADIÇA CURVA	<b>O</b> 16x CANTONEIRA METÁLICA	<b>P</b> 4x CANTONEIRA SIMPLÉS
<b>Q</b> 78x FITA DUPLA FACE 100X10	<b>R</b> 3x TAPA FURO	<b>S</b> 2x TAPA FURO	<b>T</b> 3x PUXADOR SELF	<b>U</b> 6x JUNÇÃO					

## Início da Montagem | Assembly Start | Inicio del Ensamble

### 1º Passo - Preparação das Peças

#### Pass / Paso

LIMPE O VERSO DA PEÇA 16 E 18, COM PAÑO SECO. APLIQUE A DUPLA FACE, PRESSIONANDO SOBRE A PEÇA, SEGUINDO A LOCALIZAÇÃO INDICADA. RETIRE A PELÍCULA DA FITA, E POSICIONE SOBRE A PEÇA N. 15 E 17 (PORTA).

CLEAN THE BACK OF PART 16 AND 18 WITH DRY CLOTH, APPLY THE DOUBLE FACE, PRESSING ON THE PIECE, FOLLOWING THE INDICATED LOCATION, REMOVE THE FILM FROM THE TAPE, AND POSITION ABOUT PIECE N. 15 AND 17 (DOOR).

LIMPIE LA PARTE TRASERA DE LA PARTE 16 Y 18 CON PAÑO SECO. APLICAR LA DOBLE CARA, PRESIONANDO LA PIEZA, SIGUIENDO LA UBICACION INDICADA. RETIRE LA PELÍCULA DE LA CINTA Y COLOQUE ACERCA DE LA PIEZA N. 15 Y 17 (PUERTA).

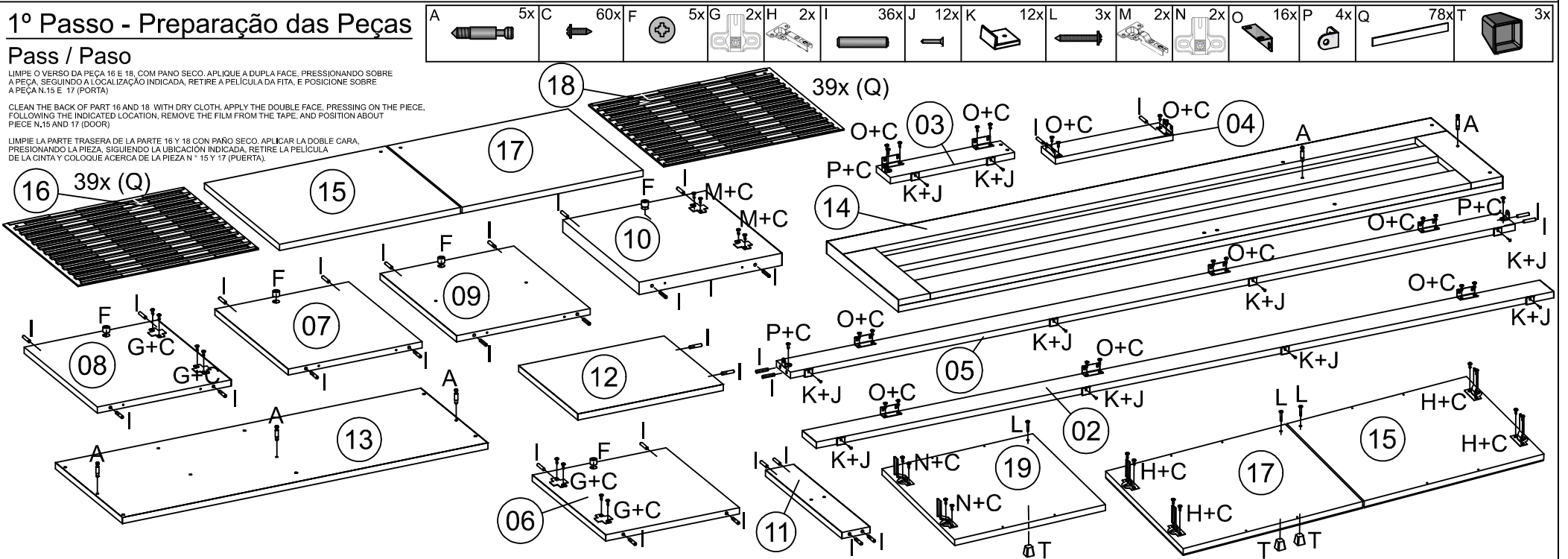

### 2º Passo

#### Pass / Paso

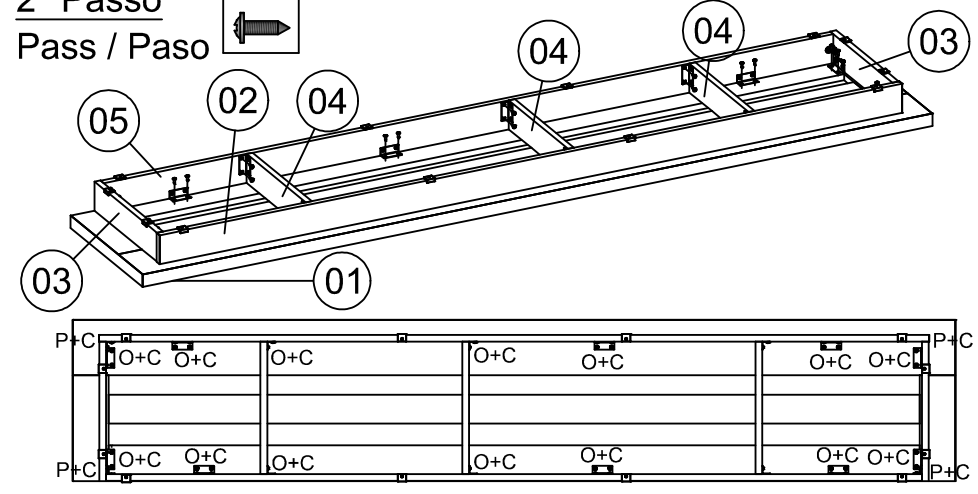

### 3º Passo

#### Pass / Paso

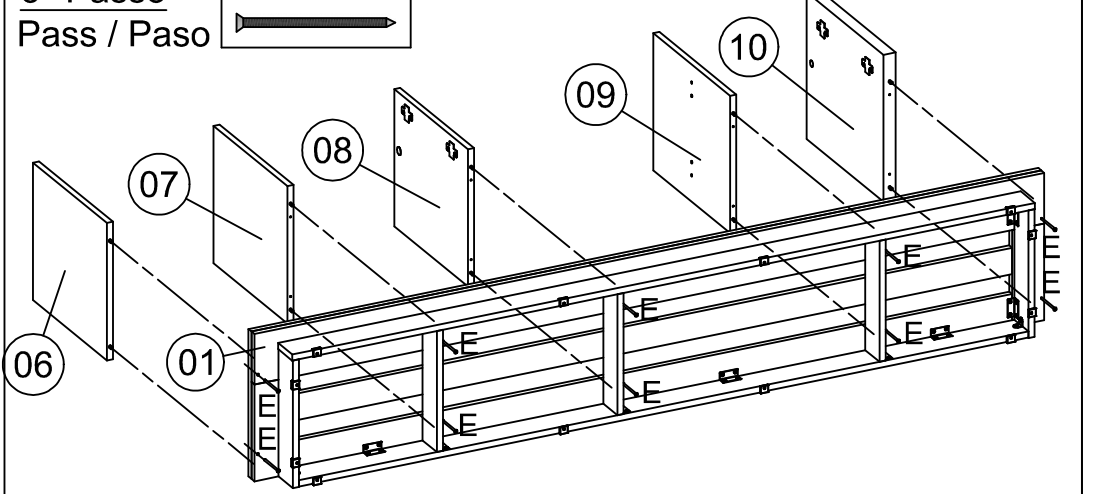
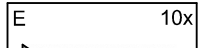

### 4º Passo

#### Pass / Paso

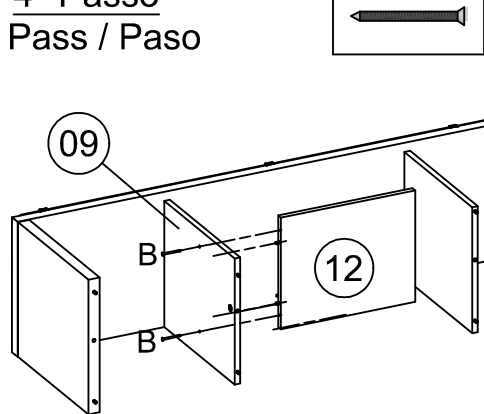
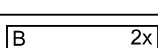

### 5º Passo

#### Pass / Paso

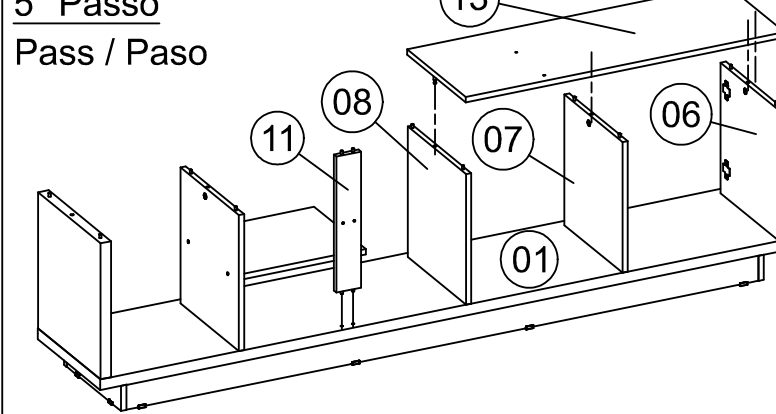

### 6º Passo

#### Pass / Paso

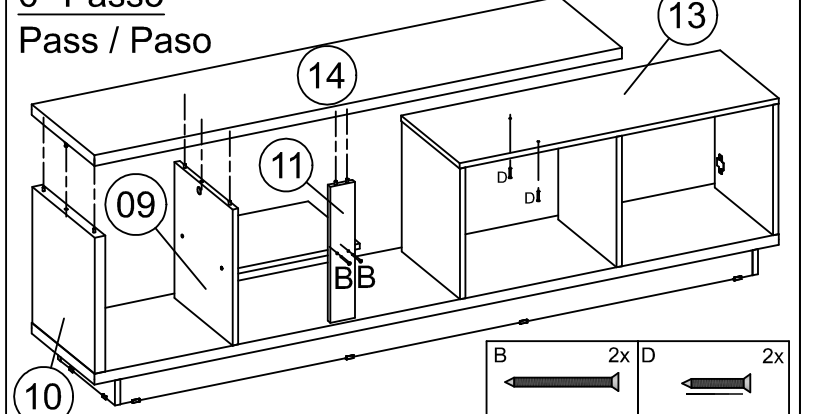

### 7º Passo

#### Pass / Paso

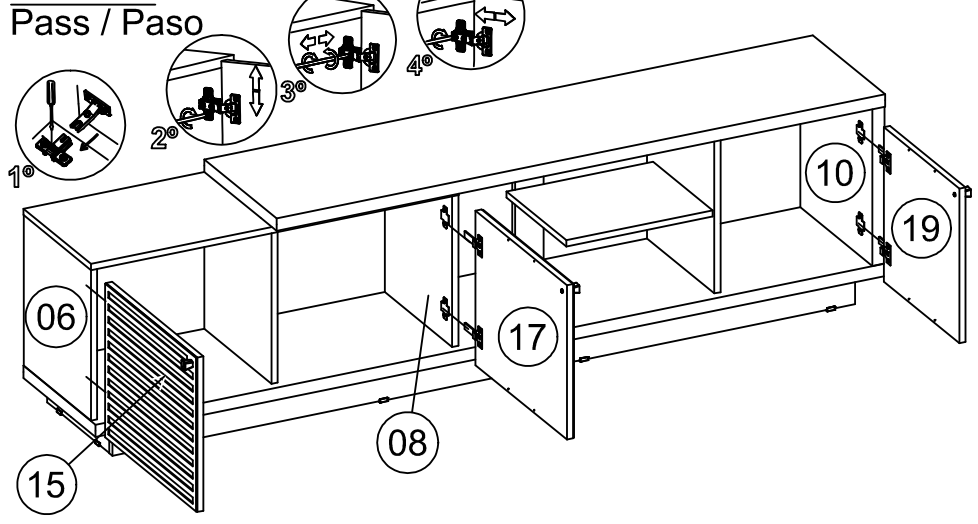

### 8º Passo

#### Pass / Paso

- Aplicar os Tapa furos para recobrir o componente  
- Aplicar Tapa agujero para cubrir el componente  
- Apply Tapa hole to cover the component

