



GR ROUPA CASTELO PREMIUM - 9A
CASTLE PREMIUM WARDROBE - 9A
ARMARIO CASTILLO PREMIUM - 9A

INSTRUÇÕES DE MONTAGEM
Assembly Instructions
Instrucciones de Montaje



Avenida Maracanã, 4.244 - Parque Industrial
Araongas - PR - CEP: 86703-000
Assistência: 0800 645 2200
atendimento@puramagia.com.br
www.puramagia.com.br



facebook.com/puramagiamoveis



www.youtube.com/user/PuraMagiaMoveis

PRODUTO: GR ROUPA CASTELO PREMIUM - 9A

PRODUCT: CASTLE PREMIUM WARDROBE - 9A

PRODUCTO: ARMARIO CASTILLO PREMIUM - 9A

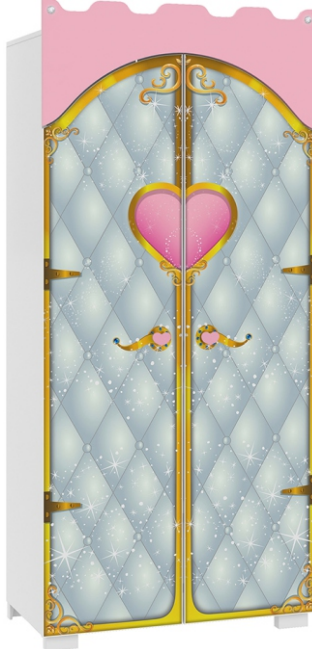

⚠️ ATENÇÃO

Esta embalagem contém peças pequenas, mantenha afastada de crianças até que o produto esteja totalmente montado.
 Montagem requisitada para adultos!
 Utilizar parafusadeira com cabeça Phillips!
 As instruções são genéricas, as figuras podem variar!
 Mantenha todas as peças e componentes longe do alcance das crianças

⚠️ ATTENTION

This package contains small parts, keep away from children until the product is fully assembled.
 Must be assembled by an adult!
 Use screwdriver with Phillips head.
 The instructions are generic, the figures may vary.
 Keep all parts and components out of the reach of children.

⚠️ ATENCIÓN

Esa embalaje contiene piezas pequeñas, mantenga lejos de los chicos hasta el producto estea totalmente armado.
 Montaje debe ser hecha por adultos!
 Utilizar parafusadeira con cabeza Phillips!
 Las instrucciones son genericas, los dibujos pueden variar.
 Mantenga todas las piezas y componentes fuera del alcance de los niños.

MONTAGEM DO PRODUTO / PRODUCT ASSEMBLY / MONTAJE DEL PRODUCTO

PASSO / STEP / PASO 5

Faça a união das peças, conforme ilustração abaixo.

Connect the parts as shown below.

Hacer la unión de las piezas según la ilustración siguiente.

F	Accesório Parafusa CC Flangeado Screw CC Flanged Tornillo CC Flangeado	G	Accesório Parafusa CC Phillips Screw CC Phillips Tornillo CC Phillips	J	Accesório Colça Dobradilha Shims Hinge Calo de la Bisagra	K	Accesório Dobradilha Hinge Bisagra	P	Accesório Puxador Handle Tirador	Y	Accesório Pedra Stress Rhinstone Piedras Rhinstone
QTD. Dimensão: Material: 02 4,5 x 30 Metal		QTD. Dimensão: Material: 32 3,5 x 12 Metal		QTD. Dimensão: Material: 06 --- Metal		QTD. Dimensão: Material: 06 --- Metal		QTD. Dimensão: Material: 02 --- Plástico		QTD. Dimensão: Material: 02 22MM Plástico	
QTD. Dimensão: Material: 02 22 mm Plástica											

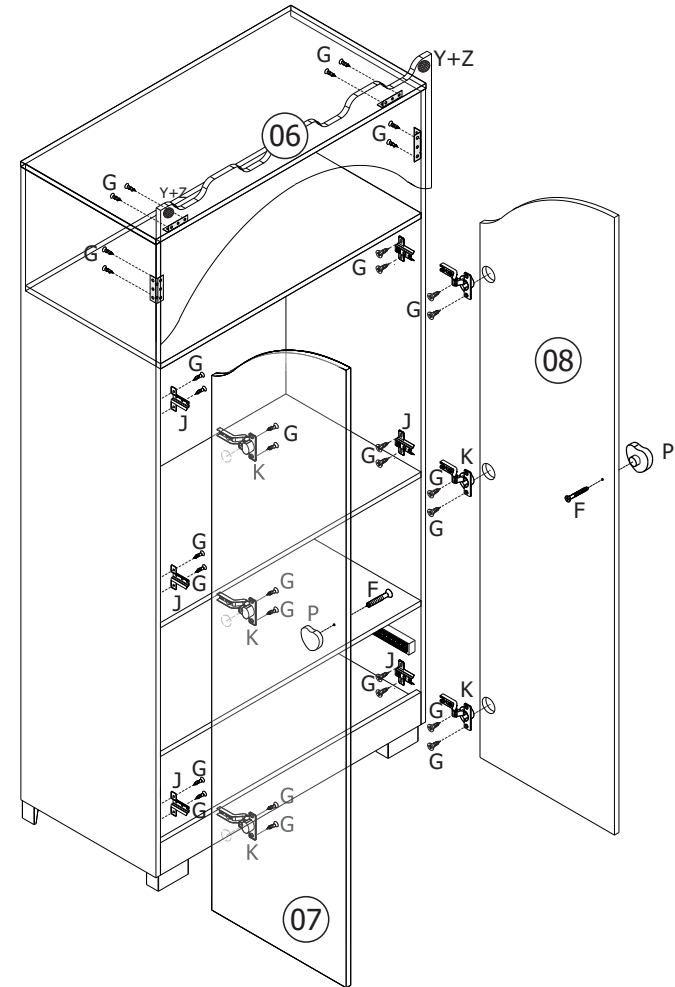

MONTAGEM DO PRODUTO / PRODUCT ASSEMBLY / MONTAJE DEL PRODUCTO

PASSO / STEP / PASO 4

Faça a união das peças, conforme ilustração abaixo.

Connect the parts as shown below.

Hacer la unión de las piezas según la ilustración siguiente.

B	Accesório Parafuso CC Phillips Screw CC Phillips Tornillo CC Phillips
QTD. 04	Dimensão: 4,0 x 40 Material: Metal
D	Accesório Parafuso CC Phillips Screw CC Phillips Tornillo CC Phillips
QTD. 11	Dimensão: 3,0 x 20 Material: Metal
G	Accesório Parafuso CC Phillips Screw CC Phillips Tornillo CC Phillips
QTD. 06	Dimensão: 3,5 x 12 Material: Metal
N	Accesório Corredeira Telescópica Telescopic Slide Corredera Telescópica
QTD. 01	Dimensão: 400mm Material: Metal
Q	Accesório Bastão Cabideiro Clothes Hanger Bastón Caballete
QTD. 01	Dimensão: 857mm Material: Metal
L	Accesório Tampa Adesiva Adhesive Label Tapa Adhesiva
QTD. 04	Dimensão: 18 mm Material: Plástica

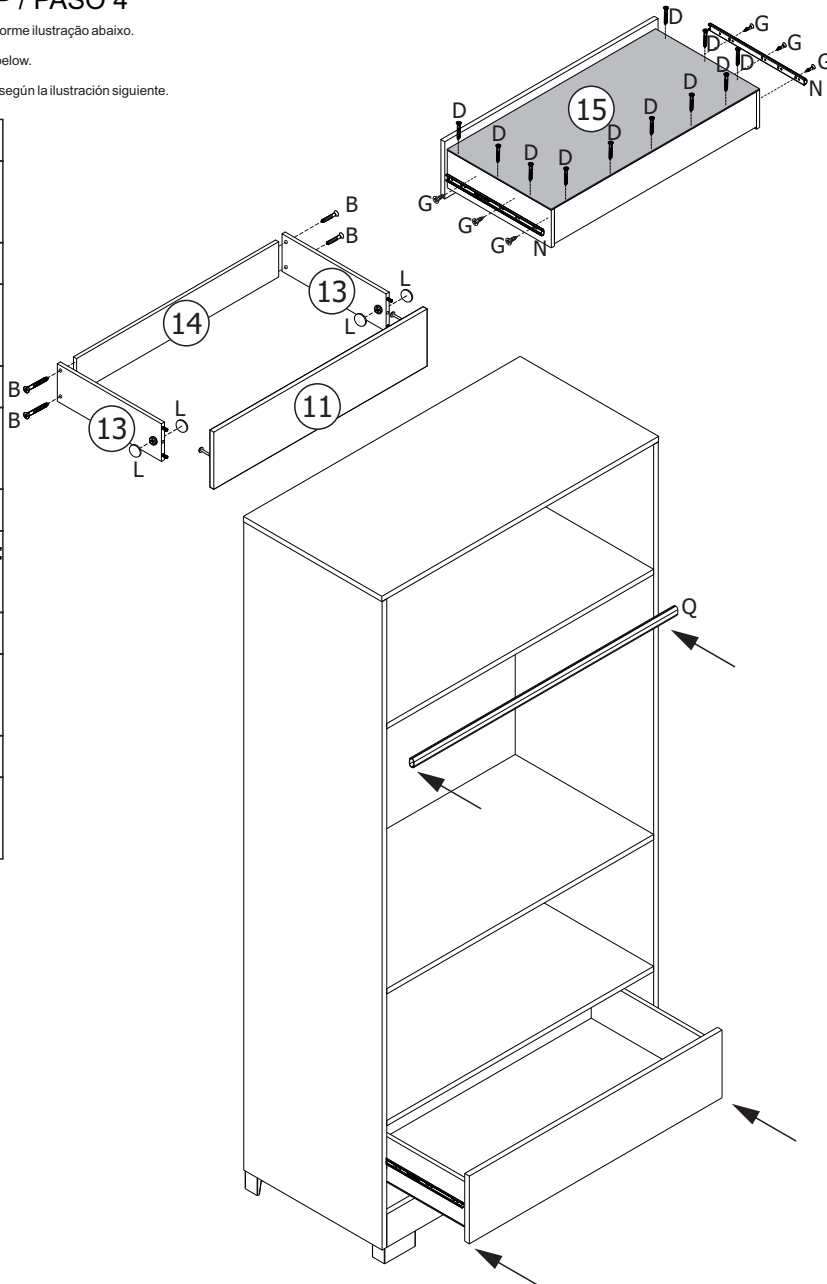

PESO SUPORTADO / DIMENSÕES PRODUTO MONTADO SUPPORTED WEIGHT / DIMENSIONS ASSEMBLED PRODUCT PESO SOPORTADO / DIMENSIONES PRODUCTO ARMADO

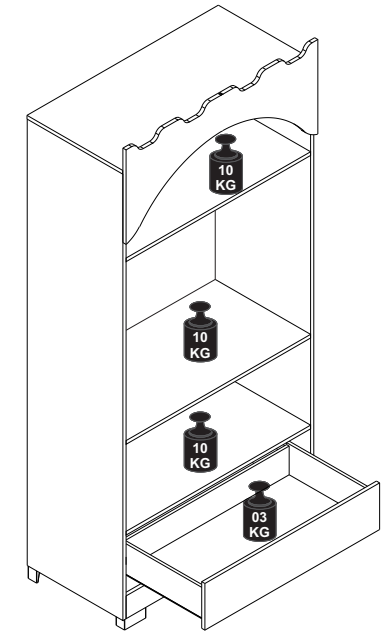
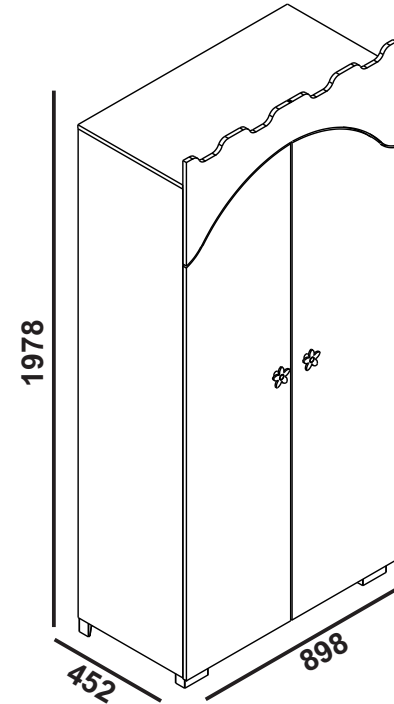

DICAS IMPORTANTES

1. Leia atentamente todas as instruções antes de iniciar a montagem.
2. Separe e guarde a etiqueta de identificação.
3. Confira se os volumes e quantidades de peças descritos no manual estão corretos.
4. Identifique as peças e separe os acessórios.
5. A montagem do produto deverá ser feita em uma superfície limpa e plana. Aconselhamos utilizar a própria embalagem para forrar o chão afim de não danificar o produto.
6. Reserve área livre para montagem do produto.
7. Evite batidas e o contato com objetos cortantes.

Limpeza e Conservação

1. Não expor o móvel a calor excessivo (luz solar direta), ou umidade elevada.
2. Para limpeza use um pano macio seco ou ligeiramente umedecido com água. Não use agentes de limpeza ou abrasivos.

IMPORTANT TIPS

1. Read all instructions before beginning assembly.
2. Separate and store the identification label.
3. Confirm the volumes and quantities of parts described in the manual.
4. Identify and separate the parts and accessories.
5. The assembly of the product should be done on a clean and flat surface. We recommend using the package itself to cover the floor to prevent product damage.
6. Reserve free area for product assembly.
7. Avoid impacts and contact with sharp objects.

Cleaning and Conservation

1. Do not expose the product to excessive heat (direct sunlight) or high humidity.
2. For cleaning use a dry or slightly moistened soft cloth with water. Do not use cleaning agents or abrasives.

FERRAMENTAS NECESSÁRIAS TOOLS REQUIRED / HERRAMIENTAS NECESARIAS

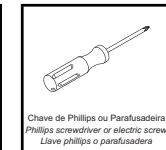
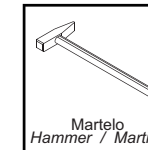

FERRAMENTAS NAO INCLUSAS

DICAS IMPORTANTES

1. Leer atentamente todas las instrucciones antes de empezar el montaje.
2. Separe y guarde las etiquetas de identificación.
3. Mire si los volúmenes y cantidades de piezas descritos en manual están correctos.
4. Identifique las piezas y separe los accesorios.
5. El montaje del producto debe realizarse sobre una superficie limpia y plana. Le recomendamos que utilice la propia embalaje para cubrir el suelo para evitar daños en el producto.
6. Dejar una area libre para armar el producto.
7. Evite impactos y contacto con objetos cortantes.

Limpeza y Conservación

1. No dejar el producto en locales muy calientes (luz del sol directa) o demasiada umidade.
2. Para la limpieza utilizar un paño suave y seco o ligeramente humedecido con agua. No utilice productos abrasivos.

IDENTIFICAÇÃO DAS PEÇAS
IDENTIFICATION OF PARTS / IDENTIFICACIÓN DE LAS PIEZAS

CÓD.	IDENTIFICAÇÃO DAS PEÇAS	IDENTIFICATION OF PARTS	IDENTIFICACIÓN DE LAS PIEZAS	QTD
01	Lateral Direita	Righth Side	Lado Derecho	01
02	Lateral Esquerda	Left Side	Lado Izquierdo	01
03	Chapéu	Top	Tapa Superior	01
04	Tampo Gaveteiro	Drawer Surface	Superficie del Cajón	01
05	Prateleira	Shelf	Repisa	02
06	Montante	Top Frame	Marco Superior	01
07	Porta Esquerda	Left Door	Porta Izquierda	01
08	Porta Direita	Right Door	Porta Derecha	01
09	Rodapé Frontal	Front Footer	Rodapié Frontal	01
10	Rodapé Traseiro	Back Footer	Rodapié Trasero	01
11	Frente Gaveta	Drawer Front	Frente del Cajón	01
12	Distanciadores	Spacer	Espaciador	02
13	Laterais Gaveta	Drawer Side	Lado del Cajón	02
14	Contra Fundo Gaveta	Drawer Back	Trasera del Cajón	01
15	Fundo Gaveta	Drawer Bottom	Fondo del Cajón	01
16	Fundo Guarda Roupa	Background Wardrobe	Fondo Armario	05
17	Fundo Base	Base Background	Fondo Base	01

ASSISTÊNCIA TÉCNICA

Ao solicitar assistência técnica, informe o número da peça, nome e cor do produto e a data de fabricação do lote que se encontra carimbado na peça nº15.

TECHNICAL ASSISTANCE

When request the technical assistance, inform the number of the piece name and color of the product and also the batch manufacturing date, that is stamped on the piece nº15.

ASISTENCIA TÉCNICA

Al solicitar la asistencia técnica, informe el número de la pieza, el nombre y el color del producto y también la fecha de fabricación del lote, que se estampa en la pieza nº15.

MONTAGEM DO PRODUTO / PRODUCT ASSEMBLY / MONTAJE DEL PRODUCTO

PASSO / STEP / PASO 3

Faça a união das peças, conforme ilustração abaixo.

Connect the parts as shown below.

Hacer la unión de las piezas según la ilustración siguiente.

G	Accessório Parafuso CC Phillips Screw CC Phillips Tornillo CC Phillips	V	Accessório Perfili H Profile H Perfil H	U	Accessório Prego 8 x 8 Nail 8 x 8 Clavo 8 x 8	V	Accessório Alça de Segurança Security tape Cinta de seguridad	X	Accessório Bucha Ivassa 8mm Bushing 8mm Casquilla 8mm	W	Accessório Parafuso CC Phillips Screw CC Phillips Tornillo CC Phillips						
QTD. 04	Dimensão: 3,5 x 12	Material: Metal	QTD. 01	Dimensão: 1755MM	Material: Plástico	QTD. 36	Dimensão: 19 x 1	Material: Metal	QTD. 02	Dimensão: 260x30	Material: Tecido	QTD. 02	Dimensão: 8mm	Material: Plástico	QTD. 02	Dimensão: 5.0 X 60	Material: Metal

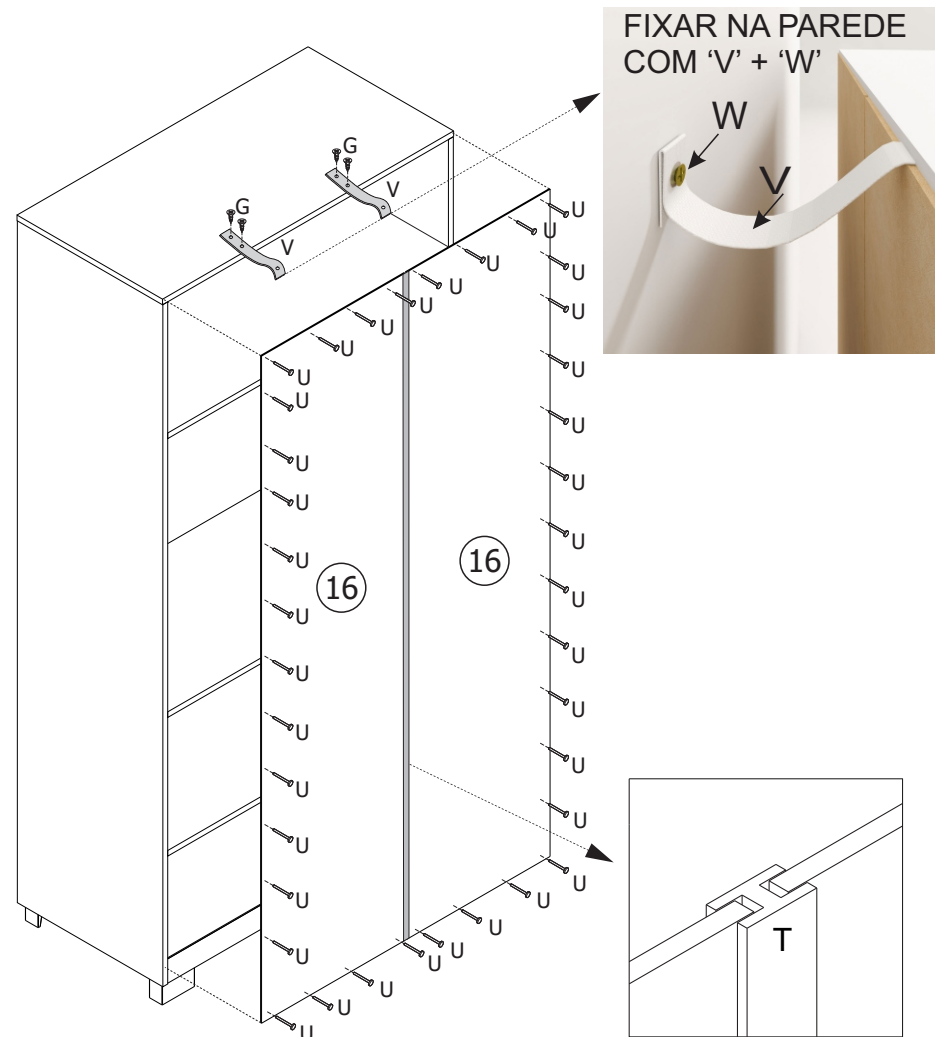

MONTAGEM DO PRODUTO / PRODUCT ASSEMBLY / MONTAJE DEL PRODUCTO

PASSO / STEP / PASO 2

Faça a união das peças, conforme ilustração abaixo.

Connect the parts as shown below.

Hacer la unión de las piezas según la ilustración siguiente.

D	Acessório Parafuso CC Phillips Screw CC Phillips Tornillo CC Phillips	
QTD.	Dimensão:	Material:
04	3,0 x 20	Metal
L	Acessório Tampa Adesiva Adhesive Label Tapa Adhesiva	
QTD.	Dimensão:	Material:
12	18 mm	Plástica

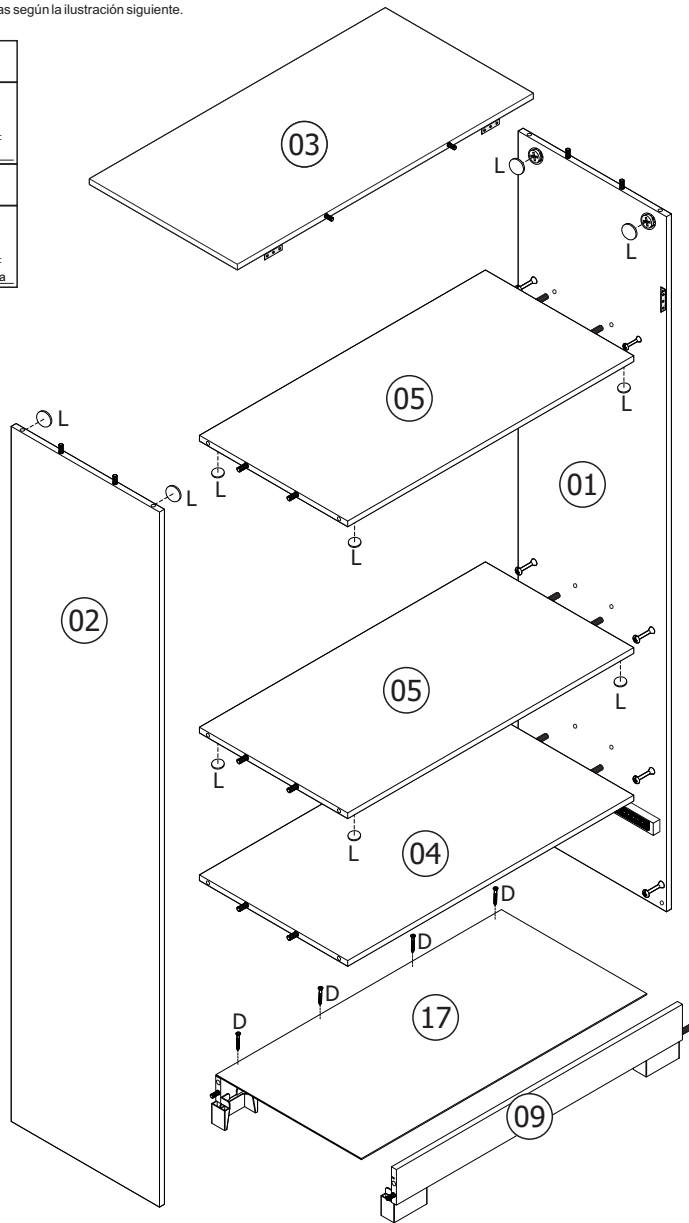

IDENTIFICAÇÃO DAS PEÇAS
IDENTIFICATION OF PARTS / IDENTIFICACIÓN DE LAS PIEZAS

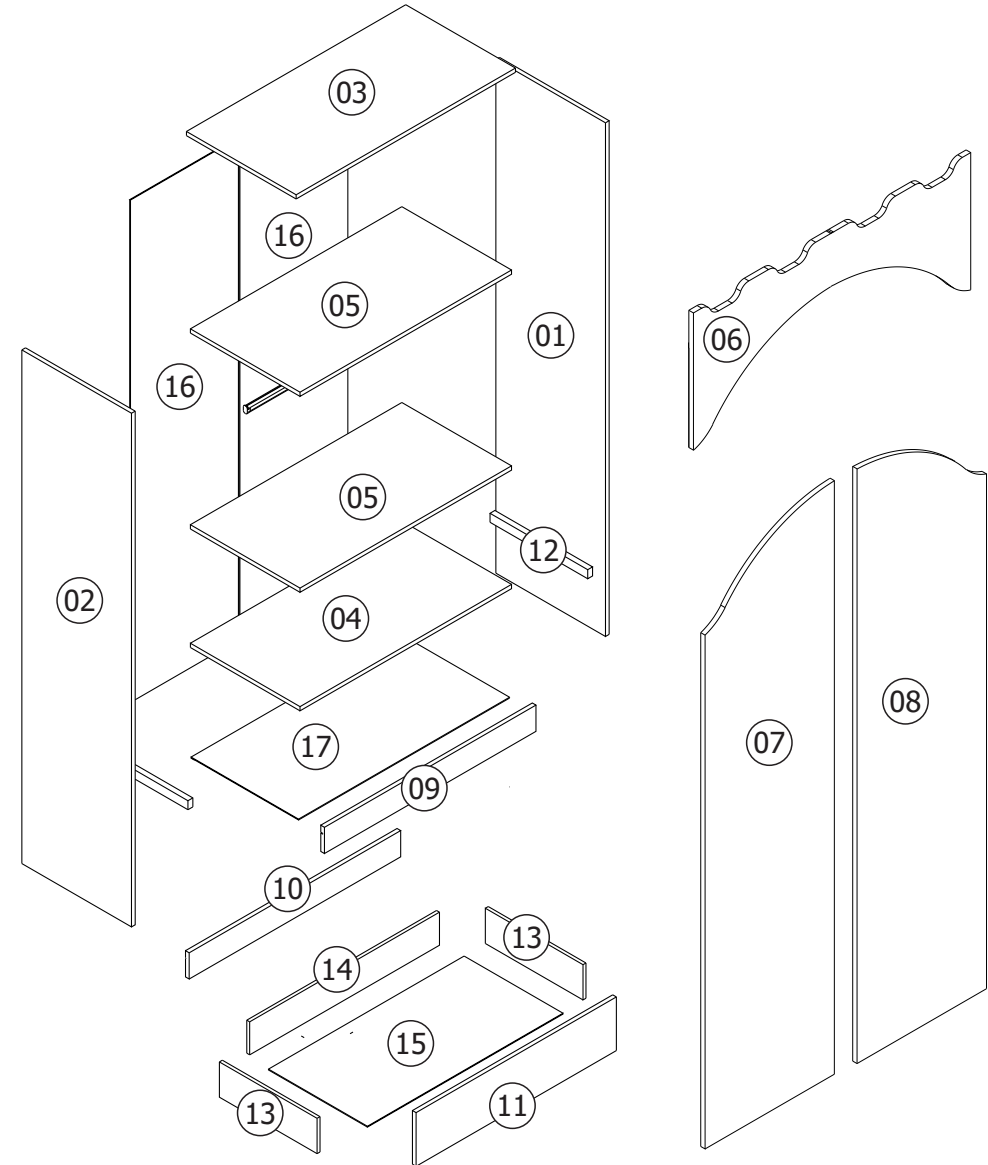

FERRAGENS

HARDWARE / HERRAJES

A Acessório Cavilha Dowel Clavija	B Acessório Parafuso CC Phillips Screw CC Phillips Tornillo CC Phillips	C Acessório Parafuso CC Phillips Screw CC Phillips Tornillo CC Phillips	D Acessório Parafuso CC Phillips Screw CC Phillips Tornillo CC Phillips	E Acessório Parafuso CC Flangeado Screw CC Flanged Tornillo CC Flangeado	F Acessório Parafuso CC Flangeado Screw CC Flanged Tornillo CC Flangeado
QTD. Dimensão: Material: 26 6 x 30 Madeira	QTD. Dimensão: Material: 04 4,0 x 40 Metal	QTD. Dimensão: Material: 08 3,0 x 30 Metal	QTD. Dimensão: Material: 15 3,0 x 20 Metal	QTD. Dimensão: Material: 08 4,0 x 16 Metal	QTD. Dimensão: Material: 02 4,5 x 30 Metal
G Acessório Parafuso CC Phillips Screw CC Phillips Tornillo CC Phillips	H Acessório Parafuso Minifix Screw Minifix Tornillo Minifix	I Acessório Tambor Minifix Minifix Drum Tambor Minifix	J Acessório Calço Dobradilha Check hinge Pantalan Bisagra	K Acessório Dobradilha Hinge Bisagra	L Acessório Tampa Adesiva Adhesive Label Tapa Adhesiva
QTD. Dimensão: Material: 54 3,5 x 12 Metal	QTD. Dimensão: Material: 22 --- Metal	QTD. Dimensão: Material: 22 --- Metal	QTD. Dimensão: Material: 06 --- Metal	QTD. Dimensão: Material: 06 --- Metal	QTD. Dimensão: Material: 16 18 mm Plástica
M Acessório Suporte Cabideiro Plastic Support Apoyo Cabide	N Acessório Corrediza Telescopica Telescopic Slide Corredera Telescopica	O Acessório Pés Plástico Plastic Foot Pies Plástico	P Acessório Punador Handle Tirador	Q Acessório Bastão Cabideiro Clothes Hanger Bastón Caballete	R Acessório Cantoneira Bismatizada Corner Brace Abrazadeira
QTD. Dimensão: Material: 02 --- Plástico	QTD. Dimensão: Material: 01 400mm Metal	QTD. Dimensão: Material: 04 --- Plástico	QTD. Dimensão: Material: 02 --- Plástico	QTD. Dimensão: Material: 01 857mm Metal	QTD. Dimensão: Material: 04 46 x 17,5 x 17,5 Metal
S Acessório Etiqueta Tag Etiqueta	T Acessório Perfil H Profile H Perfil H	U Acessório Preço 8 x 8 Nail 8 x 8 Clavo 8 x 8	V Acessório Alça de Segurança Security tape Cinta de seguridad	X Acessório Bucha Ivusa 8mm Bushing 8mm Casquillo 8mm	W Acessório Parafuso CC Phillips Screw CC Phillips Tornillo CC Phillips
QTD. Dimensão: Material: 01 --- Metal	QTD. Dimensão: Material: 01 1755MM Plástico	QTD. Dimensão: Material: 36 19 x 1 Metal	QTD. Dimensão: Material: 02 260x30 Tecido	QTD. Dimensão: Material: 02 8mm Plástico	QTD. Dimensão: Material: 02 5,0 X 60 Metal
Y Acessório Pedra Strass Rhinstone Piedras Rhinstone	Z Acessório Adesivo Dupla Face Adhesive Adhesivo				
QTD. Dimensão: Material: 02 22MM Plástico	QTD. Dimensão: Material: 02 22 mm Plástica				

MONTAGEM DO PRODUTO / PRODUCT ASSEMBLY / MONTAJE DEL PRODUCTO

PASSO / STEP / PASO 1

Prepare as peças com seus devidos acessórios, conforme ilustração abaixo.

Prepare the parts according to their proper accessories, as shown below.

Prepare las piezas conforme a sus correspondientes accesorios, como se muestra a ilustración.

A Acessório Cavilha Dowel Clavija	C Acessório Parafuso CC Phillips Screw CC Phillips Tornillo CC Phillips	E Acessório Parafuso CC Flangeado Screw CC Flanged Tornillo CC Flangeado	G Acessório Parafuso CC Phillips Screw CC Phillips Tornillo CC Phillips	H Acessório Parafuso Minifix Screw Minifix Tornillo Minifix	I Acessório Tambor Minifix Minifix Drum Tambor Minifix	M Acessório Suporte Cabideiro Plastic Support Apoyo Cabide	N Acessório Corrediza Telescopica Telescopic Slide Corredera Telescopica
QTD. Dimensão: Material: 26 6 x 30 Madeira	QTD. Dimensão: Material: 08 3,0 x 30 Metal	QTD. Dimensão: Material: 08 4,0 x 16 Metal	QTD. Dimensão: Material: 12 3,5 x 12 Metal	QTD. Dimensão: Material: 22 --- Metal	QTD. Dimensão: Material: 22 --- Metal	QTD. Dimensão: Material: 02 --- Plástico	QTD. Dimensão: Material: 01 400mm Metal
O Acessório Pés Plástico Plastic Foot Pies Plástico	R Acessório Cantoneira Bismatizada Corner Brace Abrazadeira						
QTD. Dimensão: Material: 04 --- Plástico	QTD. Dimensão: Material: 04 46 x 17,5 x 17,5 Metal						

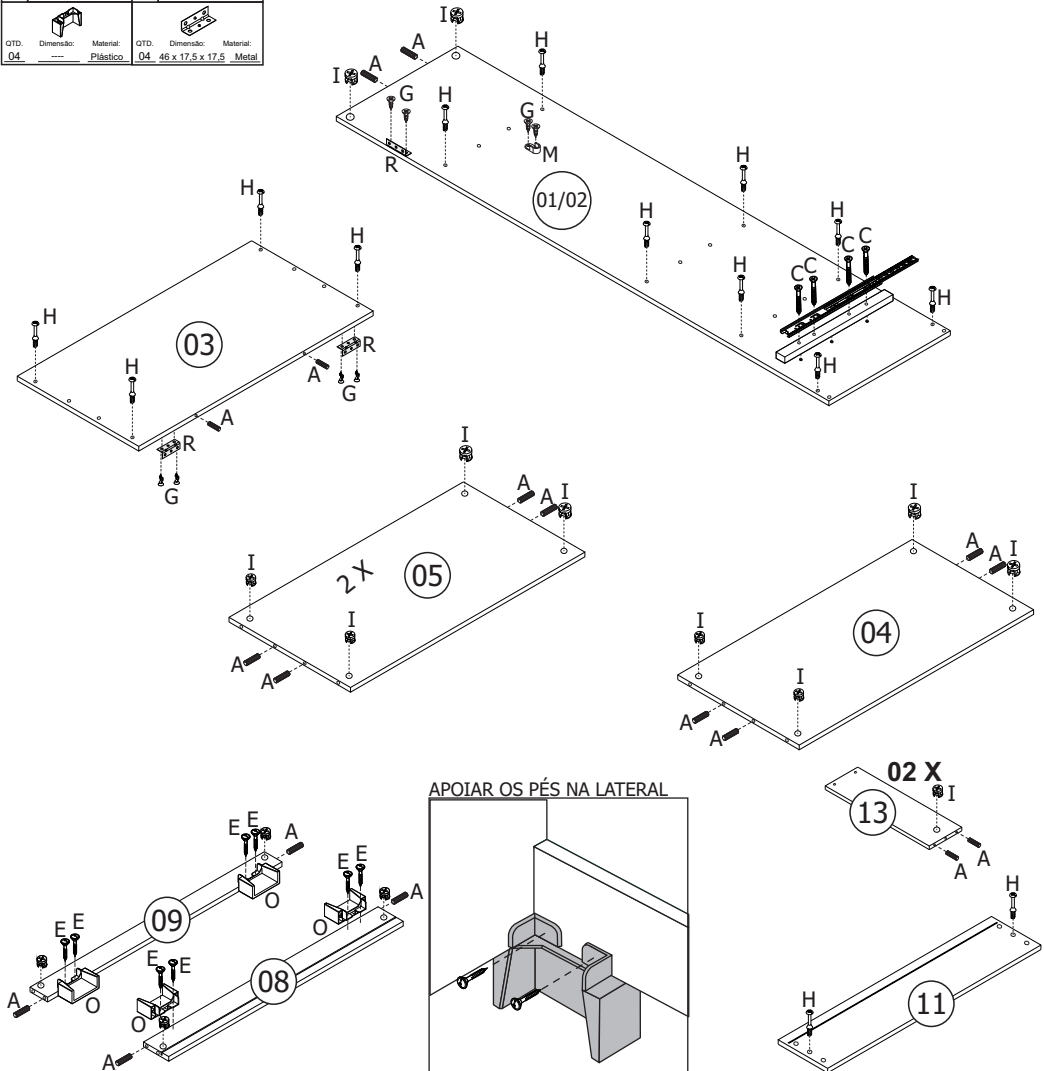

FERRAGENS ESCALA REAL / REAL SCALE HARDWARE / HERRAJES EN TAMAÑO COMPLETO

