

SAMSUNG

MANUAL DO USUÁRIO



The Frame

LS03T

Obrigado por comprar este produto Samsung.



Para mais informações acessar o site www.samsung.com.br

Modelo _____ No. de Série _____

Antes de ler este Manual do Usuário

Esta TV vem com este manual do usuário e um manual eletrônico integrado.

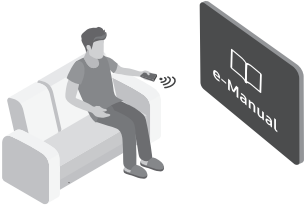

Antes de ler este manual do usuário, verifique as informações a seguir:

	Manual do Usuário	Leia este manual do usuário fornecido para ver informações sobre a segurança do produto, a instalação, os acessórios, a configuração inicial e as especificações do produto.
	e-Manual	Para obter mais informações sobre esta TV, leia o e-Manual integrado no produto. <ul style="list-style-type: none">Para abrir o e-manual,  >  Configurações > Suporte > Abrir e-Manual



No site (www.samsung.com.br) você pode baixar o manual do usuário e ver o conteúdo no seu PC ou dispositivo móvel

Aprendendo as funções de ajuda do e-Manual

- Algumas telas de menu não podem ser acessadas a partir do e-Manual.

	Buscar	Selecione um item dos resultados de pesquisa para carregar a página correspondente.
A-Z	Índice	Selecione uma palavra-chave para navegar até a página correspondente.
	Mapa do Site	Exibe as listas para cada item no e-Manual.
	Tópicos Visualizados Recentemente	Selecione um tópico da lista tópicos visualizados recentemente.

Aprendendo as funções dos botões que aparecem nas páginas de tópico do e-Manual

	Exp. Agora	Acesse o item do menu associado e experimente o recurso diretamente
	Vincular	Acesse um tópico referido em um tópico da página do e-Manual.

Aviso! Instruções de Segurança Importantes

Leia as Instruções de Segurança antes de usar sua TV.

Consulte a tabela abaixo para obter uma explicação dos símbolos que podem estar no seu produto Samsung.

CUIDADO			Produto de Classe II: Este símbolo indica que não necessita de uma conexão elétrica de segurança (fio terra).
RISCO DE CHOQUE ELÉTRICO, NÃO ABRIR.			
CUIDADO: PARA REDUZIR O RISCO DE CHOQUE ELÉTRICO, NÃO RETIRE A TAMPÃO TRASEIRA. NÃO EXISTEM PEÇAS SOBRESSALENTE NO INTERIOR DO PRODUTO. A ASSISTÊNCIA SÓ PODE SER EFETUADA POR TÉCNICOS QUALIFICADOS.			Tensão AC: Tensão nominal marcada com este símbolo é a tensão AC.
	Este símbolo indica a existência de alta tensão no interior do televisor. É perigoso tocar em qualquer parte no interior do produto.		Tensão DC: Tensão nominal marcada com este símbolo é a tensão DC.
	Este símbolo indica informações importantes sobre o funcionamento e manutenção do produto.		Cuidado, Consulte as instruções de uso: Este símbolo instrui o usuário para consultar o manual do usuário para obter mais informações relacionadas à segurança.

- As fendas e aberturas no gabinete e na parte traseira ou inferior permitem a ventilação necessária. Para garantir o funcionamento correto do aparelho e para o proteger do sobreaquecimento, estas fendas e aberturas nunca devem ser bloqueadas ou cobertas.
 - Não coloque este aparelho em um espaço fechado, como uma estante ou armário embutido, a menos que seja fornecida ventilação adequada.
 - Não coloque este aparelho perto ou por cima de um radiador, sistema de aquecimento ou num local em que esteja exposto à incidência direta dos raios solares.
 - Não coloque recipientes com água em cima do aparelho (jarras etc.), porque pode provocar um incêndio ou choque elétrico.
- Não exponha o aparelho à chuva nem coloque em locais perto de água (perto de uma banheira, lavatório, lava-louça, tubo da máquina de lavar a louça, piscina ou locais úmidos). Se molhar acidentalmente o aparelho, desligue-o da tomada e contacte de imediato a assistência autorizada.
- Este aparelho tem pilhas. Descarte as pilhas adequadamente de acordo com as considerações ambientais existentes no seu país. Contate as autoridades locais para obter informações sobre a destruição ou reciclagem de pilhas.
- Não sobrecarregue tomadas de parede, extensões ou adaptadores além da sua capacidade, porque pode provocar um incêndio ou choque elétrico.
- Os cabos de alimentação devem ser colocados de forma a não serem pisados nem esmagados por objetos. Preste atenção especial aos cabos na extremidade do plugue, nas tomadas da parede e no ponto em que eles saem do aparelho.

- Para proteger o aparelho de trovoadas, ou quando não for utilizá-lo durante longos períodos de tempo, desligue-o da tomada e desconecte a antena ou o sistema de televisão a cabo. Isso evitará danos ao aparelho causados por raios e picos de energia.
- Antes de ligar o cabo de alimentação à tomada, certifique-se de que a tensão indicada na etiqueta afixada na parte inferior do One Connect, corresponde a da alimentação elétrica local. Consulte a seção de especificações de energia do manual e/ou a etiqueta da fonte de alimentação no produto para obter informações sobre tensão e amperagem.
- Nunca insira objetos metálicos nas aberturas do aparelho. Se o fizer, pode provocar choques elétricos e até mesmo incêndios.
- Para evitar choques elétricos, nunca toque o interior do aparelho. O gabinete só deve ser aberto por técnicos qualificados.
- Insira o cabo de alimentação completamente até o fim. Quando retirar o cabo de alimentação, segure-o pelo plugue quando puxar o mesmo da tomada. Nunca desligue puxando pelo cabo de alimentação. Não toque no cabo de alimentação com as mãos molhadas.
- Se o aparelho não funcionar normalmente - em particular, se o aparelho emitir ruídos ou odores estranhos - desligue o aparelho de imediato e contacte a assistência técnica.
- Certifique-se de retirar o plugue de alimentação da tomada se o aparelho de televisão não for utilizado ou se o usuário não estiver em casa durante um longo período de tempo (especialmente quando crianças, idosos ou pessoas com deficiências forem deixadas sozinhas em casa).
 - Poeira acumulada pode provocar um choque elétrico, um vazamento elétrico ou um incêndio, fazendo com que o fio de alimentação produza faíscas e aqueça ou deteriore o isolamento.
- Certifique-se de contactar uma assistência técnica autorizada quando instalar o produto em locais sujeitos a poeiras excessivas, locais sujeitos a temperaturas altas ou baixas, locais com muita umidade, locais onde se utilizem substâncias químicas e locais onde o monitor funcione 24 horas por dia como em aeroportos, estações de trem, etc. Se não o fizer, pode provocar sérios danos no produto.
- Utilize um plugue e uma tomada elétrica devidamente aterrada.
 - Um aterramento deficiente pode causar choque elétrico ou danos no equipamento. (Só produto de classe 1.)
- Para desligar o aparelho completamente, você deve desligá-lo da tomada.
- Para garantir que você possa desconectar este equipamento rapidamente, se necessário, certifique-se de que o plugue da tomada e de energia sejam facilmente acessíveis.
- Guarde os acessórios (pilhas, etc.) num local seguro fora do alcance de crianças.
- Não deixe cair ou provoque qualquer impacto no produto. Se o produto estiver danificado, desligue o cabo de alimentação e contacte a assistência técnica autorizada.
- Para limpar este aparelho, desligue o cabo de alimentação da tomada e utilize um pano seco e macio para limpar o produto. Não utilize quaisquer produtos químicos como cera, benzina, álcool, diluentes, inseticida, ambientador, lubrificante ou detergente. Tal pode danificar o aspecto do produto ou eliminar a impressão do mesmo.
- Não deixe cair gotas ou salpicos em cima do aparelho.
- Não destrua as pilhas através de fogo.
- Não provoque curto-circuito, nem desfaça ou sobreaqueça as pilhas.
- **CUIDADO:** Existe perigo de explosão se a pilha for substituída incorretamente. Substitua-a apenas pelo mesmo tipo de pilha ou por uma equivalente.
- **AVISO - PARA EVITAR O ALASTRAR DE UM INCÊNDIO, MANTENHA SEMPRE AS VELAS OU OUTROS ITENS COM TIPOS DE CHAMAS LONGE DESTE PRODUTO A QUALQUER MOMENTO.**



Figuras e ilustrações neste Manual do Usuário são fornecidos apenas para referência e podem ser diferentes da aparência real do produto. Design e especificações do produto sujeitos a alterações sem aviso prévio.

Conteúdos

	Antes de ler este Manual do Usuário	2
	Aviso! Instruções de Segurança Importantes	3
01	Conteúdo dos Acessórios	
02	Instalação da TV	
	Conectando a TV ao One Connect	7
	Como instalar a TV na parede	9
	Segurança do espaço de instalação	10
	Fixação da TV à parede para prevenir queda	11
	Precauções ao instalar a TV com suporte	12
03	Usando o Modo Arte	
	Visualizando imagens	14
	Configurando as opções	16
	Configurando o Modo Arte	17
	Usando o modo Arte com o aplicativo SmartThings	18
04	Controle Remoto Samsung Smart	
	Sobre os botões do controle remoto Samsung Smart	19
	Pareando a TV ao controle Remoto Samsung Smart	20
	Instalação das pilhas no Controle Remoto Samsung Smart	20
05	Configuração Inicial	
	Usando o Botão de Funções da TV	22
06	Conectando a uma Rede	
	Conexão de Rede - Sem Fio	23
	Conexão de Rede - Com Fio	23
07	Solução de Problemas e Manutenção	
	Solução de Problemas	24
	Precauções ao usar o modo Arte	26
	Suporte Remoto	27
	Atendimento Domiciliar	27
	Sensor Ecológico e brilho da tela	27
	Cuidados com a TV	28
08	Especificações e Outras Informações	
	Especificações	29
	Considerações ambientais	30
	Reduzindo o consumo de energia	30
	Licenças	30
	Informações Importantes sobre a Garantia em Relação ao Formato de Visualização da Televisão	31

01 Conteúdo dos Acessórios

Verifique se os itens abaixo foram incluídos com a TV. Se algum item estiver faltando, entre em contato com o representante.

- Controle Remoto Samsung Smart
- Pilhas (AA x 2) (Opcional)
- Manual do Usuário
- Adaptador de Antena
- Cabo de Força
- Presilha do Cabo One Connect

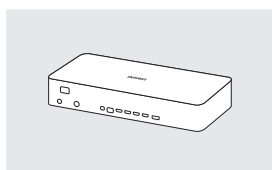

One Connect

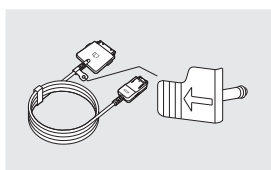

Cabo One Connect e Suporte



Guia Curvo

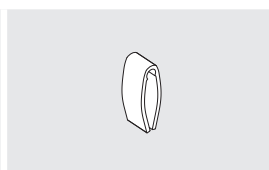

Suporte de cabo



Adaptador de suporte de parede
(65": Não Disponível)

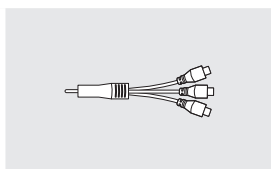

Adaptador AV IN

- As cores e os formatos dos itens podem variar dependendo do modelo.
- Cabos não incluídos podem ser adquiridos separadamente.
- Verifique se não há nenhum acessório escondido atrás dos materiais da embalagem após abrir a caixa.



A tela pode ser danificada devido a pressão direta quando manuseado incorretamente. Conforme mostrado na figura ao lado, certifique-se de segurá-la pelas extremidades ao levantar a TV.



02 Montagem da TV

Conectando a TV ao One Connect

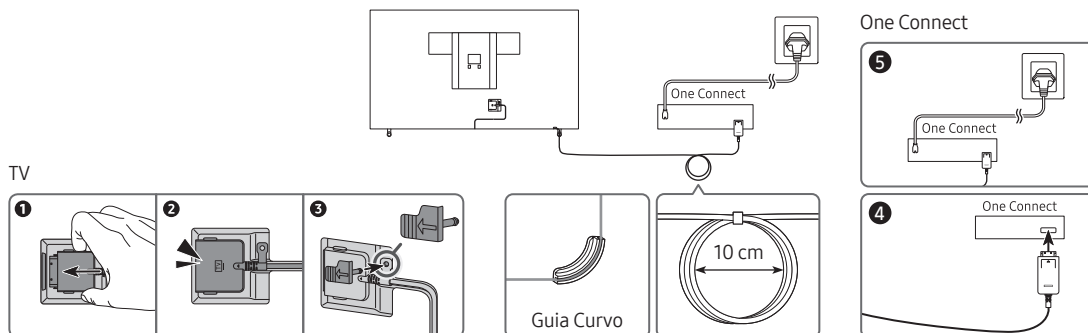

Para conectar a Conexão Invisível ao One Connect e à sua TV, siga os passos a seguir:

1. Depois que a TV estiver completamente configurada e colocada em sua posição final, conecte o Cabo One Connect ao One Connect e à TV, conforme mostrado nas etapas 1 a 4 acima.
CUIDADO: Certifique-se de que ambos os conectores estejam total e firmemente conectados. Se um dos conectores não estiver conectado corretamente, existe o perigo de choque elétrico grave.
2. Conecte o cabo de alimentação ao One Connect e conecte o cabo a uma tomada de parede, conforme mostrado na Etapa 5 acima.
CUIDADO: Siga as instruções exatamente. Certifique-se de conectar o cabo de alimentação à tomada da parede como último passo. Sempre desconecte o cabo de alimentação da tomada antes de desconectar o Cabo One Connect da parte traseira da TV ou do One Connect.
 - Consulte o Guia Rápido de Instalação ilustrado para mais informações.
3. Ligue os seus periféricos (antena, receptor TV a cabo, leitor de Blu-ray, etc.) ao One Connect. Consulte o Guia do Kit de Acessórios para detalhes.



- Não use o One Connect na posição invertida ou vertical.
- Ao conectar o Cabo One Connect, use o guia curvo para evitar que seja dobrado em um ângulo de 90 graus. Caso contrário, poderá danificar o cabo.
- Ao conectar o Cabo One Connect, preste atenção às formas de seus conectores para que eles estejam conectados corretamente. Caso contrário, poderá causar um mau funcionamento do produto.
- Após conectar o Cabo One Connect, enrole o cabo restante. Deixar o cabo restante como está pode causar danos ao cabo.
- Ao conectar o Cabo One Connect, tome cuidado para não torcer o cabo. Caso contrário, poderá provocar degradação do desempenho da TV ou danificar o cabo.
- Tenha cuidado para não tomar nenhuma das ações abaixo. O Cabo One Connect contém um circuito de energia. Você pode danificar o cabo e se sujeitar a um choque elétrico.
- Manuseie o One Connect com cuidado. É pesado.



Dobrar



Torcer



Puxar



Pressionar



Choque Elétrico

PRODUTO LASER CLASSE 1 (Cabo One Connect)

- Cuidado - Radiação laser Invisível quando aberto. Não olhe fixamente no feixe.
 - Não dobre excessivamente ou corte os cabos.
 - Não coloque objetos pesados sobre o cabo.
 - Não desmonte o conector do cabo.
- Cuidado - O uso de controles ou ajustes ou o desempenho de procedimentos diferentes daqueles especificados aqui pode resultar em exposição à radiação perigosa.

Como Instalar a TV na parede



Caso instale o produto em uma parede, recomendamos que o instale somente da maneira recomendada pelo fabricante. Se não for bem instalado, o produto pode deslizar ou cair, causando ferimentos sérios a uma criança ou adulto e danificando seriamente a TV.

Para modelos que fornecem adaptadores de montagem na parede, instale os adaptadores conforme mostrado na figura abaixo antes de instalar o kit de montagem na parede.

- Consulte o manual de instalação da Samsung incluído com o kit de montagem na parede.

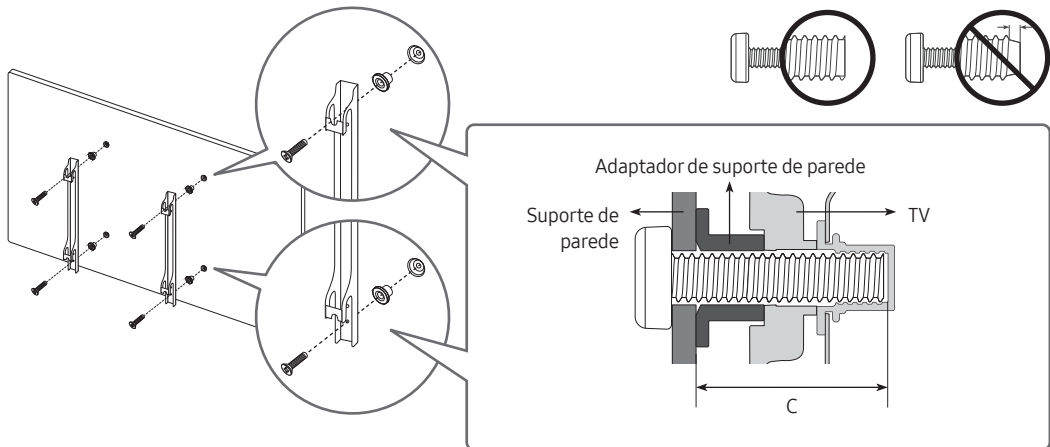

- A forma dos adaptadores de suporte de parede pode variar dependendo do modelo.
 - Para modelos de 43 polegadas, apenas dois adaptadores de parede podem ser instalados, enquanto quatro adaptadores de parede são instalados para modelos de 55 polegadas. No entanto, nenhum adaptador de montagem na parede é fornecido para o modelo de 65 polegadas.
- A Samsung não se responsabiliza por nenhum dano ao produto ou ferimento causado a você ou a outras pessoas caso decida instalar o suporte de parede por sua conta.
 - Você pode instalar seu suporte em uma parede sólida e perpendicular ao chão. Se a fixação for feita em algum outro material de construção, entre em contato com o revendedor mais próximo para obter informações adicionais. Se você instalar a TV no teto ou em uma parede com inclinação, ela poderá cair e ocasionar algum dano pessoal grave.
 - Ao instalar um kit de montagem na parede, recomendamos que aperte todos os quatro parafusos VESA.
 - Se você quiser instalar um kit de montagem na parede que se fixe à parede usando apenas dois parafusos superiores, use um kit de montagem da Samsung na parede que suporte este tipo de instalação. (Talvez você não consiga comprar este tipo de kit de montagem na parede, dependendo da região geográfica.)
 - As medidas padrão para kits de montagem na parede são mostradas na próxima página.
 - Se você está instalando o suporte de parede de terceiros, observe que o comprimento dos parafusos que você pode usar para afixar a TV ao suporte de parede é mostrado na coluna C na próxima página.

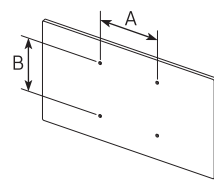
Tamanho da TV em polegadas	Especificações VESA (A * B) em milímetros	C (mm)	Parafuso Padrão	Quantidade	
43	200 x 200	24-26	M8	4	
55		27-29			
65	400 x 300	24-26			



Não instale o kit de montagem na parede enquanto a TV estiver ligada. Isso pode causar ferimentos ocasionados por choque elétrico.

- Não use parafusos mais longos do que a dimensão padrão ou que não estejam em conformidade com as especificações VESA de parafuso padrão. Parafusos muito longos podem causar danos no interior do aparelho da TV.
- Para suportes de parede que não estejam em conformidade com as especificações VESA para parafusos padrão, o comprimento dos parafusos pode ser diferente, dependendo das especificações do suporte.
- Não aperte os parafusos com muita força. Isso pode danificar o produto ou fazer com que ele caia, causando ferimentos. A Samsung não se responsabiliza por esses tipos de acidentes.
- A Samsung não se responsabiliza por danos ao produto nem ferimentos quando for usado um suporte de parede não especificado ou que não esteja em conformidade com os padrões VESA, ou caso o consumidor não siga as instruções de instalação do produto.
- Não instale a TV a uma inclinação maior do que 15 graus.
- Sempre conte com a ajuda de duas pessoas para instalar a TV na parede.

Segurança do espaço de instalação

Quando você instalar a sua TV, mantenha uma distância de pelo menos 10 centímetros entre a TV e outros objetos (paredes, aparelho, etc.) para garantir que haja ventilação adequada. Não proporcionar a ventilação adequada pode causar fogo ou um problema com o produto devido a um aumento da temperatura interna.

- Quando você instalar a sua TV com uma base ou um suporte de parede, é altamente recomendado utilizar somente as peças fornecidas pela Samsung. Usando peças fornecidas por outro fabricante podem ocorrer problemas com o produto ou ferimentos causados pela queda do produto.

Precaução de Segurança: Fixação da TV à parede para prevenir queda



Cuidado: Puxar, empurrar ou subir na TV pode fazer com que ela caia. Certifique-se de que as crianças não se pendurem na TV ou a desestabilizem. Isso pode fazer com que a TV caia e cause ferimentos graves, podendo até levar à morte. Siga todas as instruções de segurança fornecidas na página de segurança deste manual. Para maior estabilidade e segurança, você pode adquirir e instalar o dispositivo antiqueda conforme descrito na próxima página.



AVISO: Nunca coloque um aparelho de televisão em um local instável. O aparelho de televisão pode cair, causando ferimentos graves ou morte. Muitas lesões, em especial para as crianças, podem ser evitadas tomando simples precauções, tais como:

- Sempre use armários, suportes ou métodos de montagem recomendados pela Samsung.
- Sempre use móveis que possam suportar com segurança o aparelho de televisão.
- Sempre verifique se o aparelho de televisão não está balançando na borda dos móveis de apoio.
- Sempre eduque as crianças sobre os perigos de subir em móveis para alcançar a televisão ou seus controles.
- Organize sempre os cabos conectados à sua televisão para que não possam ser tropeçados, puxados ou agarrados.
- Nunca coloque um aparelho de televisão em um local instável
- Nunca coloque o televisor em móveis altos (por exemplo, armários ou estantes) sem ancorar os móveis e o televisor em um suporte adequado.
- Nunca coloque o televisor em panos ou outros materiais que possam estar localizados entre o televisor e os móveis de apoio.
- Nunca coloque itens que possam levar as crianças a subir, como brinquedos e controles remotos, em cima da televisão ou nos móveis em que a televisão é colocada.

Se o seu aparelho de televisão permanecer ou for mudado de lugar, as mesmas considerações acima devem ser aplicadas.

- Quando você precisar recolocar ou levantar a TV para substituí-la ou limpá-la, certifique-se de não puxar o suporte.

Prevenindo que a TV caia

1. Utilizando os parafusos apropriados, fixe firmemente o conjunto de suportes na parede. Verifique se os parafusos estão bem presos à parede.
 - Você pode precisar de material extra, como um chumbador dependendo do tipo de parede.
2. Usando os parafusos de tamanho apropriado, fixe firmemente um conjunto de suportes à TV.
 - Para as especificações do parafuso, consulte a informação de parafuso padrão na tabela abaixo de "Montagem da TV na parede".
3. Conecte os suportes fixados à TV e os que estão fixados na parede com uma corda resistente, e em seguida prenda-os bem.
 - Instale a TV próxima à parede para que ela não caia para trás.
 - Conecte a corda para que o suporte fixado na parede fique no mesmo nível ou abaixo do suporte fixado à TV.

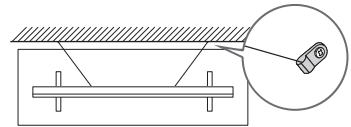
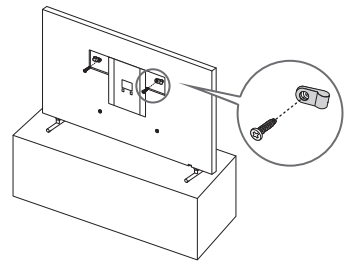

- A imagem exibida pode diferir da sua TV, dependendo do modelo.

Precauções ao instalar a TV com suporte



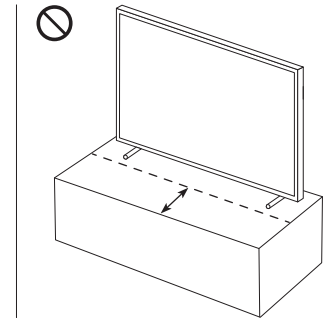
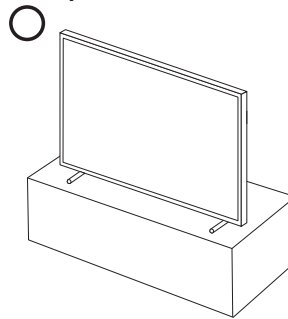

Ao instalar a TV com um suporte, evite colocar o suporte na parte traseira da superfície da mesa. Se não o fizer, o sensor de movimento pode não funcionar corretamente.



03 Usando o Modo Arte

> Arte

Você pode usar a função Modo Arte para exibir o conteúdo da imagem, como obras de arte ou imagens, quando você não está assistindo TV no modo de tela cheia.

- Pressione o botão  no controle remoto para mudar para Modo de TV ou Modo Arte.
- Pressione o botão  no modo Arte para mudar para o modo TV.
- Para desligar totalmente a TV, mantenha pressionado o botão  no controle remoto, ou pressione o botão liga / desliga na parte inferior da TV.
 - Se você usar um controle remoto diferente de um controle remoto da TV Samsung, a TV pode não estar completamente desligada.
- No modo Arte, o brilho e a cor da sua TV são ajustados automaticamente de acordo com o ambiente, e a TV pode ser ativada ou desativada automaticamente.
 - A TV está configurada para padrão para que a tela seja desligada automaticamente quando a luz ambiente escurecer no modo Arte.
- Você pode usar as configurações do modo Arte ( >  Arte > **Configurações**) na TV ou no aplicativo SmartThings no seu dispositivo móvel para definir as configurações do detector de movimento para que a TV possa detectar alterações visuais, incluindo movimentos do usuário e ativar ou desativar automaticamente.
- No modo Arte, você pode conectar seu dispositivo móvel à TV via Bluetooth para ouvir música do dispositivo móvel.
 - Esta função pode não ser suportada dependendo do modelo da TV ou do dispositivo móvel.
 - Os recursos suportados podem variar dependendo da versão do aplicativo SmartThings.

Visualizando imagens



- A imagem na sua TV pode diferir da imagem acima, dependendo do modelo e da área geográfica.

Para ver uma imagem no modo Arte, selecione um dos menus abaixo. Para mudar para o sub modo onde você pode selecionar imagens, pressione o botão Selecionar, um dos quatro botões direcionais, ou o botão  no modo Arte. Em seguida, use os botões direcionais no controle remoto para mover para uma imagem e, em seguida, pressione o botão Selecionar. Você pode visualizar a imagem selecionada no modo Arte.

- **Recente**

Você pode manipular a última imagem selecionada.

- **Loja de Artes**

Você pode ir para a **Loja de Artes** para comprar várias imagens.

- A **Loja de Artes** pode não aparecer dependendo do status da conexão de internet.

- **Minha Coleção**

Você pode visualizar uma lista de obras de arte e fotos que você definiu como  **Favorita** em **Favoritos**.

Você também pode selecionar as imagens desejadas entre as imagens salvas em um dispositivo de armazenamento externo ou em um dispositivo móvel e salvá-las em **Minhas Fotos**.

- Para buscar as imagens do seu dispositivo móvel, o aplicativo SmartThings precisa ter sido instalado no seu dispositivo móvel.

Visualizando imagens por hora

1. Use os botões direcionais no controle remoto para ir para a **Minha coleção**.
2. Use os botões direcionais no controle remoto para ir para **Favorito** ou **Minhas Fotos**.
Para visualizar as imagens no dispositivo móvel conectado via aplicativo USB ou SmartThings, selecione as imagens desejadas no dispositivo conectado e salve-as em **Minhas Fotos**.
3. Use os botões direcionais no controle remoto para ir para **Opções+** na parte superior da tela.
4. Pressione o botão Selecionar quando o item **Começar Rotação** for exibido.
5. Use os botões direcionais no controle remoto para selecionar a hora em que as imagens serão substituídas e, em seguida, pressione o botão Selecionar.

Importar imagens de um dispositivo de armazenamento externo

1. Conecte um dispositivo de armazenamento externo que contenha imagens na TV.
2. Use os botões direcionais no controle remoto para mover para **Minha Coleção**, e em seguida mova para o dispositivo de armazenamento externo conectado.
3. Use os botões direcionais no controle remoto para mover para **Opções** na parte superior da tela, e em seguida selecione **Salvar**.
4. Use os botões direcionais no controle remoto para mover para uma imagem, e em seguida pressione o botão Selecionar.
 - Você pode selecionar várias imagens.
5. Use os botões direcionais no controle remoto para mover para **Salvar em Minhas Fotos** na parte superior da tela, e em seguida pressione o botão Selecionar.
6. A imagem ou imagens selecionadas são salvas em **Minhas Fotos**.
 - Resoluções recomendadas: 3840 x 2160 (16:9)

Comprar imagens da Loja de Artes

1. Use os botões direcionais no controle remoto para mover para a **Loja de Artes**.
2. Use os botões direcionais no controle remoto para mover para um tópico, e em seguida pressione o botão Selecionar. As imagens correspondentes ao tópico aparecem na tela.
 - O caminho da entrada pode variar de acordo com cada tópico.
3. Use os botões direcionais no controle remoto para mover para uma imagem e pressione o botão Selecionar.
4. Use os botões direcionais no controle remoto para ir para **Opções+** na parte superior da tela e selecione **Obter Avaliação de Associação** ou **Comprar** para comprar a imagem selecionada.
 - Mostra **Obter Avaliação de Associação** se você não tiver assinado a **Associação da Loja de Artes**.
5. Use os botões direcionais no controle remoto para selecionar métodos de pagamento e, em seguida, pressione o botão Selecionar.
6. Siga as instruções na tela para o pagamento do procedimento.

Inscrivendo-se à Associação da Loja de Artes

Quando você se inscreve à **Associação da Loja de Artes**, você pode usar **Loja de Artes** ilimitadamente e desfrutar de várias obras de arte, substituindo-os por novos de acordo com suas preferências.

1. Use os botões direcionais no controle remoto para mover para **Loja de Artes**.
2. Use os botões direcionais no controle remoto para ir para **Associação**.
3. Siga as instruções na tela para inserir suas informações de associação.

Configurando as opções



- A imagem na sua TV pode diferir da imagem acima, dependendo do modelo e da área geográfica.

Use os botões direcionais no controle remoto para mover para **Opções+** na parte superior da tela. Você pode usar os seguintes menus:

- **Detalhes**

Você pode encontrar mais informações sobre a imagem.

- **Filtro de Fotos**

Você pode aplicar o efeito do filtro selecionado à imagem de acordo com suas preferências.

- Esta função está disponível apenas para imagens salvas em **Minhas Fotos**.

- **Fosco**

Você pode aplicar vários estilos de borda e cores à imagem de acordo com suas preferências.



- Esta função está disponível apenas para imagens salvas em **Minhas Fotos**.

- **Favorito**

Você pode definir (ou não) uma imagem que você prefere como um item favorito, pressionando o botão

Selecionar no controle remoto. Você pode ver uma lista de itens definidos como favoritos em **Minha Coleção**

> **Favoritos**.

-  **Favorito**: Não definido como favorito.
-  **Favorito**: Definido como favorito.

Aplique um estilo de borda e uma cor para uma imagem

1. Usando os botões direcionais no controle remoto para mover para a imagem cujo estilo de borda e cor você deseja mudar, mude para **Fosco** na parte superior da tela em **Opções+**, e em seguida pressione o botão Seleccionar.
2. Use os botões direcionais no controle remoto para selecionar o estilo de borda e a cor que deseja.
3. Altere o estilo e a cor da borda e pressione o botão Seleccionar para mover o foco para a imagem.
 - Se você quiser alterar apenas o estilo da borda ou a cor, altere-o, e pressione o botão Seleccionar para salvar as alterações.
4. Para salvar o estilo e a cor da borda selecionada, altere o estilo da borda, e em seguida selecione a imagem.
 - Se você pressionar o botão  para sair, o estilo e a cor da borda que você alterou não são salvos.

Configurando o Modo Arte

No modo Arte, use os botões direcionais no controle remoto para ir para o item de menu Configurações na parte inferior. Você pode ajustar as seguintes funções:

- **Cor e brilho**

Use os botões direcionais no controle remoto para ir para Modificar na parte superior e, em seguida, pressione o botão Seleccionar. Na próxima tela, ajuste a cor e o brilho da imagem. Depois de selecionar as configurações desejadas, pressione o botão Seleccionar no controle remoto.

- Para definir imediatamente **Cor e Brilho** enquanto desfruta do Modo Arte, pressione o botão  no controle remoto.

- **Desligar Após**

Se nenhum movimento for detectado em torno da TV pelo tempo definido, a TV desligará automaticamente. Use os botões direcionais no controle remoto para ir para os itens principais. Depois de selecionar o tempo desejado, pressione o botão Seleccionar no controle remoto.

- **Detec. de Movimento**

A sensibilidade do sensor de movimento pode ser ajustada. Use os botões direcionais no controle remoto para ir para os itens principais. Depois de selecionar a sensibilidade desejada, pressione o botão Seleccionar no controle remoto.

- **Modo Noturno**

Quando esta função está ativada, a TV desliga-se automaticamente se não for detectada luz ao redor da TV. Use os botões direcionais no controle remoto para ir para os itens principais e, em seguida, ative ou desative esta função.

Remover imagens da minha coleção

Você pode remover as imagens salvas da **Minha Coleção**.

1. Use os botões direcionais no controle remoto para ir para **Minha Coleção**.
2. Use os botões direcionais no controle remoto para mover para **Favoritos** ou **Minhas fotos**.
3. Use os botões direcionais no controle remoto para ir até **Opções** na parte superior da tela
4. Mova o foco para **Remover** e pressione o botão **Selecionar** no controle remoto.
5. Use os botões direcionais no controle remoto para mover para uma imagem e, em seguida, pressione o botão **Selecionar**.
 - Você pode selecionar várias imagens.
6. Use os botões direcionais no controle remoto para ir até **Remover Selecionados** na parte superior da tela e pressione o botão .

Usando o modo Arte com o aplicativo SmartThings

Depois de instalar o aplicativo **SmartThings** em seu dispositivo móvel, você pode usar as seguintes funções:

Você pode baixar o aplicativo **SmartThings** da Google Play Store, Samsung Apps ou da App Store.

- Os recursos ou a terminologia podem variar de acordo com a versão do aplicativo **SmartThings**.
- Nos tablets, os recursos do modo **Arte** podem não ser suportados pelo aplicativo **SmartThings**.
- **Selecionando imagens**
- **Inscribendo-se à Associação Art Store**
- **Criando Colagem:** Combine várias imagens em uma imagem
- **Aplicando estilos de borda e cores para imagens**
- **Configurando a tonalidade de cor e o brilho para o modo Arte**
- **Configurando o Desligar Após:** Quando nenhum movimento é detectado durante o tempo especificado no modo **Arte**, a TV desliga-se automaticamente.
- **Configuração do Modo Noturno:** Ajuste o quadro para desligar automaticamente se nenhuma luz for detectada na sala.
- **Definindo Sensibilidade do Detector de Movimento:** Defina a sensibilidade do sensor para que a TV seja ligada automaticamente quando o movimento é detectado no modo **Arte**.

04 Controle Remoto Samsung Smart

Sobre os Botões do controle remoto Samsung Smart

- As imagens, botões e funções do controle remoto podem variar dependendo do modelo.
- A função Controle Universal opera normalmente somente quando o Samsung Smart Remote que acompanha a TV é usado.
- Este produto contém o controle remoto RMCSRP1AP1.

(Ligar/Desligar)

Ao assistir TV, pressione para alterar para o modo Arte. No modo Arte, pressione para alterar para assistir TV.

- Mantenha pressionado para desligar a TV.

(Teclado numérico)

Ao pressionar o botão, uma faixa de números aparece na parte inferior da tela. Escolha os números e selecione **Concl** (Concluído) para inserir um valor numérico. Use para mudar o canal, insira uma SENHA, insira um código postal, etc.

Selecionar

Seleciona ou executa um item em destaque. Ao pressioná-lo enquanto você está assistindo o conteúdo, aparece a informação do programa detalhado.

(Retornar)

Retorna ao menu anterior. Ao pressioná-lo durante 1 segundo ou mais, a função de execução é finalizada. Ao pressioná-lo enquanto você estiver assistindo a um programa, o canal anterior aparece.

Obs.: A função Serviço de Execução Automática de Dados precisa estar desligada para que o botão retornar exiba o canal anterior

(Reproduzir/Pausar)

Ao pressioná-lo, aparecem os controles de reprodução. Usando esses controles, você pode controlar o conteúdo de mídia que está sendo reproduzido.

(Smart Hub)

Abre o Smart Hub.

- Pressione no Modo Arte para mudar para o modo TV.

Inicia o aplicativo indicado pelo botão.

(Interação por Voz)

Executa a **Interação por Voz**.

Pressione o botão, diga um comando de voz, e em seguida solte o botão para executar a **Interação por Voz**. Ao pressionar uma vez, o guia de **Interação por Voz** aparece.

- Os idiomas de interação por voz e funcionalidades podem variar de acordo com região.
- OBS: Para utilização deste recurso, é necessário que a TV esteja conectada à uma rede com internet.

(Botões de 4 cores)

Quando pressionado, botões coloridos aparecem na tela. Use esses botões coloridos para acessar opções adicionais específicas para o recurso que você está usando.

- Para definir imediatamente Cor e Brilho enquanto desfruta do modo Arte, pressione o botão.

Botão direcional (cima/baixo/esquerda/direita)

Mova o foco, e altera os valores vistos no menu da TV

(Volume)

Mova o botão para cima ou para baixo para ajustar o volume.

Para silenciar o som, pressione o botão. Ao pressioná-lo durante 1 segundo ou mais, o menu **Atalhos de Acessibilidade** aparece.

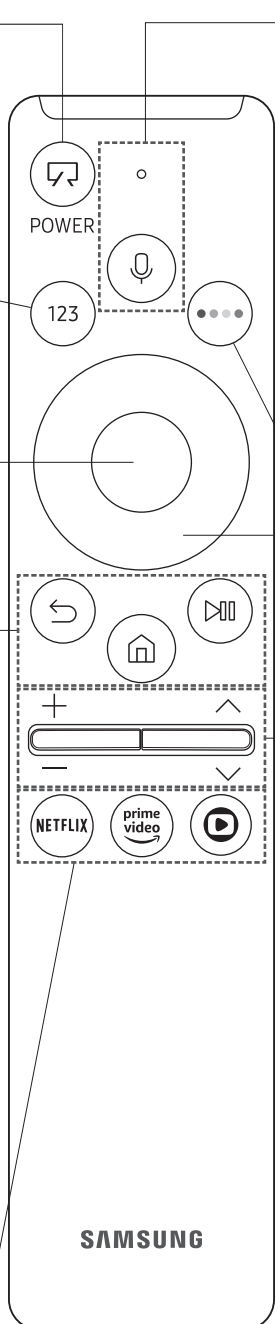

(Canal)

Mova o botão para cima ou para baixo para mudar o canal. Para ver o **Guia de tela**, pressione o botão.

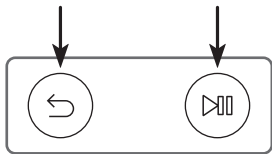

Pareando a TV ao Controle Remoto Samsung Smart



Quando você liga a TV pela primeira vez, o Controle remoto Samsung Smart pareia com a TV automaticamente. Se o seu Controle remoto Samsung Smart não está pareando com a sua TV, aponte para o sensor do controle remoto da TV, e em seguida mantenha pressionado os botões marcados  e  como mostrado na figura à esquerda simultaneamente por 3 segundos ou mais.

Instalação das pilhas no Controle Remoto Samsung Smart

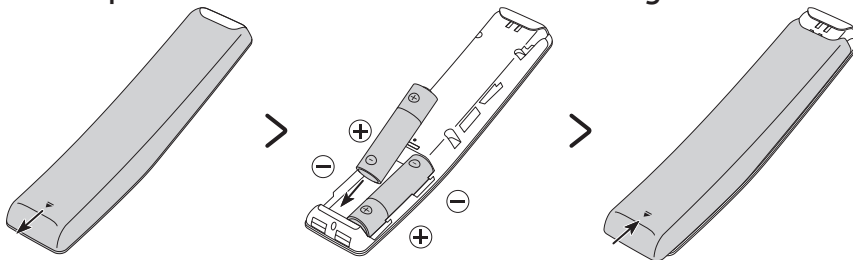

Para instalar as pilhas, empurre a tampa traseira na direção da seta de acordo com a ilustração da esquerda e insira as pilhas, como mostrado na figura ao lado. Certifique-se que os pólos positivo e negativo estão na direção correta.

- Para maior durabilidade é recomendado usar pilhas alcalinas.

Pilhas e baterias, após seu uso, não devem ser jogadas em lixo comum. Para evitar riscos à saúde humana e ao meio ambiente, realize o descarte ambientalmente adequado, em um Serviço Autorizado Samsung

05 Configuração Inicial

Ao ligar a TV pela primeira vez, imediatamente inicia-se a configuração inicial. A Configuração Inicial permite que você possa fazer as configurações básicas para a TV funcionar, como tipo de transmissão, busca de canais e conexão de rede, ao mesmo tempo.

- Antes de começar a Configuração Inicial, certifique-se de conectar os dispositivos externos.
- Para usar os recursos inteligentes da TV, a TV deve estar conectada à internet.
- Para executar a inicialização usando o aplicativo SmartThings, o dispositivo móvel deve ter sido conectado via Wi-Fi.
- Quando o pop-up para a instalação não aparece automaticamente no aplicativo SmartThings do seu dispositivo móvel, proceda com o processo depois de adicionar manualmente a TV usando Adicionar Dispositivo no painel do aplicativo SmartThings.
- O aplicativo SmartThings está disponível para dispositivos móveis com Android 6.0 ou mais recente e iOS 10 ou mais recente.
- Ruídos podem ocorrer temporariamente quando a TV se comunica com dispositivos móveis.

Você também pode iniciar a Configuração Inicial usando o menu da TV (🏠 > ⚙️ Configurações > Geral > Restaurar).

Siga as instruções apresentadas na tela Configuração inicial e configure as configurações básicas da TV de acordo com o seu ambiente de visualização.

Usando o Botão de Funções da TV

Você pode ligar a TV com o **Botão de Funções da TV** na parte inferior da TV, e depois usar o menu de controle. O **Menu de Controle** aparece quando o Botão de Funções da TV é pressionado enquanto a TV está Ligada. Para mais informações sobre seu uso, consulte a figura abaixo.

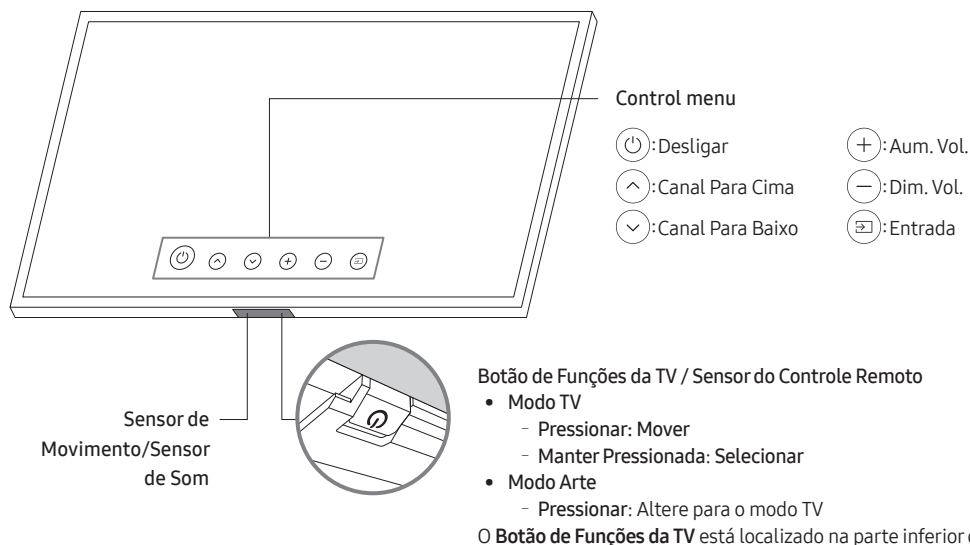

- Ao pressionar o **Botão de Funções da TV**, tenha cuidado para não pressionar o sensor de movimento próximo ao mesmo.
- O LED do sensor do controle remoto permanece aceso no modo stand by do modo de TV, e desliga no modo stand by do modo Arte.
- Após separar a Moldura Customizável (vendido separadamente) da TV, empurre o sensor do controle remoto para que ele volte à sua posição original.
 - Não empurre o sensor do controle remoto fortemente. Existe um risco de dano.

Configurando o sensor de som

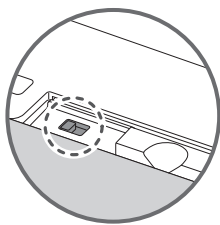

Você pode ativar ou desativar o sensor de som usando o botão na parte inferior da TV. Com a TV ligada, você pode pressionar o botão para a esquerda (ou para trás) para ligar o sensor de som ou para a direita (ou para frente) para desligá-lo.

Consulte a janela pop-up da TV para verificar se o sensor de som está ligado ou desligado.

- A posição e a forma do sensor de som podem diferir dependendo do modelo.
- Durante a análise usando dados do sensor de som, os dados não são salvos.

06 Conectando a uma Rede

Conectar a TV a rede de internet, permitirá acesso aos serviços online, como Smart Hub, aplicativos diversos, bem como atualizações de software.

Conexão de Rede - Sem fio

Conecte a TV à Internet usando um roteador ou modem padrão.



Conexão de Rede - Com fio

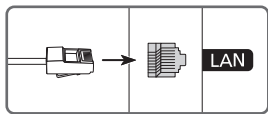

Conecte sua TV a sua rede usando um cabo de rede. (não fornecido)

- É recomendado velocidades de rede maiores ou iguais a 10 Mbps.
- Use um cabo Cat. 7 (Tipo *STP) para a conexão.

* Par Trançado Blindado

07 Solução de Problemas e Manutenção

Solução de Problemas

Se a TV aparentar ter algum problema, primeiro verifique esta lista de possíveis problemas e soluções. Alternativamente, consulte a seção Solução de Problemas no e-Manual. Se nenhuma dessas dicas de solução de problemas se aplicar ao seu caso, visite o site "www.samsung.com.br" e clique em Suporte, ou entre em contato com a Central de Atendimento ao Cliente Samsung listado na contracapa deste manual.

- Esse painel LED é feito por subpixels que requerem tecnologia sofisticada de produção. Entretanto pode haver alguns pixels luminosos ou escuros na tela. Esses pixels não causarão nenhum impacto no desempenho do produto.
- Para manter sua TV na condição ideal, atualize para o firmware mais recente. Use as funções **Atualizar Agora** ou **Atualização Automática** no menu da TV (🏠 > ⚙️ **Configurações** > **Suporte** > **Atualização de Software** > **Atualizar Agora** ou **Atualização Automática**).

A TV não liga.

- Certifique-se de que o cabo de alimentação AC está conectado corretamente à tomada de parede e ao One Connect, e que o Cabo do One connect está devidamente conectado na TV e no One Connect.
- Certifique-se de que a tomada de parede está funcionando e o indicador de alimentação na TV está acesa e brilhante com uma coloração vermelha sólida.
- Experimente pressionar o Botão Ligar da TV (🔌) em baixo da TV para verificar se o problema não é controle remoto. Caso a TV ligue, consulte a seção "O controle remoto não funciona".

Não há imagem/vídeo/som ou distorção na imagem/vídeo/som de um dispositivo externo ou "Fraco ou Sem Sinal" exibido na TV ou não consegue encontrar canais.

- Certifique-se que a conexão ao dispositivo está correta e que todos os cabos estão completamente inseridos.
- Remova e reconecte todos os cabos conectados ao One Connect e os dispositivos externos. Tente novos cabos se possível.
- Confirme se a entrada foi selecionada corretamente (🏠 > 📺 **Entrada**).
- Realize um auto diagnóstico da TV para determinar se o problema é causado pela TV ou pelo dispositivo (🏠 > ⚙️ **Configurações** > **Suporte** > **Auto Diagnóstico** > **Iniciar Teste de Imagem** ou **Iniciar Teste de Som**).
- Se os resultados dos testes estão normais, reinicie os dispositivos conectados, desconectando o cabo de alimentação de cada dispositivo e em seguida, ligue-o novamente. Se o problema persistir, consulte o guia de conexão no manual do usuário do dispositivo conectado.
- Se a TV não está ligada a um decodificador de sinais ou satélite, execute a **Programação Automática** para pesquisar por canais (🏠 > ⚙️ **Configurações** > **Transmissão** > **Prog. Automática**).
 - Se você estiver usando um decodificador de sinais ou satélite, por favor procure o manual do decodificador de sinais ou satélite.

O controle remoto não funciona.

- Verifique se o indicador de alimentação na TV pisca quando você pressiona no controle remoto o Botão Ligar. Se isso não acontecer, substitua as pilhas do controle remoto.
- Verifique se as pilhas estão instaladas com os pólos (+/-) na posição correta.
- Tente apontar o controle remoto diretamente para a TV a cerca de 1,5 ~1,8m de distância.
- Se sua TV vier com um Controle Remoto Samsung Smart (Controle Remoto Bluetooth), certifique-se de parear o controle remoto à TV.

O controle remoto do decodificador de sinais/receptor de satélite não liga ou desliga a TV e nem ajusta seu volume.

- Programe o controle remoto do decodificador de sinais/receptor para operar a TV. Consulte o manual do usuário do decodificador de sinais/receptor de satélite para obter o código da TV SAMSUNG.

As configurações da TV são perdidas após 5 minutos.

- A TV está no **Modo Loja**. Altere o **Modo de Uso** no Menu Gerenciador de Sistema em **Modo Casa** (🏠 > ⚙️ **Configurações** > **Geral** > **Gerenciador de Sistema** > **Modo de Uso** > **Modo Casa**).



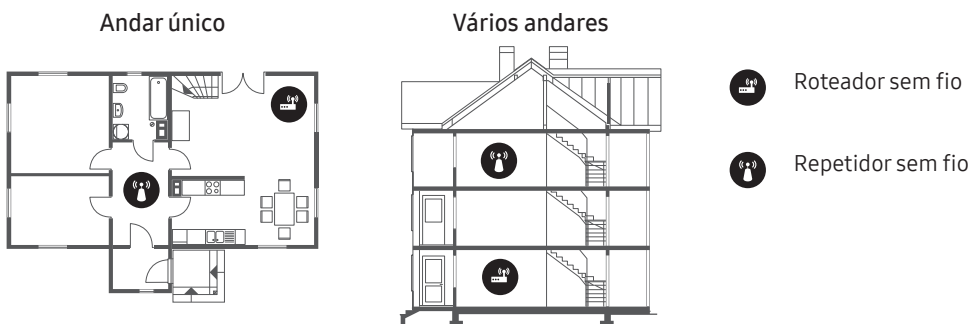

Wi-Fi Intermitente

- Verifique se a TV tem uma conexão de rede (🏠 > ⚙️ **Configurações** > **Geral** > **Rede** > **Status da Rede**).
- Verifique se a senha do Wifi está digitada corretamente.
- Verifique a distância entre a TV e o modem / roteador. A distância não deve exceder 15,2 m.
- Verifique se não há dispositivos sem fio interferindo o funcionamento do Wifi. Além disso, verifique se não existem obstáculos entre a TV e o modem / roteador. (A intensidade do Wi-Fi pode ser diminuída pelos equipamentos, telefones sem fio, paredes de pedra / lareiras, etc.)
- Sugestão de posicionamento de repetidor de sinal Wi-Fi. (não fornecido)



- Contate o seu provedor e peça para restaurar o circuito de rede para voltar a registrar os endereços MAC de seu novo Modem / Roteador e a TV.

Problemas de Aplicativos de Vídeo (Youtube, etc)







- Altere o DNS para 8.8.8.8. Selecione  >  Configurações > Geral > Rede > Status da Rede > Configurações IP > Configurações DNS > Digitar Manualmente > Servidor DNS > insira 8.8.8.8 > OK.
- Restaure selecionando  >  Configurações > Suporte > Cuidados do Dispositivo > Auto Diagnóstico > Restaurar o Smart Hub.

A TV permanece acesa ou não liga automaticamente.

- Se a área circundante estiver muito escura ou brilhante, o sensor de movimento pode não funcionar normalmente. A performance do sensor de movimento pode ser afetada pelo ambiente de instalação (altura, inclinação, obstáculos). Se a roupa que você usa ou sua tonalidade de pele é semelhante ao sombreado circundante, o sensor de movimento pode não funcionar corretamente.
- A TV responde a todas as mudanças visuais em torno dela (luzes, displays, cães, mudanças do lado de fora da janela, e outras ocorrências). Você pode ajustar o nível de resposta ajustando a sensibilidade de detecção.

() >  Arte > Configurações > Detec. de Movimento)

Precauções ao usar o modo Arte

- Não bloqueie o sensor na frente da TV. O sensor de movimento, bem como o brilho e a tonalidade de cor da tela podem ser afetados.
- O modo Arte usa algoritmos para minimizar a queima de imagem que pode ser causada pela exibição de imagens estáticas na tela por longos períodos de tempo.
- O desempenho do sensor pode variar dependendo da instalação da TV e do ambiente operacional.
 - O brilho da tela e a tonalidade de cor podem ser afetados dependendo da cor da parte inferior da TV.
 - Em um ambiente onde fontes de luz especiais diferentes das fontes de luz padrão (halogênio, fluorescente) são usadas, o desempenho do reconhecimento de movimento do sensor pode variar. Dependendo das posições, tipos e número das fontes de luz.
 - Se a área ao redor da TV estiver muito escura ou brilhante, o brilho da tela pode ser limitado ou o sensor pode não funcionar normalmente.
 - Se a TV estiver instalada muito alta ou muito baixa, o sensor pode não funcionar normalmente.
 - O sensor de movimento pode detectar o movimento de um LED piscando, um animal de estimação, um carro movendo-se do lado de fora da janela ou outra ocorrência e iniciar a operação.
- Dependendo das configurações da função de **Deslig. Automático**, a TV pode desligar quando não há entrada de usuário no modo Arte, como entradas do controle remoto. () >  Configurações > Geral > Solução Ecológica > Deslig. Autom.).
- () >  Configurações > Geral > Gerenciador de Sistema > Hora > Sleep Timer e Hora de Desligar não funcionam no modo Arte.
- () >  Configurações > Geral > Gerenciador de Sistema > Tempo de Prot. Autom. não funciona no modo Arte.

Suporte Remoto

O Serviço de suporte remoto da Samsung oferece a você um técnico que pode remotamente ajudá-lo a resolver os problemas da sua TV, através do suporte remoto é possível:

- Diagnosticar sua TV
- Ajustar as configurações da TV para você
- Restaurar sua TV aos valores de fábrica
- Instalar atualizações de firmware recomendados

Como o Suporte Remoto Funciona?

Ter um técnico Samsung remotamente para a manutenção de sua TV é realmente muito simples:

1. Contate a Central de Atendimento da Samsung e solicite um suporte remoto.
2. Abra o menu da sua TV e vá para a seção **Suporte**.
3. Selecione **Gerenciamento Remoto**, em seguida leia e concorde com os acordos de serviço. Quando a SENHA aparecer na tela, forneça o número da SENHA para o técnico.
4. O técnico, então acessará sua TV.

Atendimento Domiciliar

TVs Samsung de 43 polegadas e acima, contam com serviço de atendimento em domicílio, portanto, não há necessidade de seu deslocamento até uma assistência técnica. Basta entrar em contato conosco para solicitar o serviço através da nossa Central de Atendimento: 4004-0000 (Capitais e Grandes Centros) ou 0800-124-421 (Demais cidades e regiões). Para produtos fora de garantia, a visita técnica poderá ser tarifada.

Sensor Ecológico e brilho da tela

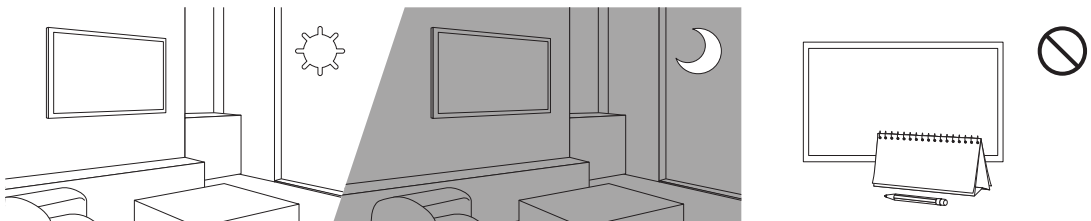

Sensor Ecológico ajusta a luminosidade da TV automaticamente. Este recurso mede a luminosidade do seu ambiente interno e otimiza o brilho da TV automaticamente para reduzir o consumo de energia. Se você quiser desativar esta função, vá para > Configurações > Geral > Solução Ecológica > Detecção de Luz Ambiente.

- Se a tela estiver muito escura enquanto você estiver assistindo TV em um ambiente escuro, pode ser devido à função **Detecção de Luz Ambiente**.
- O Sensor Ecológico fica localizado na parte inferior da TV. Não bloqueie o sensor com qualquer objeto. A TV pode diminuir o brilho da imagem.

Cuidados com a TV

- Se colar adesivos na tela da TV, podem ficar algumas marcas depois de removê-los. Limpe a tela para assistir TV.
- A parte externa e a tela do produto podem ser riscadas durante a limpeza. Para evitar riscos, certifique-se de limpar a parte externa e a tela com cuidado usando um pano macio para prevenir riscos.
- Não borrife água ou qualquer líquido diretamente sobre o produto. Qualquer líquido que entre em contato com o produto poderá provocar falha, incêndio ou choque elétrico.
- Para limpar a tela, desligue a TV, em seguida limpe suavemente manchas e impressões digitais na tela e no painel com um pano de micro-fibra. Limpe o corpo ou o painel da TV com um pano macio umedecido com uma pequena quantidade de água. Depois disso, remova a umidade com um pano seco. Ao limpar, não faça força sobre a superfície do painel, pois pode causar danos ao painel. Nunca use líquidos ou produtos de limpeza inflamáveis (benzeno, tiner, etc.). Para manchas persistentes, borrife uma pequena quantidade de detergente para vidros em um pano de micro-fibra para limpar as manchas.

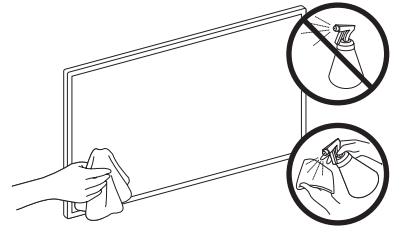

08 Especificações e Outras Informações

Especificações

Nome do Modelo	QN43LS03T	QN55LS03T
Resolução da Tela	3840 x 2160	3840 x 2160
Tamanho da Tela		
Diagonal	43"	55"
Medida Diagonalmente	42.5	54.6
Som (Saída)	20 W	40 W
Dimensões (L x A x P)		
Corpo	966.6 x 555.3 x 45.8 mm	1235.0 x 706.3 x 45.8 mm
Com suporte	966.6 x 602.4 x 213.9 mm	1235.0 x 753.4 x 213.9 mm
Peso		
Sem Suporte	11.0 kg ± 5%	19.3 kg ± 3%
Com Suporte	11.2 kg ± 5%	19.5 kg ± 3%
Consumo de energia		
Uso Normal	95 W	130 W
Standby	<1 W	<1 W
Nome do Modelo	QN65LS03T	
Resolução da Tela	3840 x 2160	
Tamanho da Tela		
Diagonal	65"	
Medida Diagonalmente	64.5	
Som (Saída)	40 W	
Dimensões (L x A x P)		
Corpo	1453.9 x 829.4 x 45.8 mm	
Com suporte	1453.9 x 876.5 x 290.8 mm	
Peso		
Sem Suporte	25.2 kg ± 3%	
Com Suporte	25.5 kg ± 3%	
Consumo de energia		
Uso Normal	165 W	
Standby	<1 W	

Considerações Ambientais

Temperatura Operacional	10°C até 40°C
Umidade Operacional	10% até 80%, sem condensação
Temperatura para Armazenamento	-20°C até 45°C
Umidade para Armazenamento	5% até 95%, sem condensação

Notas

- Design e especificações estão sujeitos a alterações sem aviso prévio.
- Para obter mais informações sobre a fonte de alimentação e o consumo de energia, consulte a etiqueta afixada ao produto.
- Você pode ver a classificação do rótulo anexada à parte inferior do One Connect.
- Você pode ver a classificação da etiqueta fixada na parte de trás da TV. (Para alguns modelos, você pode ver a classificação da etiqueta dentro do terminal da tampa.)
- O peso indicado acima pode variar de acordo com a área.

Reduzindo o consumo de energia

Ao desligar a TV, ela entra no Modo standby. Mesmo no Modo standby, ela continua consumindo uma pequena quantidade de energia. Para diminuir o consumo de energia desconecte o cabo de energia quando você não usar a TV por um longo período.

Licenças



Os termos HDMI e HDMI High-Definition Multimedia Interface, assim como o Logotipo HDMI, são marcas comerciais ou registradas da HDMI Licensing LLC nos Estados Unidos e outros países.

RMCSPR1AP1



Resolução 680:

"Este equipamento não tem direito a proteção contra interferência prejudicial e não pode causar interferência em sistemas devidamente autorizados."

WCP730M



Resolução 680:

"Este equipamento não tem direito a proteção contra interferência prejudicial e não pode causar interferência em sistemas devidamente autorizados."

Este produto contém a placa RMCSPR1AP1 código de homologação Anatel 08739-18-02217

Este produto contém a placa WCP730M código de homologação Anatel 08738-18-02217

Informações Importantes sobre a Garantia em Relação ao Formato de Visualização da Televisão

Consulte o termo de garantia para obter mais informações sobre a garantia do produto incluído neste manual.

As telas de LED no formato wide screen (16:9, relação de largura x altura da tela) são projetados essencialmente para exibir vídeo full motion no formato wide screen. As imagens exibidas nelas devem estar, principalmente, no formato widescreen 16:9, ou serem expandidas para preencher a tela caso o seu modelo ofereça tal função e as imagens estejam em constante movimento. A exibição de gráficos e imagens parados na tela, como as barras escuras laterais nas programações e vídeos da TV em formato padrão não expandido, deve ser limitada a não mais de 5% do tempo total de visualizações na TV por semana. Além disso, a exibição de outras imagens e textos parados, como notícias sobre o valor de ações, exibições de videogames, logotipos, sites ou gráficos e padrões de computador, deve ser limitada para todas as TVs, conforme descrição acima. A exibição de imagens paradas que ultrapasse as orientações acima pode causar um desgaste irregular das telas de LED e, conseqüentemente, problemas de imagens duplicadas permanentes na tela. Para evitar que isso ocorra, varie a programação e as imagens, exibindo imagens em movimento, em tela cheia, em vez de imagens paradas ou barras escuras. Nos modelos LED que oferecem recursos de enquadramento de imagem, utilize esses controles para visualizar formatos diferentes como uma imagem em tela cheia. Esteja atento à seleção e à duração dos formatos de TV utilizados para visualização. O desgaste irregular da tela de LED como resultado da seleção e do uso de formatos, bem como imagens fantasmas permanentes, não são cobertos pela garantia limitada Samsung.

SAMSUNG

Conectando o adaptador de antena

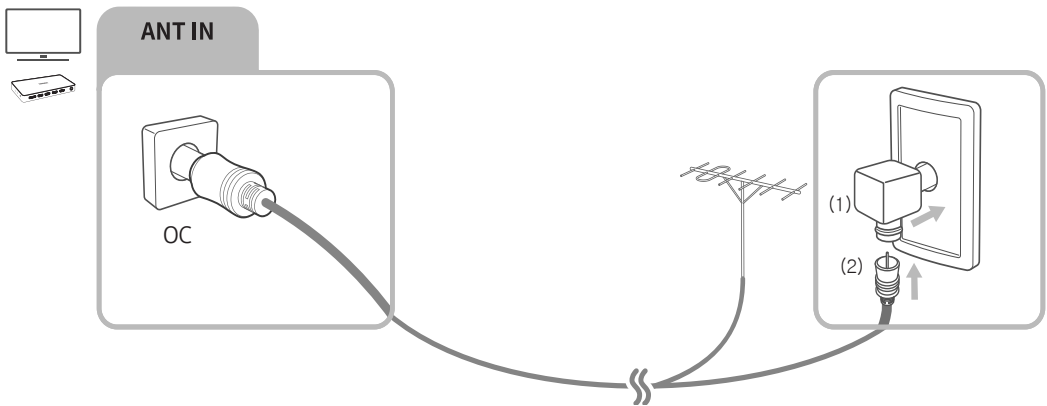

Conecte o adaptador de antena fornecido a um terminal de antena, então conecte o cabo da antena, que está conectado à ANT IN (CABO) no OC, ao adaptador de antena.

O adaptador de antena conectado evita sobrecargas que podem ocorrer devido à diferença de potencial entre o terminal da antena e o cabo da antena, logo sendo capaz de evitar que o produto se danifique ou incendeie.

- Certifique-se de usar o adaptador de antena fornecido.
- O método de conexão do adaptador de antena pode variar, dependendo de seu modelo e área geográfica.
- Se você usa o adaptador de antena onde os sinais da antena são fracos, a tela pode parecer embaçada.

CONEXÕES

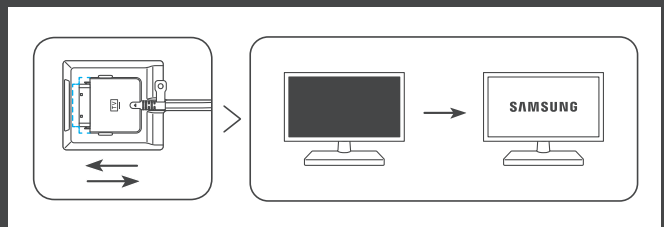
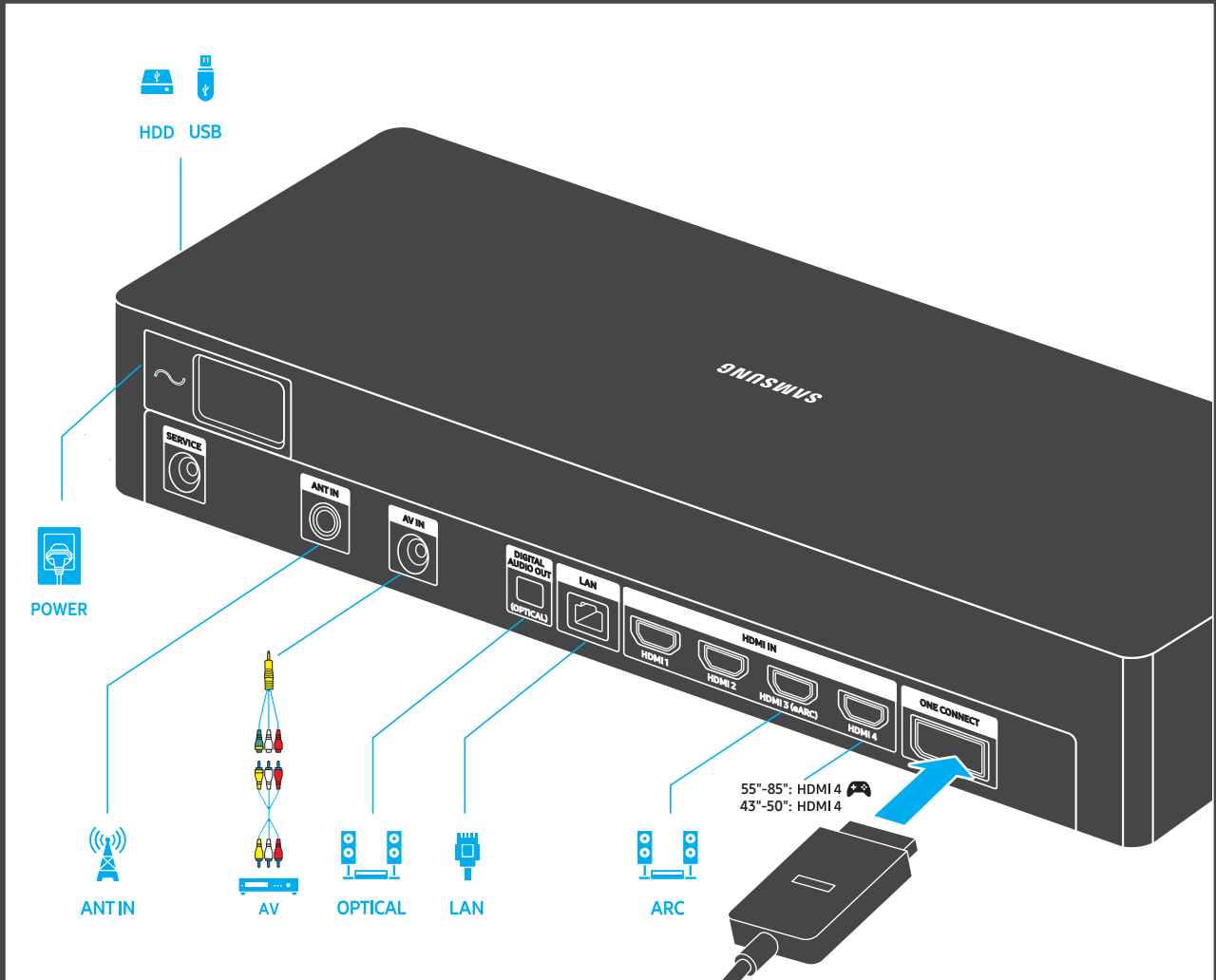

SAMSUNG

Contate a Samsung Internacional

Se tiver algum comentário ou dúvida relacionado com os produtos Samsung, contate o Centro de Serviço Autorizado Samsung.

País	Centros de Serviço Samsung ☎	Web Site
ARGENTINA	0800-555-SAMS(7267)	www.samsung.com/ar
URUGUAI	0800-SAMS(7267)	www.samsung.com/uy
PARAGUAI	0800-11-SAMS(7267)	www.samsung.com/py
BRASIL	0800-124-421 (Demais cidades e regiões) 4004-0000 (Capitais e grandes centros)	www.samsung.com/br/support
CHILE	800-SAMSUNG(726-7864)	www.samsung.com/cl/support
BOLÍVIA	800-10-7260	www.samsung.com/cl/support
COLÔMBIA	Bogotá en el 600 12 72 Sin costo en todo el país 01 8000 112 112 Y desde tu celular #726	www.samsung.com/co/support
COSTA RICA	00-800-1-SAMSUNG (726-7864)	www.samsung.com/latin/support (Espanhol) www.samsung.com/latin_en/support (Inglês)
REPÚBLICA DOMINICANA	1-800-751-2676	www.samsung.com/latin/support (Espanhol) www.samsung.com/latin_en/support (Inglês)
EQUADOR	1-800-SAMSUN (72-6786)	www.samsung.com/latin/support (Espanhol) www.samsung.com/latin_en/support (Inglês)
EL SALVADOR	8000-SAMSUNG (726-7864)	www.samsung.com/latin/support (Espanhol) www.samsung.com/latin_en/support (Inglês)
GUATEMALA	1-800-299-0033	www.samsung.com/latin/support (Espanhol) www.samsung.com/latin_en/support (Inglês)
HONDURAS	800-2791-9111	www.samsung.com/latin/support (Espanhol) www.samsung.com/latin_en/support (Inglês)
JAMAICA	1-800-SAMSUNG (726-7864)	www.samsung.com/latin_en/support (Inglês)
NICARÁGUA	001-800-5077267	www.samsung.com/latin/support (Espanhol) www.samsung.com/latin_en/support (Inglês)
PANAMÁ	800-0101	www.samsung.com/latin/support (Espanhol) www.samsung.com/latin_en/support (Inglês)
PERU	080077708 Desde teléfonos fijos, públicos o celulares	www.samsung.com/pe/support
PORTO RICO	1-800-682-3180	www.samsung.com/latin/support (Espanhol) www.samsung.com/latin_en/support (Inglês)
TRINIDAD & TOBAGO	1-800-SAMSUNG(726-7864)	www.samsung.com/latin/support (Espanhol) www.samsung.com/latin_en/support (Inglês)
VENEZUELA	0-800-100-5303	www.samsung.com/latin/support (Espanhol) www.samsung.com/latin_en/support (Inglês)

