



# JBL CINEMA SB190



**MANUAL DO PROPRIETÁRIO**

---

## **IMPORTANTE: INSTRUÇÕES DE SEGURANÇA**

### **Antes de usar a soundbar, verifique a voltagem da rede elétrica**

O JBL CINEMA BAR 190 (soundbar e subwoofer) foi projetado para uso com 100-240 volts, 50/60 Hz AC de corrente. Se for conectada a outras voltagens, a soundbar pode sofrer danos e até criar riscos de segurança e de incêndio. Se tiver alguma dúvida sobre as voltagens necessárias para o seu modelo de soundbar ou sobre a voltagem da rede elétrica em sua região, procure o revendedor ou a assistência técnica antes de ligar a soundbar na tomada.

### **Nunca utilize fios de extensão**

Para evitar riscos de segurança, use apenas o cabo de alimentação de energia fornecido com o produto. O uso de extensões não é recomendado. Assim como com qualquer equipamento elétrico, nunca passe os fios de alimentação embaixo de tapetes ou carpetes nem coloque objetos pesados sobre eles. Cabos de alimentação danificados precisam ser trocados imediatamente por uma assistência técnica autorizada, e o cabo novo precisa atender às especificações de fábrica.

### **Manuseie os cabos de alimentação de energia com cuidado**

Ao desligar o cabo de alimentação da tomada, segure a tomada e nunca puxe o cabo. Se achar que vai passar muito tempo sem usar a soundbar, desligue-a da tomada.

### **Nunca abra o gabinete**

O produto não contém nenhum componente interno cuja manutenção possa ser feita pelo usuário. A abertura do gabinete pode criar riscos de choque elétrico, e a garantia será anulada se o produto for modificado. Se entrar água no produto, desconecte-o da rede elétrica e procure imediatamente uma assistência técnica autorizada.

# ÍNDICE

---

## IMPORTANTE: INSTRUÇÕES DE SEGURANÇA 2

---

## 1 INTRODUÇÃO 4

---

## 2 CONTEÚDO DA CAIXA 4

---

## 3 APRESENTAÇÃO DO PRODUTO 5

- 3.1 CONTROLES E INDICADORES 5
- 3.2 CONECTORES 5
- 3.3 SUBWOOFER 5
- 3.4 CONTROLE REMOTO 6

---

## 4 LOCAL 7

- 4.1 POSICIONAMENTO NA MESA 7
- 4.2 INSTALAÇÃO NA PAREDE 7

---

## 5 CONEXÕES 8

- 5.1 CONEXÕES COM TVS E DISPOSITIVOS DIGITAIS 8
- 5.2 CONEXÃO BLUETOOTH 10

---

## 6 REPRODUÇÃO 11

- 6.1 LIGA, MODO DE ESPERA E DESPERTAR 11
- 6.2 USO DE TV COMO FONTE DE SINAL 11
- 6.3 REPRODUZIR SINAL A PARTIR DA FONTE HDMI IN 12
- 6.4 USO DE UMA CONEXÃO BLUETOOTH COMO FONTE DE SINAL 12

---

## 7 CONFIGURAÇÕES DE SOM 13

- 7.1 DOLBY ATMOS® (VIRTUAL) 13
- 7.2 CONFIGURAÇÕES DE EQ PREDEFINIDAS 13
- 7.3 MODO DE VOZ 14
- 7.3 AUMENTO DE GRAVES 14

---

## 8 RESTAURAR AS CONFIGURAÇÕES DE FÁBRICA 15

---

## 9 ATUALIZAÇÃO DE SOFTWARE 15

---



---

## 10 RECONNECTE O SUBWOOFER 16

---

## 11 ESPECIFICAÇÕES DO PRODUTO 16

---



---

## 12 SOLUÇÃO DE PROBLEMAS 17

---



---

## 13 MARCAS COMERCIAIS 18

---

# 1 INTRODUÇÃO

Obrigado por adquirir o produto JBL CINEMA BAR 190 (soundbar e subwoofer) desenvolvida para trazer uma incrível experiência sonora até sua casa. Recomendamos que você leia cuidadosamente este manual. Ele explica como o produto funciona e contém instruções passo-a-passo sobre como configurá-lo e começar a usar.

**Para obter os melhores resultados e suporte, o software do produto precisa ser atualizado. As atualizações são realizadas por meio do conector USB. Para verificar se o software deste produto é a versão mais atualizada, siga o procedimento na seção sobre atualização de software deste manual.**

O design e as especificações poderão ser modificados sem aviso prévio. Se tiver alguma dúvida sobre a soundbar ou sua instalação e utilização, entre em contato com o revendedor ou assistência técnica, ou acesse nosso website [www.jbl.com](http://www.jbl.com).

# 2 CONTEÚDO DA CAIXA

Desembale o produto cuidadosamente e verifique se a caixa contém todos os componentes a seguir. Se algum componente estiver danificado ou faltando, não o utilize e entre em contato com o revendedor ou assistência técnica.

## Unidade principal



## Subwoofer

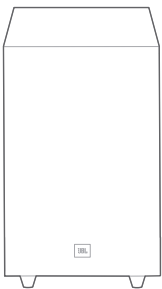

## Controle remoto (com duas pilhas 2AAA)

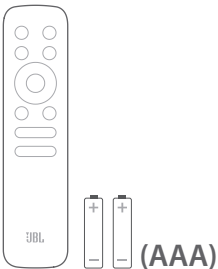

## Cabo de energia\*

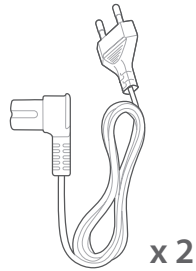

\* A quantidade de cabos e o tipo de tomada variam de região para região.

## Cabo HDMI

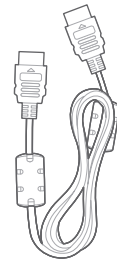

## Peças para montagem na parede

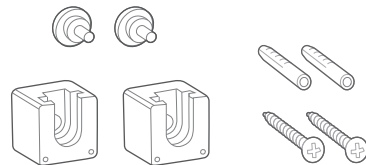

## Informações sobre o produto e gabarito para montagem na parede



## 3 APRESENTAÇÃO DO PRODUTO

### 3.1 Controles e indicadores

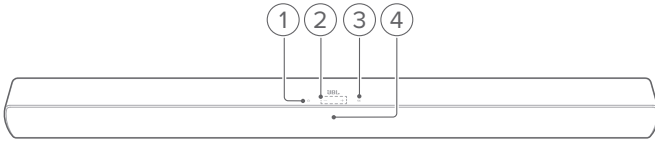

**1. ⏻ Liga/desliga**

- Liga ou coloca em espera

**2. +/- Volume**

- Aumenta ou diminui o volume
- Mantenha pressionado para diminuir o volume continuamente
- Pressione os dois botões ao mesmo tempo para emudecer ou religar o som.

**3. 🔊 Fonte**

- Escolhe uma fonte de sinal. **HDMI ARC** (padrão, TV conectada por meio do **HDMI OUT (TV ARC / TV eARC)** conector), **HDMI IN** (dispositivo digital conectado por meio do **HDMI IN** conector), **Optical** (TV / dispositivo digital conectado por meio do **OPTICAL** conector) ou **Bluetooth**

**4. Indicadores de status**

● Vermelho constante	Entrando no modo de espera
○ Branco constante	HDMI ARC fonte selecionada
● Amarelo constante	HDMI IN fonte selecionada
● Âmbar constante	Fonte Óptica selecionada
● Azul constante	Conectado a Bluetooth
● Azul piscando rapidamente	Entrando no modo de emparelhamento Bluetooth
● Verde constante	Reproduzindo áudio Dolby Atmos
\ Piscando (fonte de som atual)	O volume está sendo ajustado
\ Piscando lento (fonte de som atual)	Nível máximo / mínimo de volume atingido
\ Piscando lento contínuo (fonte de som atual)	O som está mudo

### 3.2 Conectores

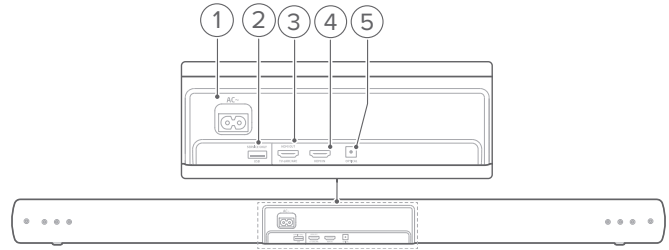

**1. AC~**

- Conexão à rede elétrica

**2. USB**

- Conexão USB para atualização de software
- Conexão para dispositivo USB de armazenamento de áudio (somente modelos para os EUA)

**3. HDMI OUT (TV ARC/ TV eARC)**

- Conexão para HDMI ARC ou HDMI eARC de uma TV

**4. HDMI IN**

- Conexão para saída HDMI de dispositivos digitais

**5. OPTICAL**

- Conexão para saída óptica de uma TV ou dispositivo digital

### 3.3 Subwoofer

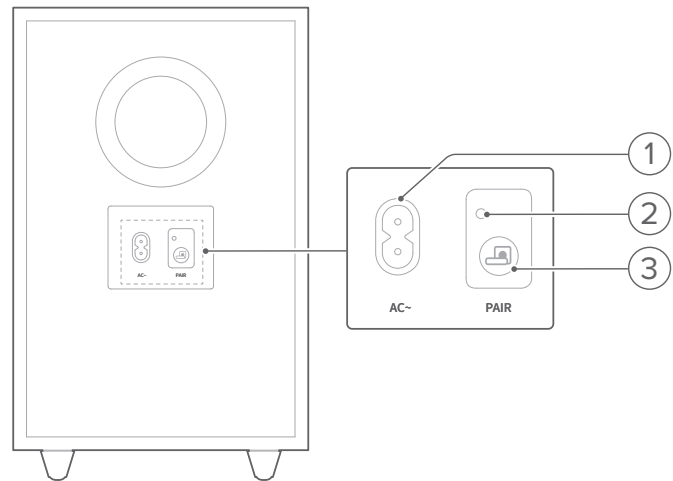

**1. AC~**

- Conexão à rede elétrica

**2. Indicador de conexão**

● Âmbar constante	O subwoofer está conectado à soundbar
● Âmbar piscando rapidamente	Modo de emparelhamento
● Âmbar piscando lentamente	Modo de espera

**3. 🖱️**

- Pressione e segure para reconectar o subwoofer à soundbar

### 3.4 Controle Remoto

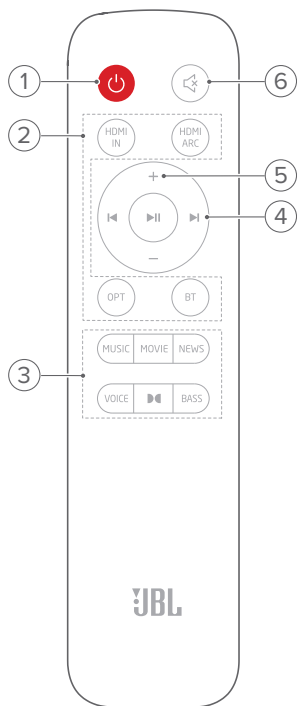

#### 1.

- Liga ou coloca em espera a soundbar

#### 2. Seletor de fonte de sinal

##### HDMI IN

- Seleciona a entrada HDMI IN como fonte de sinal

##### HDMI ARC

- Seleciona a entrada HDMI ARC como fonte de sinal

##### OPT

- Selecione a fonte Óptica

##### BT

- Seleciona Bluetooth como fonte de sinal
- Mantenha pressionado para conectar outro dispositivo Bluetooth

#### 3. Botões do Modo de som

##### NEWS / MUSIC / MOVIE

- Selecione as configurações de EQ (equalização) predefinidas para o modo notícias / música / filme

##### VOICE

- Selecione o modo de voz para melhorar a clareza vocal



- Ligue ou desligue os efeitos sonoros virtual Dolby Atmos® (Padrão: ligado)

##### BASS

- Ligue ou desligue o reforço de graves (Padrão: ligado)

#### 4. Botões de reprodução



- Fonte Bluetooth: Passar para a faixa anterior ou próxima faixa



- Fonte Bluetooth: Iniciar ou pausar reprodução

#### 5. + / -

- Aumenta ou diminui o volume
- Mantenha pressionado para aumentar ou diminuir o volume continuamente.

#### 6. Mudo

- Liga ou desliga o som

## 4 LOCAL

### 4.1 Posicionamento na mesa

Coloque a soundbar e o subwoofer em uma superfície plana e estável. Certifique-se de que o subwoofer esteja a pelo menos 3 pés (1 m) de distância da soundbar e a 4" (10 cm) de distância de uma parede.

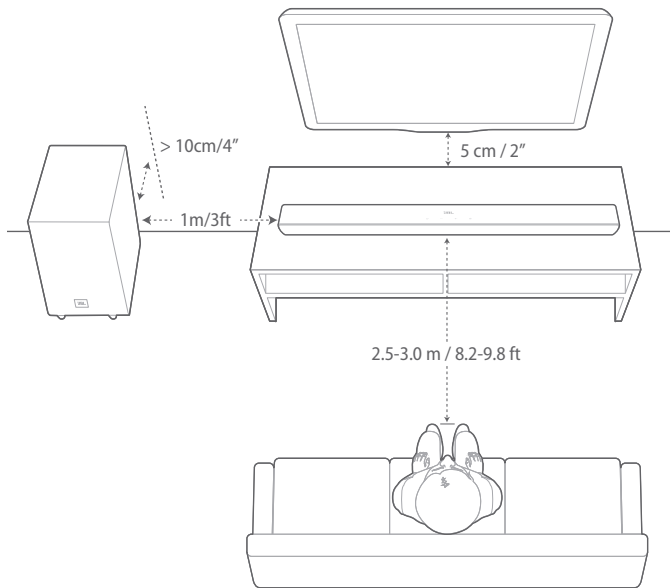

#### OBSERVAÇÕES:

- O cabo de alimentação precisa estar conectado à rede elétrica da maneira correta.
- Nunca coloque objetos em cima da soundbar ou do subwoofer.
- Certifique-se de que a distância entre o subwoofer e a soundbar é inferior a 20 pés (6 m).

### 4.2 Instalação na parede



Figura 1

#### 1. Preparação:

- Escolha um local a pelo menos 2" (5 cm) da TV e cole o gabarito de montagem na parede usando fita adesiva.
- Assinale os locais de introdução dos parafusos com uma caneta esferográfica. Retire o gabarito.
- Faça um orifício de 4 mm / 0,16" no local assinalado. O tamanho do parafuso é mostrado na Figura 1.

#### 2. Instale o suporte de montagem na parede.

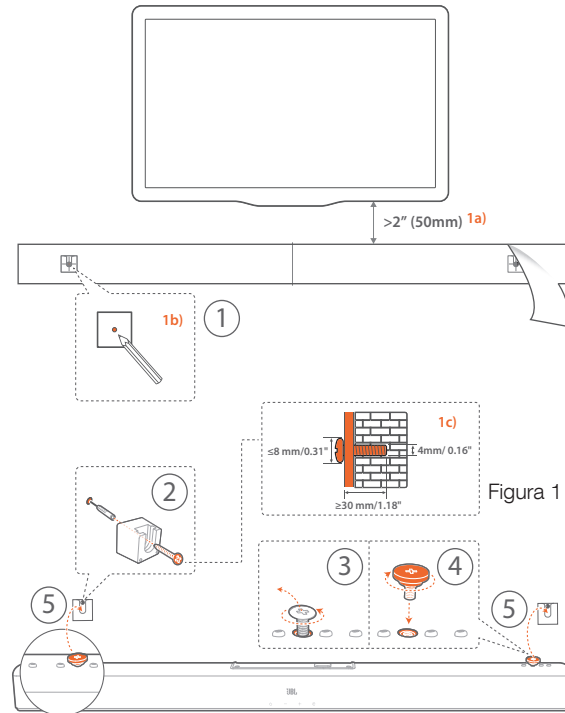
3. Conforme mostrado no diagrama, remova o parafuso de fixação usando uma chave de fenda.

4. Aperte o parafuso de montagem na parede incluído no kit de montagem fornecido.

#### 5. Monte a soundbar.

#### OBSERVAÇÕES:

- Verifique se a parede consegue suportar o peso da soundbar.
- Instale a soundbar apenas em paredes verticais.
- Evite locais úmidos ou quentes demais.
- Antes de montar a soundbar na parede, verifique se ela pode ser ligada a outros dispositivos usando os cabos disponíveis.
- Antes da montagem na parede, certifique-se de que a soundbar esteja desconectada da energia. Caso contrário, isso pode causar um choque elétrico.

## 5 CONEXÕES

### 5.1 Conexões com TVs e dispositivos digitais

Para ouvir sinais de áudio através da soundbar, conecte-a a uma TV usando o cabo HDMI fornecido com a soundbar ou um cabo óptico (vendido separadamente).

As conexões HDMI suportam áudio e vídeo digital usando uma única conexão. A conectividade HDMI é a melhor opção para a soundbar.

#### TV (HDMI ARC)

(Conexão recomendada para criar a melhor experiência Dolby Atmos)

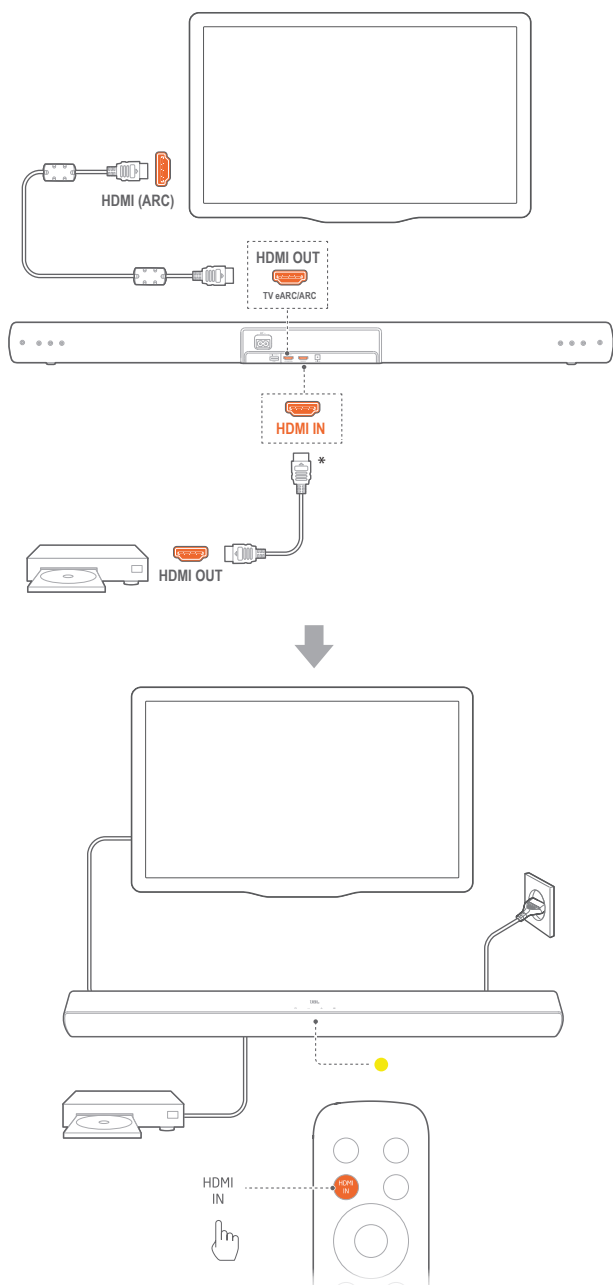

1. Usando o cabo HDMI fornecido com o produto, ligue a soundbar ao conector HDMI IN (ARC) da TV.
  - Verifique se as funções HDMI-CEC e o HDMI ARC da TV foram habilitadas. Para mais informações, consulte o manual da TV.
2. Conecte a soundbar a uma fonte de sinal (p.ex. um decodificador de TV a cabo, um aparelho de DVD/Blu-ray ou um console de jogos) usando um cabo HDMI V2.0 ou posterior.
  - Verifique se a saída HDMI-CEC do dispositivo digital foi ativada. O manual do dispositivo contém instruções sobre como ativar essas conexões.
  - Para obter a melhor experiência Dolby Atmos, selecione as opções "Bitstream" ou "Raw Data" nas configurações de áudio do dispositivo digital.
3. Para ouvir áudio do dispositivo digital conectado à soundbar, selecione **HDMI IN** no controle remoto.

#### OBSERVAÇÕES:

- Se a TV não suportar HDMI eARC, será preciso ligar o dispositivo ao conector HDMI IN da soundbar em vez da TV. Caso contrário, as informações do Dolby Atmos não chegarão aos conectores HDMI (ARC ou eARC) da soundbar.



## TV (HDMI eARC)

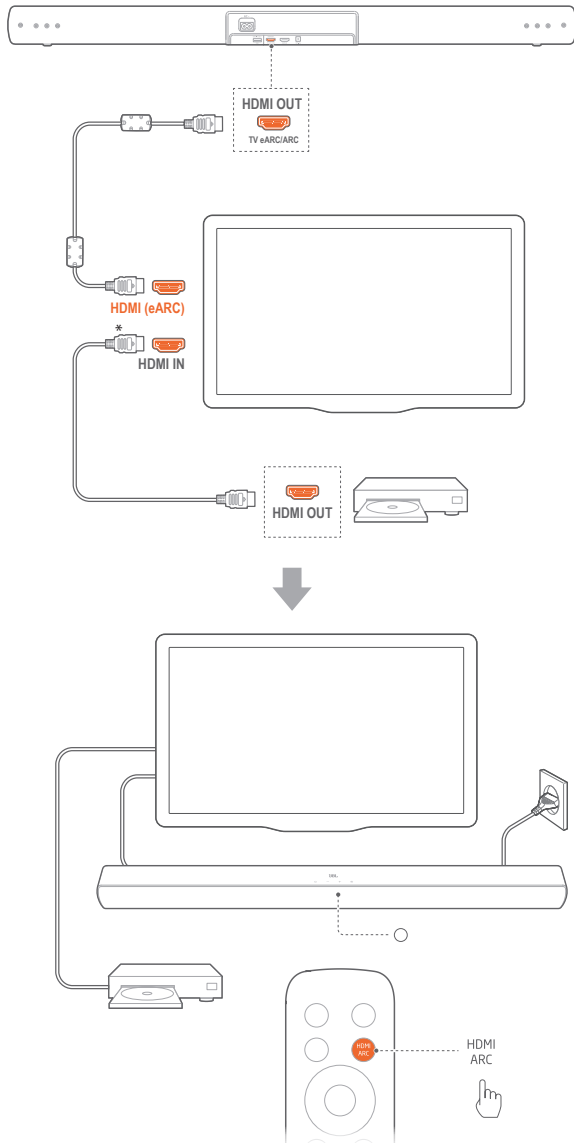

1. Usando o cabo HDMI fornecido com o produto, ligue a soundbar à TV usando o conector **HDMI IN (eARC)** da TV.
  - Verifique se as funções HDMI-CEC e o HDMI eARC da TV foram habilitadas. Para mais informações, consulte o manual da TV.
2. Conecte a TV a um dispositivo digital (p.ex. um decodificador de TV a cabo, um aparelho de DVD/Blu-ray ou um console de jogos) usando um cabo HDMI compatível com eARC V2.0 ou posterior.
  - Verifique se a saída HDMI-CEC do dispositivo digital foi ativada. O manual do dispositivo contém instruções sobre como ativar essas conexões.
  - Para obter a melhor experiência Dolby Atmos, selecione as opções "Bitstream" ou "Raw Data" nas configurações de áudio da TV e do dispositivo digital.
3. Para ouvir áudio do dispositivo digital conectado à TV, selecione **HDMI ARC** no controle remoto.

## CABO ÓPTICO

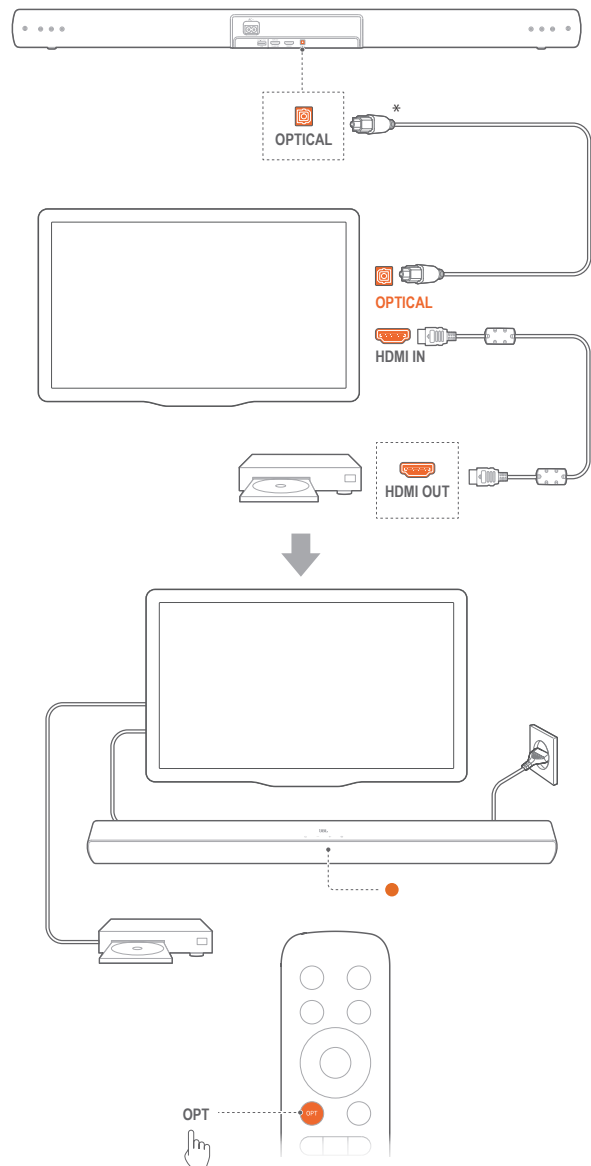

### OBSERVAÇÕES:

- Com tecnologia Virtual Dolby Atmos, o Dolby surround upmixer da soundbar expande o sistema de canais Dolby Digital, inclusive em conteúdo com sinal 5.1 e 7.1, proporcionando uma experiência envolvente de som 3D Atmos.

1. Conecte a soundbar à TV usando um cabo óptico.
2. Conecte a TV a um dispositivo digital (p.ex. um decodificador de TV a cabo, um aparelho de DVD/Blu-ray ou um console de jogos) usando um cabo HDMI (V2.0 ou posterior).
3. Para ouvir áudio usando o cabo óptico, selecione **OPT** no controle remoto.

### OBSERVAÇÕES:

- \* O cabo HDMI para conexão a saídas digitais e o cabo óptico são vendidos separadamente.
- A compatibilidade com todos os dispositivos HDMI-CEC não é garantida.

## 5.2 Conexão Bluetooth

Usando Bluetooth, conecte a soundbar a um dispositivo Bluetooth (p.ex. smartphone, tablet ou laptop).

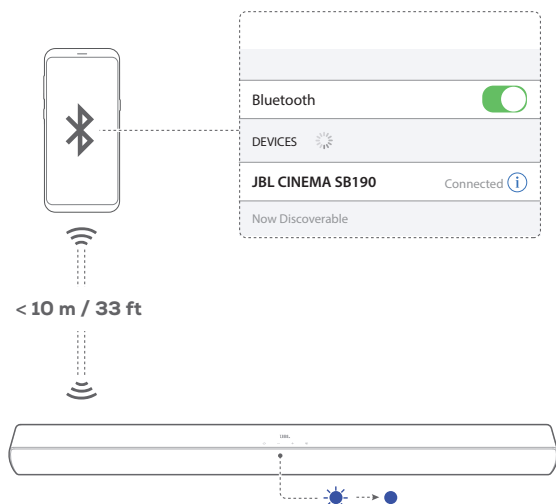

### Conexão de dispositivos Bluetooth

1. Pressione **⏻** para ligar. (Consulte a seção “6.1 Liga, modo de espera e despertar” do capítulo “6 REPRODUÇÃO”.)
2. Para selecionar uma fonte de sinal Bluetooth, pressione **Ⓞ** na soundbar ou **Ⓞ** no controle remoto.  
→ Pronto para emparelhamento: O indicador de status pisca em azul.
3. Ligue a função Bluetooth no dispositivo a ser conectado e, em até três minutos após ligar a função, procure por “**JBL CINEMA SB190**”.  
→ Conectada: O indicador de status acende em azul constante. Um aviso sonoro de confirmação será emitido.

### Reconexão do último dispositivo que foi emparelhado

O dispositivo Bluetooth continua funcionando como dispositivo emparelhado quando a soundbar entra no modo de espera. Na próxima vez que a fonte de sinal Bluetooth for conectada, o último dispositivo Bluetooth utilizado será reconectado automaticamente.

### Conexão com outro dispositivo Bluetooth

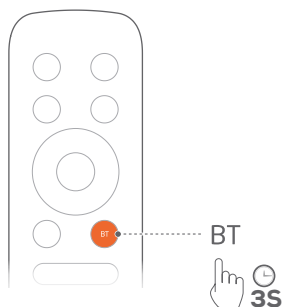

1. Na fonte de sinal Bluetooth, pressione continuamente **Ⓞ** na soundbar ou **Ⓞ** no controle remoto até o LED indicador de status piscar em azul.  
→ A soundbar entrará no modo de emparelhamento Bluetooth. O indicador de status pisca em azul.

2. Siga a Etapa 3 abaixo “Conexão de dispositivos Bluetooth”.

- Se o dispositivo já tiver sido emparelhado alguma vez com a soundbar, desemparelhe a conexão “**JBL CINEMA SB190**”.

### OBSERVAÇÕES:

- A conexão Bluetooth se perderá se a soundbar estiver a mais de 33 pés (10 m) do dispositivo fonte de sinal.
- Dispositivos eletrônicos podem causar interferência de rádio. Equipamentos que geram ondas eletromagnéticas (p.ex. micro-ondas e dispositivos de rede LAN) precisam ser mantidos afastados da soundbar.

## 6 REPRODUÇÃO

### 6.1 Liga, modo de espera e despertar

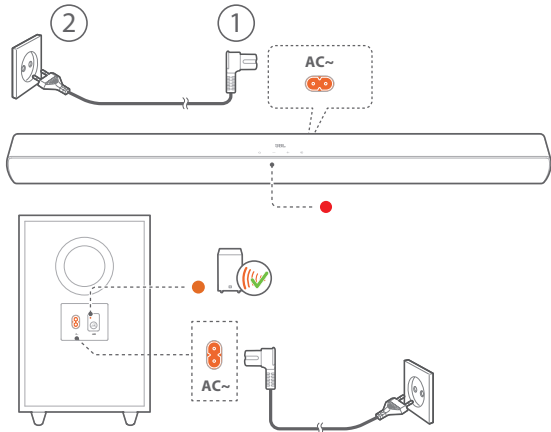

#### Liga

1. Conecte a soundbar e o subwoofer à rede elétrica usando os cabos de energia fornecidos.
2. Pressione para ligar a soundbar.
  - O subwoofer se conectará automaticamente à soundbar. Conectada: O indicador de status da conexão fica amarelo constante (●).

#### OBSERVAÇÕES:

- Use apenas o cabo de alimentação fornecido com a soundbar.
- Antes de ligar a soundbar, verifique se toda as conexões foram realizadas. (Consulte a seção “5.1 Conexões com TVs e dispositivos digitais” do “5 CONEXÕES” capítulo).

#### Modo de espera

Se passar mais de dez minutos inativa, a soundbar entrará automaticamente no modo de espera. O subwoofer também entra em espera e o indicador de status da conexão pisca lentamente em amarelo (●).

Na próxima vez em que for ligada, a soundbar usará a última fonte de sinal à qual foi conectada.

#### Despertar automático

No modo de espera, a soundbar despertará automaticamente ao

- ser conectada a uma TV ligada por um cabo HDMI ARC.
- Se estiver conectada a uma TV por um cabo óptico, a soundbar detectará os sinais transmitidos pelo cabo.

### 6.2 Uso de TV como fonte de sinal

Quando estiver conectada a um TV, a soundbar reproduzirá o som da TV.

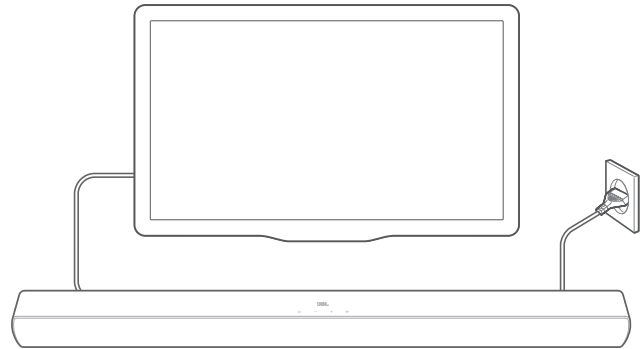

1. Verifique se a TV suporta caixas de som externas e se os alto-falantes da TV estão desligadas. Para mais informações, consulte o manual da TV.
2. Verifique se a soundbar foi conectada corretamente à TV. (Consulte “5.1 Conexões com TVs e dispositivos digitais” a seção do “5 CONEXÕES” capítulo).
3. Para selecionar a fonte de TV, pressione na soundbar ou **HDMI ARC / OPT** no controle remoto.
  - O indicador de status ficará totalmente branco constante (○), se você reproduzir a partir da **HDMI ARC** fonte.
  - O indicador de status fica amarelo constante (●), se você reproduzir a partir da fonte **Optical**.

#### 6.2.1 Configuração do controle remoto da TV

Para usar o controle remoto da TV também para a soundbar, verifique se a TV suporta HDMI-CEC. Se a sua TV não for compatível com HDMI-CEC, siga as etapas abaixo “Aprendizado dos comandos do controle remoto da TV”.

#### HDMI-CEC

Se a TV suportar HDMI-CEC, habilite as funções conforme mostrado no manual do usuário da TV. Você pode controlar o volume +/-, som fonte e funções de ligar / espera na soundbar por meio do controle remoto da TV.

#### Aprendizado dos comandos do controle remoto da TV

A função de aprendizado permite “ensinar” ao controle remoto da TV a emitir alguns comandos da soundbar.

1. Verifique se você colocou a soundbar no modo de espera.
2. Na soundbar, pressione e segure e o + até que o indicador de status pisque em amarelo.
  - A soundbar entrará no modo de aprendizado do controle remoto da TV.

3. Em segundos, realize os seguintes procedimentos na soundbar e no controle remoto da TV:
  - a) Na soundbar: pressione e segure um dos seguintes botões: +, -, **G** e **U**, até que o indicador de status pisque em vermelho três vezes.
  - b) No controle remoto da TV: pressione duas vezes o botão desejado.
 → Quando o indicador de status pisca em âmbar na soundbar, a função do botão da soundbar é aprendida pelo botão do controle remoto da TV.
4. Repita a Etapa 3 para concluir o aprendizado do botão.
5. Para sair do modo de aprendizagem do controle remoto da TV, pressione **U** e segure e + na soundbar até que o indicador de status pisque na cor âmbar três vezes.

### 6.3 Reproduzir sinal a partir da fonte HDMI IN

Se estiver conectada conforme as instruções, um dispositivo digital poderá ser usado para exibir vídeo na TV com saída do som pela soundbar.

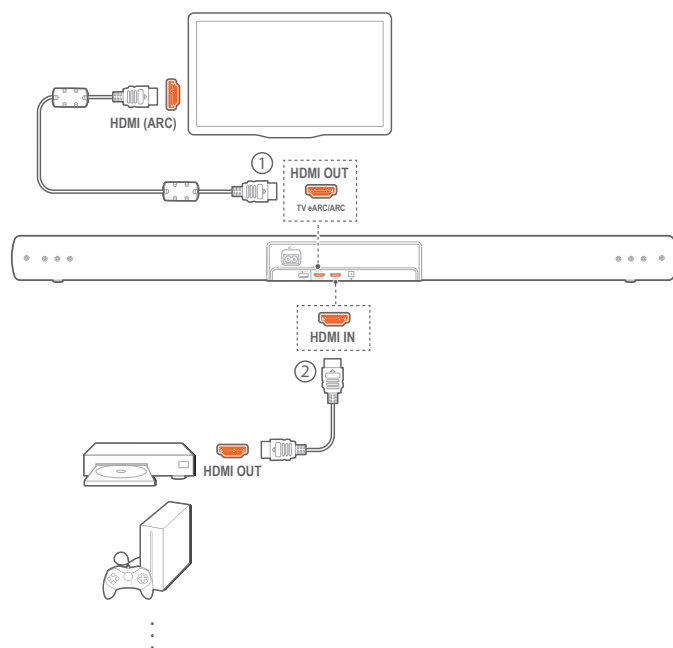

1. Verifique se a soundbar foi conectada corretamente à TV e ao dispositivo fonte de sinal. Consulte a seção “5.1 Conexões com TVs e dispositivos digitais” do capítulo “5 CONEXÕES”.
2. Ligue o dispositivo digital.
  - A TV e a soundbar despertarão do modo de espera e começarão a usar a última fonte de sinal selecionada.
    - Para selecionar a fonte **HDMI IN** da soundbar, pressione **G** na soundbar ou no **HDMI IN** controle remoto.
  - O indicador de status ficará amarelo constante (●), se você reproduzir a partir da **HDMI IN** fonte.
3. Coloque a TV no modo de espera.
  - A soundbar e o dispositivo fonte de sinal devem estar ambos no modo de espera.

### OBSERVAÇÕES:

- A compatibilidade com todos os dispositivos HDMI-CEC não é garantida.

### 6.4 Uso de uma conexão Bluetooth como fonte de sinal

A soundbar pode receber sinais de áudio por meio de conexões Bluetooth.



1. Verifique se a soundbar foi conectada corretamente ao dispositivo Bluetooth. (Consulte a seção “5.2 Conexão Bluetooth” do capítulo “5 CONEXÕES”).
2. Para selecionar uma fonte de sinal Bluetooth, pressione **G** na soundbar ou **U** no controle remoto.
3. Comece a reprodução de sinal de áudio recebido via Bluetooth.
4. O volume da soundbar pode ser ajustado no dispositivo Bluetooth.

## 7 CONFIGURAÇÕES DE SOM

### 7.1 Dolby Atmos® (Virtual)

O Virtual Dolby Atmos realça os efeitos sonoros de filmes, reproduzindo a altura do som acima do solo. Para ativá-lo, é preciso usar a entrada HDMI IN / HDMI ARC.

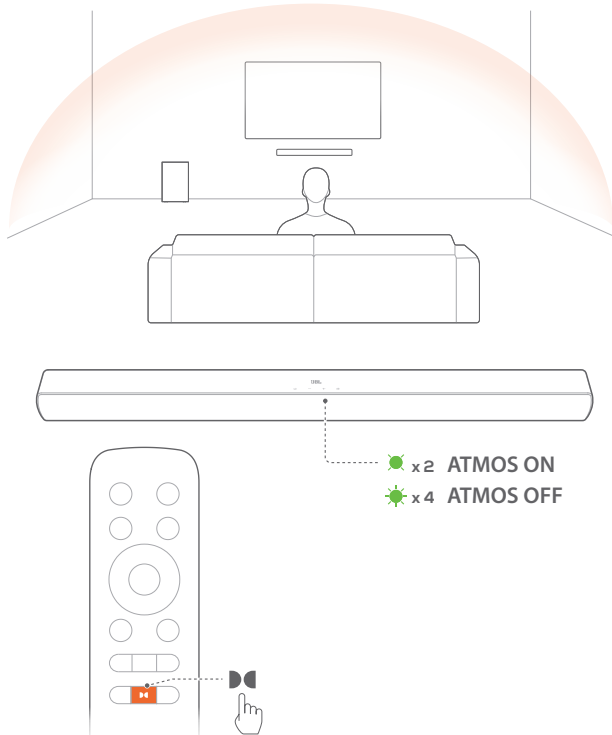

1. Conecte um dispositivo Blu-ray ou fonte de sinal streaming usando o conector HDMI (ARC ou eARC) e o conector HDMI. (Consulte a seção “5.1 Conexões com TVs e dispositivos digitais” do capítulo “5 CONEXÕES”).
  - O indicador de status fica verde constante (●), se o conteúdo de áudio Dolby Atmos estiver sendo reproduzido na soundbar.
2. Pressione **▲** no controle remoto para ligar ou desligar o efeito de altura (Padrão: ligado).
  - O indicador de status pisca lentamente em verde duas vezes (●), se o efeito de som Dolby Atmos estiver ativado na soundbar.
  - O indicador de status pisca em verde rapidamente quatro vezes (★), se o efeito sonoro Dolby Atmos estiver desativado na soundbar.

#### OBSERVAÇÕES:

- Desligue a função ATMOS se não quiser efeitos de altura ao ouvir som ou ver filmes

### 7.2 Configurações de EQ predefinidas

Com o controle remoto, selecione as configurações de EQ (equalização) predefinidas para a reprodução de áudio.

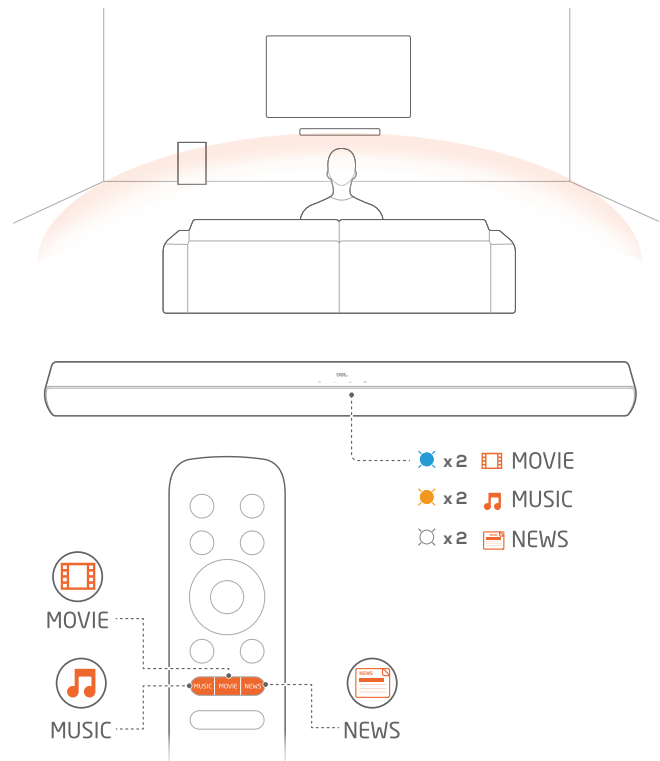

- **MOVIE:** modo de som para filmes
  - O indicador de status pisca lentamente em azul duas vezes (●), se o modo de filme estiver ativado na soundbar.
- **MUSIC:** modo de som para música
  - O indicador de status pisca em âmbar lentamente duas vezes (●), se o modo de música estiver ativado na soundbar.
- **NEWS:** modo de som para programas de TV, como notícias e previsões do tempo
  - O indicador de status pisca em branco lentamente duas vezes (□), se o modo de notícias estiver ativado na soundbar.

### 7.3 Modo de voz

O modo de voz permite melhorar a clareza vocal e ouvir e compreender facilmente a fala.

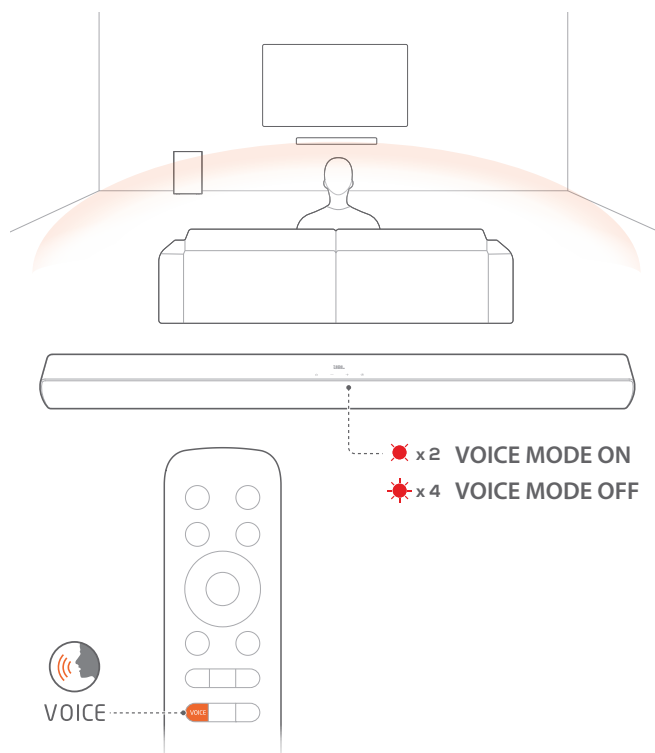

- No controle remoto, pressione **VOICE** para ligar ou desligar o modo de voz.
  - O indicador de status pisca em vermelho lentamente duas vezes (●), se o modo de voz estiver habilitado na soundbar.
  - O indicador de status pisca em vermelho rapidamente quatro vezes (★), se o modo de voz estiver desativado na soundbar.

### 7.3 Aumento de graves

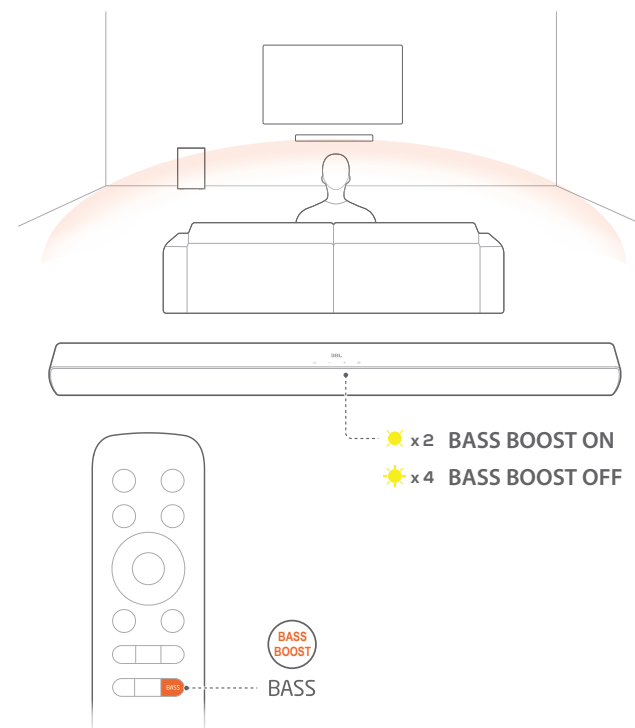

Ao ligar ou desligar o aumento de graves, você pode aumentar ou diminuir o efeito de som de graves.



- No controle remoto, pressione **BASS** para ativar ou desativar o aumento de graves (Padrão: ligado).
  - O indicador de status pisca em amarelo lentamente duas vezes (●), se o aumento de graves estiver ativado na soundbar.
  - O indicador de status pisca em vermelho rapidamente quatro vezes (★), se o aumento de graves estiver desativado na soundbar.

## 8 RESTAURAR AS CONFIGURAÇÕES DE FÁBRICA

Quando as configurações de fábrica são restauradas, as configurações personalizadas são apagadas da soundbar.





- Na soundbar, pressione e segure  e  por mais de 10 segundos.

## 9 ATUALIZAÇÃO DE SOFTWARE

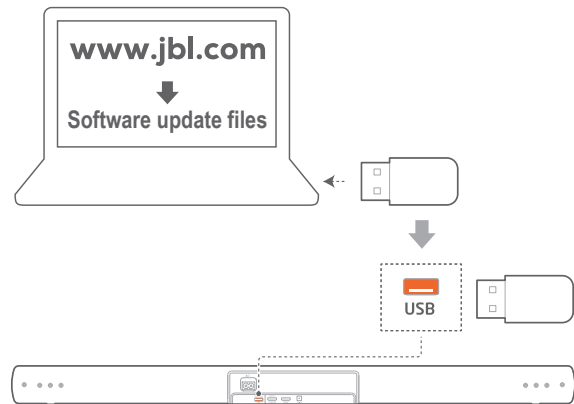
Para otimizar o desempenho do produto e a experiência dos usuários, a JBL poderá lançar atualizações para o software da soundbar no futuro. Acesse [www.jbl.com](http://www.jbl.com) ou entre em contato com o call center da JBL para saber mais sobre como baixar arquivos de atualização.



1. Verifique se a atualização de software foi salva no diretório raiz de um dispositivo de armazenamento USB. Conecte o dispositivo USB à soundbar.
  - Certifique-se de que seu dispositivo de armazenamento USB atenda aos seguintes requisitos:
    - Capacidade Máxima: 64 GB
    - File system: FAT32

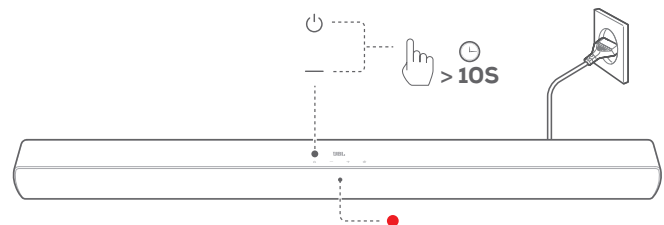

2. Para entrar no modo de atualização de software,
  - a) Verifique se você colocou a soundbar no modo de espera.
  - b) pressione e segure  e  na soundbar por mais de 10 segundos.
    - : atualização do software iniciada
    - : atualização do software em progresso
    - : atualização do software concluída
    - A soundbar retorna ao modo de espera.



### OBSERVAÇÕES:

- Durante a atualização, mantenha a soundbar ligada e conectada ao dispositivo de armazenamento USB.
- Se o arquivo de atualização do software estiver ausente ou danificado,  ou  forem exibidos e, em seguida, a soundbar entrará no modo de espera.

## 10 RECONECTE O SUBWOOFER

A soundbar e o subwoofer vêm emparelhados de fábrica. Ao serem ligados, os dois componentes se conectam um ao outro automaticamente. Mas em alguns casos pode ser preciso emparelhá-los novamente.

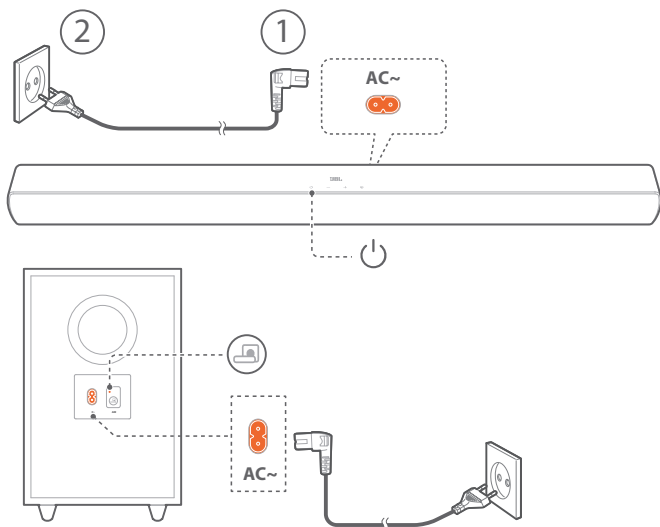

### Para entrar no modo de emparelhamento do subwoofer

1. No subwoofer, pressione e segure até que o indicador de status da conexão pisque rapidamente em âmbar ().
2. Pressione o botão da soundbar para ligá-la.  
→ O subwoofer se conectará automaticamente à soundbar.  
Conectada: O indicador de status da conexão fica âmbar constante ().

### OBSERVAÇÕES:

- Se a conexão sem fio falhar novamente, verifique se há um conflito ou forte interferência (por exemplo, interferência de um dispositivo eletrônico) ao redor do local. Remova esses conflitos ou interferências fortes e repita os procedimentos acima.

## 11 ESPECIFICAÇÕES DO PRODUTO

### Especificações gerais:

- Fonte de alimentação: 100 a 240 VAC, ~50/60 Hz
- Potência dos alto-falantes (RMS a THD <1%): 190 W
- Potência total da soundbar (RMS a THD <1%): 2 x 45 W
- Potência total do subwoofer (RMS a THD <1%): 100 W
- Transdutores da soundbar: 2x drivers racetrack de 48 x 90 mm e 2x tweeters de 1,25"
- Transdutor do subwoofer: Subwoofer sem fio de 6,5"
- Consumo de energia em espera: < 0,5 W
- Temperatura de operação: 0°C a 45°C

### Especificação HDMI:

- Entradas de vídeo HDMI: 1
- Saídas de vídeo HDMI (com Enhanced Audio Return Channel, eARC): 1
- Versão de HDMI HDCP: 2.3

### Especificações de áudio:

- Resposta de frequência: 40 Hz a 20 kHz
- SPL máx.: 96 dB
- Entradas de áudio: Óptica, Bluetooth, USB (1 cada). A entrada de sinal via USB está disponível na versão para os EUA. Nas outras versões, a entrada USB é apenas para manutenção.

### Especificações USB:

- Porta USB: Tipo A
- Saída de energia USB: 5 V DC / 0,5 A

### Especificações wireless:

- Versão Bluetooth: 5.1
- Perfil Bluetooth: A2DP V1.3 e AVRCP V1.5
- Faixa de frequência Bluetooth: 2400 MHz a 2483,5 MHz
- Potência máxima de transmissão Bluetooth: <0dBm (EIRP)
- Modulação Bluetooth: GFSK e  $\pi/4$  DQPSK
- Frequência wireless 2,4G: 2400 MHz a 2483 MHz
- Potência máxima de transmissão 2,4G: 3 dBm
- Modulação wireless 2,4G: GFSK

### Dimensões:

- Dimensões (L x A x P):  
900 x 62 x 67 mm / 35,4" x 2,44" x 2,6" (soundbar); 200 x 409 x 280 mm / 7,87" x 16,1" x 11" (subwoofer)
- Peso: 1,9 kg (soundbar); 5,6 kg (subwoofer)
- Dimensões da embalagem (L x A x P):  
990 x 230 x 400 mm / 38,98" x 9,06" x 15,75"
- Peso da embalagem (bruto): 9,7 kg



## 12 SOLUÇÃO DE PROBLEMAS

Nunca tente consertar este produto sozinho. Se encontrar alguma dificuldade ao usar o produto, verifique os itens a seguir antes de solicitar assistência técnica.

### Sistema

#### A soundbar não liga.

- Verifique se o cabo de alimentação está ligado na tomada e na soundbar.

#### A soundbar não responde quando botões são pressionados.

- Restaure as configurações de fábrica da soundbar segundo as instruções em "8 RESTAURAR AS CONFIGURAÇÕES DE FÁBRICA".

### Som

#### A soundbar não produz nenhum som

- Verifique se o som da soundbar está desligado (modo mudo).
- Selecione a entrada de áudio correta no controle remoto.
- Conecte a soundbar a uma TV ou a outras fontes de sinal.
- Restaure as configurações de fábrica pressionando e segurando **⏏** e **Ⓞ** na soundbar por mais de 10 segundos.

#### O som está distorcido ou com ecos

- Se usar uma TV como fonte de sinal da soundbar, verifique se a TV está em modo mudo ou com os alto-falantes desligados.

#### O Dolby Atmos não produz o efeito de elevação de som

- Se a TV suportar apenas HDMI ARC, conecte o dispositivo fonte de sinal ao conector **HDMI IN** da soundbar. (Consulte "TV (HDMI ARC)" em "5.1 Conexões com TVs e dispositivos digitais" na seção "5 CONEXÕES".)
- Os efeitos sonoros Dolby Atmos funcionam com sinais de som da TV (HDMI). Para streaming de áudio por Bluetooth, Dolby Atmos não é compatível.

### Bluetooth

#### Um dispositivo não consegue se conectar à soundbar.

- Verifique se o dispositivo suporta Bluetooth.
- Se a soundbar foi emparelhada com outro dispositivo Bluetooth, redefina o Bluetooth (veja "Conexão com outro dispositivo Bluetooth" abaixo "5.2 Conexão Bluetooth").
- Se o seu dispositivo Bluetooth já foi emparelhado com a soundbar, redefina o Bluetooth na soundbar, desemparelhe a soundbar no dispositivo Bluetooth e, em seguida, emparelhe o dispositivo Bluetooth com a soundbar novamente (veja "Conexão com outro dispositivo Bluetooth" abaixo "5.2 Conexão Bluetooth").

#### Um dispositivo Bluetooth produz som de baixa qualidade

- A recepção Bluetooth está ruim. Aproxime a fonte de sinal da soundbar e retire quaisquer obstáculos entre a fonte de sinal e a soundbar.

#### Um dispositivo Bluetooth se conecta e desconecta várias vezes seguidas.

- A recepção Bluetooth está ruim. Aproxime a fonte de sinal da soundbar e retire quaisquer obstáculos entre a fonte de sinal e a soundbar.
- Alguns dispositivos Bluetooth desativam a conexão automaticamente para economizar energia. Isso não significa que haja problemas com a soundbar.

### Controle remoto

#### O controle remoto não funciona.

- Verifique se as pilhas acabaram. Se tiverem acabado, troque-as por pilhas novas.
- Aproxime o controle remoto da soundbar e aponte-o na direção correta.

#### A soundbar não aprendeu todos os comandos do controle remoto da TV

- Verifique se o controle remoto da TV funciona por infravermelho. Se o controle remoto funcionar usando Bluetooth, a soundbar não poderá aprender os comandos.

---

## 13 MARCAS COMERCIAIS



The Bluetooth® word mark and logos are registered trademarks owned by Bluetooth SIG, Inc. and any use of such marks by HARMAN International Industries, Incorporated is under license. Other trademarks and trade names are those of their respective owners.



The terms HDMI, HDMI High-Definition Multimedia Interface, and the HDMI Logo are trademarks or registered trademarks of HDMI Licensing Administrator, Inc.



Dolby, Dolby Atmos, and the double-D symbol are registered trademarks of Dolby Laboratories Licensing Corporation. Manufactured under license from Dolby Laboratories. Confidential unpublished works. Copyright © 2012-2020 Dolby Laboratories. All rights reserved.



HARMAN International Industries,  
Incorporated 8500 Balboa Boulevard,  
Northridge, CA 91329 USA  
[www.jbl.com](http://www.jbl.com)

© 2021 HARMAN International Industries, Incorporated.  
Todos os direitos reservados.

JBL é marca comercial da HARMAN International Industries, Incorporated, registrada nos Estados Unidos e/ou em outros países. As características, as especificações e o aspecto físico estão sujeitos a mudanças sem aviso prévio.