

**MULTILASER**  
SUA VIDA MULTIMELHOR



MLVD006\_REV1

Acompanhe a gente!  
[www.multilaser.com.br](http://www.multilaser.com.br)

**MULTILASER**

**Tela 24" | 32" | 43"**  
TL016 | TL017 | TL018 | TL021 | TL022 | TL023

**OLÁ**

**Cuidados com o LOCAL DE INSTALAÇÃO, SEGURANÇA, LIMPEZA, MANUSEIO, e MEIO AMBIENTE são descritos a seguir e devem ser obedecidos.**

**A Multilaser garante o bom funcionamento deste aparelho. No entanto, é necessário que seu uso seja adequado, para que você desfrute do máximo que o aparelho pode lhe proporcionar sem prejudicar a sua saúde.**

#### **LOCAL DE INSTALAÇÃO**

- Instalar o produto sobre uma superfície plana e horizontal.
- Não obstruir a ventilação do produto.
- Deixar um espaço de no mínimo 10 cm ao redor da sua tela.
- Não cobrir a tela em uso.
- Não utilizar este produto perto de fontes de calor.
- Não operar o aparelho em ambientes abafados, ambientes impróprios. Isso poderá ocasionar superaquecimento do aparelho, assim gerando mau funcionamento.

#### **PRECAUÇÕES QUANTO À SEGURANÇA**

- Jamais desmontar o aparelho.
- Não tocar o interior do produto nem inserir objeto metálico dentro dele.
- Quando houver tempestades, remover o cabo de energia da tomada elétrica.
- Não imergir o cabo de energia, o plugue ou o próprio aparelho na água ou em qualquer outro líquido.

- Não utilizar o produto caso apresente algum tipo de dano no cabo de energia.
- Para substituir qualquer peça danificada, deve-se procurar a assistência técnica autorizada.
- O cabo de energia deve ser protegido contra danos físicos ou mecânicos, como: ao ser torcido, dobrado, pisado, ou até mesmo preso por uma porta ou calçado.
- Para desconectar a tela totalmente da rede elétrica, o plugue deve estar fora da tomada.
- Não retirar o cabo elétrico da tomada puxando pelo próprio cabo, sempre opte pelo plugue.
- O produto não deve ser exposto a gotejamentos nem a respingos. Os objetos com líquidos, como vasos, não devem ser colocados sobre o produto.
- Evitar o uso prolongado do aparelho com volume superior a 85 dB. Os níveis de ruído acima deste valor podem ser prejudiciais à audição humana.
- Manter todo aparelho elétrico fora do alcance de crianças, especialmente quando estiver em uso.
- Não deixar o aparelho ligado sem ninguém por perto.



O sinal em forma de raio é destinado a alertar o usuário para a presença de tensões perigosas no interior do aparelho. Tocar componentes internos poderá resultar em choque elétrico.



O ponto de exclamação é destinado a alertar o usuário para a existência de instruções importantes de uso.



Para reduzir o risco de choque elétrico ou incêndio, não abrir o gabinete do aparelho.

## LIMPEZA

- Retirar o plugue da tomada antes de realizar qualquer tipo de limpeza.
- Não limpar o gabinete do aparelho com detergentes nem solventes.
- Nunca utilizar agentes de limpeza abrasivos para limpeza da tela. Utilizar apenas pano macio umedecido.

## INFORMAÇÕES IMPORTANTES:

- Imagens estáticas, tais como fotográficas, por um longo período podem danificar a tela ou causar distorções permanentes.
- O desgaste irregular resultante da exibição constante de imagem estática não é coberto pela garantia.
- Para evitar futuros problemas, varie a programação exibindo imagens em movimento e em tela cheia.
- Embora a tela possua uma fabricação de tecnologia de alta precisão, alguns pontos brilhantes de luz podem aparecer em cores constantes. Isso é uma característica estrutural do painel e não gera nenhum impacto no funcionamento do produto.
- O aparelho em modo de espera consome uma quantidade mínima de energia necessária para responder ao comando do controle remoto. Para evitar o consumo total de energia elétrica, remover o cabo de alimentação da tomada.
- A nota fiscal e o certificado de garantia são documentos importantes e devem ser guardados para efeito de garantia.

## MEIO AMBIENTE



### Embalagem

Um terço do consumo de papel destina-se a embalagens. O material utilizado para a embalagem e proteção do aparelho e acessórios são recicláveis.

### Pilhas

Todos os tipos de pilhas devem receber atenção especial. Uma só pilha contamina o solo durante 50 anos. As pilhas nunca devem ser jogadas no lixo comum.

### Produto

Ao adquirir este modelo já demonstra certa responsabilidade ecológica, pois sabe-se que eletroeletrônicos recentes e de qualidade gastam menos energia. Este produto é constituído de várias partes que podem ser reaproveitadas (recicladas) por empresas especializadas. Ao descartar, contate os pontos de coleta locais para descarte correto do produto.

## MONTAGEM E INSTALAÇÃO

Instalando o suporte de mesa.

**IMPORTANTE:** Cobrir a parte frontal (TELA) com um cobertor macio para evitar danos.

Posicionar a tela na posição mostrada na imagem abaixo. (1)

Encaixar os pés da base e inserir os parafusos disponíveis no kit acessórios para fixar a base. (2)

Obs. para os modelos 24" e 32" não há necessidade de parafusos para montagem. Só basta você encaixar os pés, de acordo com o indicado, simples assim.

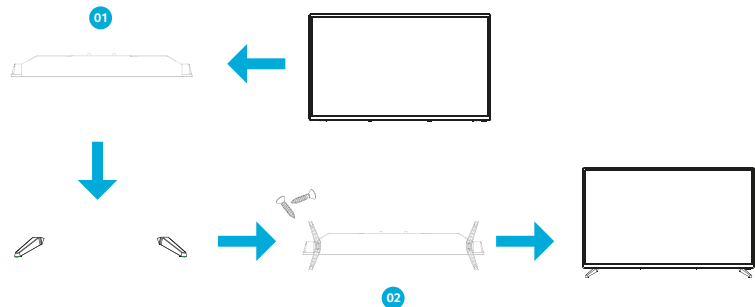

## COMO INSTALAR NA PAREDE:

Serão necessários 4 parafusos de acordo com a tabela abaixo:

MODELOS	TAMANHO TELA	ROSCA DO PARAFUSO	DISTÂNCIA VESA (mm)
TL016/TL021	24"	M4	100*100
TL017/TL022	32"	M4	100*100
TL018/TL023	43"	M6	200*100

## DESCRIÇÃO GERAL

Na parte inferior central da sua tela é possível encontrar o botão de acesso rápido.

No acesso rápido é possível ligar/desligar seu aparelho, realizar funções básicas e até acessar o menu.

1. Após ligar o aparelho, ao apertar o botão, aparecerá o menu de opções.
2. Para alternar as opções só basta você clicar, e para selecionar a opção desejada você precisa pressionar e segurar.

 **Liga/Desliga** permite o usuário ligar e desligar o produto em qualquer momento desejado

 **MENU** permite o usuário acessar o menu rápido

 **Fonte de entrada** permite o usuário alterar a fonte de entrada. entradas disponíveis AV/HD-MI1/HDMI2/YPbPr

+ **VOL +** possibilita o usuário aumentar o volume

- **VOL -** permite o usuário diminuir o volume.

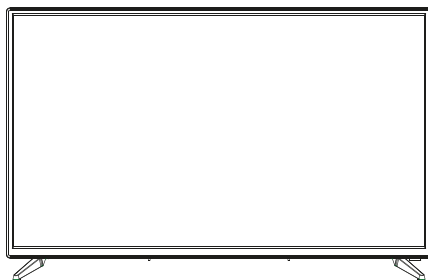

## CONEXÕES - ENTRADAS E SAÍDAS

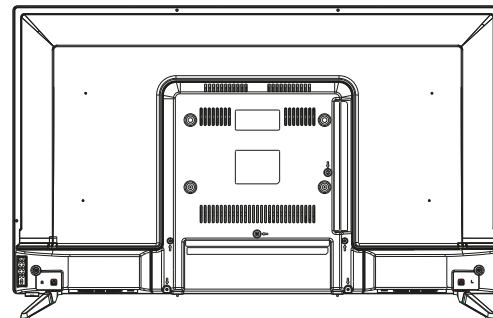

Não remova nenhum aparelho de conexão com a tela ligada, certifique-se de que a tela esteja desligada antes da remoção, pois isso pode acarretar danos ao seu aparelho e ao produto

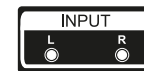

ENTRADA DE AV



SAÍDA DE FONE DE OUVIDO



ENTRADA DE VÍDEO COMPOSTO YPBPR



ENTRADA USB



ENTRADA HDMI

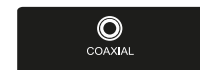

SAÍDA DE ÁUDIO DIGITAL COAXIAL

## CONTROLE REMOTO

Para utilizar o controle, se faz necessário o uso de duas pilhas AAA 1,5V

1º : Remover a tampa do compartimento das pilhas do controle remoto.

2º : Inserir duas pilhas (AAA). Tenha certeza de que a polaridade das mesmas corresponda às marcas dentro do compartimento.

3º : Recolocar a tampa.

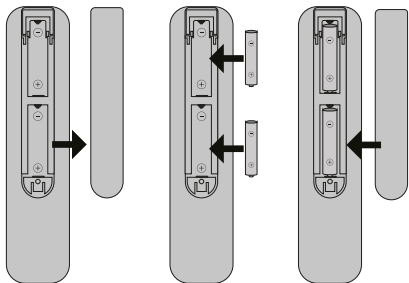

1 - **Botão Liga/Deliga** - com esse botão é possível ligar e desligar o seu aparelho.

2 - **Botão Mudo** - com esse botão é possível habilitar e desabilitar o áudio do seu aparelho.

3 - **Teclado Numérico** - Não disponível.

4 - **Botão (-/--)** - Não disponível.

5 - **Botão Favorito** - Não disponível.

6 - **Volume (+ -)** - é possível aumentar e diminuir o volume do seu aparelho.

7 - **MTS** - Não disponível.

8 - **CH** - Não disponível.

9 - **Formato** - Permite você alterar o formato/zoom do seu aparelho.

10 - **CH LIST** - Não disponível.

11 - **VOLTAR** - permite o usuário voltar à função selecionada anteriormente.

12 - **PIC** - permite o usuário alterar o padrão de imagem (Filme, Standard, Dinâmico, Utilizador).

13 - **MENU** - permite que o usuário acesse todas as configurações do aparelho.

14 - **INPUT** - permite que o usuário altere a fonte de entrada.

15 - **NAVEGAÇÃO** - com esses botões é possível navegar no menu, navegar nas mídias via USB e selecionar entradas.

16 - **EXIT** - pressione para sair do menu, submenu ou sair que alguma outra função.

17 - **INFO** - não disponível.

18 - **BOTÕES DE MÍDIA** - esses botões apenas funcionarão após a função USB selecionada.

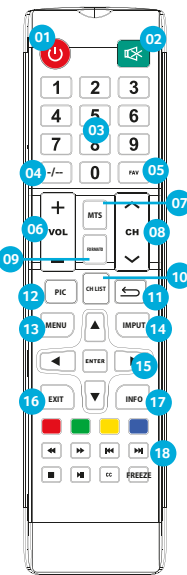

## RECOMENDAÇÕES

- O controle remoto tem um alcance de 8 metros, e deve ser utilizado dentro de uma abertura de 30º (em qualquer direção) em relação ao sensor do controle remoto presente no painel frontal do aparelho.
- Manter as pilhas fora do alcance de crianças. Em caso de ingestão, deve-se consultar um médico imediatamente.
- Retirar as pilhas do controle remoto, caso você não for utilizá-lo por um longo período de tempo.
- Não deixar objetos entre o sensor do aparelho e o controle remoto. Isso poderá causar o mau funcionamento do controle.
- Não pressionar as teclas utilizando força em demasia. Isto poderá comprometer o funcionamento deste acessório em curto prazo.
- As pilhas não podem ser expostas ao calor excessivo tais como luz solar, fogo ou situações similares.

## LIGANDO SUA TELA

1. Insira o plugue do cabo de alimentação em uma tomada da sua rede.
  2. Se a tela estiver no modo de espera, pressione o botão ligar no controle remoto ou no botão no painel traseiro da TELA
  3. A imagem normal será exibida na tela após 8 segundos. Se não houver entrada de sinal, "sem sinal" será exibido na tela.
  4. Para desligar temporariamente (modo de espera), pressione o botão liga/desliga no controle remoto ou o botão na parte inferior do produto.
  5. Se quiser desligar completamente a energia do produto, desconecte o plugue da tomada de energia.
  6. Depois de desligar a unidade, aguarde pelo menos 5 segundos antes de ligar novamente.
- ATENÇÃO**  
Caso sua tela não tenha sinal algum na entrada selecionada, ela entrará em modo de espera após 15 minutos sem operação.

## TERMOS DE GARANTIA

Esta garantia não cobre qualquer defeito do produto decorrente do uso e do desgaste natural ou decorrente da utilização inadequada, incluindo, sem limitações, o uso normal e habitual, de acordo com as instruções da Multilaser para o uso e a manutenção do produto.

Esta garantia não cobre defeitos do produto decorrentes de instalações, modificações, reparos ou quando o produto for aberto por um profissional não autorizado pela Multilaser.

Esta garantia também não cobre defeitos no produto decorrentes do uso de acessórios ou outros dispositivos periféricos que não sejam originais da Multilaser projetados para o uso com o produto tais como adaptadores de tomadas, benjamins e outros.

Nota – O uso de adaptadores de tomada ou benjamins, “poderá” gerar o derretimento do plugue ou tomada, e em casos extremos fogo devido a curto-circuito. Em caso de defeito de fabricação, desde que comprovado, a Multilaser limita-se a consertar ou substituir o produto defeituoso. Este produto está garantido pela Multilaser pelo período de 1 ano. O certificado somente terá validade com a apresentação da NF de compra. Leia com atenção os termos de garantia acima.

NF/Nº \_\_\_\_\_ Data da Compra   /  /  

## RESPONSABILIDADE AMBIENTAL

A Multilaser acredita que agir de maneira sustentável é assumir responsabilidade pelas gerações futuras e pensar no ciclo completo dos produtos, desde sua produção até o final de sua vida útil.

## LOGÍSTICA REVERSA MULTILASER

Descarte seu aparelho, pilhas e acessório de forma consciente. Não descarte este aparelho e seus acessórios em lixo comum. Através do programa de logística reversa a Multilaser disponibiliza pontos de coleta em todas as capitais do país.

Para maiores informações acesse o link:  
<http://suporte.multilaser.com.br/home/coleta-reciclagem>

**Garantia:** Este produto possui 1 ano de garantia e 3 meses para seus acessórios a partir da data de venda. Nossa responsabilidade sobre esta garantia limita-se apenas ao conserto/troca de qualquer produto encontrado com defeitos de fabricação desde que tenha sido utilizado corretamente. As marcas aqui citadas são registradas por seus respectivos fabricantes e, juntamente com as imagens, foram aqui utilizadas como efeito ilustrativo. Guia Rápido sujeito à modificação sem prévio aviso.

**Queremos muito ouvir você!**

CRM (Central de Relacionamento Multilaser)

**11 3198.0004**

Cobertura para todo o Brasil

Fale conosco via WhatsApp!

