

TERMO DE GARANTIA

1. A VENTISOL INDÚSTRIA E COMÉRCIO S/A, assegura aos seus consumidores a garantia legal de 90 (noventa) dias, mais a garantia contratual de 270 (duzentos e setenta) dias em seus produtos VENTISOL, com exceção de defeitos na Placa Eletrônica que terá apenas a garantia legal de 90 (noventa) dias.

GARANTIA VENTISOL.

2. A garantia prevista no item 1 não será aplicada caso ocorra as condições estabelecidas no item 4, ou ressalvas realizadas na Nota Fiscal do produto.

3. O prazo de Garantia do item 1 começa a contar da data da compra, conforme Nota Fiscal do produto, atendendo ao código de defesa do consumidor.

4. Fica automaticamente cancelada a garantia se vier a ocorrer qualquer das condições abaixo:

- Danos provocados por acidentes, tais como: queda, descarga elétrica, inundação, desabamento ou incêndio;
- Danos provocados por umidade, exposição excessiva à luz solar, salinidade ou gordura;
- Uso em desacordo com as informações deste manual de instruções;
- Por ter sido ligado em tensão elétrica incorreta ou excessiva ou ainda sujeito a excessivas oscilações de tensão da rede elétrica;
- Ajuste interno ou conserto feito por pessoa não credenciada pela VENTISOL, ou se for verificado sinal de violação de suas características originais;
- Se a Nota Fiscal de compra apresentar rasuras e/ou adulterações.

IMPORTANTE

- Guarde sua Nota Fiscal, pois ela é parte integrante deste Termo de Garantia.
- Para obter informações sobre nossa rede de assistentes autorizados e última revisão deste, reporte-se ao site: www.ventisol.com.br.
- Não encontrando um Assistente Técnico Autorizado VENTISOL em sua região, reporte-se ao Sac através do email sac@ventisol.com.br.

MANUAL DO CONSUMIDOR

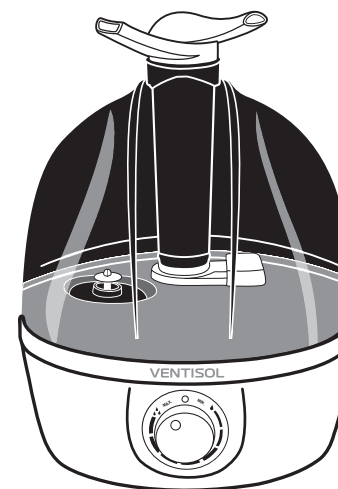

UMIDIFICADOR ULTRASSÔNICO

MODELO
U-04

FABRICADO E DISTRIBUÍDO POR:
VENTISOL IND. E COMERCIO S/A.
CNPJ: 01.763.720/0001-71
Serv. José Tcholakán, 07 - Aririú
Palhoça / SC - CEP: 88.135-541
Tel./Fax: 48 2107 9500
sac@ventisol.com.br
www.ventisol.com.br

20200316



Obrigado por adquirir o **UMIDIFICADOR ULTRASSÔNICO U-04**. Antes de utilizar o produto leia atentamente este manual de instruções. Após a leitura guarde-o em local seguro para consultas futuras.

• Este manual contém informações importantes de segurança. Sempre leia e siga atentamente as mensagens de segurança.

- Verifique se este manual é compatível com a versão mais atualizada no site, na página do produto.
- O correto funcionamento de seu produto depende da leitura deste manual de instruções.
- Verifique se o modelo do seu produto corresponde com o da embalagem ou se não há alguma peça faltando.
- Antes de instalar ou utilizar este produto leia com atenção os **Cuidados para sua Segurança**.
- Para manutenção, procure um profissional especializado.

CUIDADOS PARA SUA SEGURANÇA

1. Este produto é destinado para uso interno;
2. É recomendado a utilização de água limpa;
3. Não utilize água quente;
4. Certifique-se que a tampa do tanque está firmemente apertada;
5. A direção da névoa deve ser disposta longe das paredes, eletrodomésticos, móveis e crianças;
6. Coloque o umidificador em uma superfície plana e estável;
7. Não ligue ou desligue o umidificador da tomada com as mãos molhadas;
8. Nunca cubra os bicos de saída da névoa;
9. Desconecte da tomada quando estiver movimentando ou limpando o produto;
10. Desconecte o produto da tomada quando não estiver utilizando-o;
11. Não retire o reservatório de água com o produto ligado;
12. Não mergulhe o produto na água;
13. Não desconecte o plugue da tomada puxando pelo cabo de força (puxe pelo plugue);
14. Desconecte o produto da tomada imediatamente se ele apresentar alguma falha inesperada;
15. Este aparelho não deve ser utilizado por pessoas (incluindo crianças) com capacidades físicas, sensoriais ou mentais reduzidas, sem experiência e conhecimento, a menos que supervisionadas ou instruídas em relação ao uso do aparelho por alguém que seja responsável por sua segurança;
16. Recomenda-se que as crianças sejam vigiadas para que elas não brinquem com o aparelho;
17. Se o cordão de alimentação estiver danificado, ele deve ser substituído pelo fabricante ou agente autorizado ou pessoa qualificada, a fim de evitar riscos.

PARTES E PEÇAS

1. Reservatório
2. Base
3. Tampa do reservatório
4. Bico direcionador
5. Chave de controle de névoa
6. Botão Liga/Desliga
7. Plugue

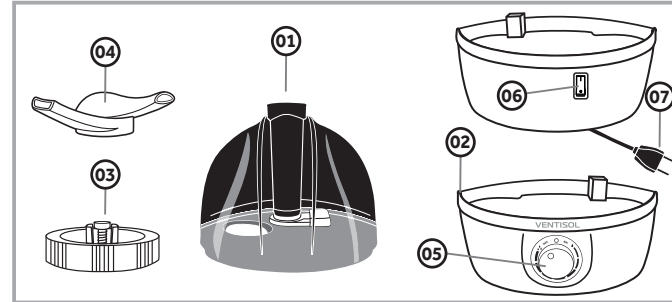

INSTRUÇÕES DE MONTAGEM E USO

1. Coloque a base (02) em uma superfície firme e resistente (não coloque sobre uma toalha ou tapete). Fig.01.
2. Pegue o reservatório (01), vire-o de cabeça para baixo e desenrosque a tampa do reservatório (03). Fig. 02.
3. Encha o reservatório (01) com água (Nunca coloque água pela parte de cima do reservatório). Fig.03.
4. Rosqueie a tampa do reservatório (03) no reservatório (01) e certifique-se que não há nenhum vazamento. Fig.04.
5. Cuidadosamente, vire e encaixe o reservatório (01) na base (02). Fig.05.
6. Encaixe o bico direcionador (04) no topo do reservatório (01). Fig.06.

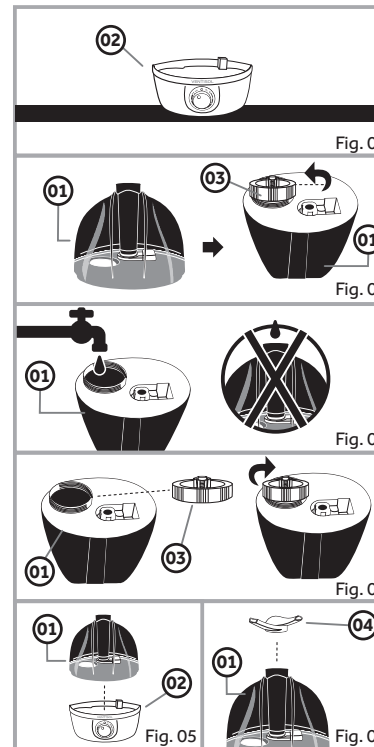

7. Coloque o plugue (07) na tomada e aperte o botão Liga/Desliga (06) na parte traseira da base (02) para ligar. Fig.07.
8. Depois de alguns segundos, a névoa começará a ser emitida através do bico direcionador (04). Fig.08.
9. Para ajustar a intensidade da saída da névoa, gire a chave de controle de névoa (05) até encontrar a intensidade desejada. Fig.09.

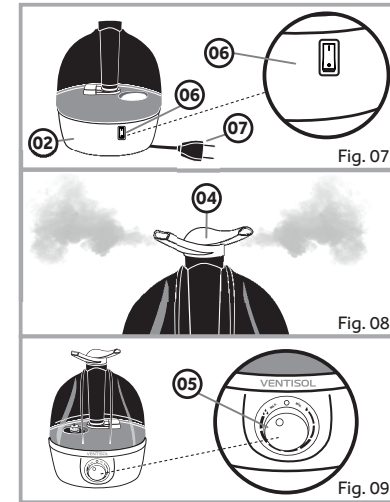

LIMPEZA E ARMAZENAMENTO

1. Desconecte o produto da tomada antes de iniciar a sua limpeza ou manutenção.
2. Limpe o tubo de passagem, o recipiente e o reservatório d'água todas as semanas.
3. Mude a água do tanque com frequência para conservá-la sempre fresca.
4. Os umidificadores por utilizarem água geram calcificação. Para realizar a descalcificação despeje 500ml de água no reservatório e dissolva 2 colheres de ácido cítrico (facilmente encontrado em farmácias de manipulação), deixe agir entre 15min e 20min. Em seguida enxágue o reservatório com água limpa por no mínimo duas vezes.
5. Antes de armazenar o produto, certifique-se que todas as peças estão secas antes de guardá-las.
6. Não coloque nada sobre o produto durante o seu armazenamento para evitar qualquer dano.
7. Guarde o produto na sua caixa original.

CARACTERÍSTICAS TÉCNICAS

Mod.	Tensão volts	Capacidade Litros	Frequência Hz	Pot. watts	Bruto kg	Líquido kg
U-04	127V-220V	3,7	50/60	25W	1,083	0,850